



Správa železniční dopravní cesty

Správa železniční dopravní cesty, státní organizace

Generální ředitelství

Dlážděná 1003/7

110 00 PRAHA 1

VÁŠ DOPIS ZN.:

ZE DNE:

NAŠE ZN. (č. j.): 19940/2087-SŽDC-GŘ-O8

POČ. LISTŮ: 7

POČ. PŘÍLOH: 8

POČ. LISTŮ PŘ.: 92

VYŘIZUJE: Veronika Herdová, DiS.

TEL.: 972 235 780

FAX: -

E-MAIL: HerdovaV@szdc.cz

DATUM: 16.3.2018

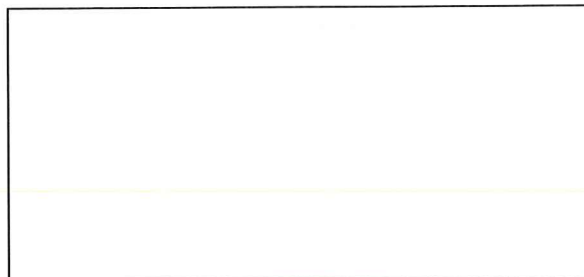

Věc: Výzva k podání nabídky

Správa železniční dopravní cesty, státní organizace, se sídlem Praha 1, Nové Město, Dlážděná 1003/7, PSČ 110 00, generální ředitelství, Vás při splnění podmínek uvedených v ustanovení § 6 zákona č. 134/2016 Sb., o zadávání veřejných zakázek, ve znění pozdějších předpisů (dále jen „zákon“),

vyzývá

k podání nabídky na realizaci veřejné zakázky s názvem

„Výroba a výměna oken v objektu Křížíkova 552/2, Praha 8“

Správa železniční dopravní cesty, státní organizace, zadává tuto podlimitní veřejnou zakázku ve zjednodušeném podlimitním řízení v souladu s ustanovením dle § 53 zákona.

Pro tuto zakázku jsou stanoveny následující podmínky:

1 Identifikační údaje zadavatele

1.1 Identifikační údaje zadavatele:

Název: Správa železniční dopravní cesty, státní organizace

Sídlo: Praha 1, Nové Město, Dlážděná 1003/7, PSČ 110 00

IČO: 709 94 234

DIČ: CZ70994234

Zapsán: v obchodním rejstříku vedeném Městským soudem v Praze, oddíl A, vložka 48384

Zastoupen: **Tomášem Drmolou, MBA**, náměstkem GŘ pro správu majetku

1.2 Kontaktní osoby zadavatele:

Kontaktní zaměstnanec zadavatele pro organizaci zadávacího řízení:

Veronika Herdová, DiS, tel.: 972 235 780, e-mail: HerdovaV@szdc.cz

Kontaktní zaměstnanec zadavatele ve věcech technických:

Václav Hruška, tel.: 972 235 468, e-mail: hruska@szdc.cz

Jiří Švach, tel.: 972 244 676, e-mail: svach@szdc.cz

- 1.3. Tato výzva k podání nabídky v souladu se zákonem vymezuje předmět veřejné zakázky v podrobnostech nezbytných pro zpracování nabídky a účast dodavatele v zadávacím řízení. Výzva k podání nabídky je pro účastníky zadávacího řízení závazná. Součástí výzvy k podání nabídky jsou všechny její přílohy uvedené v posledním článku této výzvy k podání nabídky.
- 1.4. Práva, povinnosti či podmínky v této výzvě k podání nabídky neuvedené se řídí zákonem a dalšími obecně závaznými právními předpisy.
- 1.5. Podáním nabídky do tohoto zadávacího řízení účastník přijímá a akceptuje plně a bez výhrad zadávací podmínky včetně případných vysvětlení k zadávacím podmínkám. Zadavatel předpokládá, že účastník před podáním nabídky pečlivě prostuduje všechny pokyny, specifikace a termíny obsažené ve výzvě k podání nabídky a bude se jimi řídit.
- 1.6. Zadavatel doporučuje účastníkům, aby si důkladně prostudovali zadávací podmínky a jakékoliv nejasnosti, připomínky či dotazy, které jim v souvislosti se zadávacími podmínkami vyvstanou, si vyjasnili v průběhu lhůty pro podání nabídek prostřednictvím žádostí o vysvětlení podané v souladu se zákonem a touto výzvou k podání nabídky.
- 1.7. Zadavatel nemůže vzít v úvahu žádnou výhradu účastníka k zadávacím podmínkám obsaženou v jeho nabídce. Jakákoliv výhrada účastníka bude považována za nesplnění zadávacích podmínek a bude představovat důvod pro vyřazení nabídky účastníka a jeho následné vyloučení ze zadávacího řízení.

2 Předmět veřejné zakázky

2.1 Informace o předmětu veřejné zakázky:

Předpokládaná hodnota:	14 000 000 Kč bez DPH (maximální, nepřekročitelná)
Druh veřejné zakázky:	stavební práce
Místo plnění:	SŽDC, GŘ Křižíkova 552/2, Praha 8
Charakteristika veřejné zakázky:	podlimitní veřejná zakázka zadávaná ve zjednodušeném podlimitním řízení v souladu s § 53 zákona.

2.2 Klasifikace podle společného slovníku pro veřejné zakázky:

CPV kódy:

- 44221100-6 Okna
- 44221110-9 Okenní rámy
- 45421112-2 Instalace okenních ráků
- 45421132-8 Instalace oken

2.3 Předmět plnění

Předmětem plnění je výměna oken a balkonových dveří v uliční fasádě, tj. na severní, jižní, západní a jihozápadní straně budovy občanské vybavenosti, která leží v památkově chráněném území, v tomto rozsahu:

- Demontáž stávajících oken a nahrazení replikami
- Osazení nových oken a balkonových dveří shodných rozměrů, členění a barevnosti jako stávající výplně (nebudou provedeny žádné zásahy do nosných konstrukcí)
- Výroba oken podle požadavků MHMP OPP
- Montáž a demontáž lešení řadového trubkového lehkého s podlahami zatížení do výšky 1,9 m
- Vybourání dřevěných rámu oken dvojitých včetně deštění
- Nátěr oken dle požadavků MHMP OPP (Rámy oken a rámy křídel budou z exteriérové strany opatřeny nátěrem v hnědém barevném odstínu RAL 8016 a vnitřní části oken ve smetanově bílém odstínu RAL 1014. Distanční rámeček izolačního dvojskla bude barevně sjednocen s barevností vnitřních částí oken. Příčle oken budou provedeny „formou“ duplexu, tj. s meziskelní vložkou mezi nalepenými příčlemi, která bude v barvě vnitřních oken.
- Klempířské práce – zachování stávajících venkovních parapetů
- Montáž oken dle ČSN (parotěsné a difuzní pásky)
- Složitá montáž lomených oken – sestavení oken na místě

Demontáž a montáž prvků bude realizována tak, aby výměna v dotčeném otvoru byla provedena během jednoho dne.

Klempířské práce – dočasné zachování původních parapetů. (Odstranit napojení parapetů na stávající okna a po usazení novým oknem vytvořit opatření zabráňující průsaku vody)

Práce budou probíhat každý den, včetně víkendů a státní svátků a to v době od 7 – 20 hod.

Přesuny odpadu (zejména suti) po budově bude možné realizovat až po 15. hodině dle bodu 16.11 této Zadávací dokumentace a v souladu s obecně platnými předpisy.

V období topné sezóny nelze odpojit topná tělesa – je třeba učinit opatření (zajištění kontinuity prací).

Zpracování výrobní dokumentace – Před zpracováním výrobní dokumentace je nutno zaměřit konkrétní rozměry jednotlivých oken přímo v budově. Zaměření provede vybraný dodavatel. Výrobní technická dokumentace bude předem konzultována s příslušným orgánem státní památkové péče. Vybraný dodavatel má povinnost do 3 týdnů po nabytí účinnosti smlouvy o dílo vyrobit a zamontovat vzorové okno, včetně konečné barevnosti, profilace rámu a historizujícího kování. Na základě výsledku schvalování orgánem MHMP OPP vybraný dodavatel případně provede navrhované úpravy. Po odsouhlasení daného orgánu budou následně okna zadána do výroby.

2.4 Bližší specifikace předmětu veřejné zakázky jsou uvedeny v průvodní a technické zprávě, spolu s projektovou dokumentací oken, které jsou uvedeny v příloze č. 2 této Výzvy.

3 Předpokládaná hodnota veřejné zakázky

Předpokládaná **maximální** hodnota předmětu veřejné zakázky stanovená zadavatelem činí

14.000.000,-Kč bez DPH, je nepřekročitelná a zahrnuje veškeré náklady spojené s plněním předmětu veřejné zakázky.

4 Doba a místo plnění veřejné zakázky

Termín zahájení plnění: 1. etapa: do 3 týdnů od účinnosti smlouvy termín pro dodání vzorového okna
2. etapa: do 7 měsíců od schválení vzorového okna orgánem MHMP OPP

Místo plnění: SŽDC, GŘ Křižíkova 552/2, Praha 8

4.1 Prohlídka místa plnění

Prohlídka místa plnění se **koná dne 26.4.2018 v 9:00, na adrese Křižíkova 552/2, Praha 8.** Dodavatelé se mohou přihlásit na prohlídku místa plnění e-mailem na adrese kontaktního zaměstnance zadavatele: **Jiří Švach, generální ředitelství, tel: 972 244 676, e-mail: svach@szdc.cz**

5 Požadavky na prokázání splnění podmínek způsobilosti a kvalifikace dodavatele

Dodavatelé jsou povinni prokázat splnění základní a profesní způsobilosti a požadavků zadavatele obsažených v této Výzvě. Čestná prohlášení musí být podepsána osobou oprávněnou jednat jménem či za dodavatele. K prokázání základní a profesní způsobilosti postačí předložení dokladu ve formě prosté kopie. V případě cizojazyčných dokumentů zadavatel požaduje kopie předkládaných dokumentů s překladem do českého jazyka. Doklady ve slovenském jazyce a doklad o vzdělání v latinském jazyce se předkládají bez překladu. Pokud se podle příslušného právního řádu požadovaný doklad nevydává, může být nahrazen čestným prohlášením. Povinnost předložit doklad může dodavatel splnit odkazem na odpovídající informace vedené v informačním systému veřejné správy nebo v obdobném systému vedeném v jiném členském státu, který umožňuje neomezený dálkový přístup. Takový odkaz musí obsahovat internetovou adresu a údaje pro přihlášení a vyhledání požadované informace, jsou-li takové údaje nezbytné.

Dodavatel prokáže splnění základní a profesní způsobilosti tak, že ke své nabídce přiloží níže uvedené doklady, jimiž doloží:

5.1 Základní způsobilost dodavatel v nabídce prokáže ve vztahu k České republice předložením čestného prohlášení zpracovaného v souladu s přílohou č. 4 této Výzvy, podepsaného osobou oprávněnou jednat jménem či za dodavatele:

(1) Způsobilý není dodavatel, který

a) byl v zemi svého sídla v posledních 5 letech před zahájením zadávacího řízení pravomocně odsouzen pro trestný čin uvedený v příloze č. 3 k tomuto zákonu nebo obdobný trestný čin podle právního řádu země sídla dodavatele; k zahrazeným odsouzením se nepřihlíží,

b) má v České republice nebo v zemi svého sídla v evidenci daní zachycen splatný daňový nedoplatek,

c) má v České republice nebo v zemi svého sídla splatný nedoplatek na pojistném nebo na penále na veřejné zdravotní pojištění,

d) má v České republice nebo v zemi svého sídla splatný nedoplatek na pojistném nebo na penále na sociální zabezpečení a příspěvku na státní politiku zaměstnanosti,

e) je v likvidaci, proti němuž bylo vydáno rozhodnutí o úpadku, vůči němuž byla nařízena nucená správa podle jiného právního předpisu nebo v obdobné situaci podle právního řádu země sídla dodavatele.

(2) Je-li dodavatelem právnická osoba, musí podmínku podle odstavce 1 písm. a) splňovat tato právnická osoba a zároveň každý člen statutárního orgánu. Je-li členem statutárního orgánu dodavatele právnická osoba, musí podmínku podle odstavce 1 písm. a) splňovat

a) tato právnická osoba,

b) každý člen statutárního orgánu této právnické osoby a

c) osoba zastupující tuto právnickou osobu v statutárním orgánu dodavatele.

(3) Účastní-li se zadávacího řízení pobočka závodu

a) zahraniční právnické osoby, musí podmínku podle odstavce 1 písm. a) splňovat tato právnická osoba a vedoucí pobočky závodu,

b) české právnické osoby, musí podmínku podle odstavce 1 písm. a) splňovat osoby uvedené v odstavci 2 a vedoucí pobočky závodu.

5.1.1 Účastník zadávacího řízení může prokázat obnovení základní způsobilosti analogicky dle § 76 zákona.

5.2 **Splnění profesních způsobilosti** prokáže dodavatel ve vztahu k České republice předložením výpisu z obchodního rejstříku nebo jiné obdobné evidence, pokud jiný právní předpis zápis do takové evidence vyžaduje.

Doklady podle bodu 5.2 dodavatel nemusí předložit, pokud právní předpisy v zemi jeho sídla obdobnou profesní způsobilost nevyžadují.

Dále dodavatel prokazuje splnění profesní způsobilosti doložením dokladu o oprávnění k podnikání podle zvláštních právních předpisů v rozsahu odpovídajícím předmětu veřejné zakázky, zejména doklad prokazující příslušné živnostenské oprávnění či licenci pro: **„Provádění staveb, jejich změn a odstraňování“**.

5.3 **Stáří dokladů**

Doklady prokazující základní způsobilost a profesní způsobilost musí prokazovat splnění požadovaného kritéria způsobilosti **nejpozději v době 3 měsíců přede dnem podání nabídky**.

5.4 **Ekonomická kvalifikace**

Zadavatel požaduje, aby obrat dodavatele s ohledem na předmět plnění veřejné zakázky dosahoval minimálně 7 mil. Kč a to nejdéle za 3 bezprostředně předcházející účetní období, jestliže dodavatel vznikl později, postačí, předloží-li údaje o svém obratu v požadované výši za všechna účetní období od svého vzniku.

5.5 **Technickou kvalifikaci** dodavatel v nabídce prokáže následujícím způsobem:

a) Seznam významných služeb

Zadavatel požaduje podle ustanovení § 79 zákona odst. 2 písm. a) předložení seznamu 3 významných stavebních prací obdobného charakteru jako je předmět této veřejné zakázky poskytnutých dodavatelem v posledních 5 letech před zahájením zadávacího řízení s uvedením objednatelů, kontaktní osoby vč. tel. a emailu, u které lze ověřit reference, jejich rozsahu a doby.

Za nejvýznamnější stavební práci v oblasti zadávané zakázky se považují 3 nejvýznamnější stavební práce, z čehož 2 musejí být v celkové hodnotě 14 mil Kč bez DPH a 1 musí být realizována na nemovitosti v památkové zóně a musejí být dokončené nebo zprovozněné dodavatelem v průběhu posledních 5-ti let před zahájením zadávacího řízení.

Seznam významných služeb prokáže dodavatel formou čestného prohlášení, které je přílohou č. 5 této Výzvy.

b) Čestné prohlášení

Prohlášení o existenci pracovního nebo obdobného poměru na pozici hlavní vedoucí prací a jeho zástupce (Jméno, příjmení, služební mob., e-mail) s 5-ti letou praxí v oboru a podmínkou mluvit českým jazykem.

5.6 Ostatní požadavky zadavatele dodavatel splňuje předložením:

5.6.1 Tištěná podoba návrhu týdenního časového harmonogramu (při jeho nepředložení může komise vyřadit nabídku z dalšího posuzování)

5.6.2 Čestné prohlášení účastníka podepsané osobou oprávněnou jednat jménem či za účastníka

- že bude-li dodavatel vybrán jako zhotovitel zakázky předloží „Doložení kvality výrobků a použitých materiálů“ certifikátem včetně oken – nejpozději však při předání a převzetí hotového díla.
- Že bude splňovat ustanovení předpisu SŽDC Bp1 Předpis o bezpečnosti a ochraně zdraví při práci (V případě, že dodavatel bude vybrán jako zhotovitel předmětné veřejné zakázky a zadavatel určí a smluvně zajistí koordinátora bezpečnosti a ochrany zdraví při práci na staveništi dle zákona č. 309/2006 Sb., je dodavatel povinen se ve smlouvě o dílo zavázat k součinnosti s koordinátorem BOZP, a to po celou dobu realizace díla, a dále je dodavatel povinen smluvně zavázat k součinnosti s koordinátorem BOZP po celou dobu realizace díla i všechny právnické a fyzické osoby -podnikatele, kteří budou dodavatelem pověřeni prováděním díla nebo jeho části. Dále je dodavatel povinen se ve smlouvě o dílo zavázat, že zajistí, aby i jiné právnické nebo fyzické osoby -podnikatelé, kteří budou pověřeni realizací díla nebo jeho části některým z jeho podzhotovitelů, byli také zavázáni k součinnosti s koordinátorem BOZP po celou dobu realizace díla.)
- že účastník má uzavřenou nebo do doby účinnosti smlouvy o dílo uzavře **Pojistnou smlouvu** pro případ odpovědnosti za újmu vzniklou jinému v souvislosti s činností pojištěného. Výše pojistného krytí musí činit minimálně **20 milionů Kč**. Vybraný dodavatel je pak povinen před podpisem smlouvy na předmětnou veřejnou zakázku předložit prostou kopii pojistné smlouvy. Pojistná doba musí pokrývat celé období plnění díla.

5.7 Obecně k prokazování kvalifikace

5.7.1 Dodavatel je povinen předložit doklady k prokázání kvalifikace v nabídce. Dodavatel je oprávněn nahradit doklady k prokázání základní a profesní způsobilosti v nabídce čestným prohlášením ve smyslu § 53 odst. 4 zákona nebo jednotným evropským osvědčením pro veřejné zakázky dle § 87 zákona.

5.7.2 Chybějící doklady k prokázání splnění kvalifikace lze doplnit pouze na výzvu zadavatele postupem dle § 46 zákona. Takové doplnění není považováno za změnu nabídky. Pokud dodavatel není z důvodů, které mu nelze přičítat, schopen předložit požadovaný doklad, je oprávněn předložit jiný rovnocenný doklad.

- 5.7.3 Zadavatel si může dle § 53 odst. 4 zákona kdykoliv v průběhu zadávacího řízení vyžádat předložení originálů nebo úředně ověřených kopií dokladů o kvalifikaci.
- 5.7.4 Dodavatelé v nabídkách předkládají prosté kopie dokladů prokazujících splnění kvalifikace. Před uzavřením smlouvy si zadavatel vyžádá od vybraného dodavatele jako podmínku k uzavření smlouvy předložení originálů nebo ověřených kopií dokladů o kvalifikaci, pokud již nebyly v zadávacím řízení předloženy. Dodavatel není povinen předložit zadavateli doklady osvědčující skutečnosti obsažené v jednotném evropském osvědčení pro veřejné zakázky, pokud zadavateli sdělí, že mu je již předložil v předchozím zadávacím řízení. V takovém případě dodavatel zadavateli současně sdělí název či jinou identifikaci tohoto předchozího zadávacího řízení.
- 5.7.5 V případě, že byla kvalifikace získaná v zahraničí, prokazuje se v požadovaném rozsahu doklady vydanými podle právního řádu země, ve které byla získána.

5.8 Jiný způsob prokázání základní a profesní způsobilosti

Předložením Výpisu ze seznamu kvalifikovaných dodavatelů, který je vydáván Ministerstvem pro místní rozvoj, prokáže dodavatel splnění základní způsobilosti dle čl. 5.1 této Výzvy a profesní způsobilosti dle čl. 5.2 této Výzvy v rozsahu, v jakém doklady pokrývají požadavky zadavatele pro plnění veřejné zakázky. V případě, že účastník bude prokazovat základní a profesní způsobilost prostřednictvím Výpisu ze seznamu kvalifikovaných dodavatelů, zadavatel uvádí, že je povinen přijmout výpis ze seznamu kvalifikovaných dodavatelů, pokud k poslednímu dni (viz bod 10), ke kterému má být prokázána základní způsobilost nebo profesní způsobilost, není výpis ze seznamu kvalifikovaných dodavatelů starší než 3 měsíce. Zadavatel nemusí přijmout výpis ze seznamu kvalifikovaných dodavatelů, na kterém je vyznačeno zahájení řízení podle § 231 odst. 4 zákona. Stejně jako výpis ze seznamu kvalifikovaných dodavatelů může dodavatel prokázat kvalifikaci osvědčením, které pochází z jiného členského státu, v němž má dodavatel sídlo, a které je obdobou výpisu ze seznamu kvalifikovaných dodavatelů.

5.9 Prokázání kvalifikace prostřednictvím jiných osob

(1) Dodavatel může prokázat určitou část profesní způsobilosti s výjimkou kritéria analogicky podle § 77 odst. 1 zákona požadované zadavatelem prostřednictvím jiných osob. Dodavatel je v takovém případě povinen zadavateli předložit

- a) doklady prokazující splnění profesní způsobilosti analogicky podle § 77 odst. 1 zákona jinou osobou,
- b) doklady prokazující splnění chybějící části kvalifikace prostřednictvím jiné osoby,
- c) doklady o splnění základní způsobilosti analogicky podle § 74 zákona jinou osobou a
- d) písemný závazek jiné osoby k poskytnutí plnění určeného k plnění veřejné zakázky nebo k poskytnutí věcí nebo práv, s nimiž bude dodavatel oprávněn disponovat v rámci plnění veřejné zakázky, a to alespoň v rozsahu, v jakém jiná osoba prokázala kvalifikaci za dodavatele.

(2) Má se za to, že požadavek podle odstavce 1 písm. d) je splněn, pokud obsahem písemného závazku jiné osoby je společná a nerozdílná odpovědnost této osoby za plnění veřejné zakázky společně s dodavatelem. Prokazuje-li však dodavatel prostřednictvím jiné osoby kvalifikaci a předkládá doklady analogicky podle § 79 odst. 2 písm. a) nebo d) zákona vztahující se k takové osobě, musí dokument podle odstavce 1 písm. d) obsahovat závazek, že jiná osoba bude vykonávat služby, ke kterým se prokazované kritérium kvalifikace vztahuje.

(3) Zadavatel požaduje, aby dodavatel a jiná osoba, jejímž prostřednictvím dodavatel prokazuje ekonomickou kvalifikaci analogicky podle § 78 zákona, nesli společnou a nerozdílnou odpovědnost za plnění veřejné zakázky.

(4) Dodavatel se zavazuje, že bude skutečně vykonávat služby, ke kterým se prokazované kritérium kvalifikace vztahuje.

(5) Dodavatel není oprávněn prostřednictvím jiné osoby prokázat splnění základní kvalifikace a výpisu z obchodního rejstříku nebo jiné obdobné evidence.

(6) Dodavatel, který podal nabídku v zadávacím řízení, nesmí být současně osobou, jejímž prostřednictvím jiný dodavatel v tomtéž zadávacím řízení prokazuje kvalifikaci.

(7) Zadavatel si vyhrazuje právo postupovat analogicky k ustanovení § 48 odst. 5 zákona.

6 Požadavky zadavatele na zpracování nabídky

6.1 Nabídka musí být zpracována písemně, v českém jazyce, v **1 originálu a 1 kopii**.

6.2 Jednotlivé listy nabídky budou číslovány vzestupnou číselnou řadou.

6.3 Veškeré údaje uvedené v textu nabídky nesmí být přepisovány ani škrtnuty.

6.4 Všechny listy nabídky včetně příloh musí být svázané nebo jinak zabezpečeny proti manipulaci s jednotlivými listy.

6.5 Dodavatel je oprávněn podat pouze jednu nabídku.

6.6 Nabídky podané po uplynutí lhůty pro podání nabídky nebudou otevřeny. Zadavatel bezodkladně vyrozumí účastníka o tom, že jeho nabídka byla podána po uplynutí lhůty pro podání nabídky.

6.7 Součástí nabídky musí být

a) identifikační údaje účastníka dle § 28 odst. 1, písm. g) zákona, kontaktní osobu účastníka pro účely této veřejné zakázky, včetně jejích kontaktních údajů (telefon, email)

b) obsah nabídky,

c) nabídková cena dle bodu 9 této Výzvy,

d) doklady o prokázání splnění základní způsobilosti,

e) doklady o prokázání splnění profesní způsobilosti,

f) doklady o prokázání ekonomické kvalifikace,

g) doklady o prokázání technické kvalifikace,

h) návrh smlouvy podepsaný osobou oprávněnou jednat jménem či za účastníka, zpracovaný v souladu s přílohou č. 8 této Výzvy - závazným vzorem Smlouvy o dílo a jeho obchodními podmínkami, přičemž účastník není oprávněn vkládat do návrhu smlouvy a jeho obchodních podmínek jiné sankce a závazky vůči zadavateli než ty, které jsou v příloze č. 8 této Výzvy a závazném vzoru Smlouvy o dílo a obchodních podmínkách uvedeny.

i) vyjádření účastníka o obchodním tajemství,

j) cenovou nabídku (Položkový soupis prací s výkazem výměr)

- 6.8 Nabídka musí být podána v uzavřené obálce opatřené názvem a adresou dodavatele a zadavatele a označením:

„NEOTEVÍRAT - Veřejná zakázka“

„Výroba a výměna oken v objektu Křížíkova 552/2, Praha 8“

7 Registr smluv

- 7.1 Zadavatel je povinen uveřejňovat uzavřené smlouvy v registru smluv na základě ustanovení *zákona č. 340/2015 Sb., o zvláštních podmínkách účinnosti některých smluv, uveřejňování těchto smluv a o registru smluv* (dále jen „ZRS“).
- 7.2 Zadavatel na základě výše uvedeného požaduje, aby účastník pro účely uveřejnění smlouvy v registru smluv ve smlouvě, která bude nedílnou součástí nabídky, označil její části, které jsou předmětem obchodního tajemství nebo ty části, ve kterých jsou obsaženy informace, které nemohou být v registru smluv uveřejněny na základě ustanovení § 3 odst. 1 ZRS.
- 7.3 Pokud účastník ve smlouvě, která bude nedílnou součástí nabídky, označí její části nebo určité informace dle bodu 7.2. této Výzvy, je účastník povinen předložit Čestné prohlášení, zpracované v souladu s Přílohou č. 7 této Výzvy. Tímto čestným prohlášením účastník prohlašuje, že jím uvedené údaje a skutečnosti kumulativně naplňují všechny definiční znaky obchodního tajemství tak, jak je vymezeno v ustanovení § 504 zákona č. 89/2012 Sb., občanský zákoník, ve znění pozdějších předpisů (dále jen „obchodní tajemství“) a pro případ, že by takto označené údaje a skutečnosti nenaplňovaly znaky obchodního tajemství a takto znečitelněná smlouva by byla v důsledku toho uveřejněna způsobem odporujícím ZRS, nese účastník veškerou odpovědnost. Toto čestné prohlášení nemusí účastník dokládat v případě, že neoznačí ve smlouvě, která bude nedílnou součástí nabídky, žádné takové části nebo informace ve smyslu bodu 7.2. této Výzvy.
- 7.4 Účastník odpovídá za správnost a pravdivost veškerých údajů a skutečností, které jím budou uvedeny ve výše uvedeném čestném prohlášení. Zadavatel nebude přezkoumávat jejich pravdivost.
- 7.5 Výjimkou z povinnosti uveřejnění smlouvy v registru smluv jsou důvody uvedené v ustanovení § 3 odst. 2 ZRS. Je-li účastník subjektem uvedeným v ustanovení § 3 odst. 2 písm. h) nebo l) ZRS, doporučuje zadavatel, aby účastník tuto skutečnost uvedl v nabídce. V případě, že tak účastník neučiní, bude zadavatel postupovat, jako by na smlouvu nedopadala výjimka uvedená v ustanovení § 3 odst. 2 písm. h) nebo l) ZRS a zadavatel neodpovídá za škodu nebo jakoukoliv jinou újmu tímto postupem vzniklou.

8 Poddodavatel

- 8.1 Zadavatel požaduje, aby účastník zadávacího řízení v nabídce:
- a) určil části veřejné zakázky, které hodlá plnit prostřednictvím poddodavatelů, nebo
 - b) předložil seznam poddodavatelů, včetně jejich identifikačních údajů, pokud jsou účastníkovi zadávacího řízení známi a uvedl, kterou část veřejné zakázky bude každý z poddodavatelů plnit.
- 8.2 Požadavek na prokázání kvalifikace poddodavatele
- Zadavatel požaduje, aby účastník zadávacího řízení předložil doklady dle bodu 5.1. a bodu 5.2. této Výzvy prokazující základní způsobilost a profesní způsobilost jeho poddodavatelů.

- Zadavatel požaduje nahrazení poddodavatele, který neprokáže splnění zadavatelem požadovaných kritérií způsobilosti nebo u kterého zadavatel prokáže důvody jeho nezpůsobilosti analogicky podle § 48 odst. 5 zákona.
- Pokud nedojde k nahrazení poddodavatele podle předchozího odstavce a zadávací řízení není do té doby ukončeno, zadavatel může účastníka zadávacího řízení vyloučit.

9 Požadavky na způsob zpracování nabídkové ceny

9.1 Zadavatel požaduje, aby účastník uvedl cenu za celkové plnění předmětu této veřejné zakázky, v české měně (Koruna česká), v členění **bez daně z přidané hodnoty (DPH), samostatně příslušná výše DPH a včetně DPH** dle položkového rozpočtu, která je cenou fakturační a bude uvedena ve smlouvě o dílo.

Dále zadavatel požaduje, aby účastník uvedl cenu za jednotlivé dílčí části plnění předmětu veřejné zakázky dle položkového soupisu prací s výkazem výměr uvedeném v příloze č. 3 této Výzvy.

9.2 Nabídková cena musí být v nabídce účastníkem garantována jako cena **maximální a nepřekročitelná, konečná, zahrnující veškeré náklady účastníka spojené s plněním předmětu této veřejné zakázky, včetně likvidace odpadu, záboru veřejného prostranství a jeho projednání.**

9.3 Podání nabídky s nabídkovou cenou bez DPH za předmět této veřejné zakázky vyšší než je maximální předpokládaná hodnota předmětu této veřejné zakázky dle čl. 3. této Výzvy bude zadavatelem posouzeno jako nesplnění zadávacích podmínek a bude mít za následek vyloučení účastníka ze zadávacího řízení.

9.4 Zadavatel připouští překročení nabídkové ceny účastníka pouze v případě, pokud v průběhu plnění předmětu této veřejné zakázky dojde ke změnám sazeb daně z přidané hodnoty (případné zvýšení sazby DPH po sjednané době plnění není důvodem pro zvýšení ceny za plnění předmětu veřejné zakázky).

10 Lhůta a místo pro podání nabídky

10.1 Lhůta pro podání nabídky končí dne 11.5.2018 v 8:15 hodin.

10.2 Nabídka bude přijata na adrese sídla zadavatele:

Správa železniční dopravní cesty, státní organizace
Podatelna (č.dv.21/přízemí)
Dlážděná 1003/7, Praha 1 - Nové Město, PSČ 110 00

10.3 Vaši nabídku můžete doručit osobně, po celou dobu lhůty pro podání nabídky, vždy v pracovních dnech od 8:00 hod. do 13:00 hod., nebo poslat doporučeně prostřednictvím držitele poštovní licence, a to tak, aby byla nejpozději do konce výše uvedené lhůty pro podání nabídky doručena zadavateli.

10.4 Nabídka musí být podepsána osobou oprávněnou jednat jménem či za účastníka. V případě zastoupení musí být součástí nabídky stejnopis nebo úředně ověřená kopie plné moci.

10.5 Otevírání obálek s nabídkami doručenými zadavateli na výše uvedenou adresu proběhne dne 11.5.2018 v 8:30 v 1. patře v místnosti č. 154 v sídle zadavatele.

- 10.6 Otevírání nabídek je oprávněna být přítomna osoba jednající jménem účastníka nebo osoba, která se prokáže plnou mocí, podepsanou osobou oprávněnou jednat jménem či za účastníka.

11 Vysvětlení Výzvy

- 11.1 Zadavatel má povinnost uveřejnit vysvětlení zadávací dokumentace nejpozději 4 pracovní dny před skončením lhůty pro podání nabídek.
- 11.2 Dotazy musí být zaslány jen v písemné podobě a to na e-mail kontaktního zaměstnance zadavatele:
Veronika Herdová, DiS., tel.: 972 235 780, e-mail: HerdovaV@szdc.cz

12 Uveřejnění Výzvy

- 12.1 Zadavatel umožní dodavatelům neomezený a přímý dálkový přístup k Výzvě k podání nabídky v plném rozsahu již ode dne uveřejnění oznámení předmětné Výzvy k podání nabídky, a to na profilu zadavatele <https://zakazky.szdc.cz>
- 12.2 V případě, že během lhůty pro podání nabídek dojde k úpravě nebo doplnění Výzvy k podání nabídky, bude tato změna zveřejněna stejným způsobem, jako byla zveřejněna Výzva k podání nabídky.

13 Komunikace mezi zadavatelem a dodavatelem

- 13.1 Komunikace mezi zadavatelem a účastníkem bude probíhat elektronickou poštou v českém jazyce a účastník za tímto účelem v nabídce uvede své elektronické spojení.

14 Kritérium hodnocení nabídek

- 14.1 Hodnotícím kritériem pro výběr nejvýhodnější nabídky v rámci ekonomické výhodnosti nabídek je nejnižší celková nabídková cena v Kč bez DPH za celý předmět veřejné zakázky uvedený v bodu 2 této Výzvy.

15 Otevírání obálek s nabídkami

- 15.1 Otevírání obálek s nabídkami, posouzení podmínek účasti v zadávacím řízení a hodnocení provede komise jmenovaná zadavatelem.

16 Další požadavky zadavatele

- 16.1 Zadávací řízení lze zrušit za podmínek uvedených v ustanovení § 127 zákona.
- 16.2 U vybraného dodavatele, který je akciovou společností nebo má právní formu obdobnou akciové společnosti, zadavatel dle § 48 odst. 9 zákona ověří na základě informací vedených v obchodním rejstříku, zda má tento dodavatel vydány výlučně zaknihované akcie. V případě že vybraný dodavatel nemá vydány výlučně zaknihované akcie, zadavatel tohoto vybraného dodavatele vyloučí.

- 16.3 Zadavatel si vyhrazuje právo ověřit a prověřit údaje uvedené jednotlivými účastníky v nabídkách. Zadavatel si vyhrazuje právo vyloučit účastníka ze zadávacího řízení v případě, že účastník uvede ve své nabídce nepravdivé údaje.
- 16.4 Zadavatel nehradí účastníkům žádné náklady vzniklé z účasti v zadávacím řízení. Jakékoliv výdaje, práce či úsilí vynaložené před konečným zadáním veřejné zakázky, která je předmětem zadávacího řízení, jsou výlučně záležitostí obchodního úsudku účastníků. Účastníci tedy nemají nárok na jakékoliv náhrady nákladů spojených s jejich účastí v zadávacím řízení, včetně přípravy a podání nabídky a dalších žádostí, návrhů apod. Zadavatel ani nebude v souvislosti se zadávacím řízením poskytovat žádné soutěžní ceny ani jiné platby účastníkům spojené s jejich účastí v zadávacím řízení. Nabídky účastníků se stávají součástí dokumentace o veřejné zakázce a zadavatel je účastníkům nevrací.
- 16.5 Zadávací podmínky nesmí být považovány za investiční doporučení učiněné zadavatelem pro jakéhokoli dodavatele či jinou osobu, která se zamýšlí podílet na veřejné zakázce. Každý dodavatel či jiná osoba, jíž byla zadávací dokumentace zpřístupněna, si musí provést své vlastní nezávislé zhodnocení veřejné zakázky.
- 16.6 U vybraného dodavatele bude rovněž zadavatel postupovat v souladu podle § 122 odst. 4 a 5 a souvisejících ustanovení zákona.
- 16.7 V souladu s § 122 odst. 3 písm. a) zákona je dále vybraný dodavatel povinen před podpisem smlouvy předložit originály nebo ověřené kopie dokladů, jimiž prokazoval kvalifikaci, pokud již nebyly předloženy v nabídce.
- 16.8 Dodavatel zajistí zábor veřejného prostranství (tj. chodník a jiné) po dobu realizace zakázky.
- 16.9 Dodavatel musí seznámit své zaměstnance s tím, že práce nesmí začít, dokud nebude vypnuté požární zařízení. V případě nevypnutí požárního zařízení se spustí alarm v celé budově. Dodavatel je povinen vždy předem informovat dodavatele.
- 16.10 **Dodavatel (příp. jeho zaměstnanci) bude od účinnosti smlouvy o dílo a před zahájením prací proškolen o BOZP a seznámen s místními podmínkami.**
- 16.11 Od vybraného dodavatele bude zadavatel požadovat v průběhu plnění díla a po skončení díla:
- zabezpečení likvidace odpadu v souladu se zákonem č. 185/2001 Sb. o odpadech, v platném znění a prováděcí vyhláškou č. 383/2001 Sb., ve znění pozdějších novel, na jeho náklady. V případě potřeby je třeba postupovat podle vyhlášky č. 352/2005 Sb. v platném znění (vyhláška o nakládání s elektrozařízeními a elektroodpady). Při výskytu látek typu PCB je třeba ještě postupovat v souladu s vyhláškou MŽP ČR č. 384/2001 Sb. v platném znění. Dále dodržovat vyhlášku č. 294/2005 Sb., o podmínkách ukládání odpadů na skládky a jejich využívání na povrchu terénu, ve znění pozdějších předpisů, vyhlášku č. 93/2016 Sb. o Katalogu odpadů a vyhlášku č. 94/2016 Sb. o hodnocení nebezpečných vlastností odpadů.
 - doklady o ekologické likvidaci odpadů - vážní listky, evidenční listky atd.
 - prohlášení o nakládání s odpady (obsahující: název stavby, název zhotovitele stavby, který prohlášení předkládá, datum zpracování prohlášení, prohlášení zhotovitele, že s veškerým odpadem vzniklým v rámci stavby bylo nakládáno v souladu s platnými právními předpisy týkajícími se odpadů a vzniklé odpady byly předány oprávněné osobě v souladu s platným zákonem o odpadech, seznam druhů a množství odpadů dle stavebních objektů a provozních odpadů)
 - předložit veškeré certifikáty o dodávkách, výrobku (atest či bezpečnostní list nebo osvědčení o produktu, prohlášení či certifikát o shodě; popř. zdravotní nezávadnosti, v souladu se zákonem č. 102/2001 Sb. v platném znění)

- Na níže uvedené činnosti požaduje zadavatel konkrétní záruční dobu od doby převzetí prací zadavatelem v délce:
 - 5 let na funkčnost profilu, odolnost vůči povětrnostním vlivům
 - 3 roky na povrchovou úpravu
 - 5 let na kování
 - 5 let na izolační dvojsklo, trojsklo – mezi skelní orosování
 - 5 let záruka proti zatékání nejen samotného okna, ale i jeho osazení do fasád

17 Přílohy tvořící nedílnou součást této Výzvy

Příloha č. 1 Rozhodnutí Magistrátu hl.m. Prahy, odbor památkové péče

Příloha č. 2 Projektová dokumentace včetně Průvodní a Technické zprávy

Příloha č. 3 Položkový soupis prací s Výkazem výměr

Příloha č. 4 Vzor čestného prohlášení ke splnění základní způsobilosti

Příloha č. 5 Vzor čestného prohlášení ke splnění technické způsobilosti

Příloha č. 6 Vzor čestného prohlášení ke splnění ekonomické způsobilosti

Příloha č. 7 Závazný vzor čestného prohlášení ve vztahu k zákonu o registru smluv

Příloha č. 8 Závazný vzor Smlouvy o dílo

16 -04- 2018

V Praze, dne.....

.....
Tomáš Drmola, MBA
náměstek GŘ pro správu majetku

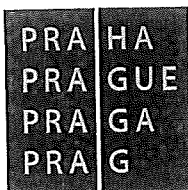

HLAVNÍ MĚSTO PRAHA
MAGISTRÁT HLAVNÍHO MĚSTA PRAHY
Odbor památkové péče
Oddělení státní správy památkové péče



Dle rozdělovníku

Váš dopis zn./ze dne:

Č. j.:
MHMP 1893690/2017

Sp. zn.:
S-MHMP 789215/2017

Vyřizuje/tel.:

Ing. Pavlína Koutková, Ing. Hana Kožková
236 002 297, 236 002 045

Počet listů/příloh: 6/0

Datum:
05.12.2017

ROZHODNUTÍ

Magistrát hl. m. Prahy, odbor památkové péče (dále jen MHMP OPP), jako orgán státní památkové péče na území hlavního města Prahy věcně a místně příslušný podle zákona č. 20/1987 Sb., o státní památkové péči, ve znění pozdějších předpisů, posoudil žádost vlastníka dotčené nemovitosti České republiky – Správy železniční dopravní cesty, státní organizace, Dlážděná 1003/7, Praha 1, IČ 70994234, a rozhodl podle § 67 a násl. zákona č. 500/2004 Sb., správní řád, ve znění pozdějších předpisů,

ve věci **výměny oken v nemovitosti č. p. 552, k. ú. Karlín, Křížkova 2, Praha 8,**

kteřá je v památkové zóně Karlín, prohlášené vyhláškou hl. m. Prahy č. 10/1993 Sb. hl. m. Prahy, o prohlášení částí území hl. m. Prahy za památkové zóny a o určení podmínek jejich ochrany,

spočívající ve výměně otvorových výplní ve fasádách:

- výměna stávajících špaletových otvorových výplní ve fasádách (č. 1, 2, 3, 4, 5, 6, 7, 8, 13, 17, 18, 20, 21) za nové dřevěné špaletové výplně s izolačními dvojskly ve vnějších křídlech při zachování velikosti, členění, osazení ve stejné hloubce ostění a odvození profilace od stávajících oken
- výměna stávajících jednoduchých oken (č. 9, 11) za nová jednoduchá okna při zachování velikosti, členění, osazení v ostění, sestava spodní rám okna – spodní rám křidel stávající pohledová externí šířka 80 mm, navrhovaná 103 mm (nárůst do akceptovatelných 30 %)

Sídlo: Mariánské nám. 2/2, 110 01 Praha 1
Pracoviště: Jungmannova 35/29, 110 00 Praha 1
Kontaktní centrum: 12 444, fax: 236 007 157
E-mail: posta@praha.eu, ID DS: 48ia97h

Elektronický podpis – 8.12.2017
Certifikát autora podpisu :
Jméno : Mgr. Jiří Skalický
Vydal : ACAeID2-1- Qualified ...
Platnost do : 28.7.2018

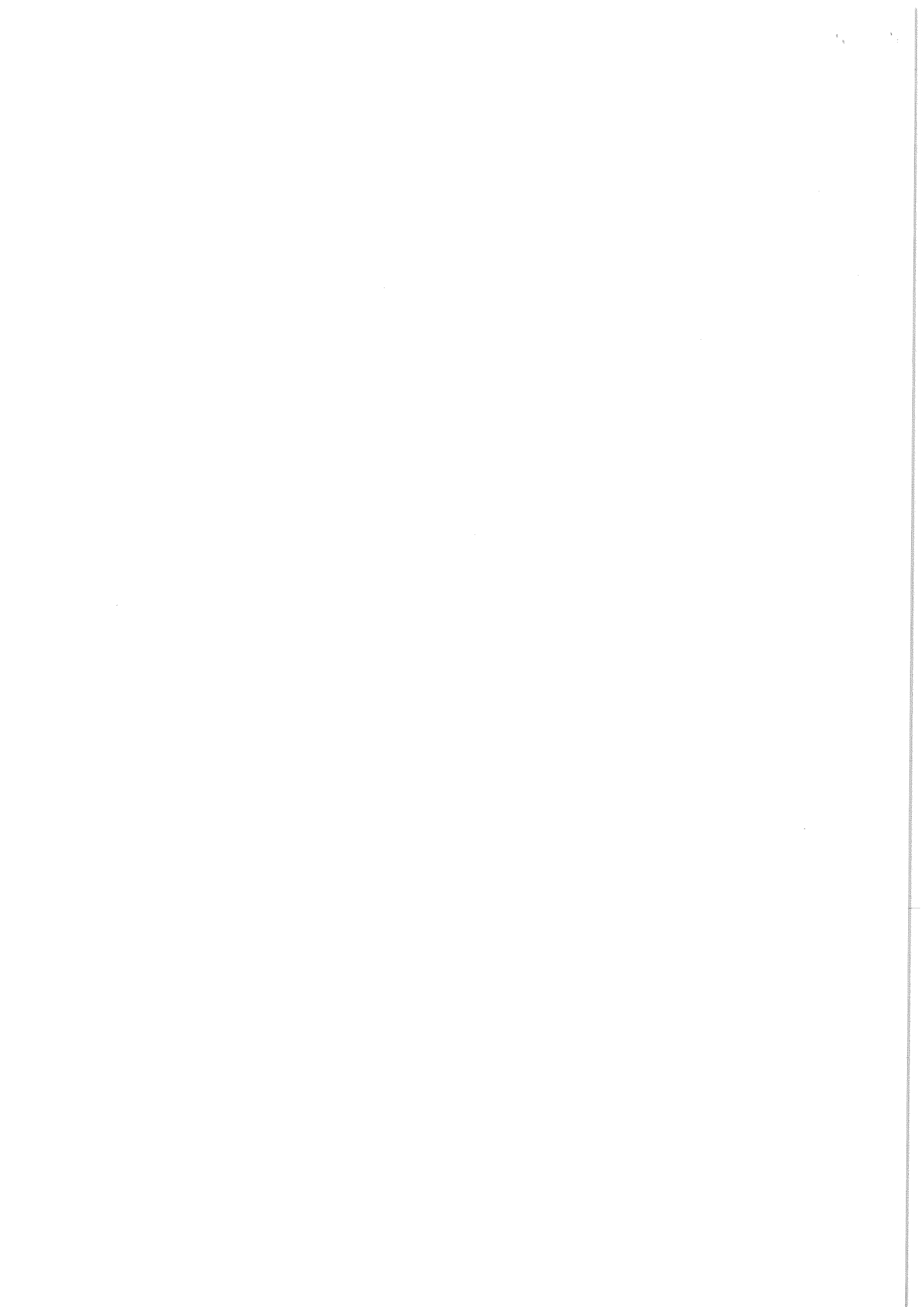

- výměna stávajících jednoduchých otvorových výplní (č. 10, 15) za nové dřevěné výplně s izolačním dvojsklem při zachování velikosti, členění, osazení ve stejné hloubce ostění a odvození profilace od stávajících oken
- výměna stávajících jednoduchých balkónových dveří (č. 14) nové jednoduché dřevěné dveře s izolačním dvojsklem při zachování velikosti, členění, osazení ve stejné hloubce ostění a odvození profilace od stávajících oken
- výměna stávajících oken s jednoduchým sklem v trojúhelníkových štítech (č. 16) za nová dřevěná okna s izolačním dvojsklem při zachování velikosti a pohledových šířek z exteriéru
- barevnost dle sondážního průzkumu: vnější strana rámu oken a rámu křídel v hnědém barevném odstínu a vnitřní části ve smetanově bílé anebo nátěr rámu oken v hnědém barevném odstínu,

a vydává podle ustanovení § 14 odst. 2 v souladu s § 14 odst. 3, § 44a odst. 3 zákona č.20/1987 Sb., o státní památkové péči, ve znění pozdějších předpisů, toto **závazné stanovisko**:

Provedení navrhovaných prací v rozsahu předložené výkresové dokumentace „Výměna výplní uličních fasád objektu Křížkova 2, objekt č.p. 582, Praha 8, Karlín“, kterou zpracoval Ing. Uhr Jan, ČKAIT 1003911, Koštířova 2285/4, Praha 4 v červnu 2017 a listopadu 2017 je z hlediska zájmů státní památkové péče **p ř í p u s t n é** za těchto základních podmínek:

1. Rámy oken a rámy křídel budou z exteriérové strany opatřeny nátěrem v hnědém barevném odstínu RAL 8016 a vnitřní části oken ve smetanově bílém odstínu RAL 1014.
2. Distanční rámeček izolačního dvojskla bude barevně sjednocen s barevností vnitřních částí oken.
3. Příčle oken budou provedeny formou „duplexu“, tj. s meziskelní vložkou mezi nalepenými příčlemi, která bude v barvě vnitřních částí oken.
4. Pohledová šířka příčle u balkónových dveří č. 7 a č. 13, jednoduchého trojdílného okna č. 9 a č. 10 bude do 28 mm.
5. Dochované originální vrchní kování oken bude znovu osazeno, chybějící a poškozené bude nahrazeno materiálově a tvarově shodným.

Do 1 týdne po dokončení prací bude stavebník písemně informovat MHMP OPP, kterému případně umožní výkon správního dozoru.

Odůvodnění:

Podle ustanovení § 14 odst. 2 zákona č. 20/1987 Sb., o státní památkové péči, ve znění pozdějších předpisů, byla dne 16.5.2017 podána oprávněnou osobou žádost o vydání závazného stanoviska k návrhu výše uvedených udržovacích prací předmětné nemovitosti v rozsahu předložené dokumentace.

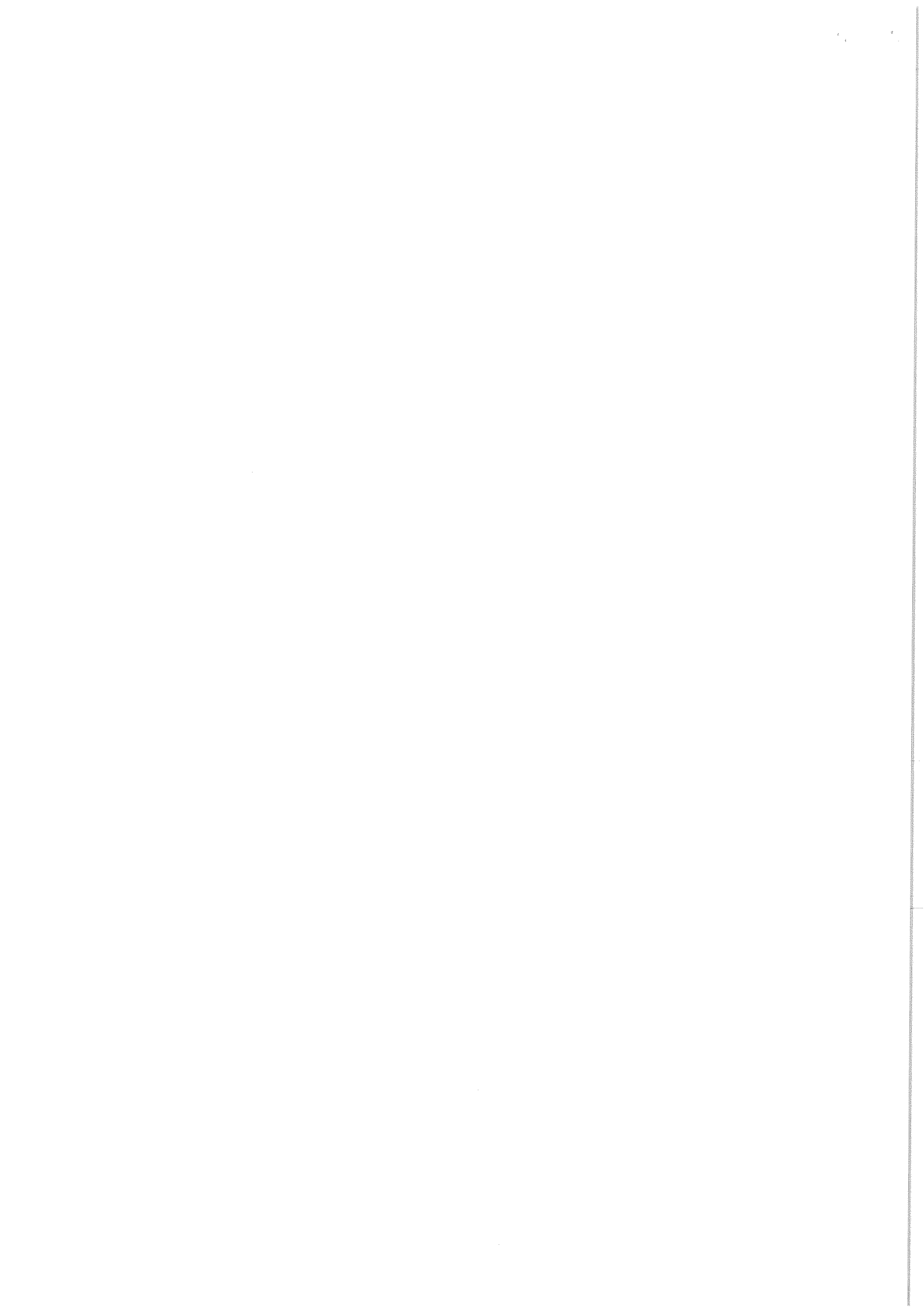

Žádost obsahuje následující doklady a podklady:

- výpis z katastru nemovitostí, výpis z obchodního rejstříku, průzkum barevnosti a technického stavu oken

K žádosti nebyla doložena:

- detailní výkresová dokumentace stávajících a navrhovaných oken

Proto MHMP OPP vyzval podle § 45 odst. 2 zákona č. 500/2004 Sb., správní řád, ve znění pozdějších předpisů, žadatele, aby odstranil nedostatky žádosti v termínu do 30 dnů od doručení výzvy. Současně ho poučil, že pokud ve stanovené lhůtě nebude žádost doplněna, nebude se MHMP OPP žádostí o vydání závazného stanoviska dále zabývat.

Výzva MHMP OPP byla žadateli doručena dne 2.6.2017.

Dne 26.6.2017 žadatel doplnil podání o požadované doklady a podklady.

MHMP OPP požádal dne 29.6.2017 Národní památkový ústav, územní odborné pracoviště v Praze (dále jen NPÚ ÚOP PR), o zpracování písemného vyjádření k předloženému návrhu v zákonné lhůtě 20 dnů ode dne doručení žádosti o jeho vypracování.

Ve smyslu ustanovení § 14 odst. 6 zákona č. 20/1987 Sb., o státní památkové péči, ve znění pozdějších předpisů, bylo ve věci vydáno písemné vyjádření NPÚ ÚOP PR č. j. 311/52727/2017 ze dne 17.8.2017, které MHMP OPP obdržel dne 17.8.2017. Ve svém vyjádření tato odborná organizace považuje navrhované práce za realizovatelné za následujících podmínek:

1. *Stávající dřevěná špaletová okna a balkonové dveře uliční fasády domu budou zachována na místě a repasována. Pouze v odůvodněném případě nemožnosti repase jednotlivých autentických výplní otvorů budou tyto dožilé prvky nahrazeny přesnými replikami stávajících oken, tj. dřevěnými špaletovými výplněmi se shodnou profilací rámu, členěním a způsobem otevírání. V případě výměny jednotlivých oken je navýšení rozměrů u nových profilů možné maximálně do 5 mm v součtu šířek navazujících prvků. NPÚ ÚOP PR bude předložen k posouzení pasport technického stavu případných nahrazovaných výplní spolu s podrobnou výkresovou dokumentací nových oken.*
2. *Schodišťová okna budou zachována na místě a repasována.*
3. *Nátěr nových a repasovaných výplní bude proveden v původní barevnosti, zjištěné sondážním průzkumem u původních prvků.*
4. *Originální vrchní kování měněných a repasovaných výplní bude zachováno, repasováno a znovu osazeno na okenní křídla. Poškozené a chybějící zámečnické prvky budou doplněny tvarově a materiálově obdobnými.*

Účastníkovi řízení byla v souladu s § 36 odst. 3 zákona č. 500/2004 Sb., správní řád, ve znění pozdějších předpisů, před vydáním rozhodnutí ve věci dána možnost vyjádřit se k podkladům rozhodnutí. Účastník řízení této možnosti využil dne 4.12.2017, k podkladům doplnil upravenou výkresovou dokumentaci (původní výkresová dokumentace byla nedostatečně okótována).

MHMP OPP, který žádost posoudil, se ne zcela ztotožnil s písemným vyjádřením NPÚ ÚOP PR a navrhované práce připustil za podmínek, uvedených ve výrokové části závazného stanoviska. MHMP OPP podmínky odborného vyjádření NPÚ ÚOP PR č. 1 a 2 neuvedl, neboť součástí předmětu žádosti byla výměna okenních výplní a nikoliv jejich repase. Zároveň k žádosti byl doložen operativní průzkum původní barevnosti a technického stavu výplňových prvků, který zpracovala Mgr. Krušinová Alena, Litboř 46, Hořičky, IČ 69510857, kde je uvedeno: *„Původní výplňové prvky z roku 1922 jsou v havarijním stavu, průzkum prokázal, vnější okenní rámy a křídla a rovněž balkónové dveře jsou již za hranicí životnosti. Prvky jsou narušeny vlivem klimatických změn, nedostačující údržbou a rovněž jejich stářím. Dřevní hmota je vyžilá, nevykazuje již charakteristické vlastnosti dřeva. Okenní a dveřní rámy a křídla v tomto stavu již ztrácí schopnost vyhovět tepelným a akustickým a izolačním normám. „*

Podle ustanovení § 29 odst. 2 písm. g), h) zákona č. 20/1987 Sb., o státní památkové péči, ve znění pozdějších předpisů, MHMP OPP vykonává správní dozor při stavbě, změně stavby, terénních úpravách, umístění nebo odstranění zařízení, odstranění stavby nebo udržovacích pracích na nemovitosti, která není kulturní památkou, ale je v památkové zóně, z hlediska státní památkové péče a dozírá v rozsahu své působnosti na dodržování tohoto zákona a předpisů vydaných k jeho provedení. Na základě tohoto ustanovení požaduje MHMP OPP, aby byl po provedení prací o této skutečnosti do 1 týdne informován stavebníkem.

Nemovitost č. p. 552, k. ú. Karlín, Křížkova 2, Praha 8 se nachází v památkové zóně Karlín, prohlášené vyhláškou hl. m. Prahy č. 10/1993 Sb. hl. m. Prahy, o prohlášení částí území hl. m. Prahy za památkové zóny a o určení podmínek jejich ochrany. Předmětem ochrany ve smyslu čl. 3, odst. b) vyhlášky hl. m. Prahy č. 10/1993 Sb., o prohlášení částí území hlavního města Prahy za památkové zóny a o určení podmínek jejich ochrany, jsou charakter objektu, architektura objektu a jeho exteriér, veřejný interiér vč. řemeslných a uměleckořemeslných prvků, v tomto konkrétním případě stávající okenní a balkónové výplně.

Předmětný řadový nárožní kancelářský dům byl postaven v letech 1920 – 1922 pravděpodobně podle návrhu architekta Vojtěch Krcha. Monumentální objekt, stojící v přímém sousedství autobusového nádraží Florenc.

Památková hodnota objektu spočívá především v jeho architektonickém a materiálovém řešení a v jeho začlenění do historického urbanistického celku památkové zóny Karlín. Dům svým výrazovým pojetím dokumentuje historický vývoj městské zástavby v příslušném časovém úseku a slohovém období a tvoří nedílnou součást architektonického řešení dané lokality.

Čtyřkřídlý objekt stojí na pohledově velmi exponovaném místě na křižovatce ulic Křížkovy a Ke Štvanici. Uliční fasáda modernistické stavby se zaoblenými nárožními je členěna pravidelným rastroem oken a vyznačuje se charakteristickou dobovou rondokubistickou štukovou výzdobou. Tvarosloví tzv. národního slohu se zde uplatňuje především v partiích říms, oken (parapety, šambrány) a dekorativně členěného vstupního portálu. Fasádu v parteru zvýrazňuje vysoký sokl a pilastry mezi jednotlivými okny. Hladkou plochu ve vyšších podlažích poté doplňuje trojice mělkých segmentových arkýřů v úrovni 2. a 3. NP, jejichž střechy slouží jako terasy s dekorativním zábradlím, okenní parapety a římsy. Okna v 5. NP poté rámuji plastické

dekorativní šambrány. Celkovou monumentalitu stavby umocňuje nad vstupním portálem vysoký trojúhelníkový atikový štít s letopočtem dokončení stavby v roce 1922.

Stávající výplně uličního průčelí jsou vesměs původní dřevěné špaletové se zasklením vodorovně rozděleným subtilní příčlí. Okna půlkruhového schodišťového rizalitu na jižní fasádě, obrácená směrem k nástupišťům autobusového nádraží, jsou jednoduchá dvoudílná s dvoudílným nadsvětlíkem a zasklením děleným subtilními příčlemi.

Dřevěná špaletová okna jsou pro domy situované v prostředí památkové zóny jedním ze zásadních prvků utvářejících jejich vnější vzhled. Původní výplně s dřevěnou konstrukcí patří všeobecně k nejohroženějším detailům historických staveb. Jedním ze základních principů památkové péče je proto zachovávání těchto autentických prvků na místě. Z památkového hlediska by nejpříznivějším řešením bylo stávající původní subtilní špaletová okna a balkónové dveře v uličním průčelí předmětného domu repasovat, avšak dle doloženého průzkumu jsou okna již ve špatném technickém stavu a jejich repase by byla nerentabilní.

K jednotlivým podmínkám ve výroku závazného stanoviska, jimiž MHMP OPP omezil provedení záměru žadatele, MHMP OPP uvádí následující odůvodnění:

Podmínka č. 1: Dle doloženého průzkumu bylo navrženo dvoubarevné řešení oken (vnější rám oken a křídel v hnědém barevném odstínu a vnitřní části ve smetanově bílé) anebo v jednobarevném provedení v hnědém barevném odstínu. Vzhledem k tomu, že část oken objektu nebude měněna a stávající barevnost je z vnější strany v hnědé a vnitřní části v bílé, je žádoucí v zájmu jednotného působení zvolit dvoubarevné řešení.

Podmínky č. 2 a 3 byly stanoveny proto, aby se snížilo rušivé působení těchto novodobých prvků v konstrukci nových oken.

Podmínka č. 4: U stávajících výplní č. 4, 7, 10 a 13 mají příčle pohledovou šířku z exteriéru 25 mm. MHMP OPP toleruje rozšíření exteriérové pohledové šířky do 10 %, tj. u příčlí v tomto případě do 28 mm.

Podmínka č. 5: Významnou neoddělitelnou součástí okna je rovněž originální mosazné kování, které je žádoucí vzhledem k jeho vyšší životnosti zachovat a použít, chybějící doplnit materiálově a tvarově co nejbližším. Cílem památkové péče je uchovat rozmanitost typů jednotlivých prvků z doby jejich vzniku, protože mají hodnotu uměleckořemeslné práce.

Při splnění výše uvedených podmínek není předložený návrh v rozporu s režimem památkové ochrany dané lokality.

Po provedeném správním řízení ve věci rozhodl příslušný správní orgán v souladu s platnou právní úpravou tak, jak je uvedeno ve výroku tohoto závazného stanoviska. Podle § 44a odst. 3 zákona č. 20/1987 Sb., o státní památkové péči, ve znění pozdějších předpisů, je toto závazné stanovisko samostatným správním rozhodnutím. V dané věci je dána výlučná rozhodovací pravomoc MHMP OPP, neboť o dané věci není příslušný rozhodovat stavební úřad.

Poučení o odvolání:

Proti tomuto rozhodnutí může účastník řízení podat podle ustanovení § 81 a násl. Zákona č. 500/2004 Sb., správní řád, ve znění pozdějších předpisů, odvolání, ve kterém uvede, v jakém rozsahu se rozhodnutí napadá, v čem se spatřuje namítaný rozpor s právními předpisy, případně

poukáže na jinou nesprávnost rozhodnutí nebo řízení, jež mu předcházelo, ve lhůtě 15 (patnácti) dnů ode dne oznámení rozhodnutí, a to k Ministerstvu kultury ČR, podáním u Magistrátu hlavního města Prahy, odboru památkové péče, na výše uvedenou adresu našeho úřadu. Odvolání jen proti odůvodnění rozhodnutí je nepřipustné. Odvolání se podává s potřebným počtem stejnopisů tak, aby jeden stejnopis zůstal správnímu orgánu a aby každý účastník dostal jeden stejnopis. Nepodá-li účastník potřebný počet stejnopisů, vyhotoví je správní orgán na náklady účastníka.

Lhůta pro podání odvolání počíná běžet podle § 40 odst. 1 písm. a) správního řádu dnem následujícím po dni, kdy bylo toto rozhodnutí doručeno. Doručení písemnosti upravuje § 23 a § 24 správního řádu, který stanoví, že nebyl-li adresát tohoto rozhodnutí zastížen, rozhodnutí se uloží v provozovně provozovatele poštovních služeb. Jestliže si adresát uložené rozhodnutí ve lhůtě 10 dnů ode dne, kdy bylo rozhodnutí k vyzvednutí v provozovně provozovatele poštovních služeb připraveno, nevyzvedne, považuje se rozhodnutí podle § 24 odst. 1 správního řádu za doručené posledním dnem této lhůty (od tohoto dne běží v daném případě lhůta pro podání odvolání). Podle § 17 zákona č. 300/2008 Sb., o elektronických úkonech a autorizované konverzi dokumentů, ve znění pozdějších předpisů, je dokument, který byl dodán do datové schránky, doručen okamžikem, kdy se do datové schránky přihlásí osoba, která má s ohledem na rozsah svého oprávnění přístup k dodanému dokumentu. Nepřihlásí-li se ve lhůtě do 10 dnů ode dne dodání do datové schránky, považuje se dokument za doručený posledním dnem této lhůty.

Včas podané a přípustné odvolání má odkladný účinek.

Mgr. Jiří Skalický
ředitel odboru

podepsáno elektronicky

otisk úředního razítka

Rozdělovník:

- I. Doručuje se prostřednictvím datové schránky
Správa železniční dopravní cesty, státní organizace, Švach Jiří, Dlážďená 1003/7, Praha 1
- II. Na vědomí
NPÚ ÚOP PR

A. PRŮVODNÍ ZPRÁVA

Projektová dokumentace je vypracovaná ve stupni pro územní řízení / územní souhlas a pro stavební povolení / ohlášení stavby. Dokumentace nenahrazuje a neslouží jako dokumentace k provedení stavby či jako dodavatelská výrobní dokumentace.

A.1 Identifikační údaje

Název stavby: Oprava oken uličních fasád
Místo stavby: Křížkova 2a, Praha
Parcelní číslo: 139
Katastrální území: Karlín
Druh stavby: oprava
Stupeň: dokumentace pro územní souhlas a ohlášení stavby
(nejedná se o prováděcí dokumentaci)

A.1.2 Údaje o stavebníkovi

a) Identifikační údaje:

Správa železniční dopravní cesty, státní organizace
Dlážděná 1003/7
Praha 1, Nové Město, 110 00
IČ: 70994234 DIČ: CZ70994234

A.1.3 Údaje o zpracovateli projektové dokumentace

a) Hlavní projektant:

Ing. Jan Ubr, Koštůfova 2285/4, 148 00 Praha 4

A.2 Seznam vstupních podkladů

Jako hlavní výchozí podklad sloužilo zaměření stávajícího stavu budovy.

A.3 Údaje o území

a) rozsah řešeného území

Opravovaná budova se nachází na pozemku p.č. 139 v katastrálním území Karlín.

b) údaje o ochraně území podle jiných právních předpisů (památková rezervace, památková zóna, zvláště chráněné území, záplavové území apod.)

Objekt se nachází ve známých ochranných pásmech jako je kulturní památka.

c) údaje o odtokových poměrech

Nebudou měněny odtokové poměry.

d) údaje o souladu s územně plánovací dokumentací, nebylo-li vydáno územní rozhodnutí

nebo územní opatření, popřípadě nebyl-li vydán územní souhlas

Lze konstatovat, že podmínky územně plánovací dokumentace budou dodrženy.

e) údaje o souladu s územním rozhodnutím nebo veřejnoprávní smlouvou územní rozhodnutí nahrazující anebo územním souhlasem, popřípadě s regulačním plánem v rozsahu, ve kterém nahrazuje územní rozhodnutí, a v případě stavebních úprav podmiňujících změnu v užívání stavby údaje o jejím souladu s územně plánovací dokumentací

Podmínky budou dodrženy.

f) údaje o dodržení obecných požadavků na využití území

Podmínky územně plánovací dokumentace budou dodrženy.

g) údaje o splnění požadavků dotčených orgánů

Požadavky dotčených orgánů státní správy vznesené v rámci stavebního řízení jsou zohledněny a zapracovány do projektové dokumentace. Jiné požadavky nejsou známy.

h) seznam výjimek a úlevových řešení

Výjimky nejsou požadovány.

i) seznam souvisejících a podmiňujících investic

Související, ani podmiňující investice nejsou vzhledem k charakteru stavby vyžadovány.

j) seznam pozemků a staveb dotčených prováděním stavby (podle katastru nemovitostí)

- p.č.139 k.ú. Karlín

A.4 Údaje o stavbě

a) nová stavba nebo změna dokončené stavby

Oprava

b) účel užívání stavby

Nebude měněn účel užívání budovy

c) trvalá nebo dočasná stavba

Trvalá stavba

d) údaje o ochraně stavby podle jiných právních předpisů (kulturní památka apod.)

Objekt se nachází ve známých ochranných pásmech jako je kulturní památka.

e) údaje o dodržování technických požadavků na stavby a obecných technických požadavků zabezpečujících bezbariérové užívání staveb

Dokumentace stavby byla vypracována v souladu se zákonem č. 350/2012 Sb., kterým se mění zákon č. 183/2006 Sb. o územním plánování a stavebním řádu (stavební zákon) a vyhl. č. 20/2012 Sb., kterou se mění vyhláška č. 268/2009 Sb. o technických požadavcích stavby. Při provádění stavebních prací musí být dodržovány aktuální platné předpisy a ČSN k zajištění bezpečnosti a ochrany zdraví při práci. Vzhledem k charakteru stavby a pozemku (změna dokončené stavby), nebyly požadavky vyhl. 398/2009 o obecných technických požadavcích zabezpečujících bezbariérové užívání staveb řešeny.

f) údaje o splnění požadavků dotčených orgánů a požadavků vyplývajících z jiných právních předpisů

Požadavky dotčených orgánů státní správy jsou zohledněny a zapracovány do projektové dokumentace. Jiné požadavky nejsou známy.

g) seznam výjimek a úlevových řešení

Výjimky nejsou požadovány.

h) navrhované kapacity stavby (zastavěná plocha, obestavěný prostor, užitná plocha, počet funkčních jednotek a jejich velikost, počet uživatelů / pracovníků apod.)

- plocha fasády: 300 m²

i) základní bilance stavby (potřeby a spotřeby médií a hmot, hospodaření s dešťovou vodou, celkové produktové množství a druhy odpadů a emisí, třída energetické náročnosti budov apod.)

Odpady vznikající při výstavbě:

- 70213	Plastový odpad	kategorie O
- 80409	Odpadní lepidla a těsnící tmely	kategorie N
- 150101	Papírové a lepenkové obaly	kategorie O
- 150102	Plastový obaly	kategorie O
- 170201	Dřevo	kategorie O
- 170202	Sklo	kategorie O
- 170405	Izolační materiály (zbytky min. vlny apod.)	kategorie O
- 170904	Směsné stavební a demoliční odpady	kategorie O

Množství odpadů se odhaduje do 5% celkového objemu stavebních hmot. Odpady při provádění stavby budou registrovány a dodavatel stavby předloží ke kolaudačnímu řízení doklad o likvidaci vzniklých odpadů.

j) základní předpoklady výstavby (časové údaje o realizaci stavby, členění na etapy)

Stavební práce budou provedeny v jedné etapě.

Termín zahájení: rok 2018 – po vydání stavebního povolení

Termín ukončení: do dvou let od zahájení stavby

k) orientační náklady stavby

Orientační náklady stavby jsou 17,0 mil Kč.

A.5 Členění stavby na objekty a technologická zařízení

Stavba není členěna na objekty.

TECHNICKÁ ZPRÁVA

Projektová dokumentace je vypracovaná ve stupni pro územní řízení / územní souhlas a pro stavební povolení / ohlášení stavby. Dokumentace nenahrazuje a neslouží jako dokumentace k provedení stavby či jako dodavatelská výrobní dokumentace.

a) Účel objektu

Jedná se o výměnu dřevěných oken budovy na ulici Křížkova 2 v Praze. Okna budou vyměněna dle požadavků OPP.

b) Zásady architektonického, funkčního, dispozičního a výtvarného řešení a řešení vegetačních úprav okolí objektu, včetně řešení přístupu a užívání objektu osobami s omezenou schopností pohybu a orientace

Architektonická koncepce

Okna na uličních fasádách budou demontována a nahrazena replikami nových oken. Jedná se o repliky jak v členění, tak v barevnosti. Vnější zasklení bude provedeno jako dvojsklo a vnitřní jako jednoduché, aby se zlepšili technické parametry oken.

c) Kapacity, užitkové plochy, obestavěné prostory, zastavěné plochy, orientace, osvětlení a oslunění

Objekt je navržen, tak aby splňoval požadavky na osvětlení a oslunění. Hlavní obytná část je orientována na severní a jižní stranu.

- plocha oken: 300 m²

d) Technické a konstrukční řešení objektu, jeho zdůvodnění ve vazbě na užití objektu a jeho požadovanou životnost

Dokumentace je zpracována ve stupni pro ohlášení stavby (stavební povolení). Dokumentace neslouží k provádění stavby.

Materiál: smrk napojovaný, třívrstvý lepený hranol se zvýšenou tvarovou stálostí a pevností

Kování: Pro dosažení dobového vzhledu okna bude použito historické kování, včetně veškerých součástí /rozvory, půlolivy, panty, dorazy, obrtlíky, záskočky/

Zasklení: vnější křídlo izolační dvojsklo 4-16-4, rámeček TGI a vnitřní křídlo float 4 mm

Součinitel prostupu tepla $U_w = 0,88 \text{ W/m}^2\text{K}$ SVT kód 4794

Zvuková izolace: $R_w = 46 - 48 \text{ dB}$

Těsnění: Okna budou osazena silikonovým těsněním

Okapnice: Dřevěná

Použití výrobku ve stavbě:

Okno – konstrukce s průhlednou, nebo s průsvitnou výplní osazovaná do obvodové stěny. Je určeno pro denní osvětlení, přirozené větrání vnitřních prostor budov. Plní funkce tepelně izolační, zvukově izolační, ochranné proti povětrnostním vlivům. Balkonové dveře umožňují průchod do venkovních prostředí.

Povrchová úprava oken:

Povrchová úprava je prováděna ekologickými vodou ředitelnými barvami např. „ Sokrates Building Plast“.

Základní impregnace bude provedena hloubkovým mikromolekulárním alkydovým napouštědlem na dřevo s přísadou speciálních aditiv, které zamezují tvorbě plísní a jsou odolné vůči dřevokazným houbám. Provádí se máčením. Po vytvrdnutí se výrobek lehce přebrousí, aby se docílilo hladké struktury. Vrchní akrylátový nástřik je nanášen ve dvou vrstvách vysokotlakou metodou a obsahuje UV filtr proti slunečnímu záření. Akrylátová barva se vyznačuje vynikající odolností vůči vodě a povětrnostním vlivům a umožňuje infiltraci par při zvýšené vlhkosti.

Těsnící prvky:

Při montáži oken těsnící a izolační systém k ošetření propojovací spáry. Tento systém má následující výhody:

- Vyšší odolnost proti zatékání
- Těsnost proti průvanu
- Vyšší vzduchová neprůzvučnost
- Prodloužení životnosti výplně jako celku

1. Na interiér bude použita parotěsná interiérová páska. Před montáží budou připraveny a zednický zapraveny stavební otvory. (z důvodu možnosti přilepení pásky z interiéru okenního rámu ke špaletě).
2. Na exteriér bude použita komprimační páska mezi exteriér rám a špaletu pro zatěsnění spáry proti vodě.

Pásky zamezují vzniku tepelných mostů mezi okenním rámem a stěnou (fasádou). Jedna páska je vodotěsná a současně paropropustná. Tyto její vlastnosti naznačují, že se lepí na okenní rám z venkovní strany. Její instalace zajišťuje, aby spárou kolem okenního rámu nezatékal déšť do fasády. Z vnitřní strany (z místnosti) se ošetřují přípojovací spáry mezi oknem a stěnou takzvanou interiérovou parotěsnou páskou. I ta je velmi důležitá, protože zabráňuje možnému vzniku plísní kolem okna i postižení dřevěného okenního rámu plísní. Pára tedy neprostupuje z interiéru do spáry mezi oknem a stěnou a nenarušuje konstrukci.

3. Okna jsou osazena silikonovým těsněním

Zasklení:

Kombinace jednoduchého skla a izolačního dvojskla se vzduchovou mezerou 15 – 21cm hlubokém rámu zajišťují větší tepelnou i zvukovou ochranu. Z pohledu izolačních vlastností vznikne jedinečný prvek, který splňuje české a evropské normy tepelných prostupů. Sklo je usazeno v silikonovém lůžku a zasklení je provedeno dřevěnou lištou. Izolační dvojsklo plněno argonem s prostupem $U_w = 1,1 \text{ W/m}^2\text{K}$

Postup montáže oken:

- 🔧 demontáž stávajících oken
- 🔧 dodávka a montáž nových stavebních výplní
- 🔧 dodávka a montáž vnitřních a vnějších parapetů
- 🔧 kontrola díla
- 🔧 likvidace odpadu

Demontáž stávajících oken:

- vysazení okenních či dveřních křídel
- odstranění stávajících rámu

Bourací práce:

- Nebudou provedeny žádné zásahy do nosných konstrukcí objektu.
- Bouracími pracemi nedojde k narušení stability objektu.

Dodávka a montáž nových stavebních výplní:

- příprava oken na montáž, usazení a vyrovnání ve všech osách- vodorovně, svisle i souběžně.
- Jednoznačně nejrozšířenější a nejvíce používaný kotevní prvek u nás použitelný do většiny stavebních materiálů. Okenní šroub je možné použít i v dutých cihlách. Naproti tomu je rámová hmoždinka vhodná pouze pro použití do betonu, kamene, cihly a plných tvárnic. Okenní šroub tzv. turbošroub má průměr 7,5 mm a je dodáván v různých délkách. Hlava šroubu je většinou zápustná nebo válcová. Vhodná povrchová úprava proti korozi je stříbrné chromování. V případě použití obou těchto kotev je potřeba se vyvarovat vrtání otvorů ve spodní části profilů, jestliže to konkrétní případ umožňuje. Kotvení u některých profilů totiž prochází skrz část, která slouží k odvodu zatečené vody. Pokud je ale potřeba z nějakého důležitějšího důvodu skrz tuto část vrtat, musí být poté hlava šroubu a vzniklý otvor pečlivě utěsněny.

Doporučené minimální hloubky zapuštění šroubu do různých podkladů:

- beton: min. 30 mm
- plná cihla: min. 50 mm
- plná tvárnice: min. 50 mm
- děrovaná cihla: min. 70 mm

Osazení klik, seřízení kování

Dodávka a montáž vnitřních a vnějších parapetů:

- ořezání vytvrdlé PU pěny a vyjmutí horních klínek. Spodní klíny/podložky musí zůstat. Jejich vyjmutí znamená ztrátu záruky na funkčnost výrobku a montáž samotnou.
- připravení podkladu, osazení a ukotvení parapetů
- utěsnění připojení

Zapravení špalet po usazení okna:

Špalety budou zapraveny štukovou omítkou, větší otvory vyplněny cihlami. Po dostatečném vytvrnutí, se vypravené části napenetrují a natřou barvou, která bude mít stejný odstín jako výmalba v dané místnosti.

Likvidace odpadu:

- roztřídění podle druh materiálu (železo, atd.) odvoz na likvidaci do nejbližšího sběrného dvora

Kontrola díla:

- společně s objednatelem vizuální kontrola díla a prověření správného chodu konstrukcí
- krátké proškolení o správném zacházení s výplněmi

Předání díla:

- předání díla pověřené osobě (uvedené ve smlouvě)
- předání Návodu k obsluze a údržbě

e) Dodržování obecných požadavků na výstavbu

Dokumentace stavby byla vypracována v souladu se zákonem č 350/2012 Sb., kterým se mění zákon č. 183/2006 Sb. o územním plánování a stavebním řádu (stavební zákon) a vyhl. č. 20/2012 Sb., kterou se mění vyhláška č. 268/2009 Sb. o technických požadavcích na stavby. Při provádění stavebních prací musí být dodržovány aktuální platné předpisy ČSN k zajištění bezpečnosti a ochrany zdraví při práci a požadavky na větrání obytných budov stanovených v ČSN EN 15665 Větrání budov – stanovení výkonových kritérií pro větrací systémy obytných budov a jejich změn.

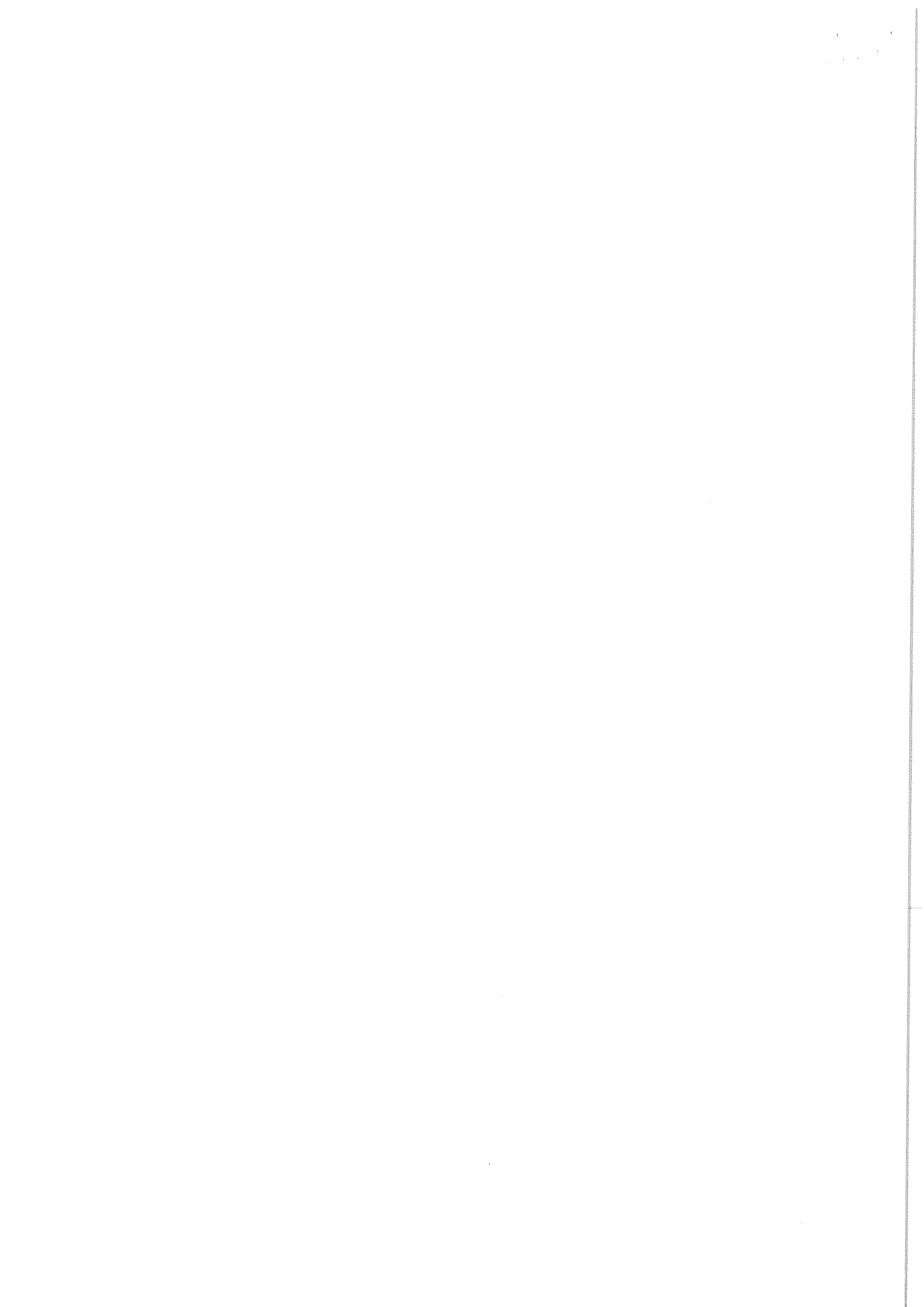

SOUPIS OKEN

- TYP : Špaletová okna
Jednoduchá okna
- MATERIÁL : Smrk, lepený dvouvrstvý a třívrstvý hranol
- KOVÁNÍ : rozvora/půloliva Casual surová mosaz
panty Otlav s věžičkou lakované v barvě oken
dorazy, záskočky surová mosaz
- ZASKLENÍ : ext.-izolační dvojsklo 4-16-4, rámeček TGI / int.-float 4 mm
izolační dvojsklo $U=1,1W/m^2K$, rámeček TGI
- MAX. PROSTUP TEPLA - ŠPAL. OKNA $U_w=0,88W/m^2K$
JEDN. OKNA $U_w=1,27W/m^2K$
- TĚSNĚNÍ : Okna budou osazena silikonovým těsněním
- OKAPNICE : Dřevěná, lakovaná v barvě oken
- POVRCHOVÁ
ÚPRAVA : Okna budou ošetřena silnovrstvým nástřikem výrobce Sokrates
Dvoubarevné provedení

01 135.00 ks

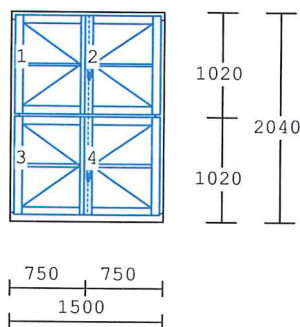

Špaletové okno
ozdobný poutec
dřevo : smrk
nátěr : ext.-RAL 8016
int.-RAL 1014

výplň :
ext.-izolační dvojsklo
int.-float 4 mm
příčky : sklodělicí
nalepovací 26mm s duplexem

02 15.00 ks

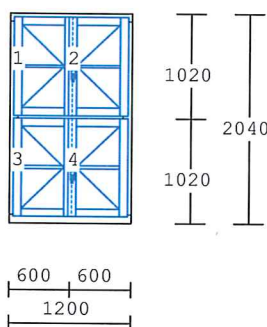

Špaletové okno
ozdobný poutec
dřevo : smrk
nátěr : ext.-RAL 8016
int.-RAL 1014

výplň :
ext.-izolační dvojsklo
int.-float 4 mm
příčky : sklodělicí
nalepovací 26mm s duplexem

03 6.00 ks

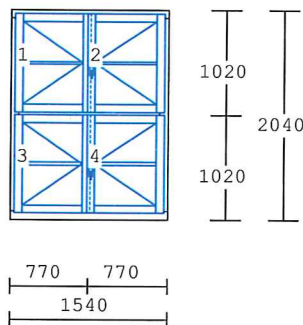

Špaletové okno
ozdobný poutec
půdorysně lomené složité
složité montáž
dřevo : smrk
nátěr : ext.-RAL 8016
int.-RAL 1014

výplň :
ext.-izolační dvojsklo
int.-float 4 mm
příčky : sklodělicí
nalepovací 26mm s duplexem

04 23.00 ks

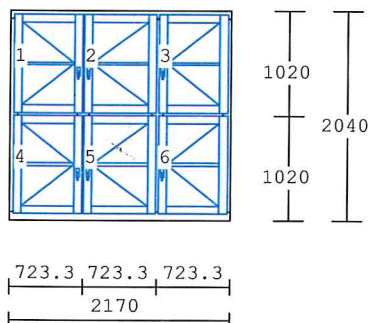

Špaletové okno
ozdobný poutec
dřevo : smrk
nátěr : ext.-RAL 8016
int.-RAL 1014

výplň :
ext.-izolační dvojsklo
int.-float 4 mm
příčky : sklodělicí
nalepovací 26mm s duplexem

05 8.00 ks

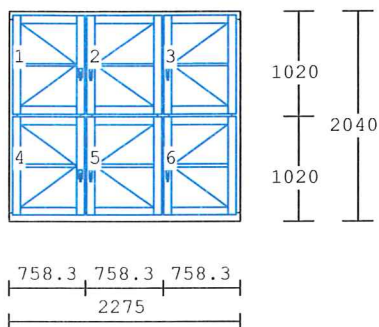

Špaletové okno
ozdobný putec
půdorysně lomené složité
složité montáž
dřevo : smrk
nátěr : ext.-RAL 8016
int.-RAL 1014
výplň :
ext.-izolační dvojsklo
int.-float 4 mm
příčky : sklodělicí
nalepovací 26mm s duplexem

06 8.00 ks

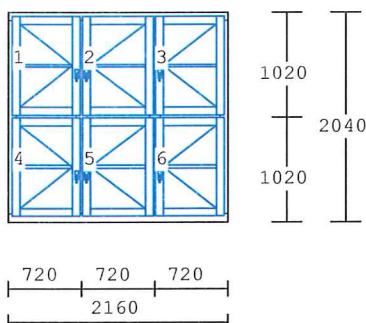

Špaletové okno
ozdobný putec
půdorysně lomené složité
složité montáž
dřevo : smrk
nátěr : ext.-RAL 8016
int.-RAL 1014
výplň :
ext.-izolační dvojsklo
int.-float 4 mm
příčky : sklodělicí
nalepovací 26mm s duplexem

07 3.00 ks

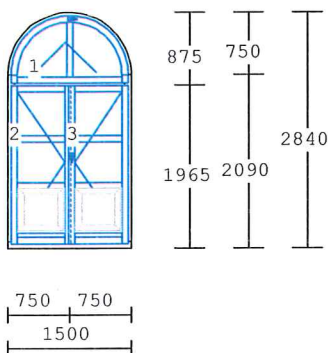

Špaletové balk.dveře
ozdobný putec
dubový práh
dřevo : smrk
nátěr : ext.-RAL 8016
int.-RAL 1014
výplň :
ext.-izolační dvojsklo
int.-float 4 mm
frézované kazety
příčky : sklodělicí

08 2.00 ks

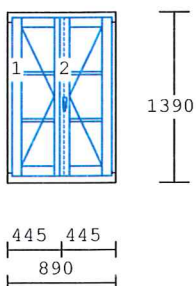

Špaletové okno
dřevo : smrk
nátěr : ext.-RAL 8016
int.-RAL 1014
výplň :
ext.-izolační dvojsklo
int.-float 4 mm
příčky : sklodělicí
nalepovací 26mm s duplexem

09 1.00 ks

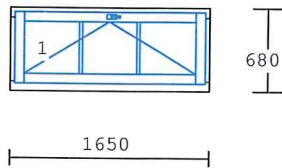

Jednoduché okno

dřevo : smrk
nátěr : ext.-RAL 8016
int.-RAL 1014

výplň :
izolační dvojsklo U=1,1 W/m²K
příčky :
nalepovací 26mm s duplexem

010 1.00 ks

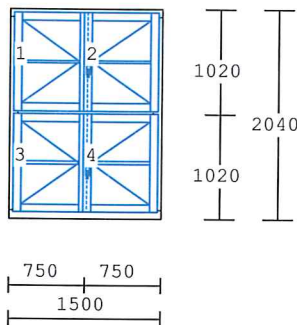

Špaletové okno
ozdobný poutec

dřevo : smrk
nátěr : ext.-RAL 8016
int.-RAL 1014

výplň :
ext.-izolační dvojsklo
int.-float 4 mm
příčky : sklodělicí
nalepovací 26mm s duplexem

011 1.00 ks

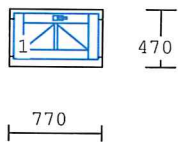

Jednoduché okno

dřevo : smrk
nátěr : ext.-RAL 8016
int.-RAL 1014

výplň :
izolační dvojsklo U=1,1 W/m²K
příčky :
nalepovací 26mm s duplexem

013 1.00 ks

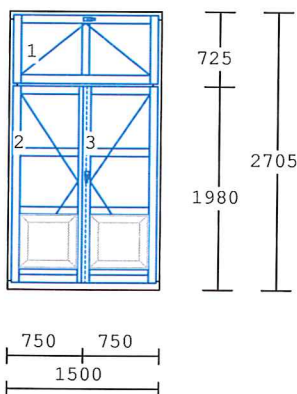

Špaletové balk.dveře
ozdobný poutec

dubový práh
dřevo : smrk
nátěr : ext.-RAL 8016
int.-RAL 1014

výplň :
ext.-izolační dvojsklo
int.-float 4 mm
frézované kazety
příčky : sklodělicí

014 1.00 ks

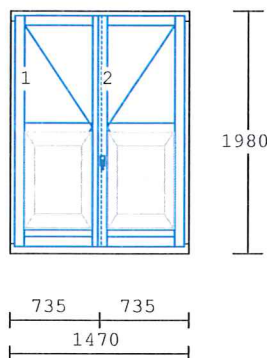

Balk.dveře jednoduché

dřevo : smrk napojovaný
nátěr : ext.-RAL 8016
int.-RAL 1014

výplň :
izolační dvojsklo U=1,1 W/m²K
frézované kazety
příčky : sklodělicí

015 4.00 ks

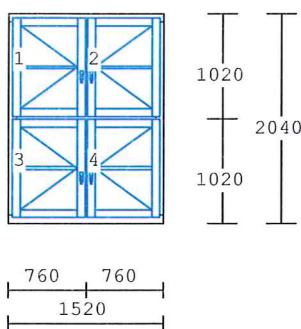

Špaletové okno
ozdobný poutec
půdorysně lomené složité
složité montáž

dřevo : smrk
nátěr : ext.-RAL 8016
int.-RAL 1014

výplň :
ext.-izolační dvojsklo
int.-float 4 mm
příčky : sklodělicí
nalepovací 26mm s duplexem

016 1.00 ks

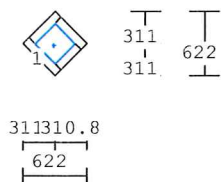

Fixní zasklení

dřevo : smrk
nátěr : ext.-RAL 8016
int.-RAL 1014

výplň :
izolační dvojsklo U=1,1 W/m²K

017 4.00 ks

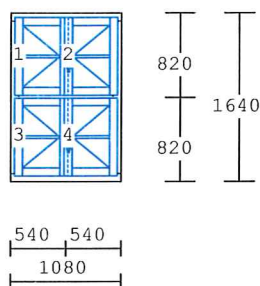

Špaletové okno
ozdobný poutec

dřevo : smrk
nátěr : ext.-RAL 8016
int.-RAL 1014

výplň :
ext.-izolační dvojsklo
int.-float 4 mm
příčky : sklodělicí
nalepovací 26mm s duplexem

018 2.00 ks

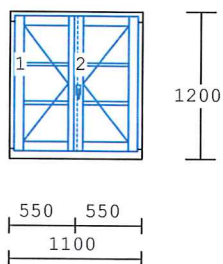

Špaletové okno

dřevo : smrk
nátěr : ext.-RAL 8016
int.-RAL 1014
výplň :
ext.-izolační dvojsklo
int.-float 4 mm
příčky : sklodělicí
nalepovací 26mm s duplexem

019 2.00 ks

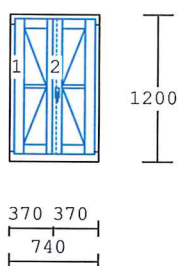

Špaletové okno

dřevo : smrk
nátěr : ext.-RAL 8016
int.-RAL 1014
výplň :
ext.-izolační dvojsklo
int.-float 4 mm
příčky : sklodělicí
nalepovací 26mm s duplexem

020 4.00 ks

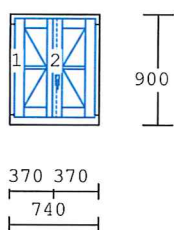

Špaletové okno

dřevo : smrk
nátěr : ext.-RAL 8016
int.-RAL 1014
výplň :
ext.-izolační dvojsklo
int.-float 4 mm
příčky : sklodělicí
nalepovací 26mm s duplexem

021 16.00 ks

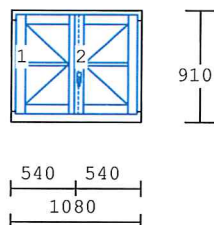

Špaletové okno

dřevo : smrk
nátěr : ext.-RAL 8016
int.-RAL 1014
výplň :
ext.-izolační dvojsklo
int.-float 4 mm
příčky : sklodělicí
nalepovací 26mm s duplexem

022 13.00 ks

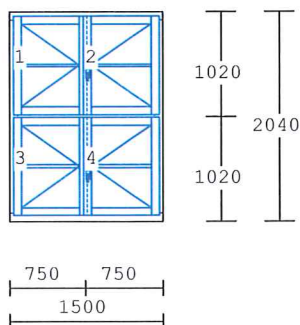

Špaletové okno
ozdobný poutec
dřevo : smrk
nátěr : ext.-RAL 8016
int.-RAL 1014
výplň :
ext.-izolační dvojsklo
int.-float 4 mm
příčky : sklodělicí
nalepovací 26mm s duplexem

023 1.00 ks

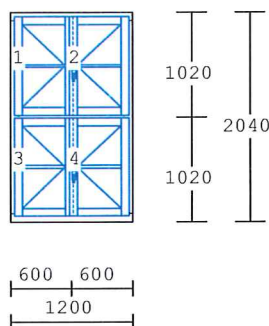

Špaletové okno
ozdobný poutec
dřevo : smrk
nátěr : ext.-RAL 8016
int.-RAL 1014
výplň :
ext.-izolační dvojsklo
int.-float 4 mm
příčky : sklodělicí
nalepovací 26mm s duplexem

024 3.00 ks

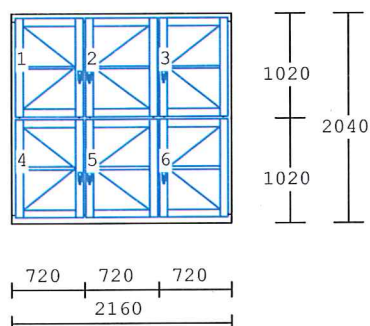

Špaletové okno
ozdobný poutec
půdorysně lomené složité
složité montáž
dřevo : smrk
nátěr : ext.-RAL 8016
int.-RAL 1014
výplň :
ext.-izolační dvojsklo
int.-float 4 mm
příčky : sklodělicí
nalepovací 26mm s duplexem

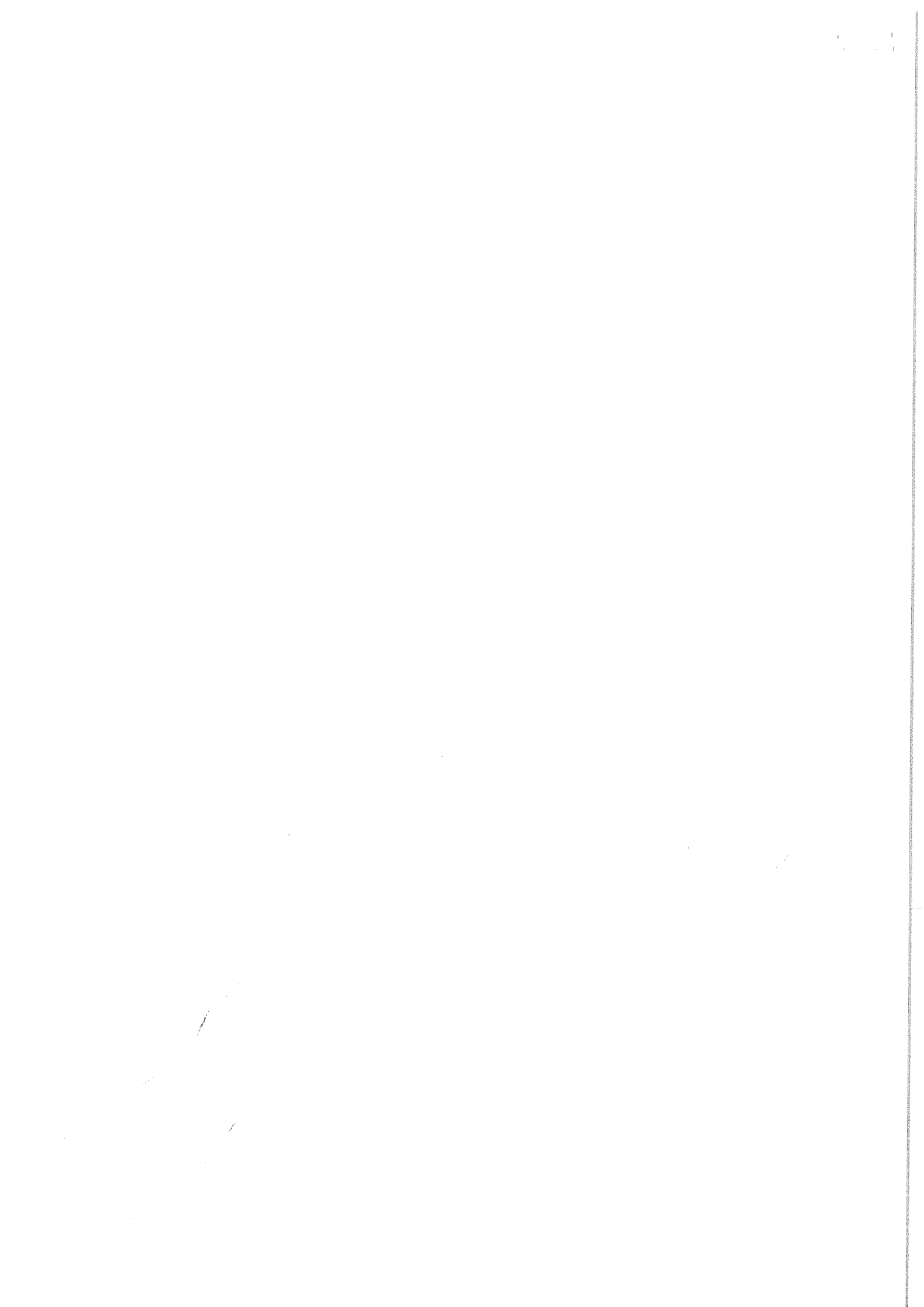

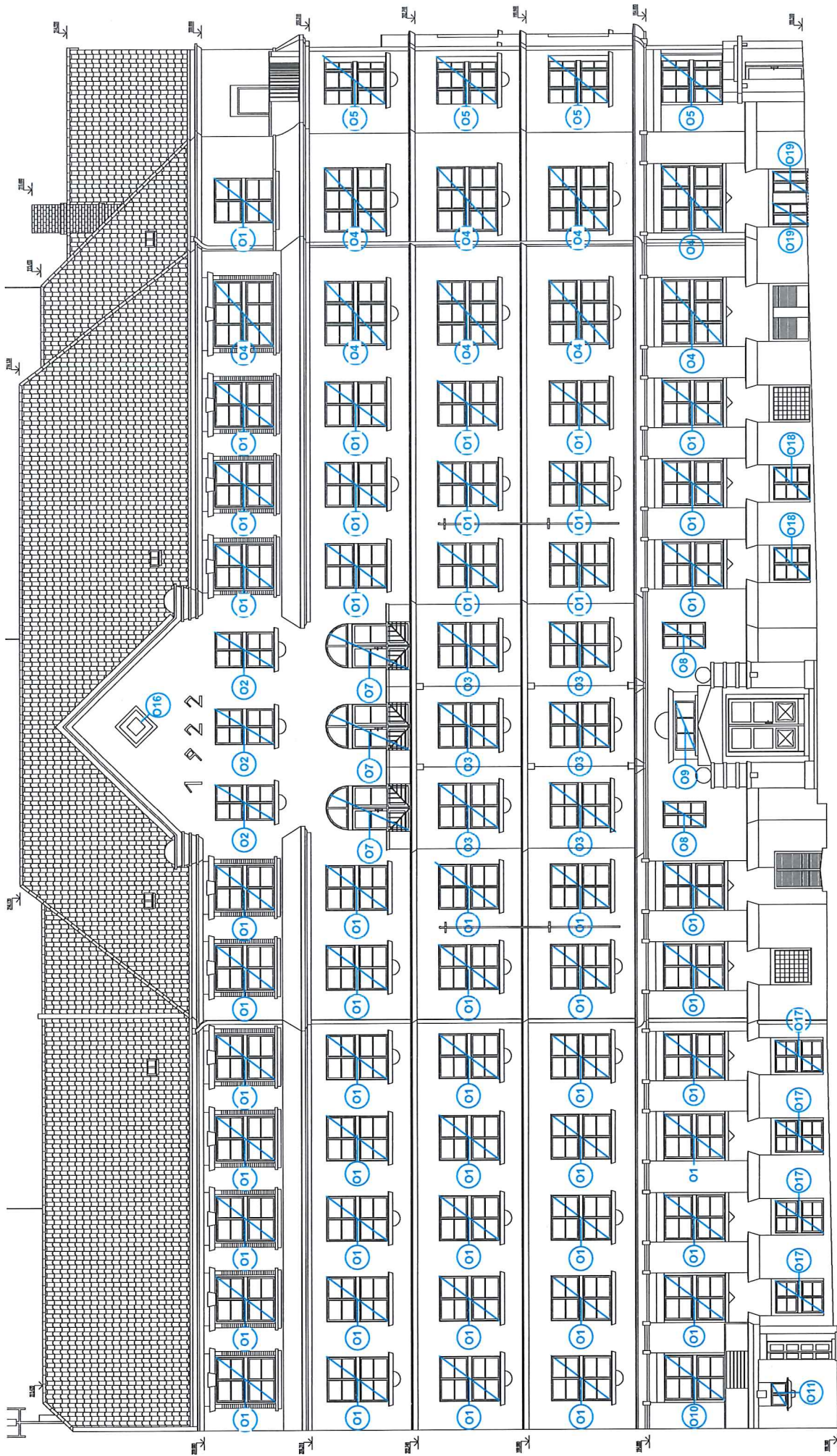

LEGENDA:
 Méněně výplně otvorů. Stávající dřevěná okna a balkonové dveře budou nahrazeny novými, dřevěnými replikami. Barva oken bude bílá, dle dnešního stavu.
 Neoznačené otvory zůstávají stávající.

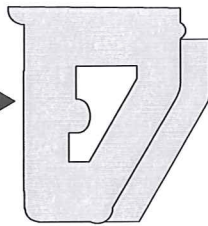

Výměna výplní užitých fasád objektu Křížova 2, objekt č.p. 552, Praha 8, Karlín	
NAZEV AKCE	Ing. Jan Ubr, Košířova 2285/4, 148 00, Praha 4
GENERALNÍ PROJEKTANT	SZDC, s.o., Dílažďená 1003/7, Praha 1, 110 00
INVESTOR	VYPRACOVAL Mga. Ondřej Zvolánek
ZODP. PROJEKTANT ČÁSTI	Ing. Jan Ubr
DATAUM	STUPEN PD
30.11.2017	PD
MEŘITKO	FORMAT
1:125	A3
Č. VÝKRESU	A.1
OBSAH VÝKRESU	FASÁDA SEVERNÍ

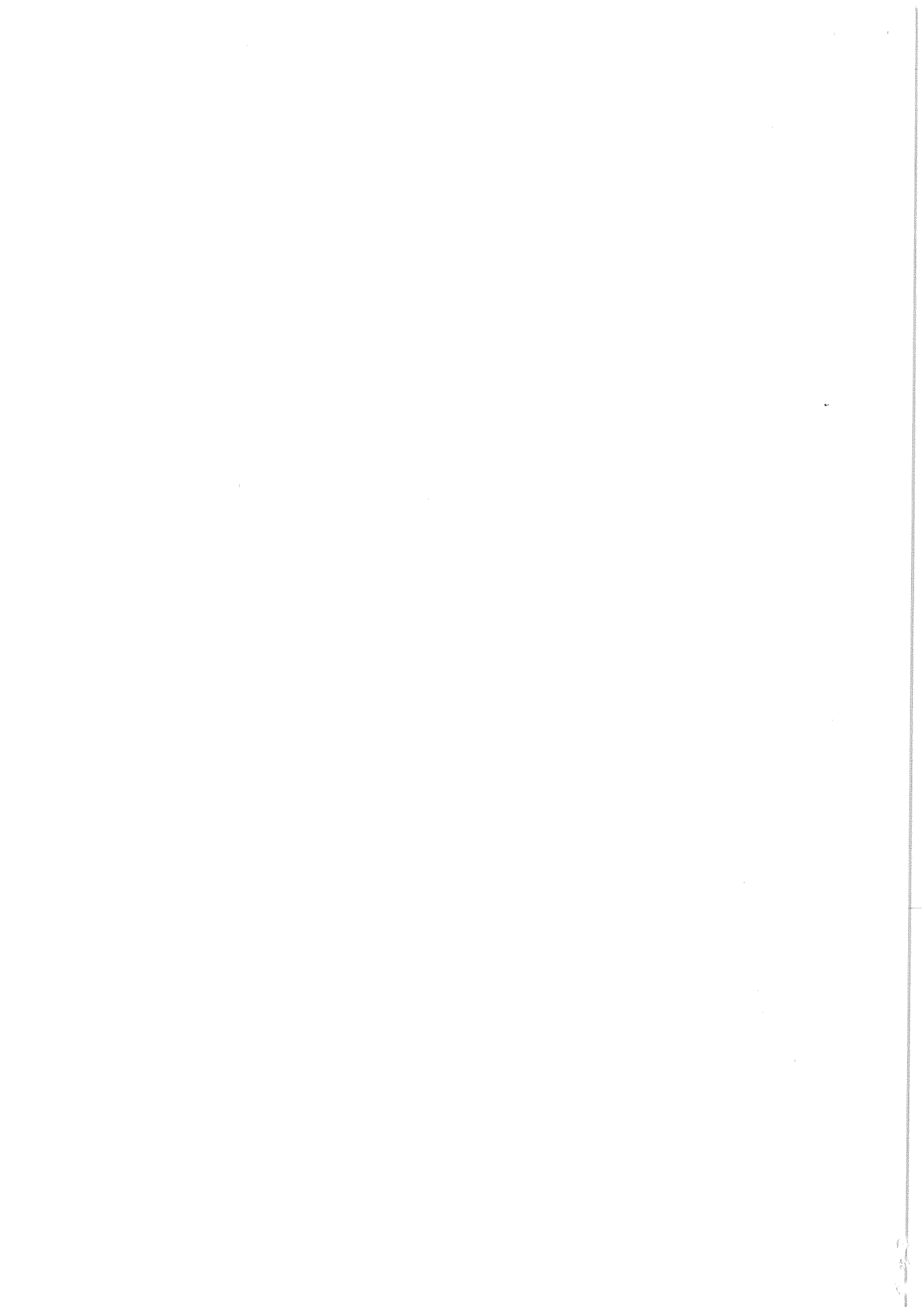

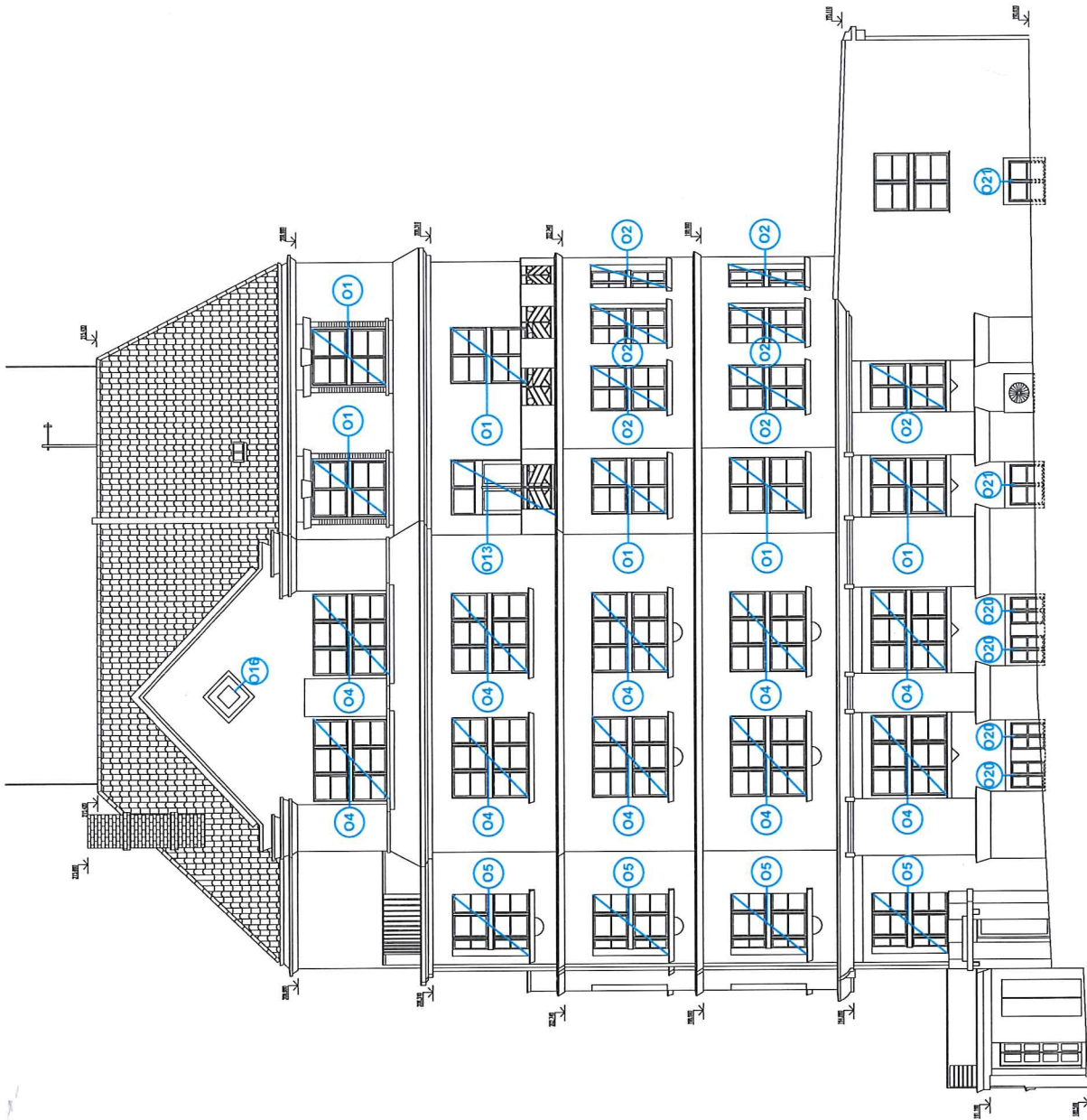

LEGENDA:

Měněné výplně otvorů. Stávající dřevěná okna a balkonové dveře budou nahrazeny novými, dřevěnými replikami. Barva oken bude bílá, dle dnešního stavu.



Neoznačené otvory zůstávají stávající.



NAZEV AKCE Výměna výplní uličních fasád objektu Křížova 2,
objekt č.p. 552, Praha 8, Karlín

GENÉRALNÍ PROJEKTANT Ing. Jan Úbr, Košířova 2285/4, 148 00, Praha 4

INVESTOR SŽDC, s.o., Dlážděná 1003/7, Praha 1, 110 00

ZODP. PROJEKTANT ČÁSTI VYPRACOVAL MgrA. Ondřej Zvolánek

DATUM STUPEN PD Ing. Jan Úbr

30.11.2017 PD MĚŘÍTKO 1:125

FORMÁT A3

Č. VÝKRESU A.2

OBSAH VÝKRESU FASÁDA ZÁPADNÍ

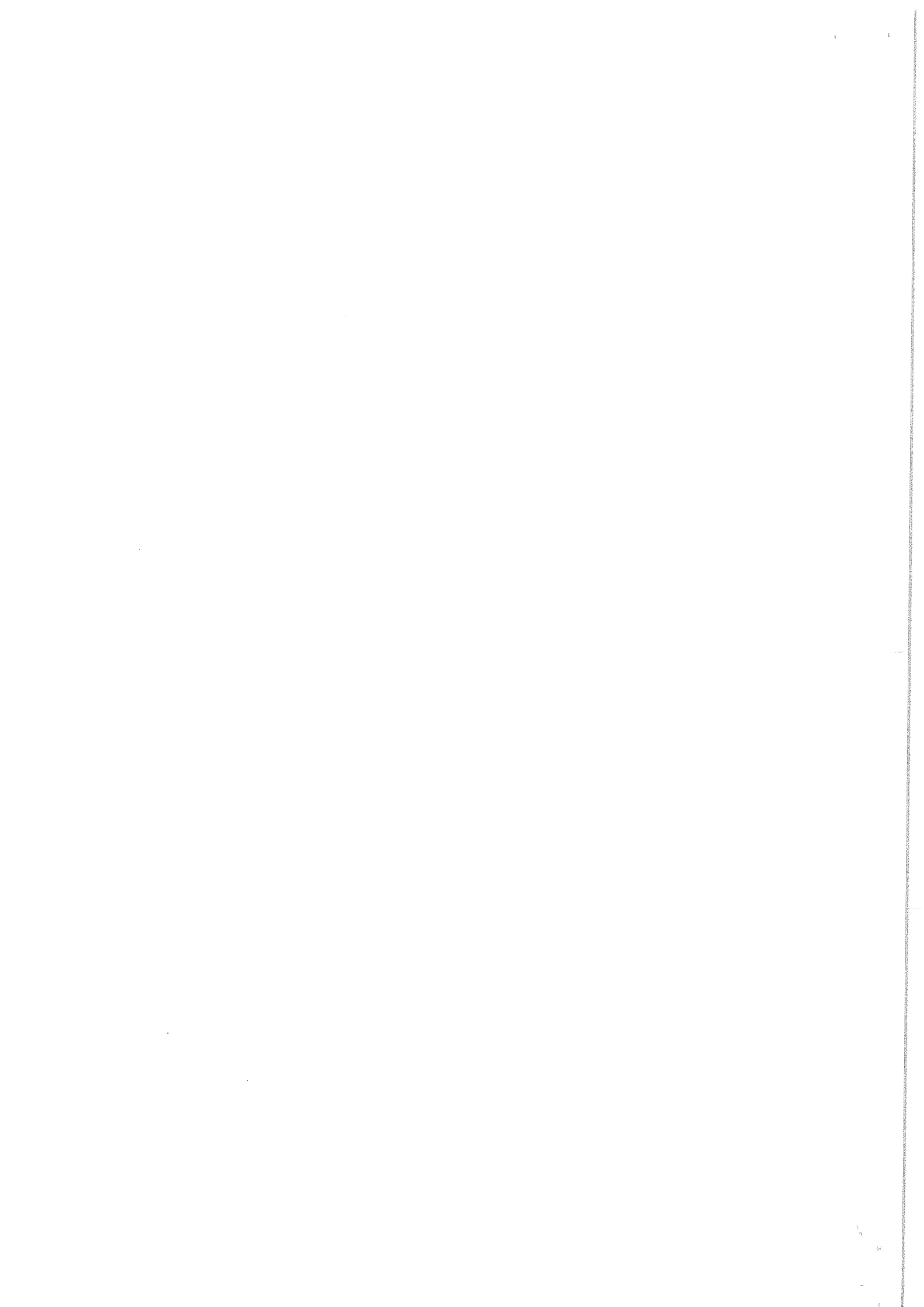

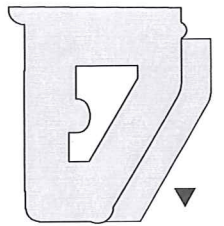
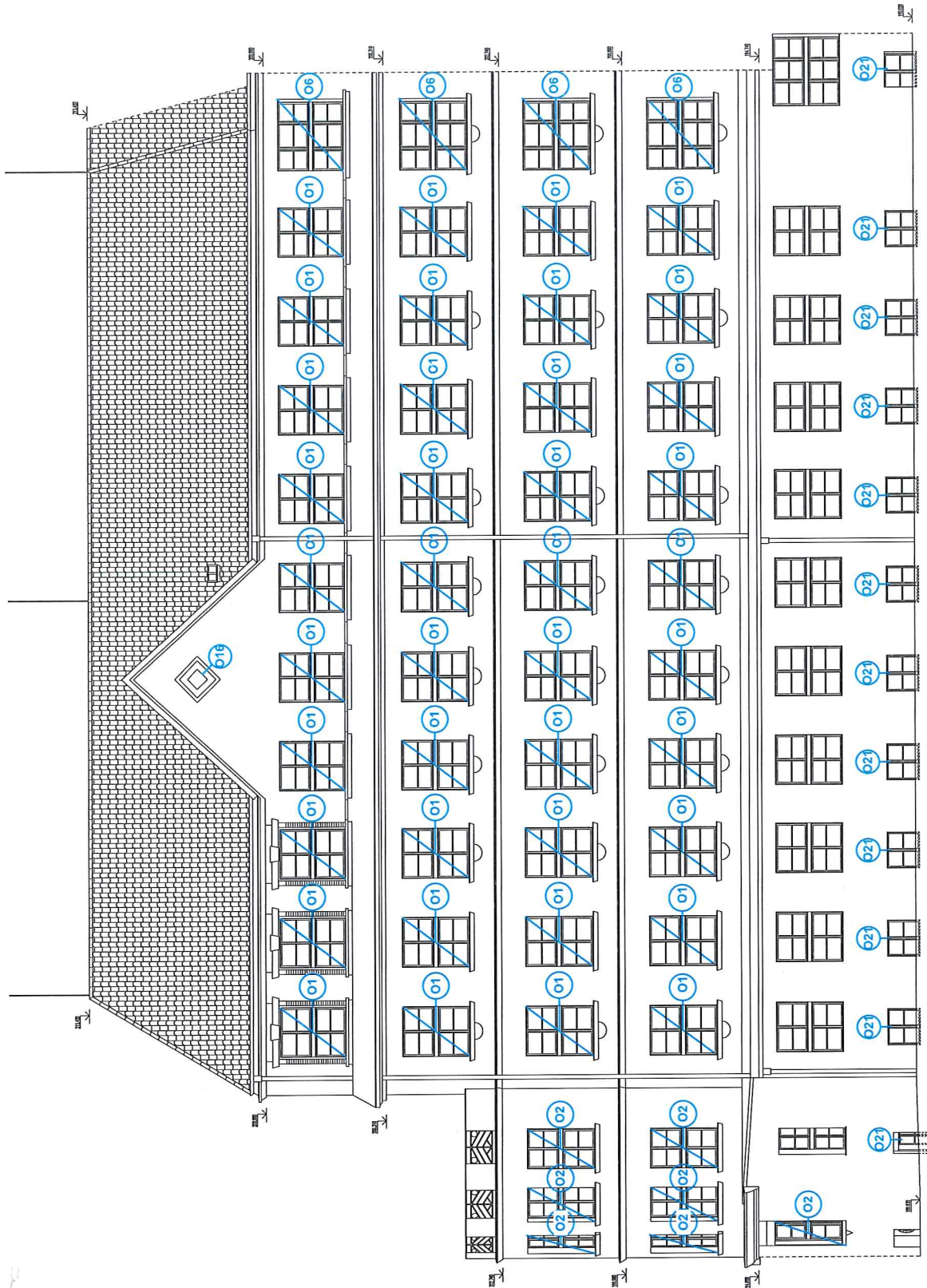

LEGENDA:
 Měněné výplně otvorů. Stávající dřevěná okna a balkonové dveře budou nahrazeny novými, dřevěnými replikami. Barva oken bude bílá, dle dřevěného stavu.
 Neoznačené otvory zůstávají stávající.

NAZEV AKCE Výměna výplní užitých fasád objektu Křížova 2, objekt č.p. 552, Praha 8, Karlín		VYPRACOVAL Mga. Ondřej Zvolánek	
GENERÁLNÍ PROJEKTANT Ing. Jan Ubr, Košířova 2285/4, 148 00, Praha 4		STUPĚN PD PD	
INVESTOR SŽDC, s.o., Dlážděná 1003/7, Praha 1, 110 00		MĚŘÍTKO 1:125	
ZODP. PROJEKTANT ČÁSTI Ing. Jan Ubr		FORMAT A3	
DATUM 30.11.2017		Č. VÝKRESU A.3	
OBSAH VÝKRESU FASÁDA JIHOZÁPADNÍ			

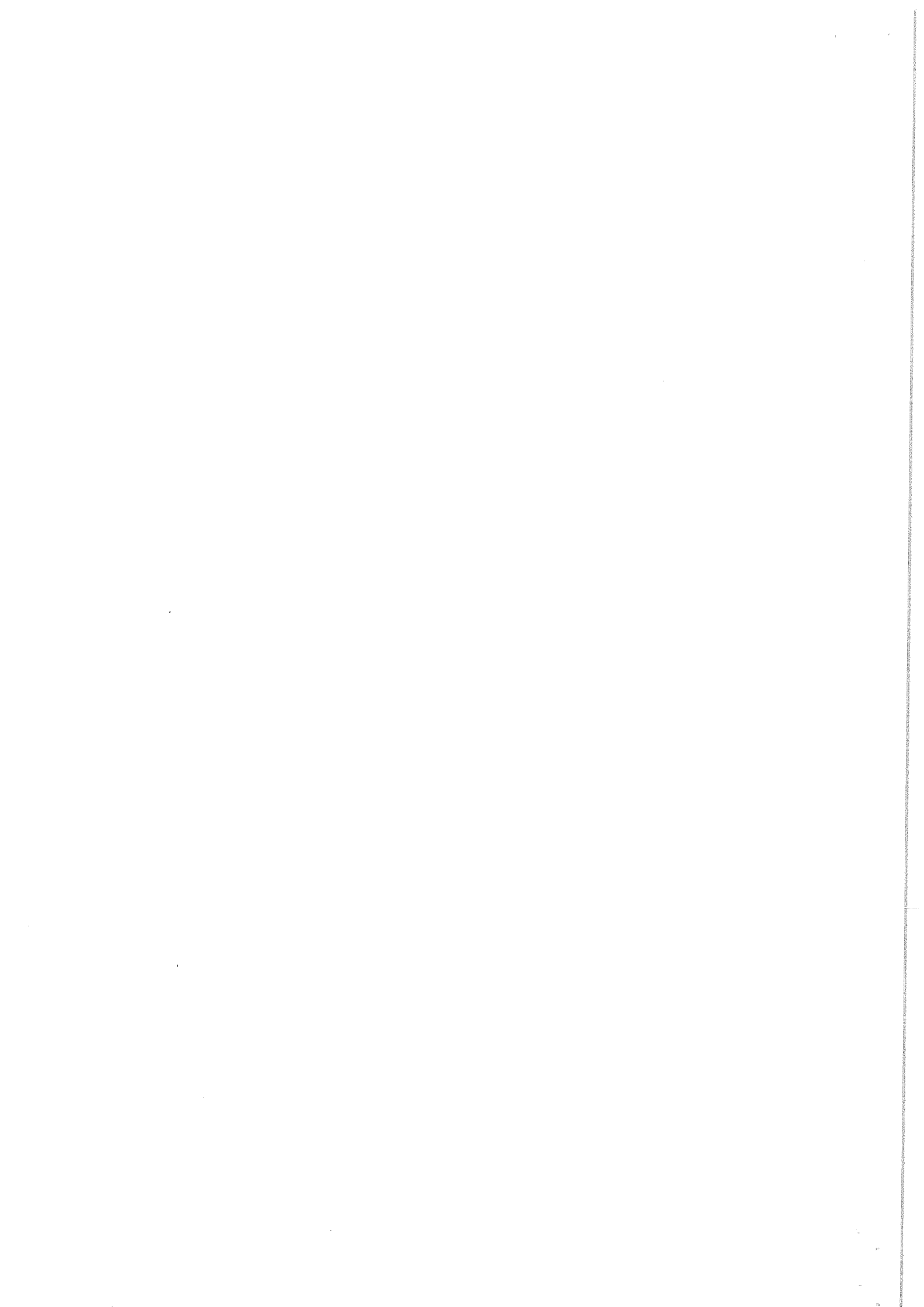

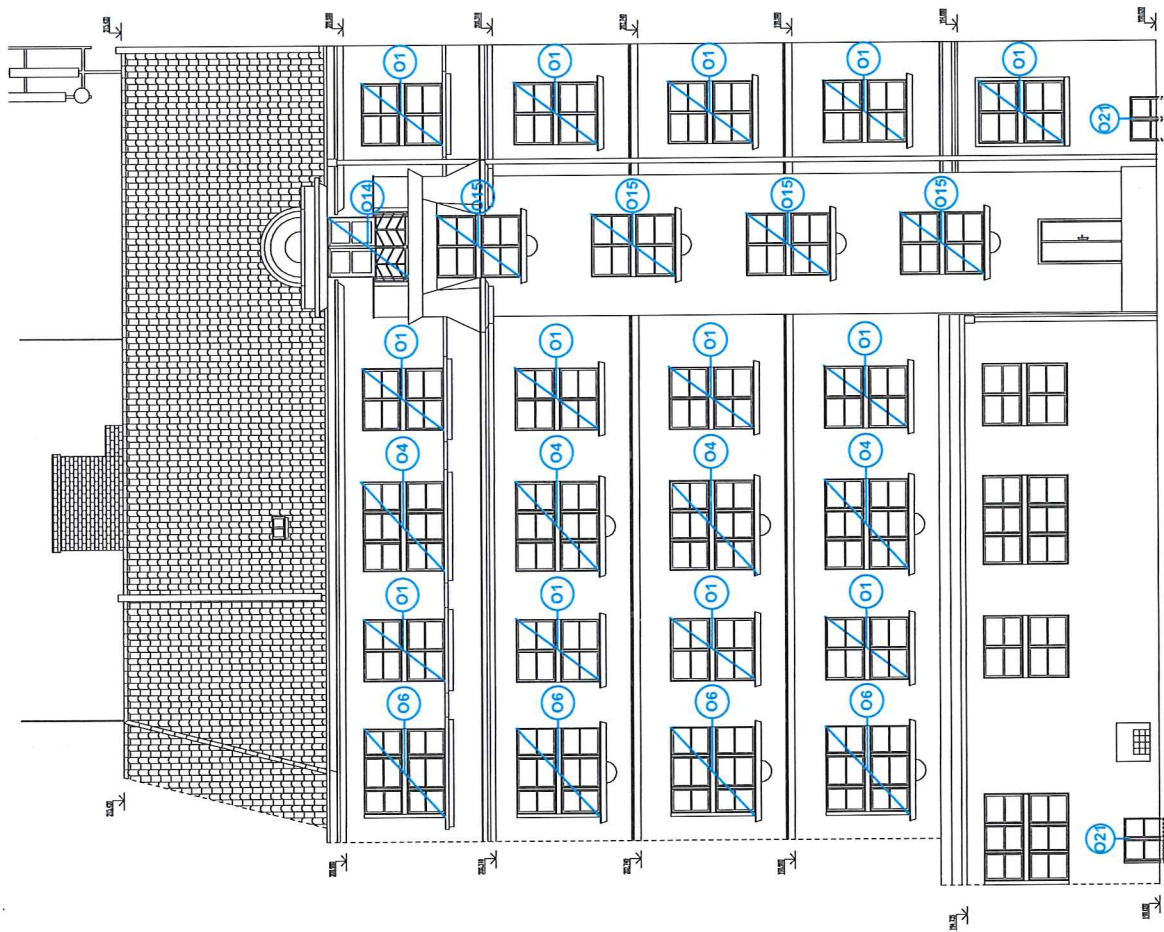

LEGENDA:
 Měněné výplně otvorů. Stávající dřevěná okna a balkonové dveře budou nahrazeny novými dřevěnými replikami. Barva oken bude bílá, dle dnešního stavu.
 Neoznačené otvory zůstávají stávající.

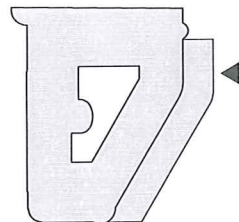

NAZEV AKCE	Výměna výplní uličních fasád objektu Křížova 2.
GENERÁLNÍ PROJEKTANT	objekt č.p. 552, Praha 8, Karlín
INVESTOR	Ing. Jan Ubr, Košířova 2285/4, 148 00, Praha 4
ZODP. PROJEKTANT ČÁSTI	SZDC, s.o., Dlážděná 1003/7, Praha 1, 110 00
VYPRACOVAL	Ing. Jan Ubr
DATUM	30.11.2017
STUPĚŇ PD	PD
MĚŘÍTKO	1:125
FORMÁT	A3
Č. VÝKRESU	A.4
OBSAH VÝKRESU	FASÁDA JIŽNÍ

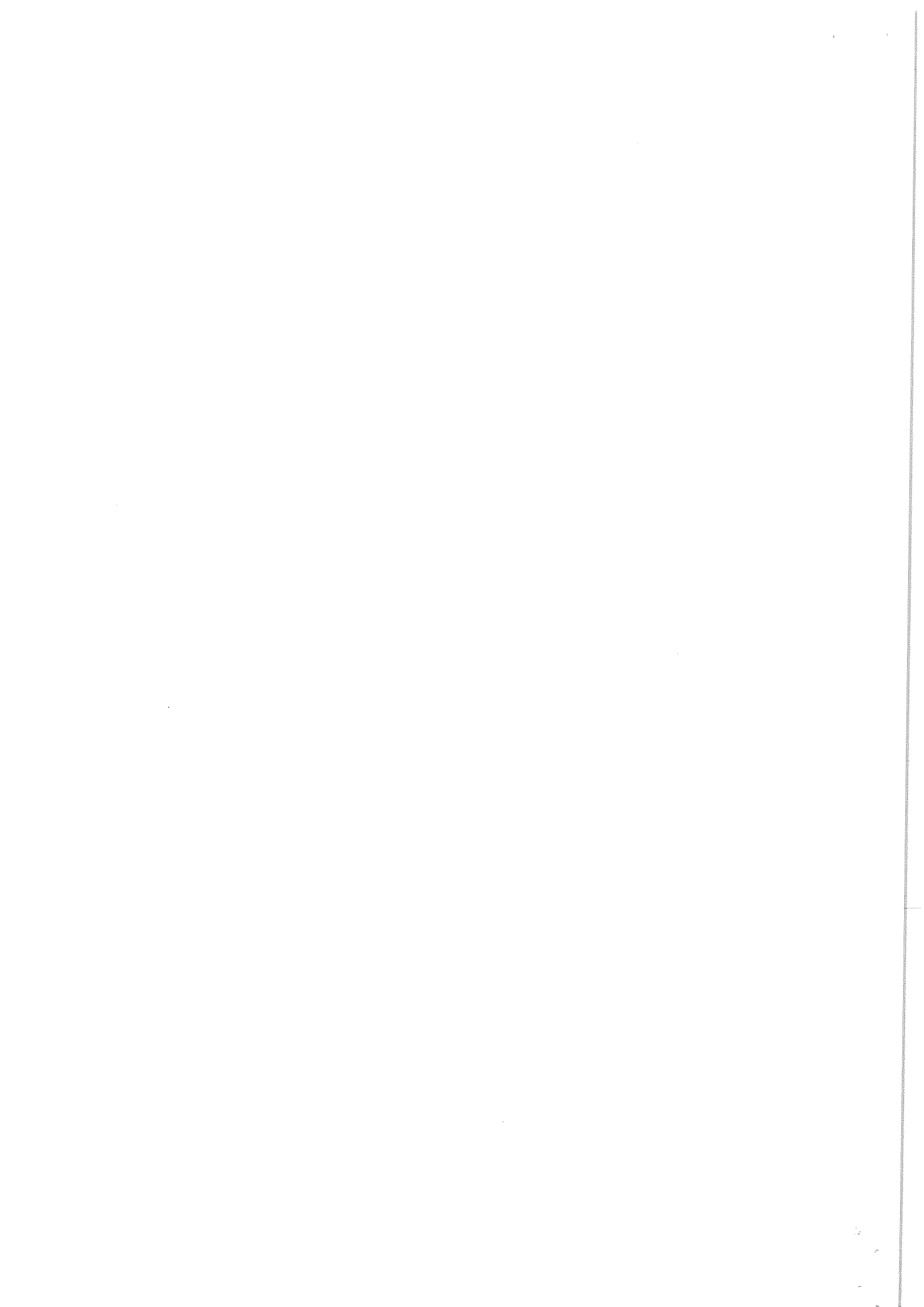

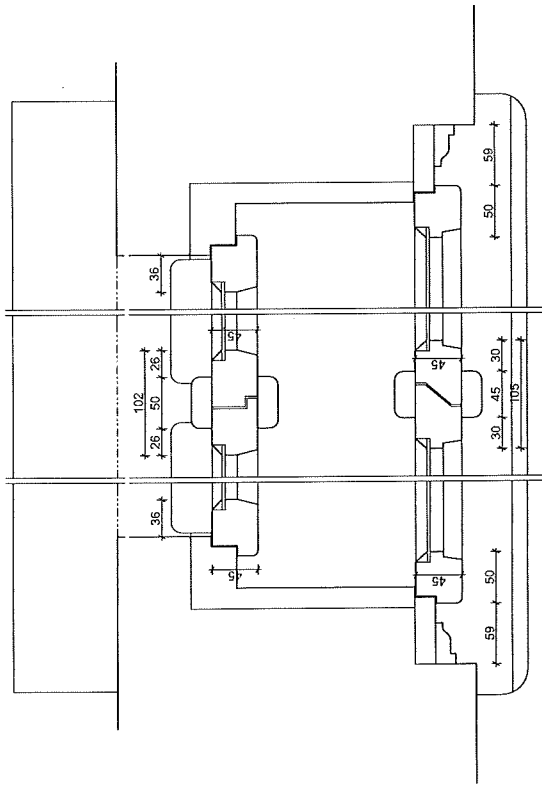

VODOROVNÝ ŘEZ - STAV, M 1:5

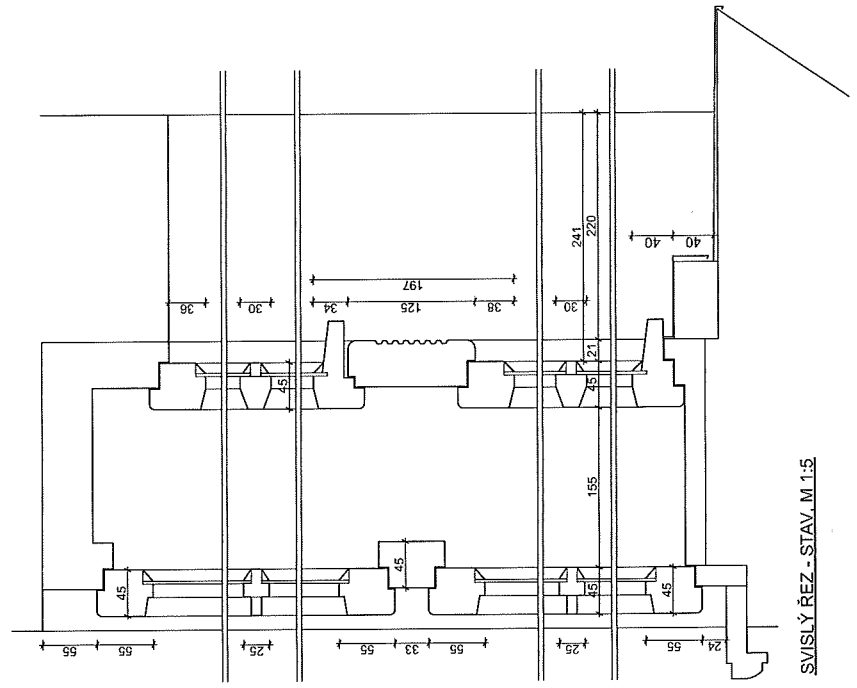

SMISLÝ ŘEZ - STAV, M 1:5

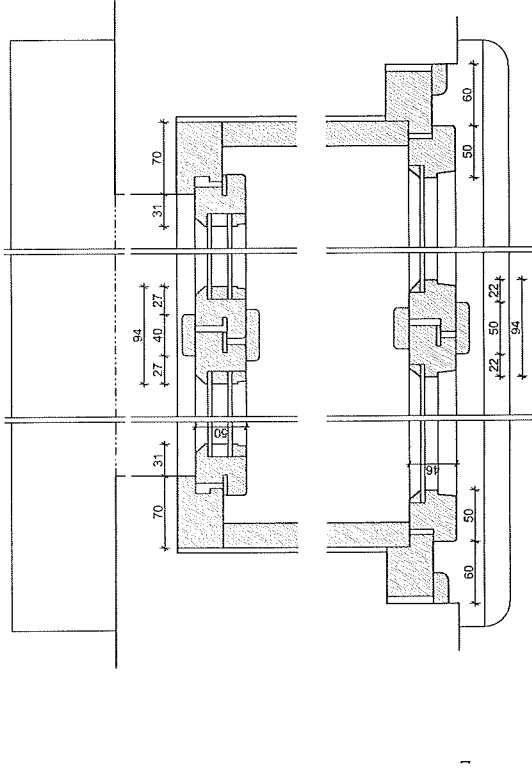

VODOROVNÝ ŘEZ - NÁVRH, M 1:5

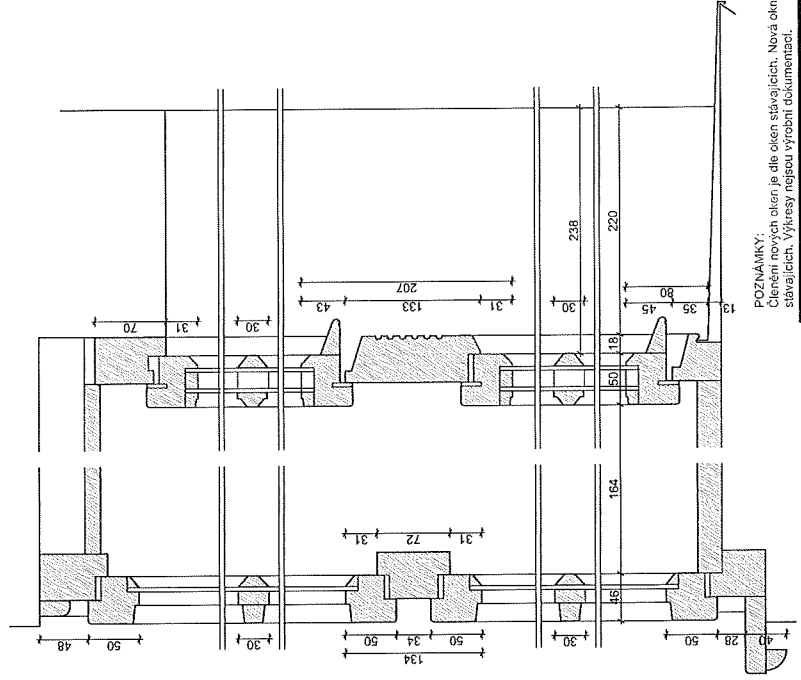

SMISLÝ ŘEZ - NÁVRH, M 1:5

POZNÁMKY:
 Cílení nových oken je dle oken stávajících. Nová okna budou osazena do polohy oken stávajících. Výkresy nejsou výrobní dokumentací.

Č. VÝKRESU
 OBSAH VÝKRESU
 A.5.1

OKNO 1 - ŘEZY

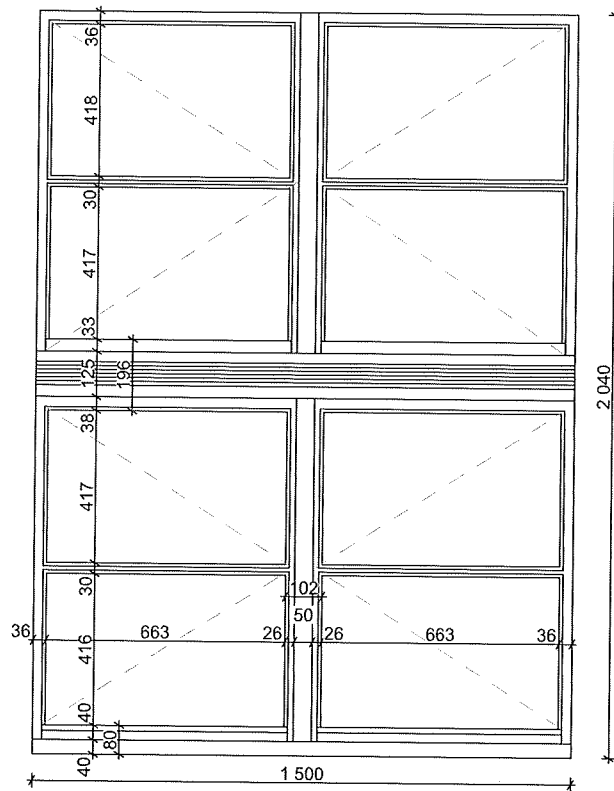

POHLED EXTERIÉR - STAV, M 1:20

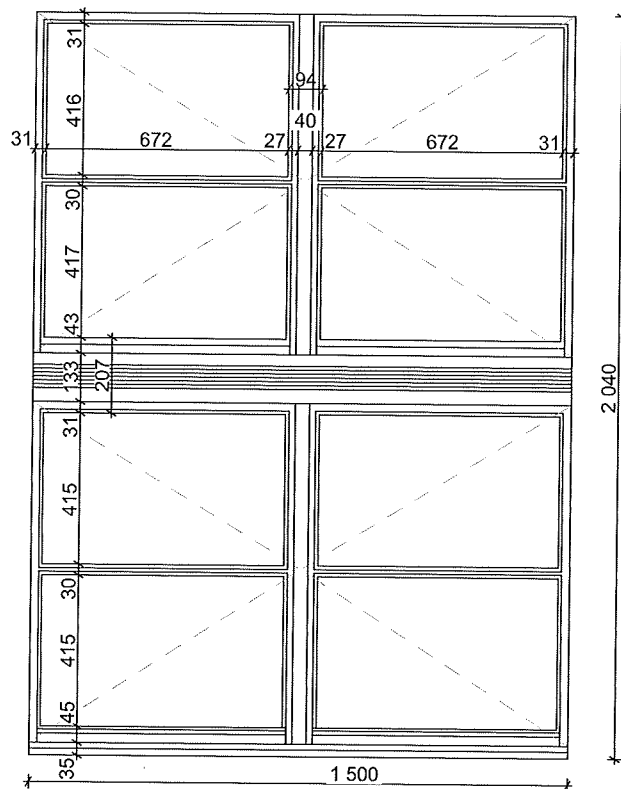

POHLED EXTERIÉR - NÁVRH, M 1:20

POZNÁMKY:

Členění nových oken je dle oken stávajících. Nová okna budou osazena do polohy oken stávajících. Výkresy nejsou výrobní dokumentací.

Č. VÝKRESU	OBSAH VÝKRESU
A.5.2	OKNO 1 - POHLEDY

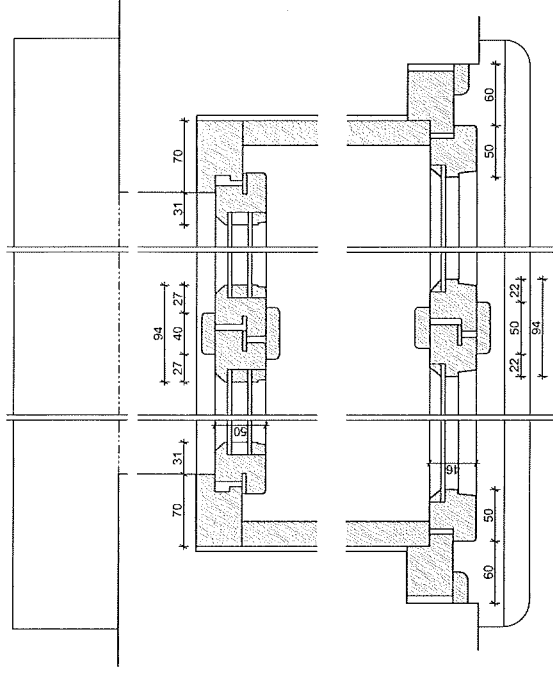

VODOROVNÝ ŘEZ - NÁVRH, M 1:5

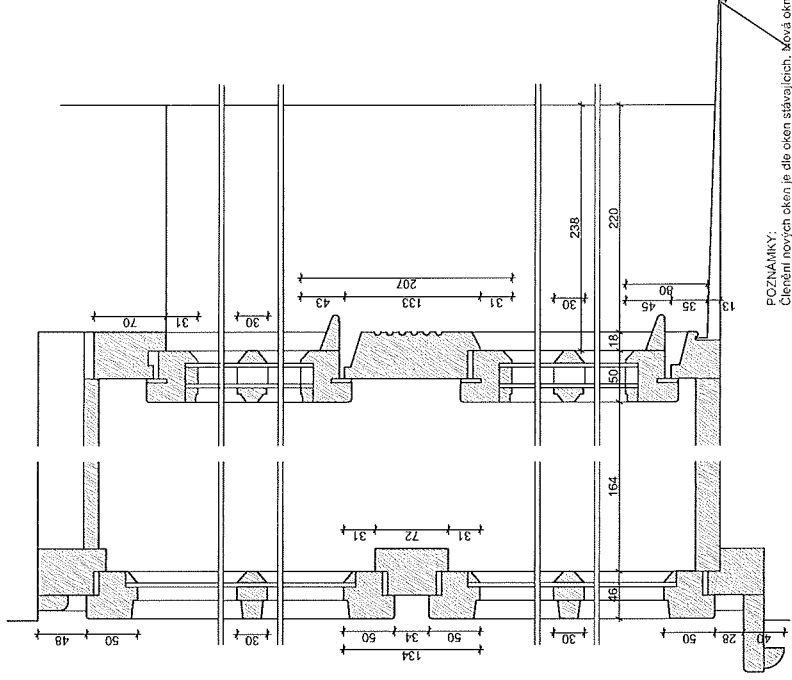

POZNÁMKY:
 Členění nových oken je dle oken stávajících. Mová okna budou osazena do políčky oken stávajících. Výtisky nejsou výrobní dokumentací.
 Č. VÝKRESU

A.5.3
 OKNO 2 - ŘEZY

SVISLÝ ŘEZ - NÁVRH, M 1:5

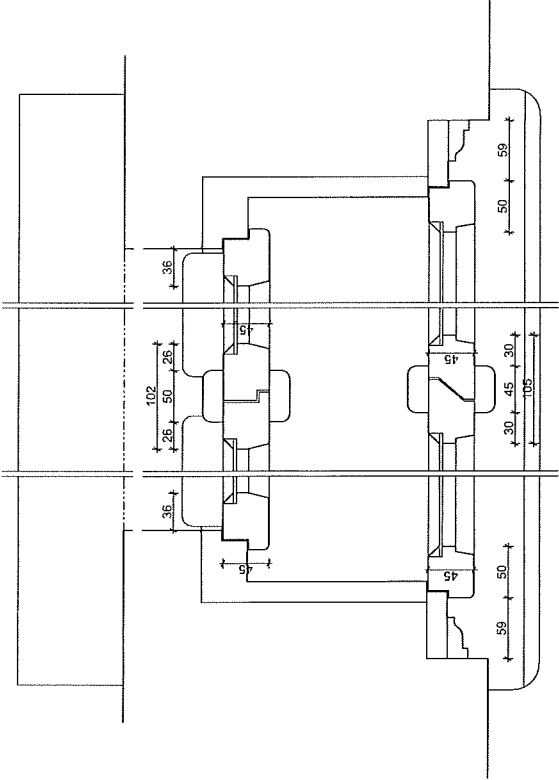

VODOROVNÝ ŘEZ - STAV, M 1:5

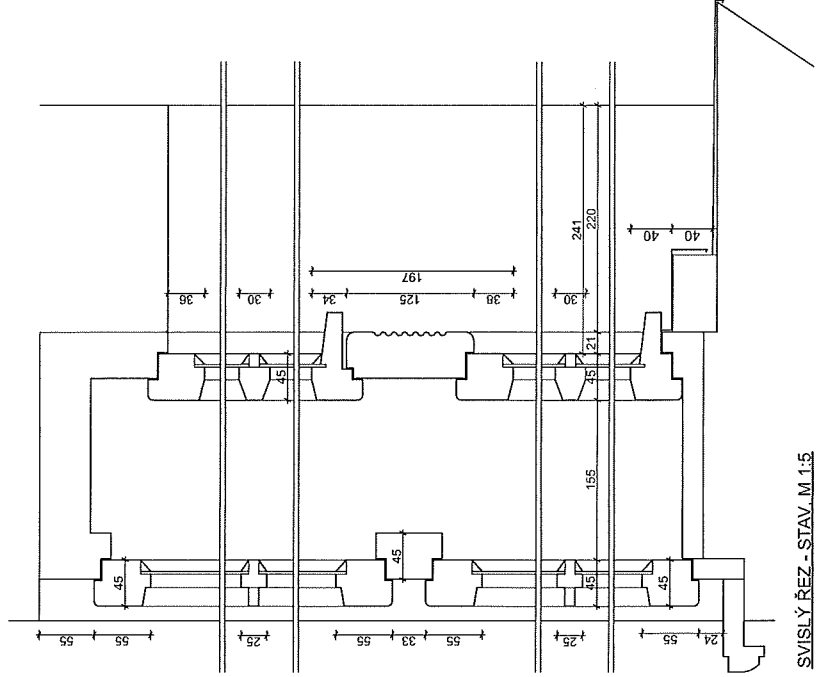

SVISLÝ ŘEZ - STAV, M 1:5

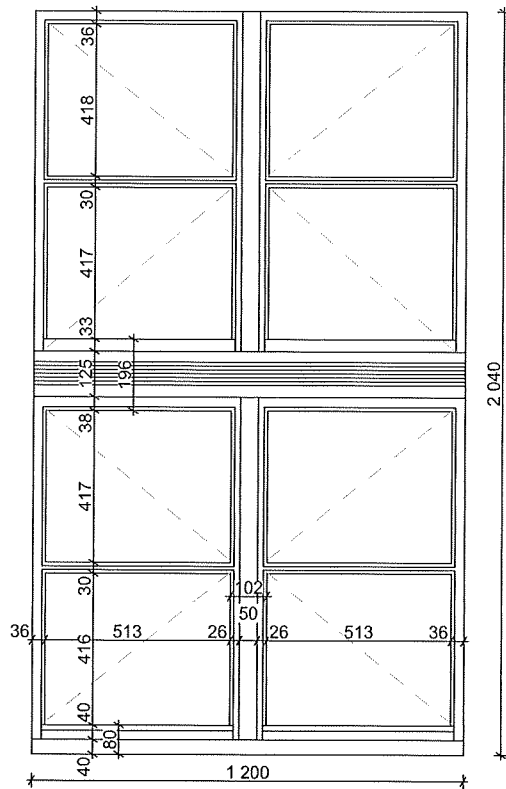

POHLED EXTERIÉR - STAV, M 1:20

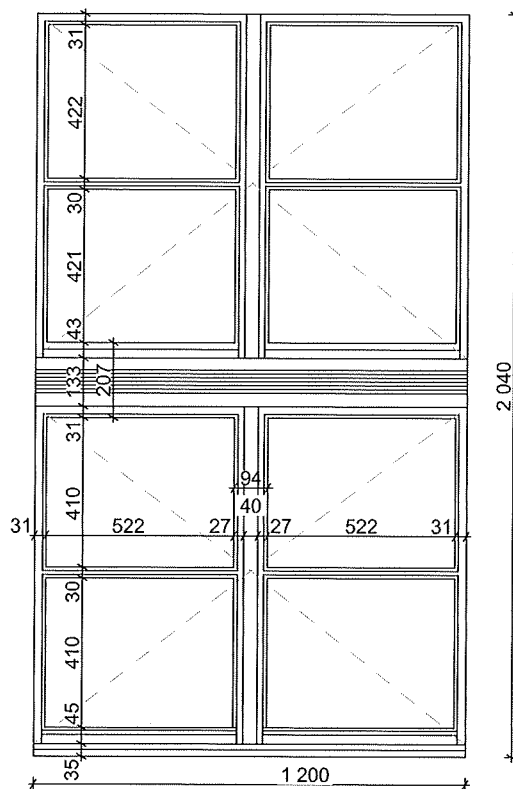

POHLED EXTERIÉR - NÁVRH, M 1:20

POZNÁMKY:

Členění nových oken je dle oken stávajících. Nová okna budou osazena do polohy oken stávajících. Výkresy nejsou výrobní dokumentací.

Č. VÝKRESU

A.5.4

Obsah výkresu

OKNO 2 - POHLEDY

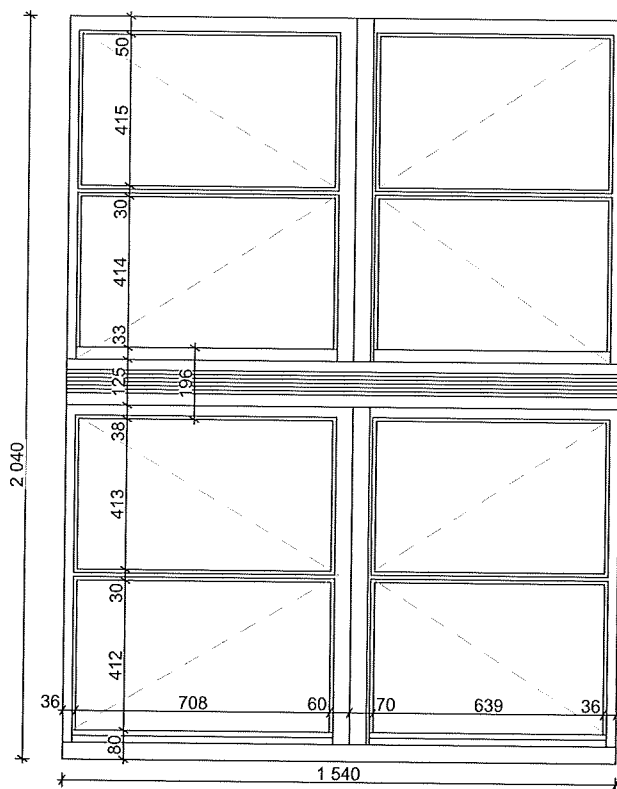

POHLED EXTERIÉR - STAV, M 1:20

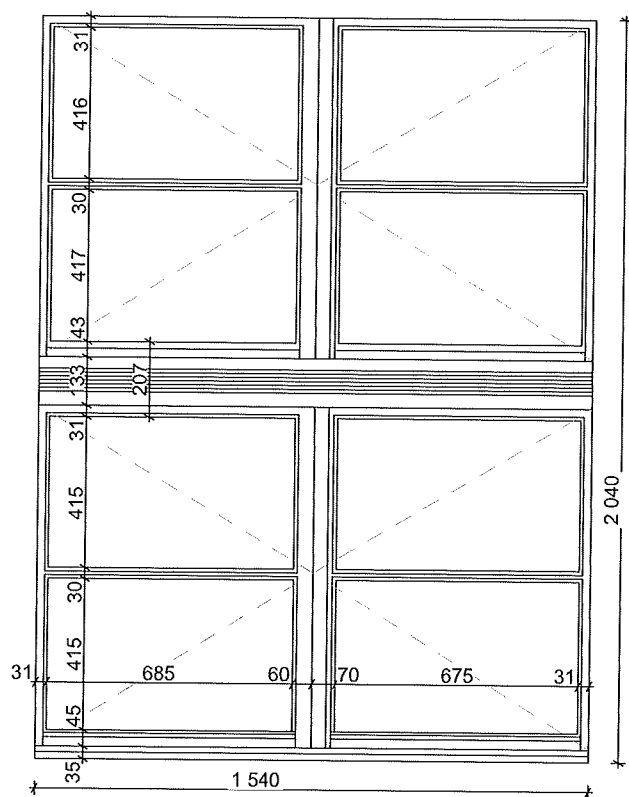

POHLED EXTERIÉR - NÁVRH, M 1:20

POZNÁMKY:

Členění nových oken je dle oken stávajících. Nová okna budou osazena do polohy oken stávajících. Výkresy nejsou výrobní dokumentací.

Č. VÝKRESU

A.5.6

OBSAH VÝKRESU

OKNO 3 - POHLEDY

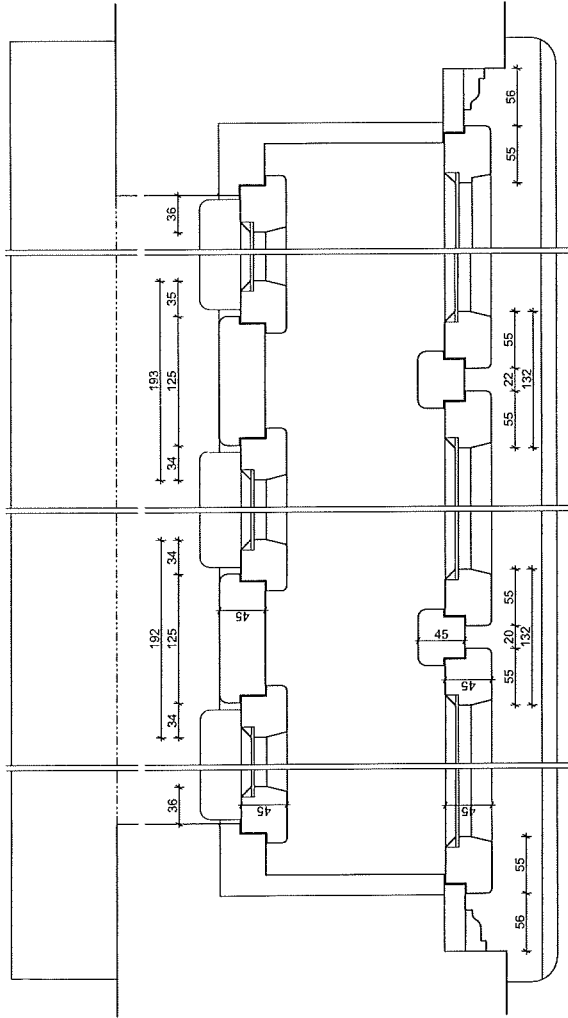

VODOROVNÝ ŘEZ - STAV, M 1:5

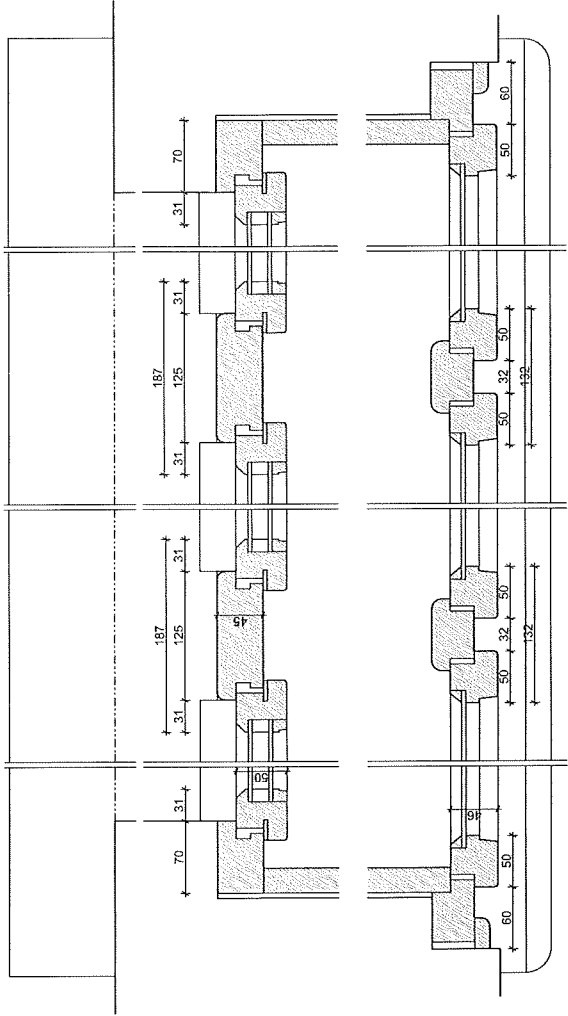

VODOROVNÝ ŘEZ - NÁVRH, M 1:5

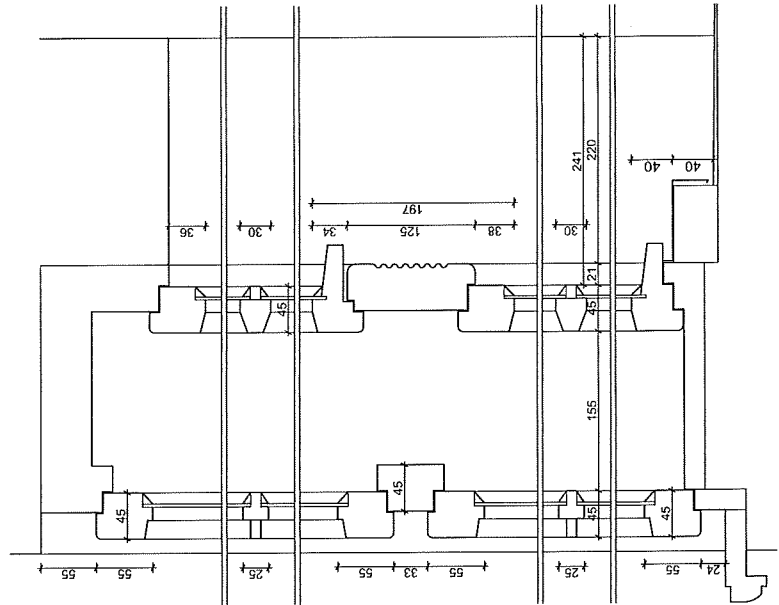

SVISLÝ ŘEZ - STAV, M 1:5

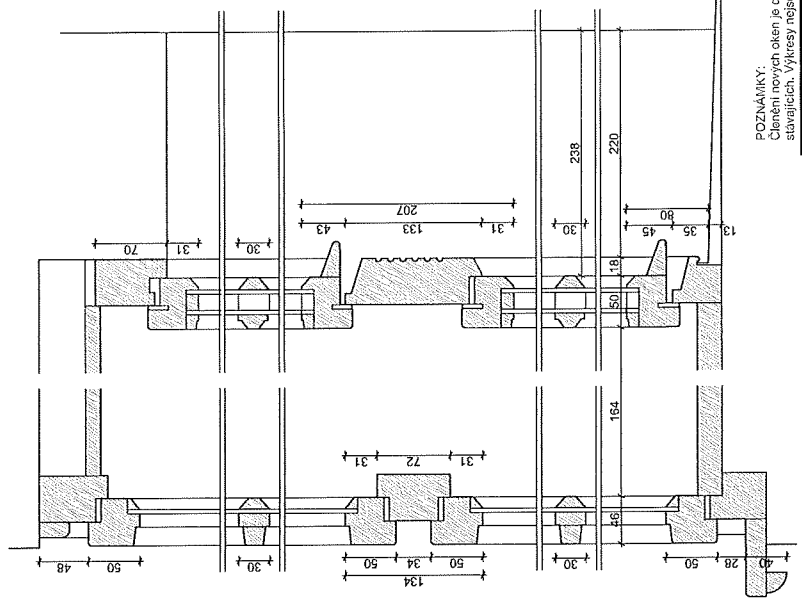

SVISLÝ ŘEZ - NÁVRH, M 1:5

POZNÁMKY:
 Členění nových oken je dle oken stávajících. Nová okna budou osazena do polohy oken stávajících. Výtřesy nejsou výrobní dokumetací.

Č. VÝKRESU
 OBSAH VÝKRESU
 A.5.7

OKNO 4 - REZY

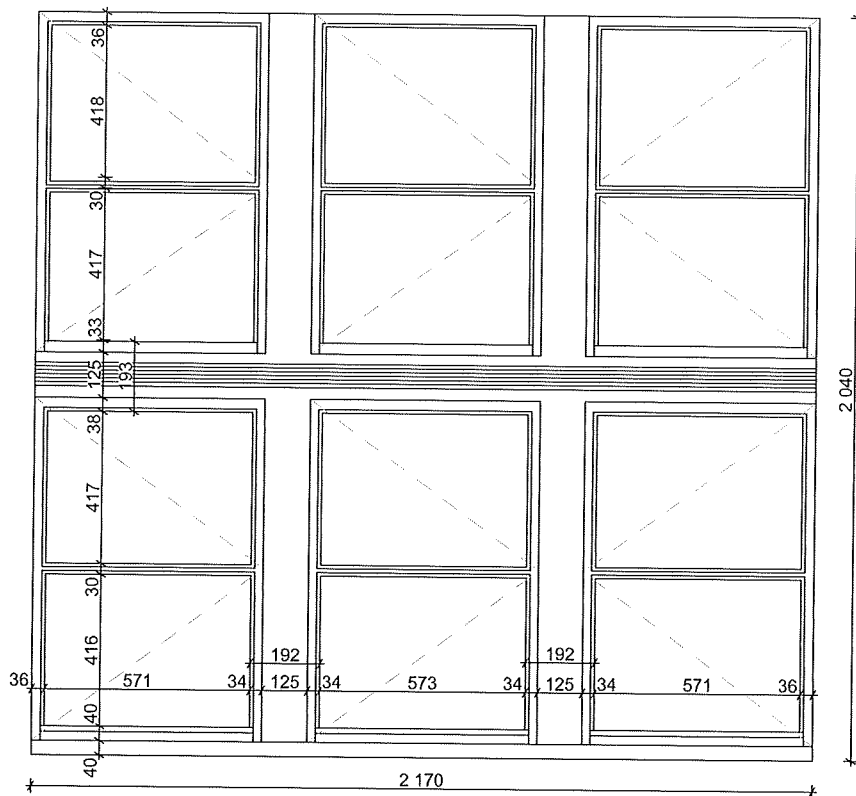

POHLED EXTERIÉR - STAV, M 1:20

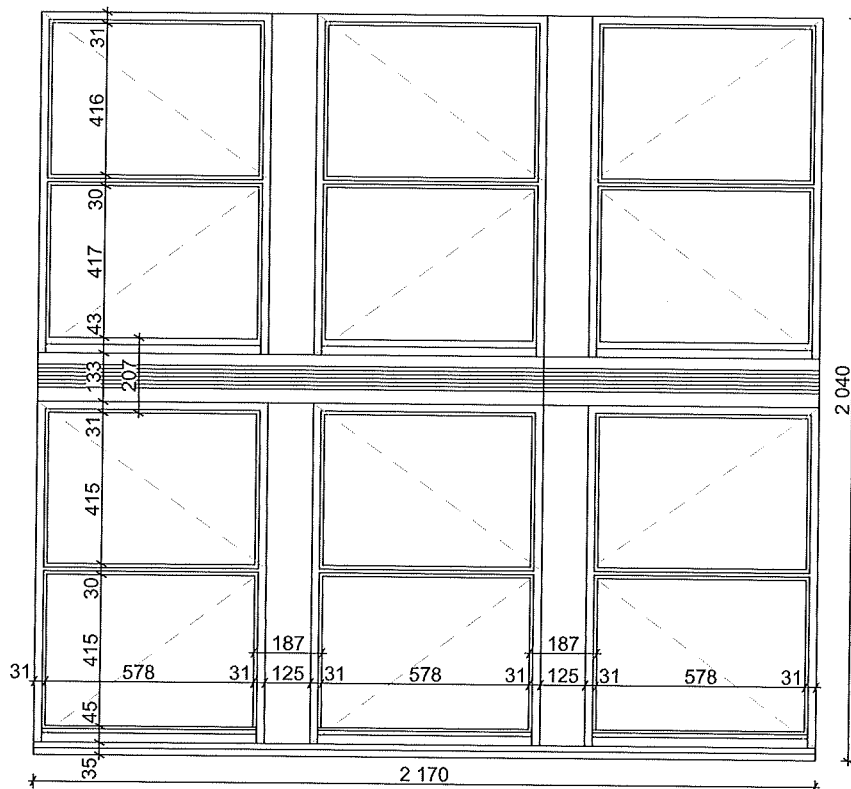

POHLED EXTERIÉR - NÁVRH, M 1:20

POZNÁMKY:

Členění nových oken je dle oken stávajících. Nová okna budou osazena do polohy oken stávajících. Výkresy nejsou výrobní dokumentací.

Č. VÝKRESU

A.5.8

OBSAH VÝKRESU

OKNO 4 - POHLEDY

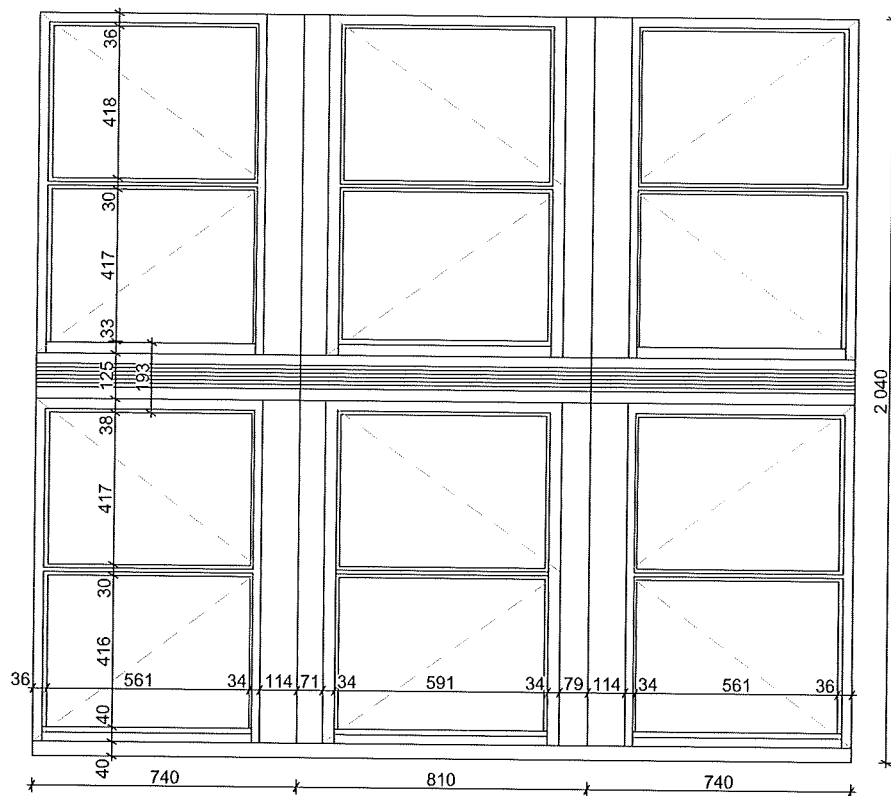

POHLED EXTERIÉR - STAV, M 1:20

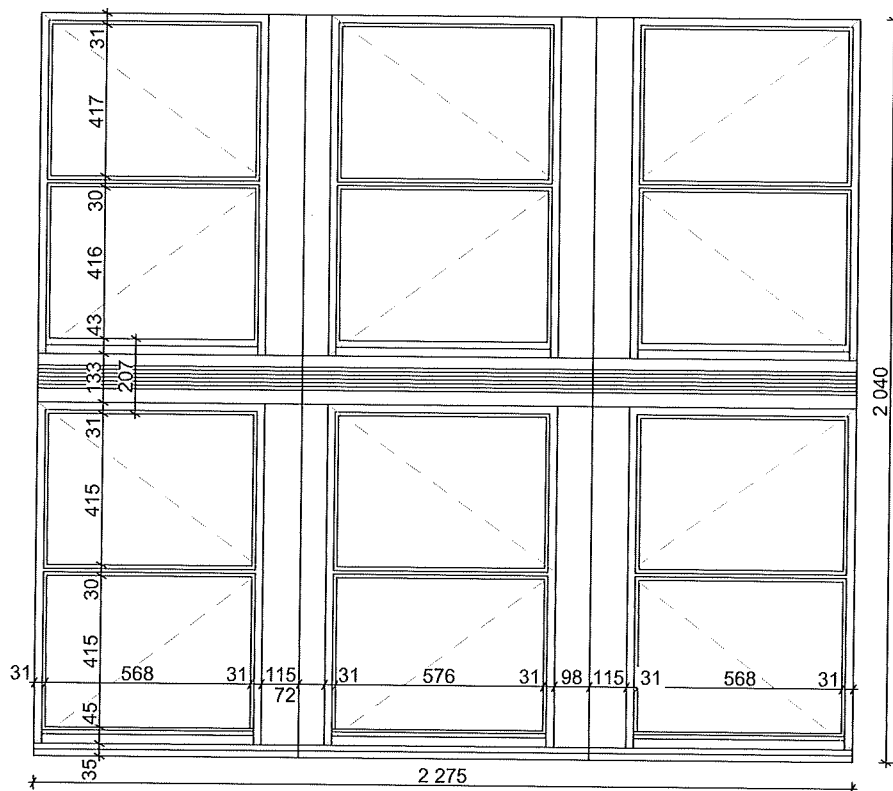

POHLED EXTERIÉR - NÁVRH, M 1:20

POZNÁMKY:

Členění nových oken je dle oken stávajících. Nová okna budou osazena do polohy oken stávajících. Výkresy nejsou výrobní dokumentací.

Č. VÝKRESU

A.5.10

OBSAH VÝKRESU

OKNO 5 - POHLEDY

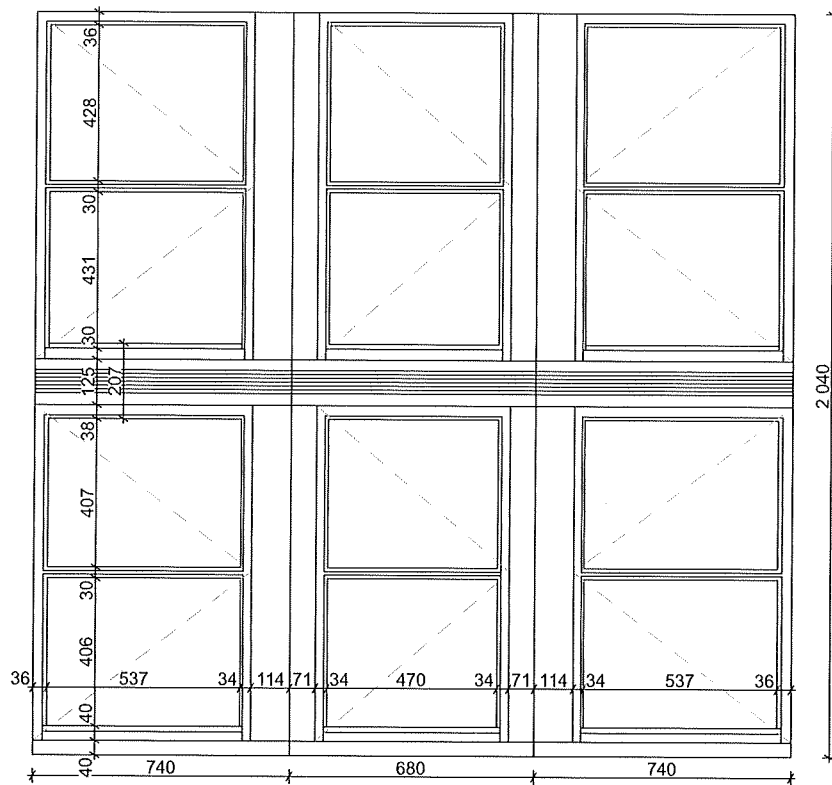

POHLED EXTERIÉR - STAV, M 1:20

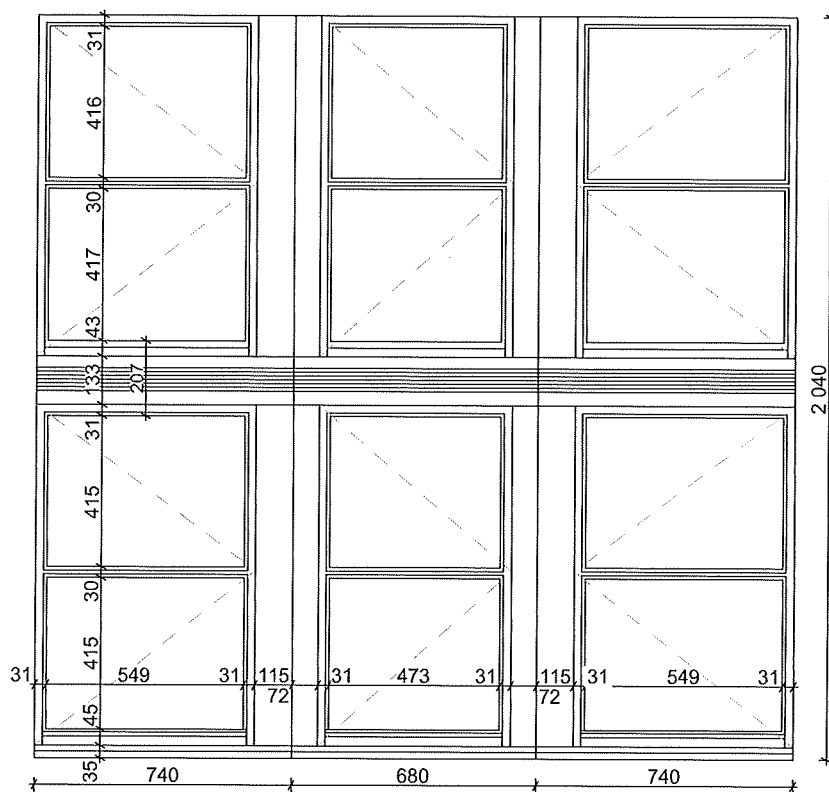

POHLED EXTERIÉR - NÁVRH, M 1:20

POZNÁMKY:

Členění nových oken je dle oken stávajících. Nová okna budou osazena do polohy oken stávajících. Výkresy nejsou výrobní dokumentací.

Č. VÝKRESU

A.5.12

OBSAH VÝKRESU

OKNO 6 - POHLEDY

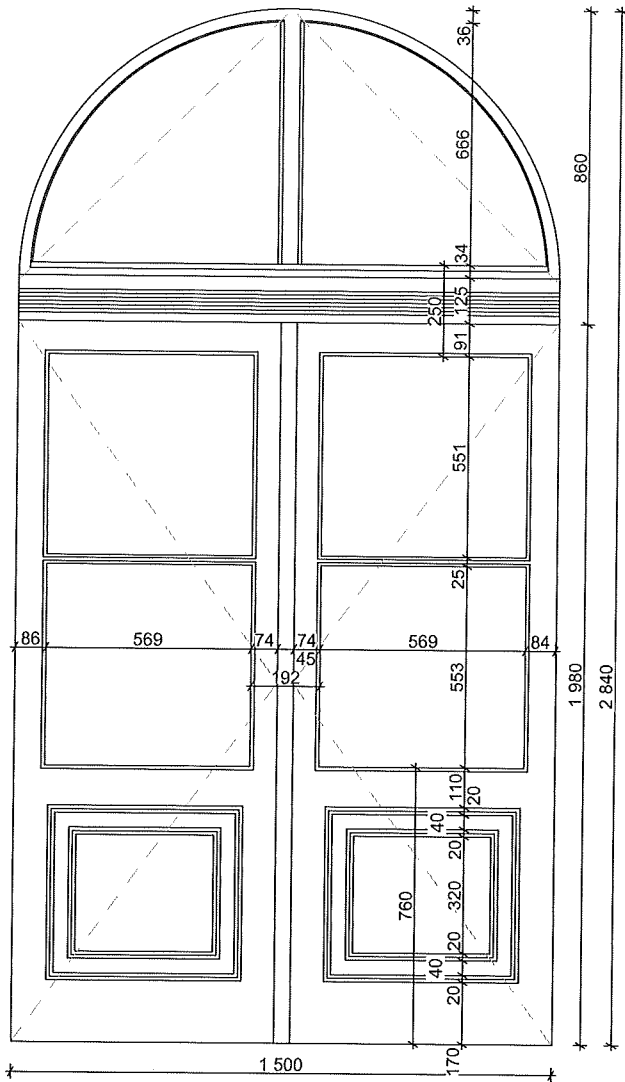

POHLED EXTERIÉR - STAV, M 1:20

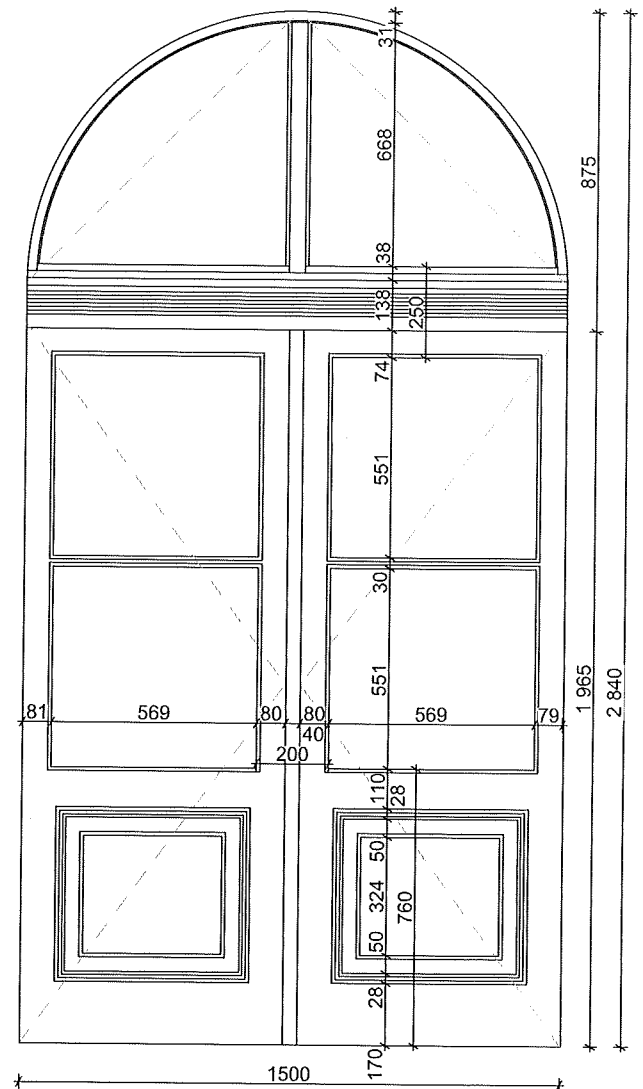

POHLED EXTERIÉR - NÁVRH, M 1:20

POZNÁMKY:

Členění nových oken je dle oken stávajících. Nová okna budou osazena do polohy oken stávajících. Výkresy nejsou výrobní dokumentací.

Č. VÝKRESU

A.5.14

OBSAH VÝKRESU

OKNO 7 - POHLEDY

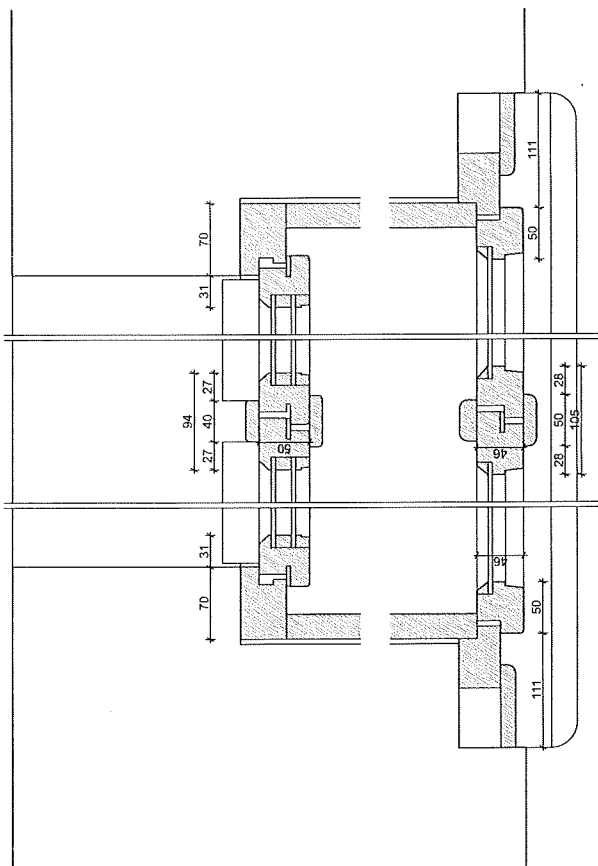

VODOROVNÝ ŘEZ - NÁVRH, M 1:5

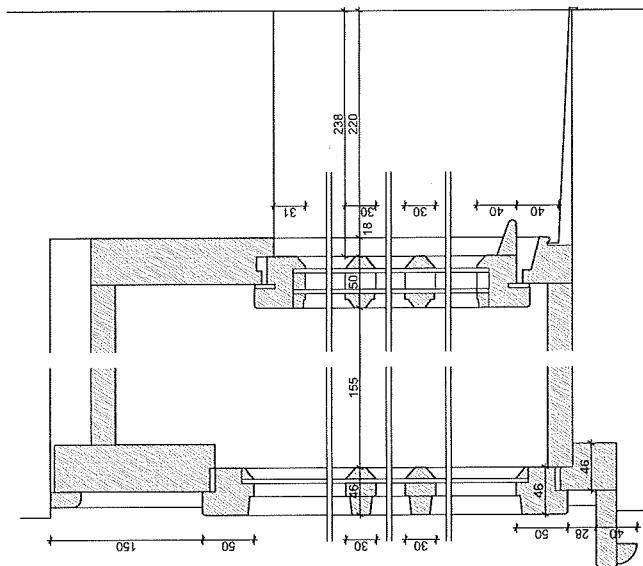

SVISLÝ ŘEZ - NÁVRH, M 1:5

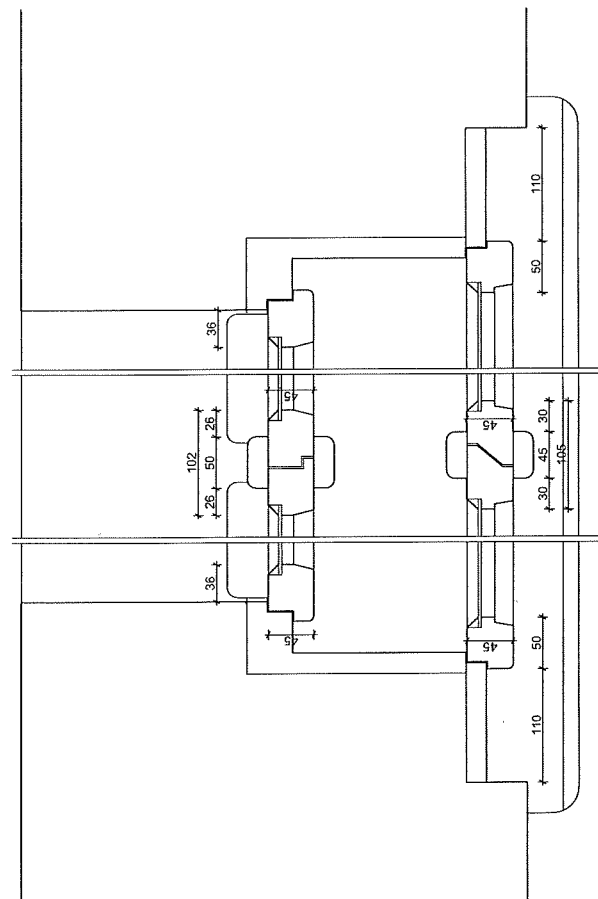

VODOROVNÝ ŘEZ - STAV, M 1:5

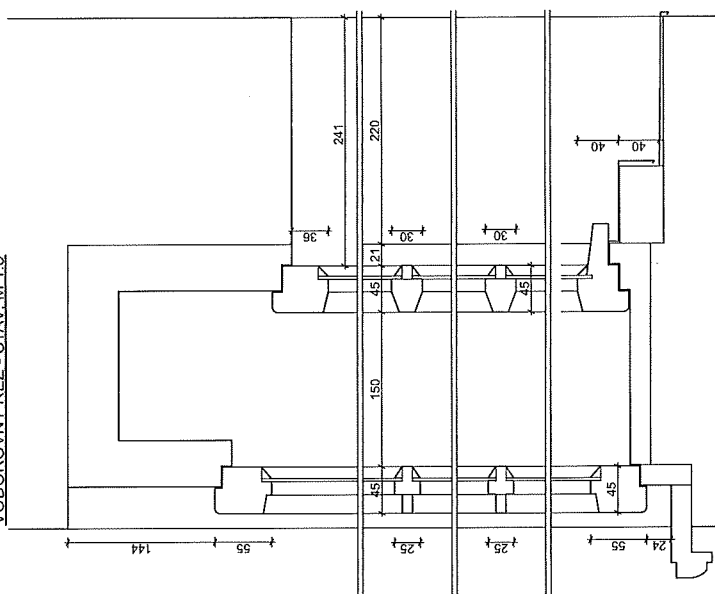

SVISLÝ ŘEZ - STAV, M 1:5

POZNÁMKY:
Členění nových oken je dle oken stávajících. Nová okna budou osazena do polohy oken stávajících. Výkresy nejsou výrobní dokumentací.

Č. VÝKRESU
OBSAH VÝKRESU

A.5.15

OKNO 8 - ŘEZY

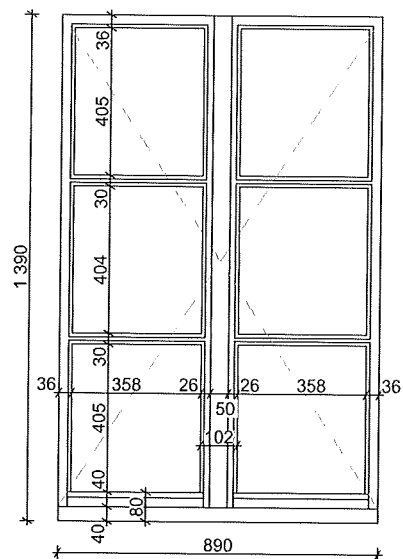

POHLED EXTERIÉR - STAV, M 1:20

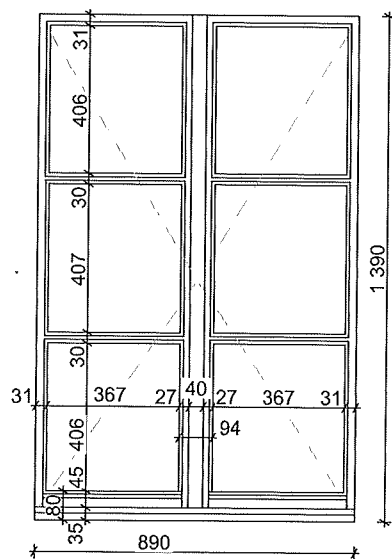

POHLED EXTERIÉR - NÁVRH, M 1:20

POZNÁMKY:

Členění nových oken je dle oken stávajících. Nová okna budou osazena do polohy oken stávajících. Výkresy nejsou výrobní dokumentací.

Č. VÝKRESU

A.5.16

OBSAH VÝKRESU

OKNO 8 - POHLEDY

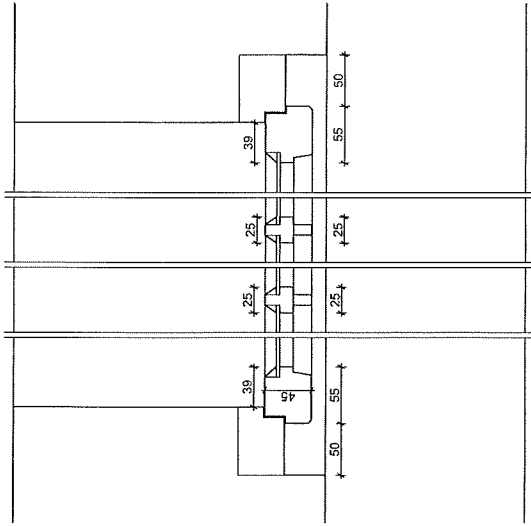

VODOROVNÝ ŘEZ - STAV. M 1:5

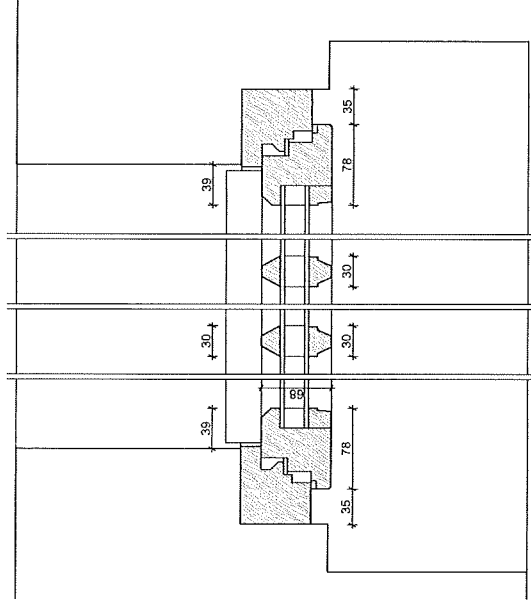

VODOROVNÝ ŘEZ - NÁVRH. M 1:5

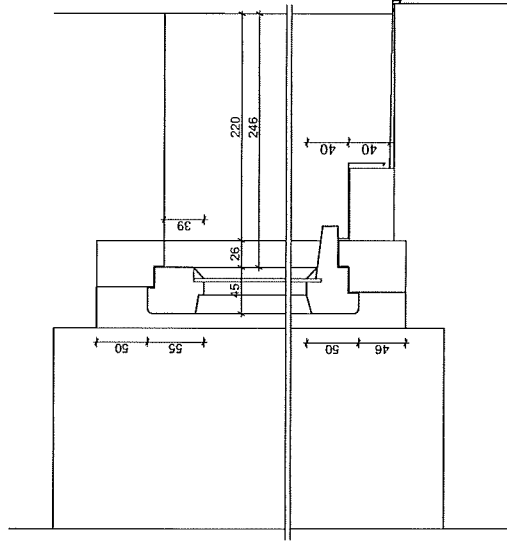

SVISLÝ ŘEZ - STAV. M 1:5

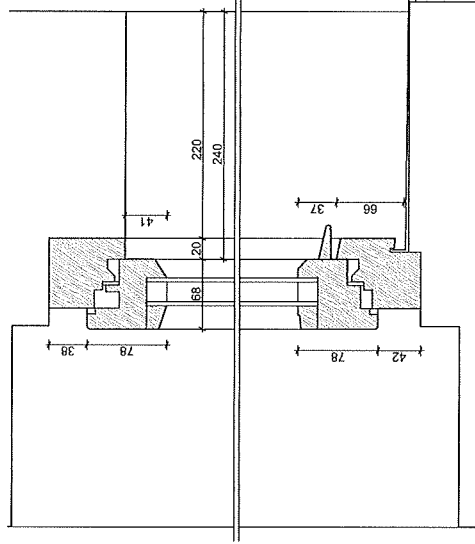

SVISLÝ ŘEZ - NÁVRH. M 1:5

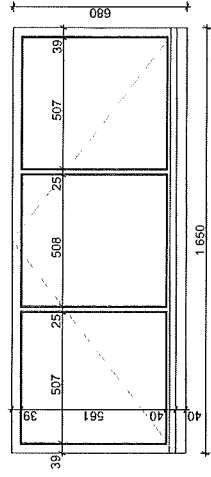

POHLED EXTERIÉR - STAV. M 1:20

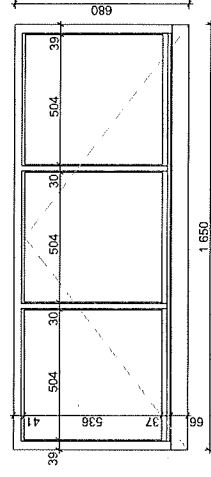

POHLED EXTERIÉR - NÁVRH. M 1:20

POZNÁMKY:
 Členění nových oken je dle oken stávajících. Nová okna budou osazena do polohy oken stávajících. Výkresy nejsou výrobní dokumentací.

Č. VÝKRESU OBSAH VÝKRESU

A.5.17

OKNO 9 - ŘEZY, POHLEDY

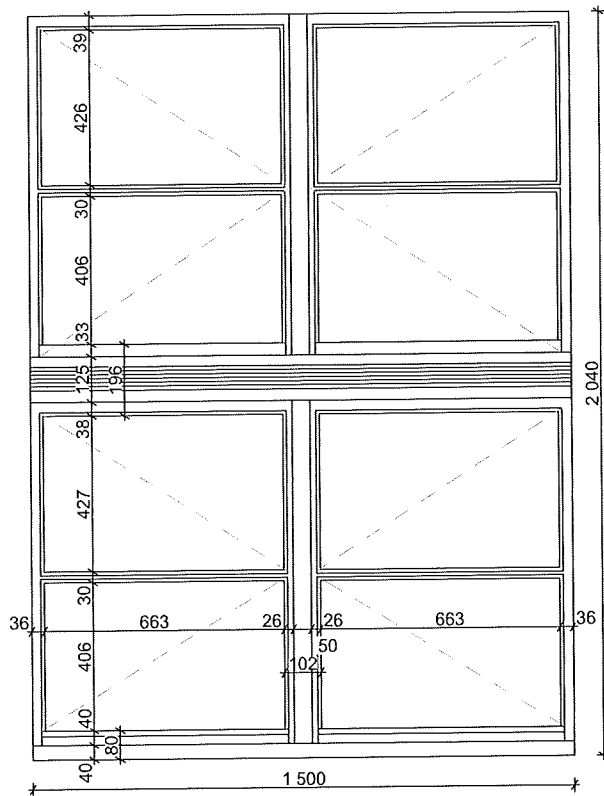

POHLED EXTERIÉR - STAV, M 1:20

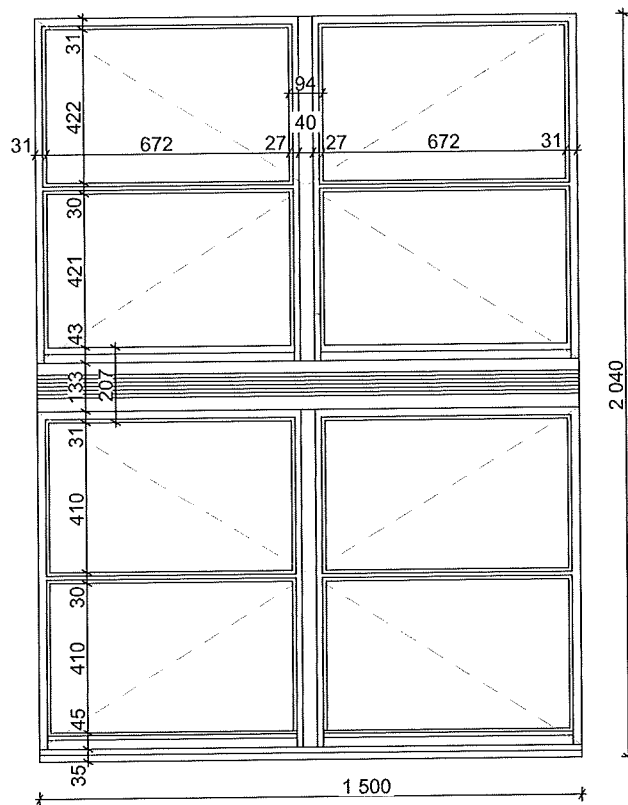

POHLED EXTERIÉR - NÁVRH, M 1:20

POZNÁMKY:

Členění nových oken je dle oken stávajících. Nová okna budou osazena do polohy oken stávajících. Výkresy nejsou výrobní dokumentací.

Č. VÝKRESU	OBSAH VÝKRESU
A.5.19	OKNO 10 - POHLEDY

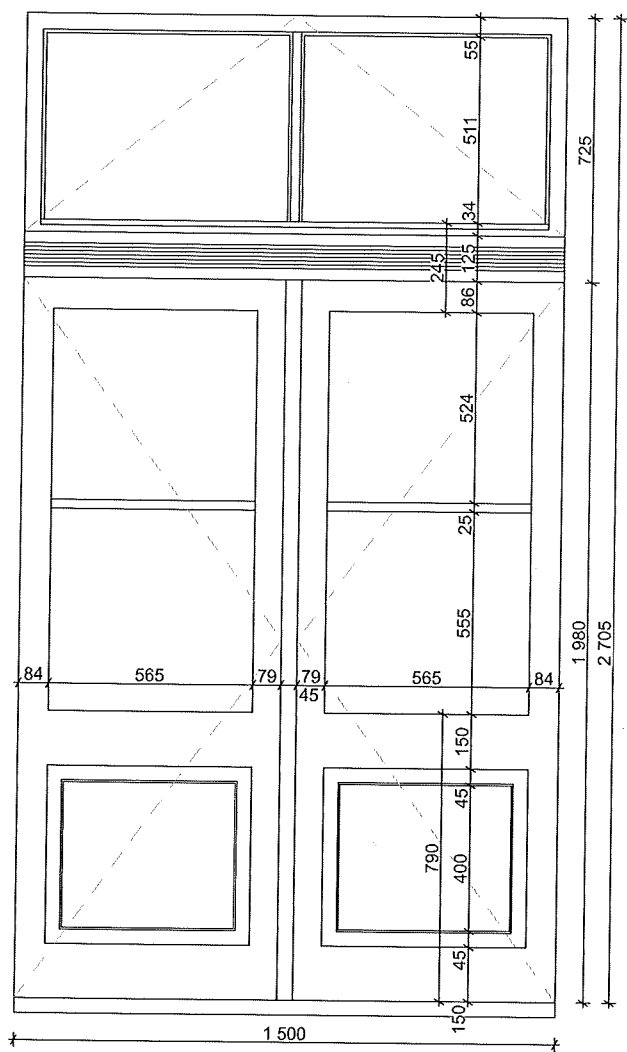

POHLED EXTERIÉR - STAV, M 1:20

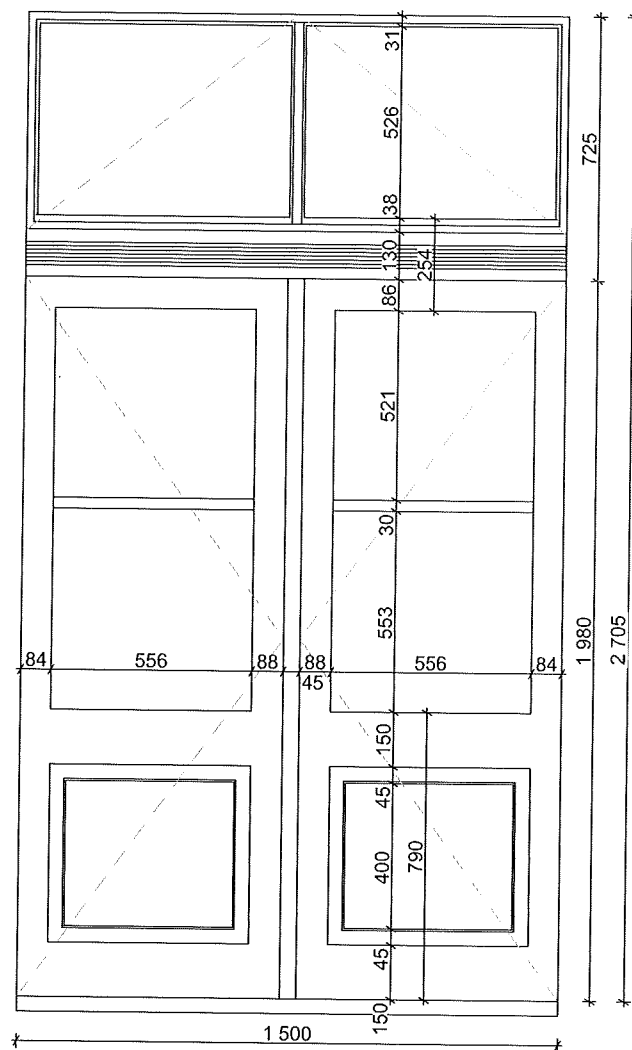

POHLED EXTERIÉR - NÁVRH, M 1:20

POZNÁMKY:

Členění nových oken je dle oken stávajících. Nová okna budou osazena do polohy oken stávajících. Výkresy nejsou výrobní dokumentací.

Č. VÝKRESU

A.5.22

OBSAH VÝKRESU

OKNO 13 - POHLEDY

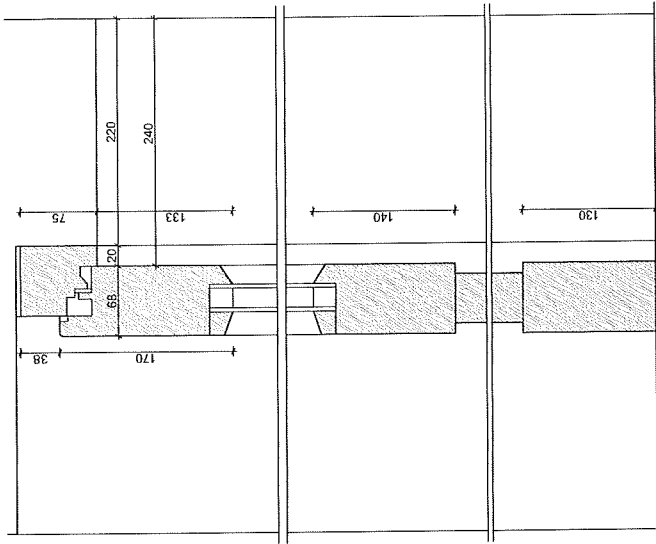

SVISLÝ ŘEZ - NÁVRH, M 1:5

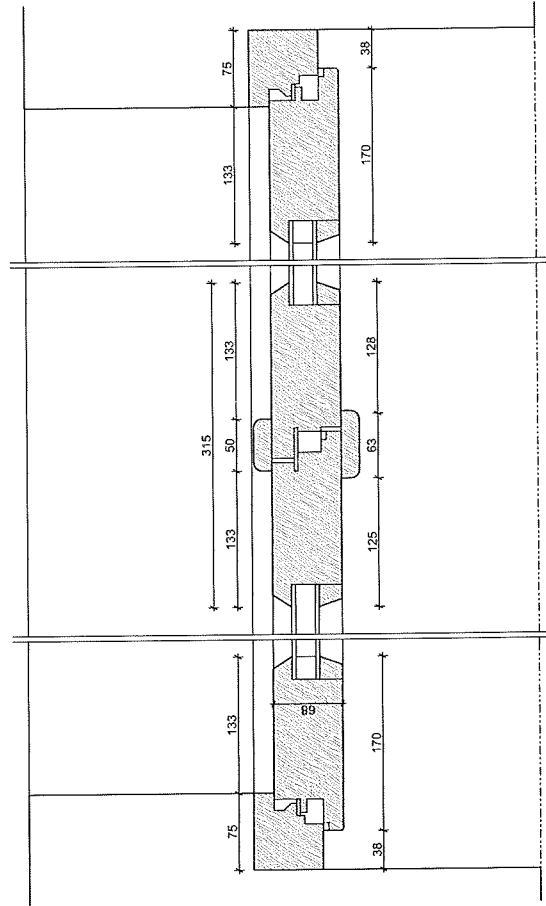

VODOROVNÝ ŘEZ - NÁVRH, M 1:5

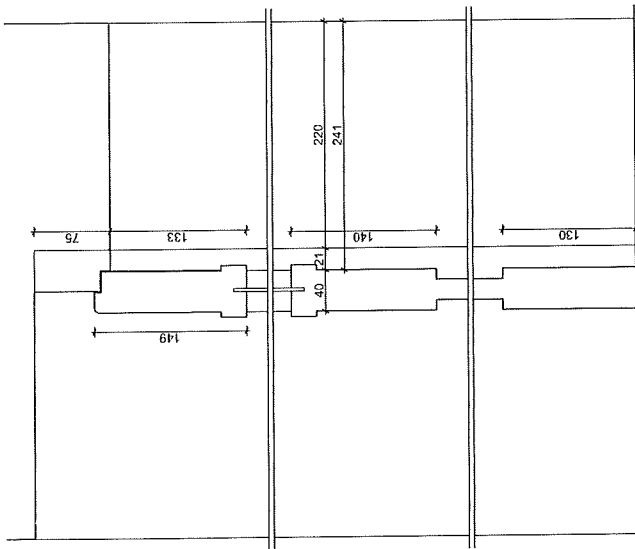

SVISLÝ ŘEZ - STAV, M 1:5

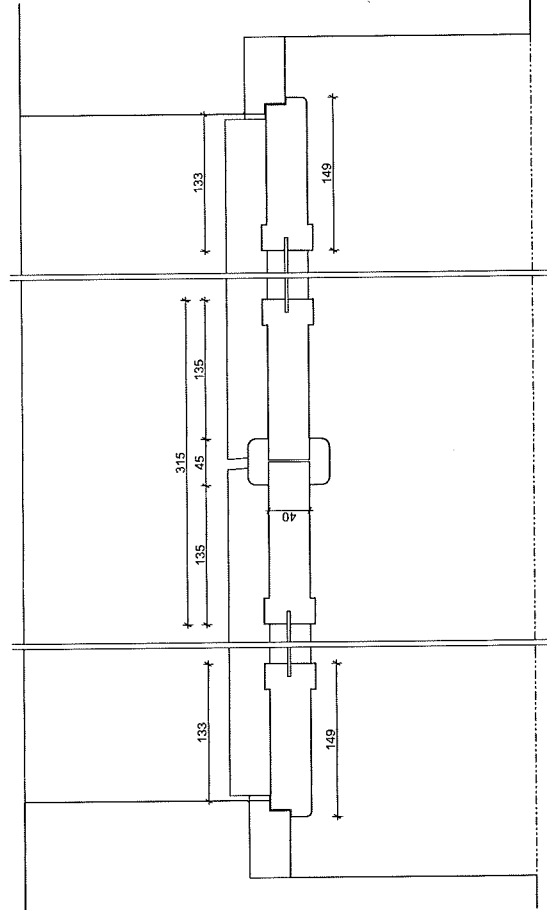

VODOROVNÝ ŘEZ - STAV, M 1:5

POZNÁMKY:
 Členění nových oken je dle oken stávajících. Nová okna budou osazena do polohy oken stávajících. Výtisky nejsou výrobní dokumentací.

C. VÝKRESU

A.5.23

OKNO 14 - ŘEZY

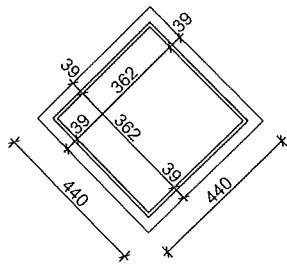

POHLED EXTERIÉR - STAV, M 1:20

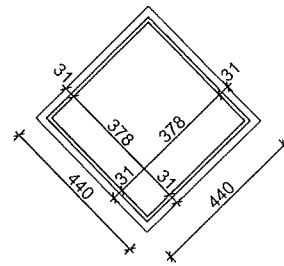

POHLED EXTERIÉR - NÁVRH, M 1:20

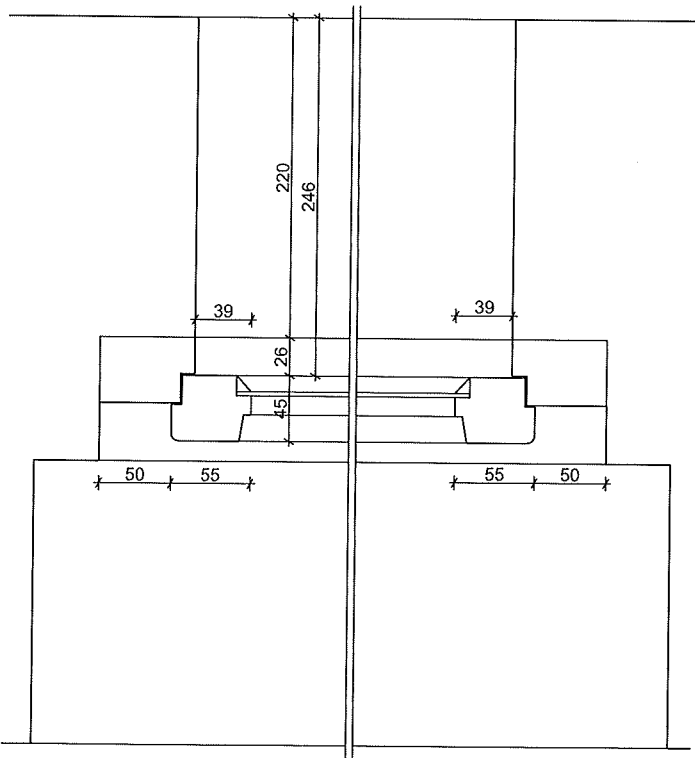

VODOROVNÝ ŘEZ - STAV, M 1:5

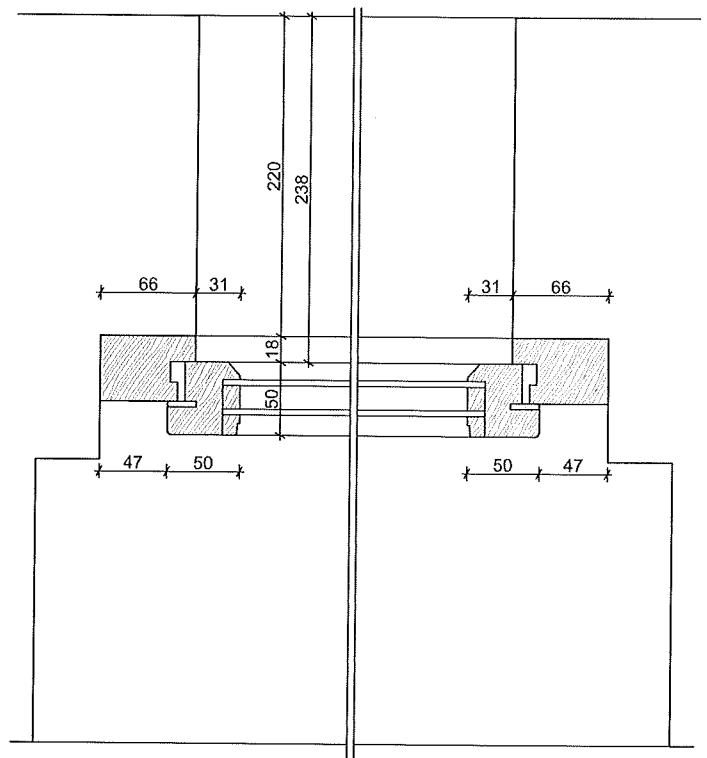

VODOROVNÝ ŘEZ - NÁVRH, M 1:5

POZNÁMKY:

Členění nových oken je dle oken stávajících. Nová okna budou osazena do polohy oken stávajících. Výkresy nejsou výrobní dokumentací.

Č. VÝKRESU

A.5.26

OBSAH VÝKRESU

OKNO 16 - ŘEZY, POHLEDY

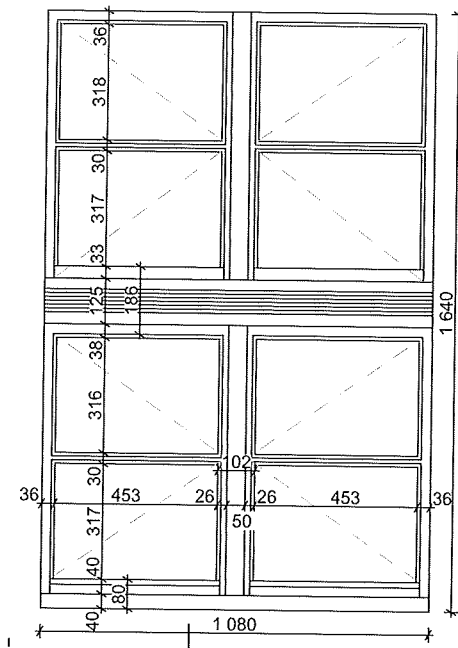

POHLED EXTERIÉR - STAV, M 1:20

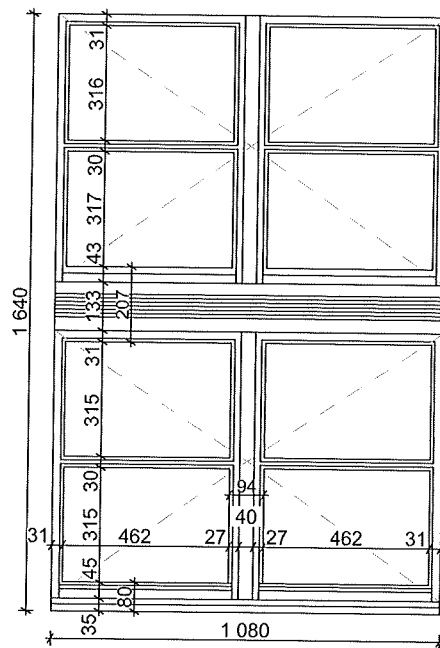

POHLED EXTERIÉR - NÁVRH, M 1:20

POZNÁMKY:

Členění nových oken je dle oken stávajících. Nová okna budou osazena do polohy oken stávajících. Výkresy nejsou výrobní dokumentací.

Č. VÝKRESU

A.5.28

OBSAH VÝKRESU

OKNO 17 - POHLEDY

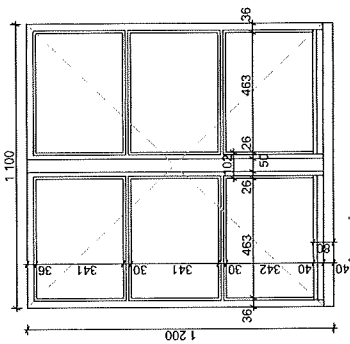

POHLED EXTERIÉR - STAV, M 1:20

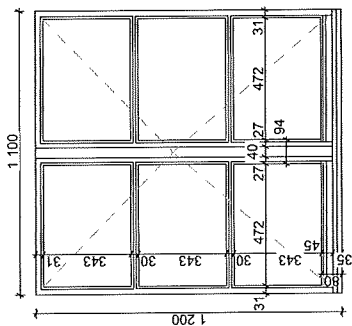

POHLED EXTERIÉR - NÁVRH, M 1:20

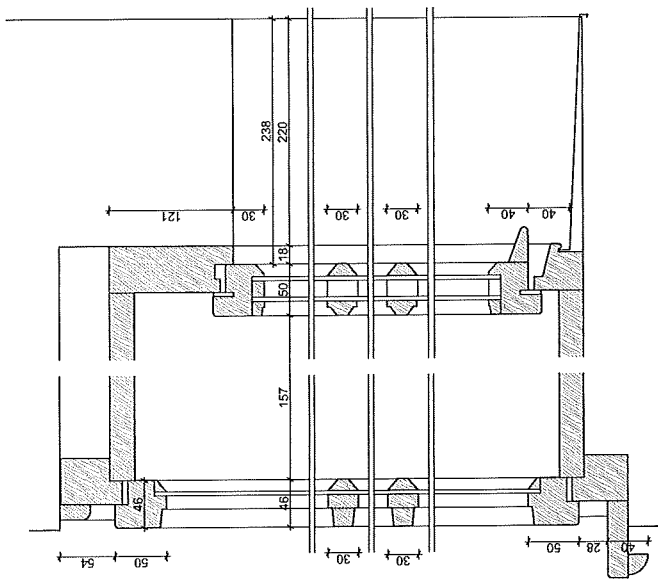

SVISLÝ REZ - NÁVRH, M 1:5

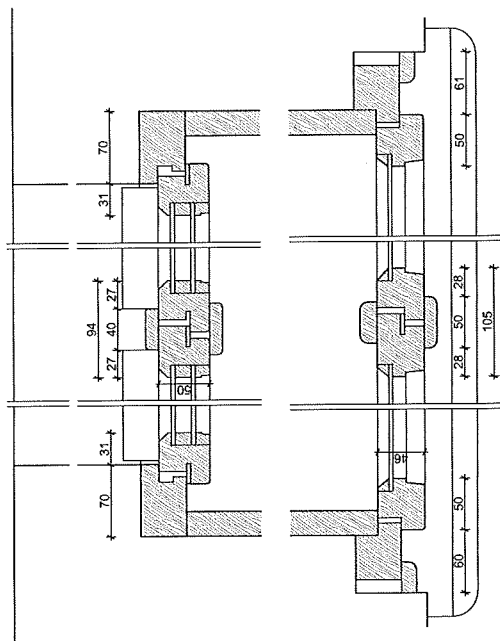

VODOROVNÝ REZ - NÁVRH, M 1:5

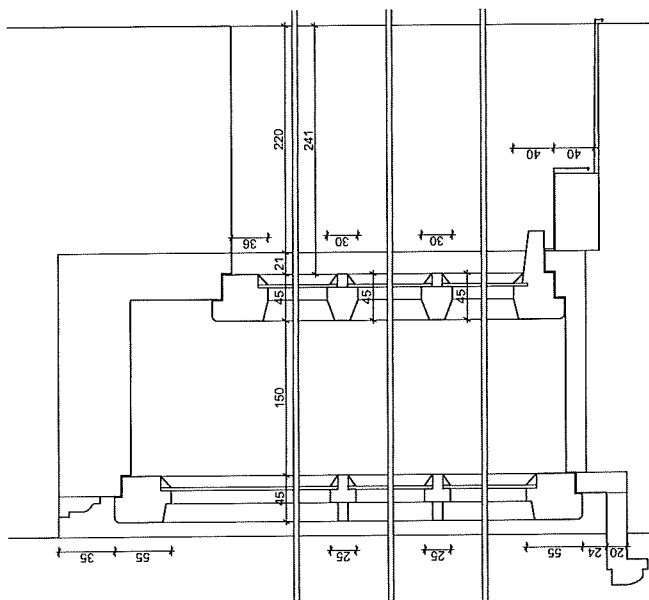

SVISLÝ REZ - STAV, M 1:5

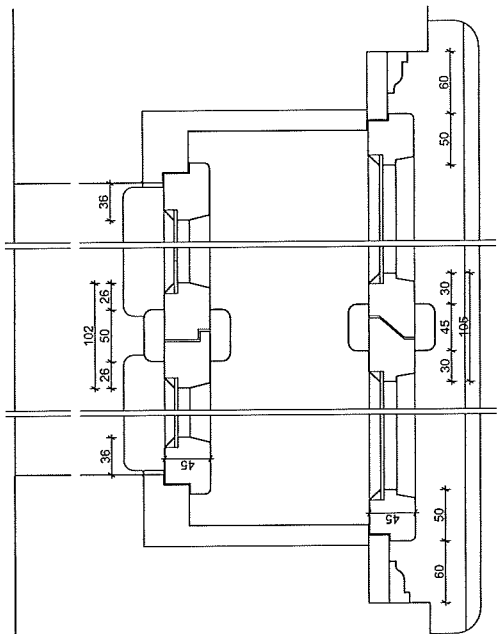

VODOROVNÝ REZ - STAV, M 1:5

POZNÁMKY:
 Členění nových oken je dle oken stávajících. Nová okna budou osazena do polohy oken stávajících. Výkresy nejsou výrobní dokumentací.

Č. VÝKRESU
A.5.29

OBSAH VÝKRESU

OKNO 18 - ŘEZY, POHLEDY

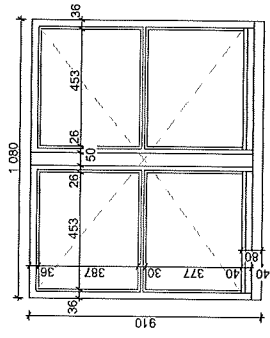

POHLED EXTERIÉR - STAV. M 1:20

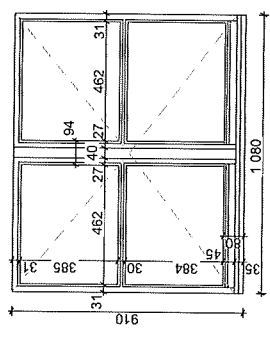

POHLED EXTERIÉR - NÁVRH. M 1:20

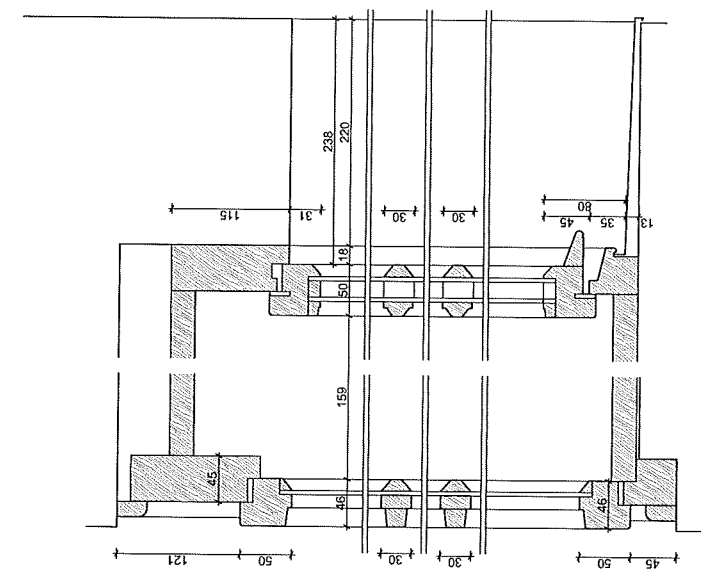

SVISLÝ ŘEZ - STAV. M 1:5

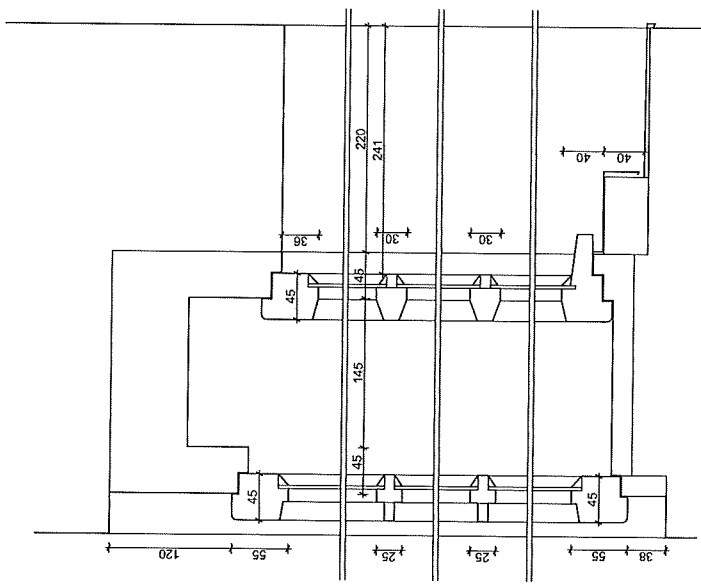

SVISLÝ ŘEZ - NÁVRH. M 1:5

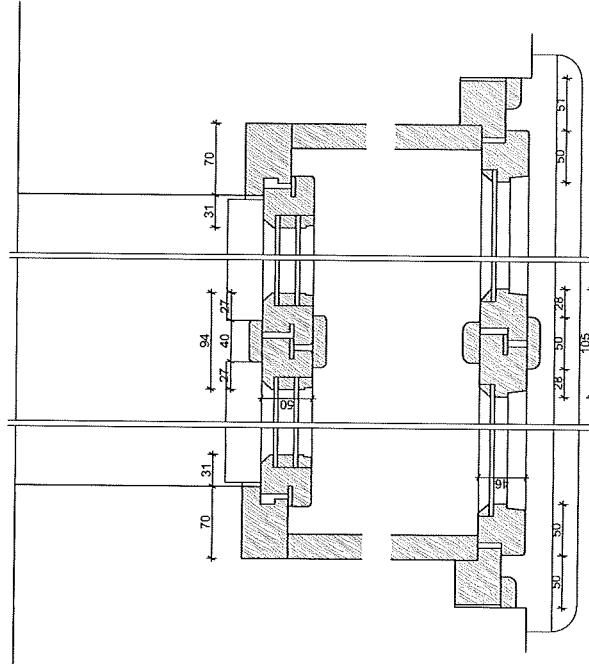

VODOROVNÝ ŘEZ - STAV. M 1:5

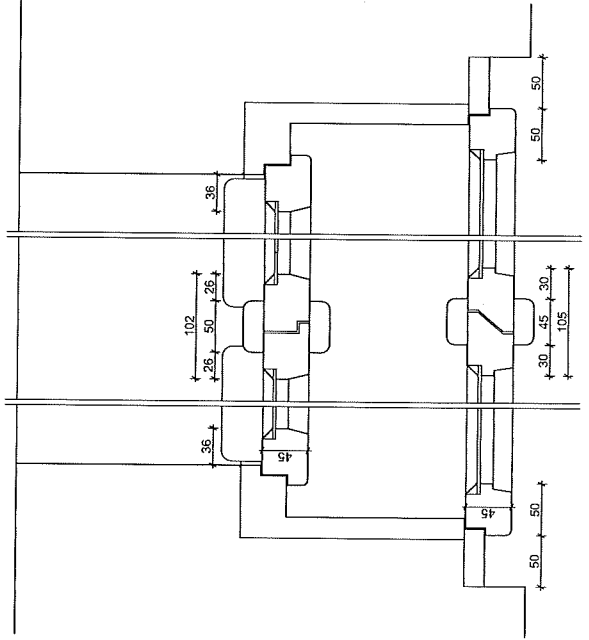

VODOROVNÝ ŘEZ - NÁVRH. M 1:5

POZNÁMKY:
 Členění nových oken je dle oken stávajících. Nová okna budou osazena do políčky oken stávajících. Výkresy nejsou výrobní dokumentací.
 Č. VÝKRESU

OBSAH VÝKRESU
A.5.32
 OKNO Z1 - ŘEZY, POHLEDY