

POLOŽKOVÝ ROZPOČET

Rozpočet	KT-01	Výměna oken	JKSO	
Stavba	Křížíkova 552/2, Praha 8		SKP	
Objednatel			IČ:	
Dodavatel			IČ:	
ROZPOČTOVÉ NÁKLADY				
Základní rozpočtové náklady				
HSV celkem		- Kč		
PSV celkem		- Kč		
ZRN celkem		- Kč		
Ostatní náklady		- Kč		
Celkem		- Kč		
Za objednatele		Za zhotovitele		
Jméno:		Jméno :		
Datum		Datum :		
Podpis		Podpis:		
Základ pro DPH	21,0	%		0,00 Kč
DPH	21,0	%		0,00 Kč
Základ pro DPH	0,0	%		0 Kč
DPH	0,0	%		0 Kč
CENA ZA OBJEKT CELKEM				0,00 Kč

Položkový rozpočet

Stavba :		Křižíkova 552/2, Praha 8			Výměna oken		
P.č.	Číslo položky	Název položky	MJ	množství	cena / MJ	celkem (Kč)	
Díl: 6		Úpravy povrchů					
1	629991012/00	Zakrývání výplní vnitřních otvorů folií	m2	766,80		- Kč	
		<i>766,8 m2 dle Tabulky oken</i>		<i>766,80</i>			
2	619991001/00	Zakrytí podlah fólií přilepenou lepicí páskou	m2	1 750,00		- Kč	
		<i>odhad místnosti + chodby</i>		<i>1 750,00</i>			
3	610991111R02	Zakrytí nábytku, příp. odsun od oken	kpl	1,00		- Kč	
4	619995001/00	Začištění omítek kolem oken, dveří, podlah nebo obkladů	m	1 758,10		- Kč	
		<i>obv. metry dle Tabulky oken</i>		<i>1 758,10</i>			
5	612 42-0116.RA0	Omítka stěn vnitřní vápenocementová štuková	m2	703,24		- Kč	
		<i>1758,1*0,4</i>		<i>703,24</i>			
6	622 42-0010.RA0	Omítka stěn vnější vápenocementová štuková	m2	263,72		- Kč	
		<i>1758,1*0,15</i>		<i>263,72</i>			
7	622754111U00	Lišta rohová začišťovací+tkanina vč. lišty s tkaninou	m	1 758,10		- Kč	
		<i>1758,1</i>		<i>1 758,10</i>			
8	špcm d003	Lišta dřevěná profilovaná	m	1 650,06		- Kč	
		<i>(1758,1-383,05)*1,2 prořez</i>		<i>1 650,06</i>			
9	766699763/00	Montáž překrytí stěnových spár lištou profilovanou	m	1 375,05		- Kč	
		<i>1758,1-383,05</i>		<i>1 375,05</i>			
10	632451023R00	Vyrovňovací potěr MC 15, v pásu, tl. 40 mm pod int.parapet	m2	122,16		- Kč	
		<i>int. parapet 407,2*0,3</i>		<i>122,16</i>			
	Celkem za	Úpravy povrchů				Kč	
Díl: 9		Ostatní konstrukce a práce, bourání					
11	941 95-5002.R00	Lešení lehké pomocné, výška podlahy do 1,9 m	m2	206,55		- Kč	
		<i>odhad (0,85*2,7)*90</i>		<i>206,55</i>			
12	952 90-2110.R00	Čištění zametáním v místnostech a chodbách	m2	1 750,00		- Kč	
		<i>odhad 1 750 m²</i>					
13	968061112R00	Vyvěšení dřevěných okenních křidel pl. do 1,5 m2	ks	2 070,00		- Kč	
		<i>dle Tabulky oken</i>					
14	968062356R00	Vybourání dřevěných rámu oken dvojitých vč. deštění	m2	766,80		- Kč	
		<i>766,8 m2 dle Tabulky oken</i>		<i>766,80</i>			
15	766441822	Demontáž parapetních desek dřevěných nebo plastových šířky přes 30 cm délky přes 1,0 m	m	407,2		- Kč	
		<i>int. parapet dle Tabulky oken</i>		<i>407,2</i>			
16	978013191R00	Otlučení omítek vnitřních stěn v rozsahu do 100 % pouze v nutném rozsahu	m2	176,90		- Kč	
		<i>1758,1*0,1</i>		<i>176,90</i>			
17	967031142R00	Přísekání rovných ostění cihelných na MC	m2	176,90		- Kč	
		<i>1758,1*0,1</i>		<i>176,90</i>			
	Celkem za	Ostatní konstrukce a práce, bourání				Kč	
Díl: 764		Konstrukce klempířské					
18	764 51-0010.RAB	D+M ochranné lišty mezi novým oknem a stávajícím parapetem z CU, zasilikonování spáry	m	383,05		- Kč	
		<i>př. lišta dle Tabulky oken</i>					
19	764410850R00	Šetné oddělení vnějších parapetů od okna pro zachování - odstraněním šroubů a hřebíků	m	383,05		- Kč	
		<i>383,05</i>					
20	998764202R00	Přesun hmot pro klempířské konstr., výšky do 24 m	%	9,00		- Kč	

	<i>Celkem za</i>	<i>Konstrukce klempířské</i>				0,00
Díl:	766	Konstrukce truhlářské				
21	1	Montáž oken dle ČSN (zapění, utěsnění spáry parotěsnou a difuzní páskou)	m	1 758,10		- Kč
		<i>obv. metry dle Tabulky oken</i>		1 758,10		
22	2	Složité montáž lomených oken - sestavení oken na místě - dle výkresové dokumentace - viz Tabulka oken	ks	29,00		- Kč
23	648952421R00	Osazení parapetních desek dřevěných š. do 50 cm	m	407,20		- Kč
		<i>407,2 dle Tabulky oken</i>		407,20		
24	60780015	Parapet interiéru Postforming bílý š. do 400 mm s nosem vč. plastových krytek	m	407,20		- Kč
		<i>int. parapet dle Tabulky oken</i>		407,20		
25	Poz. 01	Špaletové okno, čtyřkřídle, rozm. 1500x2040 mm / smrkové dřevo / zasklení : ext.-tep. izol. dvojsklo 4-16-4, int.- float 4 mm / kování - replika původního, mosaz / dvoubarevné provedení / podrobný popis viz TABULKA OKEN	ks	135,00		- Kč
26	Poz. 02	Špaletové okno, čtyřkřídle, rozm. 1200x2040 mm / smrkové dřevo / zasklení : ext.-tep. izol. dvojsklo 4-16-4, int.- float 4 mm / kování - replika původního, mosaz / dvoubarevné provedení / podrobný popis viz TABULKA OKEN	ks	15,00		- Kč
27	Poz. 03	Špaletové okno, čtyřkřídle, rozm. 1540x2040 mm, lomené složité / smrkové dřevo / zasklení : ext.-tep. izol. dvojsklo 4-16-4, int.- float 4 mm / kování - replika původního, mosaz / dvoubarevné provedení / podrobný popis viz TABULKA OKEN	ks	6,00		- Kč
28	Poz. 04	Špaletové okno, šestikřídle, rozm. 2170x2040 mm / smrkové dřevo / zasklení : ext.-tep. izol. dvojsklo 4-16-4, int.- float 4 mm / kování - replika původního, mosaz / dvoubarevné provedení / podrobný popis viz TABULKA OKEN	ks	23,00		- Kč
29	Poz. 05	Špaletové okno, šestikřídle, rozm. 2275x2040 mm, lomené složité / smrkové dřevo / zasklení : ext.-tep. izol. dvojsklo 4-16-4, int.- float 4 mm / kování - replika původního, mosaz / dvoubarevné provedení / podrobný popis viz TABULKA OKEN	ks	8,00		- Kč
30	Poz. 06	Špaletové okno, šestikřídle, rozm. 2160x2040 mm, lomené složité / smrkové dřevo / zasklení : ext.-tep. izol. dvojsklo 4-16-4, int.- float 4 mm / kování - replika původního, mosaz / dvoubarevné provedení / podrobný popis viz TABULKA OKEN	ks	8,00		- Kč
31	Poz. 07	Špaletové balkonové dveře, dvoukřídle se sklopným obloukovým nadsvětlíkem, rozm. 1500x2840 mm / smrkové dřevo / zasklení : ext.-tep. izol. dvojsklo 4-16-4, int.- float 4 mm / kování - replika původního, mosaz / dvoubarevné provedení / podrobný popis viz TABULKA OKEN	ks	3,00		- Kč
32	Poz. 08	Špaletové okno, dvoukřídle, rozm. 890x1390 mm, / smrkové dřevo / zasklení : ext.-tep. izol. dvojsklo 4-16-4, int.- float 4 mm / kování - replika původního, mosaz / dvoubarevné provedení / podrobný popis viz TABULKA OKEN	ks	2,00		- Kč
33	Poz. 09	Jednoduché okno, jednokřídle sklopné, rozm. 1650x680 mm, / smrkové dřevo / zasklení : izol. dvojsklo 4-16-4 / kování - replika původního, mosaz / dvoubarevné provedení / podrobný popis viz TABULKA OKEN	ks	1,00		- Kč

34	Poz. 010	Špaletové okno, čtyřkřídle, rozm. 1500x2040 mm / smrkové dřevo / zasklení : ext.-tep. izol. dvojsklo 4-16-4, int.- float 4 mm / kování - replika původního, mosaz / dvoubarevné provedení / podrobný popis viz TABULKA OKEN	ks	1,00		- Kč
35	Poz. 011	Jednoduché okno, jednokřídle sklopné, rozm. 770x470 mm, / smrkové dřevo / zasklení : izol. dvojsklo 4-16-4 / kování - replika původního, mosaz / dvoubarevné provedení/ podrobný popis viz TABULKA OKEN	ks	1,00		- Kč
36	Poz. 013	Špaletové balkonové dveře, dvoukřídle se sklopným nadsvětlikem, rozm. 1500x2705 mm / smrkové dřevo / zasklení : ext.-tep. izol. dvojsklo 4-16-4, int.- float 4 mm / kování - replika původního, mosaz / dvoubarevné provedení / podrobný popis viz TABULKA OKEN	ks	1,00		- Kč
37	Poz. 014	Jednoduché balkonové dveře, dvoukřídle, rozm. 1470x1980 mm, / smrkové dřevo / zasklení : izol. dvojsklo 4-16-4 / kování - replika původního, mosaz / dvoubarevné provedení / podrobný popis viz TABULKA OKEN	ks	1,00		- Kč
38	Poz. 015	Špaletové okno, čtyřkřídle, rozm. 1520x2040 mm, lomené složité / smrkové dřevo / zasklení : ext.-tep. izol. dvojsklo 4-16-4, int.- float 4 mm / kování - replika původního, mosaz / dvoubarevné provedení / podrobný popis viz TABULKA OKEN	ks	4,00		- Kč
39	Poz. 016	Jednoduché fixní okno, rozm. 440x440 mm, / smrkové dřevo / zasklení : izol. dvojsklo 4-16-4 / dvoubarevné provedení / podrobný popis viz TABULKA OKEN	ks	1,00		- Kč
40	Poz. 017	Špaletové okno, čtyřkřídle, rozm. 1080x1640 mm / smrkové dřevo / zasklení : ext.-tep. izol. dvojsklo 4-16-4, int.- float 4 mm / kování - replika původního, mosaz / dvoubarevné provedení / podrobný popis viz TABULKA OKEN	ks	4,00		- Kč
41	Poz. 018	Špaletové okno, dvoukřídle, rozm. 1100x1200 mm, / smrkové dřevo / zasklení : ext.-tep. izol. dvojsklo 4-16-4, int.- float 4 mm / kování - replika původního, mosaz / dvoubarevné provedení / podrobný popis viz TABULKA OKEN	ks	2,00		- Kč
42	Poz. 019	Špaletové okno, dvoukřídle, rozm. 740x1200 mm, / smrkové dřevo / zasklení : ext.-tep. izol. dvojsklo 4-16-4, int.- float 4 mm / kování - replika původního, mosaz / dvoubarevné provedení / podrobný popis viz TABULKA OKEN	ks	2,00		- Kč
43	Poz. 020	Špaletové okno, dvoukřídle, rozm. 740x900 mm, / smrkové dřevo / zasklení : ext.-tep. izol. dvojsklo 4-16-4, int.- float 4 mm / kování - replika původního, mosaz / dvoubarevné provedení / podrobný popis viz TABULKA OKEN	ks	4,00		- Kč
44	Poz. 021	Špaletové okno, dvoukřídle, rozm. 1080x910 mm, / smrkové dřevo / zasklení : ext.-tep. izol. dvojsklo 4-16-4, int.- float 4 mm / kování - replika původního, mosaz / dvoubarevné provedení / podrobný popis viz TABULKA OKEN	ks	16,00		- Kč
45	Poz. 022	Špaletové okno, čtyřkřídle, rozm. 1500x2040 mm / smrkové dřevo / zasklení : ext.-tep. izol. dvojsklo 4-16-4, int.- float 4 mm / kování - replika původního, mosaz / dvoubarevné provedení/ podrobný popis viz TABULKA OKEN	ks	13,00		- Kč
46	Poz. 023	Špaletové okno, čtyřkřídle, rozm. 1200x2040 mm / smrkové dřevo / zasklení : ext.-tep. izol. dvojsklo 4-16-4, int.- float 4 mm / kování - replika původního, mosaz / dvoubarevné provedení / podrobný popis viz TABULKA OKEN	ks	1,00		- Kč

47	Poz. 024	Špaletové okno, šestikřídle, rozm. 2160x2040 mm, lomené složité / smrkové dřevo / zasklení : ext.-tep. izol. dvojsklo 4-16-4, int.- float 4 mm / kování - replika původního, mosaz dvoubarevné provedení / podrobný popis viz TABULKA OKEN	ks	3,00		- Kč
48	998766202R00	Přesun hmot pro truhlářské konstr., výšky do 24 m	%	24,00		- Kč
Celkem za		Konstrukce truhlářské				Kč
Díl: 979	Přesuny suti a vybouraných hmot					
49	979 99-0106.R00	Poplatek za skládku suti - cihelné výrobky	t	13,45		- Kč
		pol. 15 + 16 (353,8*0,02)*1900		13,45		
50	979 99-0161.R00	Poplatek za skládku suti - dřevo+sklo	t	36,80		- Kč
		<i>Poz.01 0,14 t *135</i>		18,90		
		<i>Poz.02 0,12 t *15</i>		1,80		
		<i>Poz.03 0,15 t * 6</i>		0,90		
		<i>Poz.04 0,23 t * 23</i>		5,29		
		<i>Poz.05 0,24 t * 8</i>		1,92		
		<i>Poz.06 0,23 t * 8</i>		1,84		
		<i>Poz.07 0,18 t * 3</i>		0,54		
		<i>Poz.08 0,065 t * 2</i>		0,13		
		<i>Poz.09 0,048 t * 1</i>		0,05		
		<i>Poz.10 0,14 t * 1</i>		0,14		
		<i>Poz.11 0,025 t * 1</i>		0,03		
		<i>Poz.13 0,18 t * 1</i>		0,18		
		<i>Poz.14 0,1 t * 1</i>		0,10		
		<i>Poz.15 0,15 t * 4</i>		0,60		
		<i>Poz.16 0,008 t * 1</i>		0,01		
		<i>Poz.17 0,097 t * 4</i>		0,39		
		<i>Poz.18 0,065 t * 2</i>		0,13		
		<i>Poz.19 0,055 t * 2</i>		0,11		
		<i>Poz.20 0,048 t * 4</i>		0,19		
		<i>Poz.21 0,051 t * 16</i>		0,80		
		<i>Poz.22 0,15 t * 13</i>		1,95		
		<i>Poz.23 0,12 t * 1</i>		0,12		
		<i>Poz.24 0,23 t * 3</i>		0,69		
51	979 01-1211.R00	Svislá doprava suti a vybour. hmot za 1.NP nošením	t	50,25		- Kč
		13,45+36,8		50,25		
52	979 01-1219.R00	Přípl.k svislé dopr.suti za každé další NP nošením	t	251,25		- Kč
		50,25*5		251,25		
53	979 08-1111.R00	Odvoz suti a vybour. hmot na skládku do 1 km	t	50,25		- Kč
		50,25		50,25		
54	979 08-1121.R00	Příplatek k odvozu za každý další 1 km	t	1 256,25		- Kč
		50,25*25		1 256,25		
55	979 08-2111.R00	Vnitrostaveništní doprava suti do 10 m	t	50,25		- Kč
		50,25		50,25		
56	979 08-2121.R00	Příplatek k vnitrost. dopravě suti za dalších 5 m	t	753,75		- Kč
		50,25*15		753,75		
Celkem za		Přesuny suti a vybouraných hmot				0,00
Díl: 800	Otopná tělesa					
57	735151821R00	Demontáž otopných těles panelových, dočasná demontáž těles pod okny	ks	247,00		- Kč
58	735159220R00	Montáž panelových těles do délky 1500 mm	ks	247,00		- Kč

59	735494811R00	Vypuštění vody z otopných těles	ks	247,00		- Kč
60	735158220R00	Tlakové zkoušky panelových těles 2řadých	ks	247,00		- Kč
61	735-100	Nezměřitelné práce-zajištění a podepření otopných těles při montáži oken	hod	30,00		- Kč
62	998735203R00	Přesun hmot pro otopná tělesa, výšky do 24 m	%	5,00		- Kč
	Celkem za	5 Otopná tělesa				Kč
Díl:	784	Malby				
63	784 40-2801.R00	Odstranění malby oškrábáním v místnosti H do 3,8 m (1758,1-383,05)*0,5	m2	687,53		- Kč
				687,53		
64	784 19-1201.R00	Penetrace podkladu hloubková Primalex 1x (1758,1-383,05)*0,5	m2	687,53		- Kč
				687,53		
65	784 19-5412.R00	Malba tekutá Primalex Polar, bílá, 2 x (1758,1-383,05)*0,5	m2	687,53		- Kč
				687,53		
66	622471317RS8	Nátěr nebo nástřik stěn vnějších, složitost 1 - 2 hmota silikátová barevná skupina II (1758,1-383,05)*0,15	m2	206,26		- Kč
				206,26		
	Celkem za	Malby				0,00
Díl:		Vedlejší a ostatní náklady				
67	005 21-1040.R	Užívání veřejných ploch a prostranství	kpl	1,00		- Kč
68	005 12-1010.R	Vybudování zařízení staveniště	kpl	1,00		- Kč
69	005 12-1020.R	Provoz zařízení staveniště	kpl	1,00		- Kč
70	005 12-1030.R	Odstranění zařízení staveniště	kpl	1,00		- Kč
71	005 21-1080.R	Bezpečnostní a hygienická opatření na staveništi	kpl	1,00		- Kč
72		Výkresová dokumentace skutečného provedení oken, 3x tištěné a 1x elektronicky na CD nebo USB flash	kpl	1,00		- Kč
73		Kompletace atestů, certifikátů, revizních zpráv a ostatních dokladů, protokolů o kontrolách, dokladů o vlastnostech materiálů - 3x tištěné a 1x elektronicky na CD nebo USB flash	kpl	1,00		- Kč
74	901 - .R00	Hzs-předběžná obhlídka - zaměření oken pro výrobu cca 10 min na okno *247	hod	42,00		- Kč
				42,00		
75	1	Práce o víkendech a svátcích odhad 30 dní * 10 hod.	hod	300,00		- Kč
				300,00		
76	2	Dovoz oken na místo stavby	kpl	1,00		- Kč
	Celkem za	Vedlejší a ostatní náklady				0,00

Celkem

- Kč

Příloha č. 4 Výzvy

Čestné prohlášení o splnění základní způsobilosti

analogicky dle § 74 zákona č. 134/2016 Sb., o zadávání veřejných zakázek,
ve znění pozdějších předpisů (dále jen „zákon“).

Účastník:

Obchodní firma/jméno

Sídlo/místo podnikání

IČO

Zastoupen

.....
.....
.....
.....

kteřý podává nabídku na podlimitní veřejnou zakázku zadávanou ve zjednodušeném podlimitním řízení s názvem „Výroba a výměna oken v objektu Křížíkova 552/2, Praha 8“, č.j. 19940/2018-SZDC-GR-O8, tímto čestně prohlašuje, že není účastníkem, který

- byl v zemi svého sídla v posledních 5 letech před zahájením zadávacího řízení pravomocně odsouzen pro trestný čin uvedený v příloze č. 3 k zákonu nebo obdobný trestný čin podle právního řádu země sídla účastníka; k zaházeným odsouzením se nepřihlíží,
- má v České republice nebo v zemi svého sídla v evidenci daní zachycen splatný daňový nedoplatek,
- má v České republice nebo v zemi svého sídla splatný nedoplatek na pojistném nebo na penále na veřejné zdravotní pojištění,
- má v České republice nebo v zemi svého sídla splatný nedoplatek na pojistném nebo na penále na sociální zabezpečení a příspěvku na státní politiku zaměstnanosti,
- je v likvidaci, proti němuž bylo vydáno rozhodnutí o úpadku, vůči němuž byla nařízena nucená správa podle jiného právního předpisu nebo v obdobné situaci podle právního řádu země sídla účastníka.

Výše uvedené podmínky splňuje jak účastník, tak každý člen jeho statutárního orgánu.

V dne

.....
Jméno a podpis osoby oprávněné jednat jménem či za účastníka





Správa železniční dopravní cesty

Správa železniční dopravní cesty, státní organizace

Generální ředitelství

Dlážděná 1003/7

110 00 PRAHA 1

Příloha č. 5 Výzvy

Čestné prohlášení o splnění technické kvalifikace
analogicky dle § 79 odst. 2 písm. a) zákona č. 134/2016 Sb., o zadávání veřejných zakázek, ve znění pozdějších předpisů.

Účastník:

Obchodní firma/jméno

Sídlo/místo podnikání

IČO

Zastoupen

.....
.....
.....
.....

který podává nabídku na podlimitní veřejnou zakázku zadávanou ve zjednodušeném podlimitním řízení s názvem „Výroba a výměna oken v objektu Křižíkova 552/2, Praha 8“, č.j.19940/2018-SŽDC-GR-O8, tímto čestně prohlašuje, že za posledních 5 let před zahájením tohoto zadávacího řízení poskytoval alespoň 3 významné stavební práce obdobného charakteru jako je předmět této veřejné zakázky. **Za nejvýznamnější stavební práci v oblasti zadávané zakázky se považují 3 nejvýznamnější stavební práce, z čehož 2 musejí být v celkové hodnotě 14 mil Kč bez DPH a 1 musí být realizována na nemovitosti v památkové zóně a musejí být dokončené nebo zprovozněné dodavatelem v průběhu posledních 5-ti let**

Objednatel stavebních prací IČO, sídlo, místo podnikání, nebo jiné obdobné údaje	Předmět plnění významných stavebních prací	Celkový finanční objem stavebních prací)	Doba realizace (datum od-do, v rámci 5 kalendářních let nazpět před zahájením tohoto zadávacího řízení)

V dne

.....
Jméno a podpis osoby oprávněné jednat jménem či za účastníka

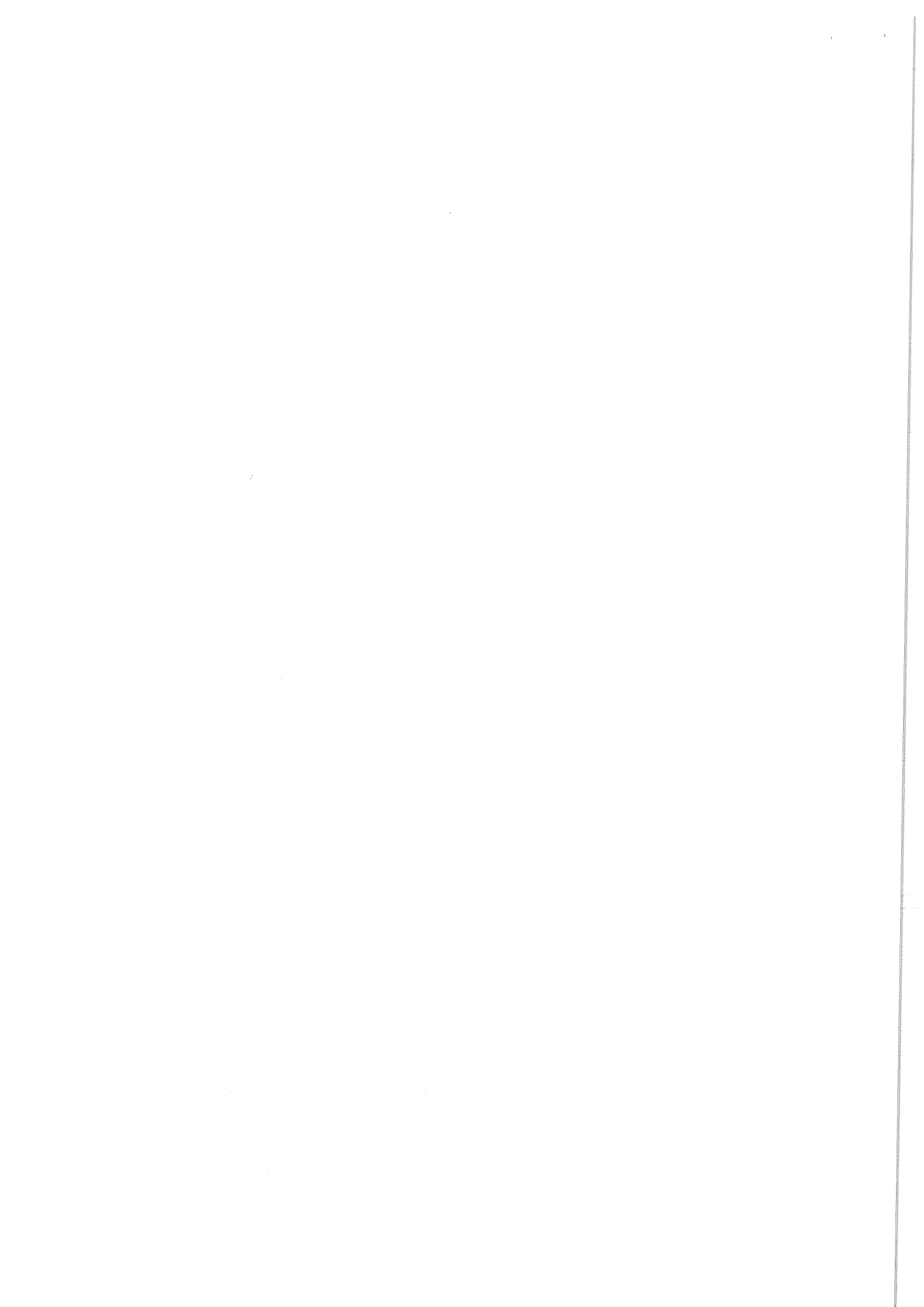



Správa železniční dopravní cesty

Správa železniční dopravní cesty, státní organizace

Generální ředitelství

Dlážděná 1003/7

110 00 PRAHA 1

Příloha č. 6 Výzvy

Čestné prohlášení o ekonomické kvalifikaci

analogicky dle § 78 zákona č. 134/2016 Sb., o zadávání veřejných zakázek,
ve znění pozdějších předpisů

Účastník:

Obchodní firma/jméno

Sídlo/místo podnikání

IČO

Zastoupen



který podává nabídku na podlimitní veřejnou zakázku zadávanou ve zjednodušeném podlimitním řízení s názvem „Výroba a výměna oken v objektu Křížíkova 552/2, Praha 8“, č.j. 19940/2018-SŽDC-GR-O8, tímto čestně prohlašuje, že splňuje zadavatelem požadovaný minimální obrat v rozsahu 7 mil. Kč bez DPH dosažený s ohledem na předmět veřejné zakázky za 3 bezprostředně předcházející účetní období, jestliže účastník vznikl později, tak za všechna účetní období od svého vzniku. Účastník tedy:

splňuje ekonomickou kvalifikaci

V dne

.....
Jméno a podpis osoby oprávněné jednat jménem či za účastníka

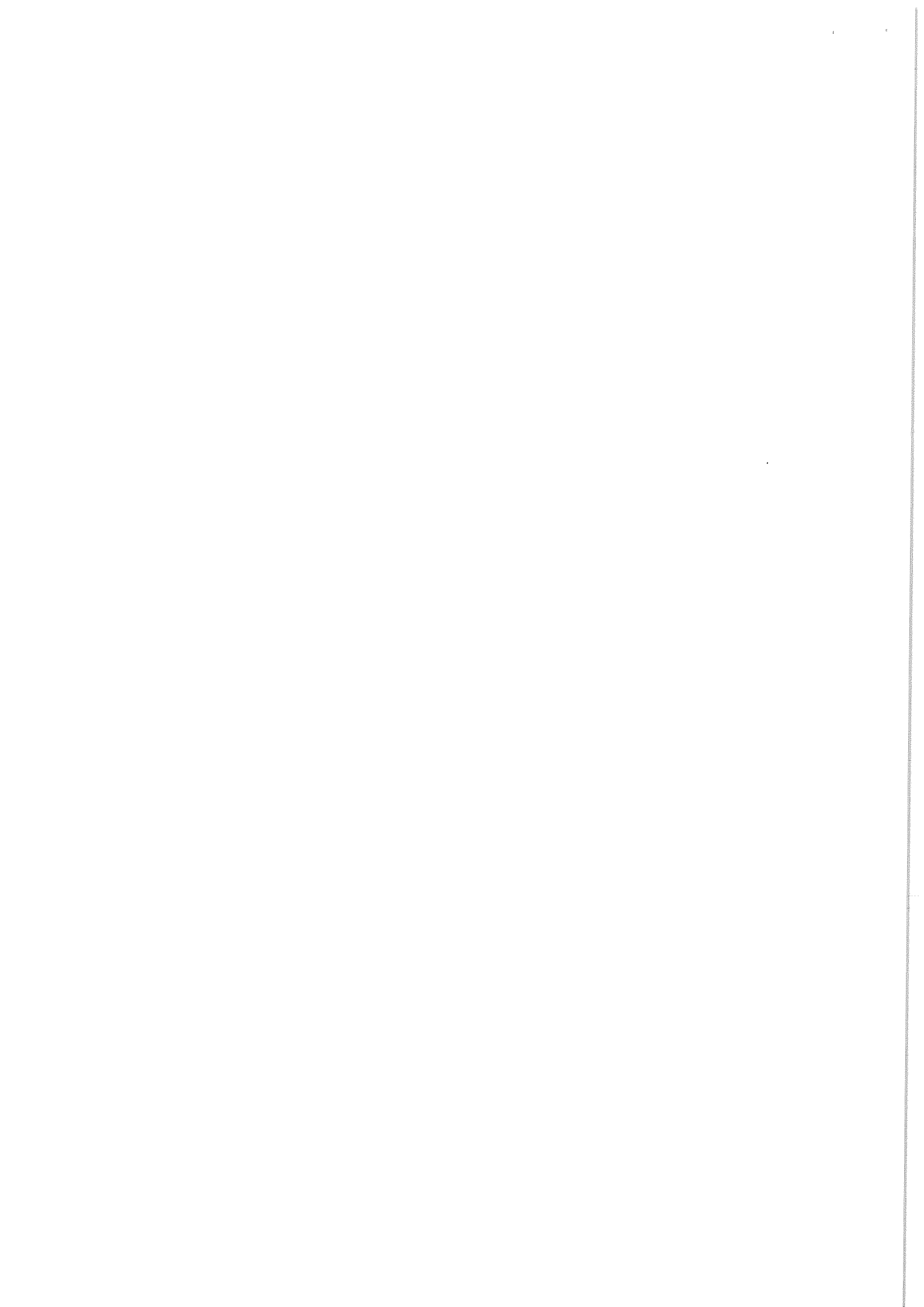



Správa železniční dopravní cesty

Správa železniční dopravní cesty, státní organizace

Generální ředitelství

Dlážděná 1003/7

110 00 PRAHA 1

Příloha č. 7 Výzvy

Čestné prohlášení

v souvislosti s ustanovením 3 odst. 1 zákona č. 340/2015 Sb., o zvláštních podmínkách účinnosti některých smluv, uveřejňování těchto smluv a o registru smluv (zákon o registru smluv), ve znění pozdějších předpisů, (dále jen „ZRS“)

Účastník:

Obchodní firma/jméno

Sídlo/místo podnikání

IČO

Zastoupen

.....
.....
.....
.....

který podává nabídku na podlimitní veřejnou zakázku zadávanou ve zjednodušeném podlimitním řízení s názvem „Výroba a výměna oken v objektu Křižíkova 552/2, Praha 8“, č.j. 19940/2018-SZDC-GŘ-O8, tímto čestně prohlašuje, že údaje a další skutečnosti uvedené či jinak řádně označené v nabídce, respektive ve smlouvě o dílo (dále jen „smlouva“), považuje za obchodní tajemství ve smyslu ustanovení § 504 zákona č. 89/2012 Sb., občanský zákoník, ve znění pozdějších předpisů (dále jen „obchodní tajemství“ a „občanský zákoník“).

Účastník tímto čestně prohlašuje, že údaje a skutečnosti uvedené ve smlouvě, která je nedílnou součástí nabídky, označené jako obchodní tajemství, naplňují současně všechny definiční znaky obchodního tajemství, tak jak je vymezeno v ustanovení § 504 občanského zákoníku, tj. obchodní tajemství tvoří konkurenčně významné, určitelné, ocenitelné a v příslušných obchodních kruzích běžně nedostupné skutečnosti, které souvisejí se závodem a jejichž vlastník zajišťuje ve svém zájmu odpovídajícím způsobem jejich utajení. Účastník dále čestně prohlašuje, že nese veškerou odpovědnost v případě, že část obsahu smlouvy, která se týká obchodního tajemství účastníka a která v důsledku toho bude pro účely uveřejnění smlouvy v registru smluv znečitelněna, pokud by smlouva v důsledku takového označení byla uveřejněna způsobem odporujícím ZRS, a to bez ohledu na to, zda byla smlouva uveřejněna prostřednictvím registru smluv ze strany zadavatele nebo účastníka.

Účastník tímto čestně prohlašuje, že neprodleně písemně sdělí zadavateli skutečnost, že takto označené informace přestaly naplňovat znaky obchodního tajemství.

Účastník tímto čestně prohlašuje, že údaje a skutečnosti uvedené ve smlouvě, která je nedílnou součástí nabídky, jsou údaji nebo skutečnostmi (s výjimkou obchodního tajemství, uvedeného výše), které nemohou být v registru smluv uveřejněny na základě ustanovení § 3 odst. 1 ZRS.

V dne

.....
Jméno a podpis osoby oprávněné jednat jménem či za účastníka

Správa železniční dopravní cesty, státní organizace

zapsaná v obchodním rejstříku u Městského soudu v Praze, oddíl A, vložka 48384

www.szdc.cz

Sídlo: Dlážděná 1003/7, Praha 1 110 00

IČO: 709 94 234 DIČ: CZ 709 94 234

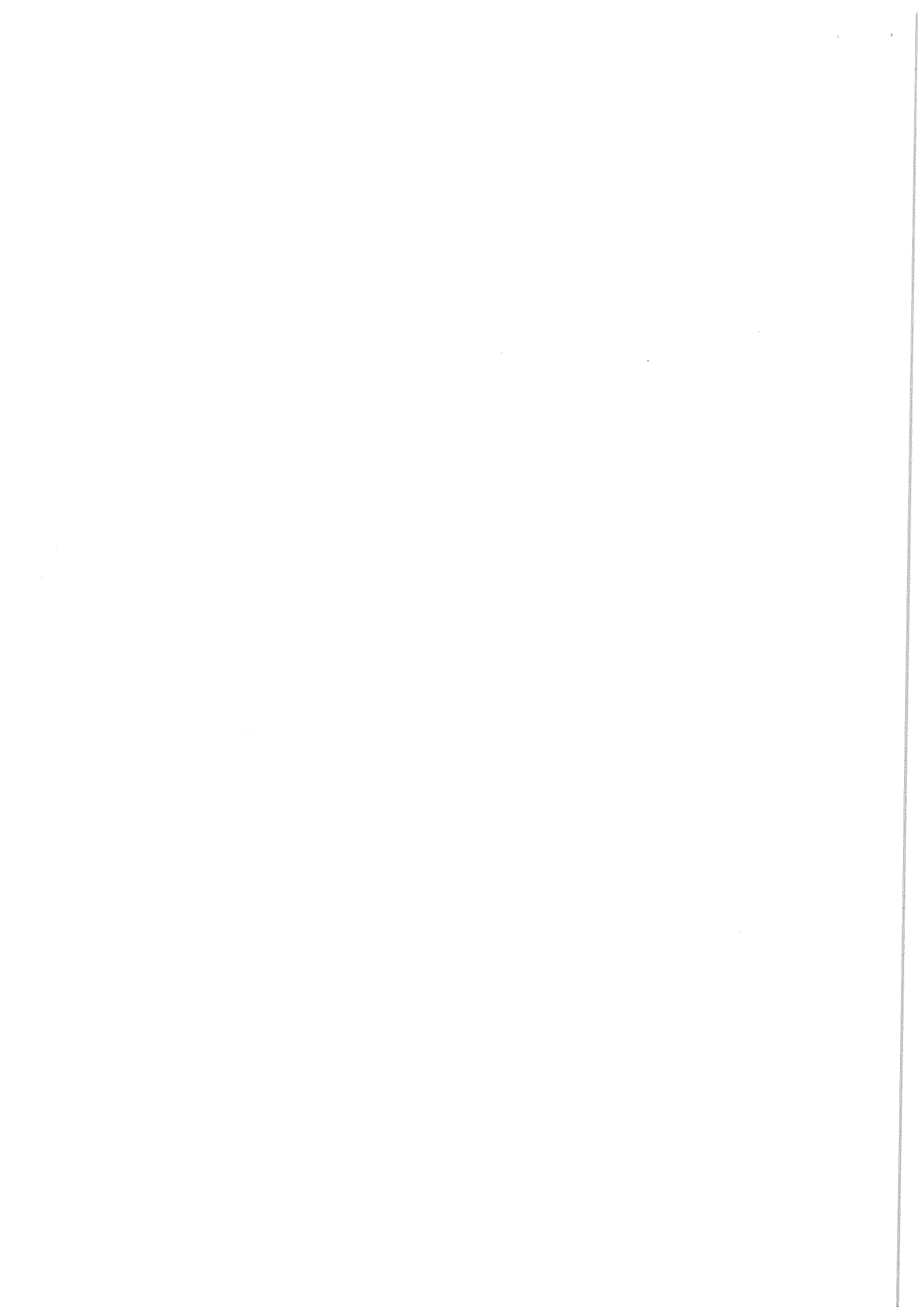

Příloha č. 8 Výzvy

SMLOUVA O DÍLO

ČÍSLO SMLOUVY OBJEDNATELE:

ČÍSLO SMLOUVY ZHOTOVITELE:.....

uzavřená podle ustanovení § 2586 a násl. zákona č. 89/2012 Sb., občanský zákoník, ve znění pozdějších předpisů (dále jen „Občanský zákoník“)

Objednatel: Správa železniční dopravní cesty, státní organizace
zapsaná v obchodním rejstříku vedeném Městským soudem v Praze pod sp. zn. A 48384
Praha 1 - Nové Město, Dlážděná 1003/7, PSČ 110 00
IČO: 709 94 234, DIČ: CZ70994234
zastoupená **Tomášem Drmolou, MBA**, náměstkem GŘ pro správu majetku

Zhotovitel: **jméno osoby/název firmy**
údaje o zápisu v evidenci
Sídlo:
IČO:, DIČ:
Bankovní spojení:
Číslo účtu:
údaje o statutárním orgánu nebo jiné oprávněné osobě

Tato Smlouva je uzavřena na základě výsledků zadávacího řízení veřejné zakázky s názvem „**Výroba a výměna oken v objektu Křížíkova 552/2, Praha 8**“, č. j. veřejné zakázky: 19940/2018-SŽDC-GŘ-O8 (dále jen „veřejná zakázka“). Jednotlivá ustanovení této smlouvy tak budou vykládána v souladu se zadávacími podmínkami veřejné zakázky.

Dílo

1.1. Zhotovitel se zavazuje provést na svůj náklad a nebezpečí pro Objednatele Dílo, jež zahrnuje zhotovení Předmětu díla, poskytnutí všech Souvisejících plnění a předání Dokladů.

Předmět díla

2.1. Předmětem plnění je výměna oken a balkonových dveří v uliční fasádě, tj. na severní, jižní, západní a jihozápadní straně budovy občanské vybavenosti, která leží v památkově chráněném území, v tomto rozsahu:

- Demontáž stávajících oken a nahrazení replikami
- Osazení nových oken a balkonových dveří shodných rozměrů, členění a barevnosti jako stávající výplně (nebudou provedeny žádné zásahy do nosných konstrukcí)
- Výroba oken podle požadavků MHMP OPP
- Montáž a demontáž lešení řadového trubkového lehkého do výšky 1,9 m

- Vybourání dřevěných ráků oken dvojitých včetně deštění
- Nátěr oken dle požadavků MHMP OPP
- Klempířské práce – zachování stávajících venkovních parapetů
- Montáž oken dle ČSN (parotěsné a difuzní pásky)
- Složitá montáž lomených oken – sestavení oken na místě

Demontáž a montáž prvků bude realizována tak, aby výměna v dotčeném otvoru byla provedena během jednoho dne.

Klempířské práce – dočasné zachování původních parapetů. (Odstranit napojení parapetů na stávající okna a po usazení novým oknem vytvořit opatření zabraňující průsaku vody.)

Práce budou probíhat každý den, včetně víkendů a státní svátků a to v době od 7 – 20 hod.

Přesuny odpadu (zejména sutí) po budově bude možné realizovat až po 15. hodině dle bodu 10.4. této Smlouvy a v souladu s obecně platnými předpisy.

V období topné sezóny nelze odpojit topná tělesa – je třeba učinit opatření (zajištění kontinuity prací).

Zpracování výrobní dokumentace – Před zpracováním výrobní dokumentace je nutno zaměřit konkrétní rozměry jednotlivých oken přímo v budově. Zaměření provede zhotovitel. Výrobní technická dokumentace bude předem konzultována s příslušným orgánem státní památkové péče. Zhotovitel má povinnost do 3 týdnů po nabytí účinnosti smlouvy vyrobit a zamontovat vzorové okno, včetně konečné barevnosti, profilace ráků a historizujícího kování. Na základě výsledku schvalování orgánem MHMP OPP zhotovitel případně provede navrhované úpravy. Po odsouhlasení daného orgánu budou následně okna zadána do výroby.

Zhotovitel zajistí zábor veřejného prostranství (tj. přilehlý chodník apod.) po celou dobu realizace zakázky.

Zhotovitel musí seznámit své zaměstnance s tím, že práce nesmí začít, dokud nebude vypnuté požární zařízení. V případě nevypnutí požárního zařízení se spustí alarm v celé budově. Zhotovitel je povinen vždy informovat objednatele.

- 2.2. Předmět díla je blíže specifikován v průvodní a technické zprávě spolu s projektovou dokumentací, která je přílohou č. 2 této Smlouvy.
- 2.3. Předmět díla musí být proveden v souladu s podmínkami stanovenými v rozhodnutí Magistrátu hl. města Prahy, odboru památkové péče, která jsou přílohou č. 1 této Smlouvy a dále v souladu s právními předpisy, obecně platnými předpisy, normami ČSN, technickými, které jsou součástí technické zprávy, uvedené v příloze č. 1 této Smlouvy.

Cena díla

- 3.1. Cena díla vychází z celkové nabídky zhotovitele předložené v rámci zadávacího řízení a je rozpracována v položkovém rozpočtu, který je přílohou č. 3 této Smlouvy. Cena za dílo obsahuje veškeré náklady zhotovitele na provedení díla, včetně likvidace odpadu, záboru veřejného prostranství a jeho projednání.

Cena bez DPH	Kč.
Výše DPH 21%	Kč.
Cena včetně DPH	Kč.

- 3.2. Právo fakturovat vzniká zhotoviteli dnem předání díla odpovědnému zástupci objednatele na daňovém dokladu (faktura s náležitostí daňového dokladu, dále jen faktura). Zhotovitel má povinnost předložit objednateli fakturu nejpozději do 15 dnů po protokolárním konečném předání a převzetí díla.

Součástí faktury bude příloha soupisu provedených prací a dodaného materiálu.

Místo a doba plnění

- 4.1. Místo plnění: SŽDC, GŘ Křižíkova 552/2, Praha 8
Termín zahájení plnění: 1. etapa: do 3 týdnů od účinnosti smlouvy termín pro dodání vzorového okna
2. etapa: do 7 měsíců od schválení vzorového okna orgánem MHMP OPP
Termín ukončení plnění: do 7 měsíců od schválení vzorového okna orgánem MHMP OPP
- 4.2. Součástí smlouvy je časový harmonogram, který obsahuje podrobnější časovou specifikaci provádění Díla. Harmonogram musí být rozčleněn v týdenním rozsahu.

Platební podmínky

- 5.1. Zaplacení smluvní ceny provede objednatel úhradou faktury v souladu s příslušným ustanovením zákona č. 235/2004 Sb., o dani z přidané hodnoty v platném znění o přenesení daňové povinnosti podle § 29 zákona č. 235/2004 Sb. Dle § 92e téhož zákona se tato povinnost vztahuje na stavební a montážní práce vymezené v klasifikaci produkce CZ-CPA 41 až 43, což je i předmět díla této smlouvy. Plátce, který poskytuje zdanitelné plnění, je povinen vystavit daňový doklad podle § 26 a § 28 zákona o dani z přidané hodnoty v platném znění tak, že na něj uvede dle § 29, odst. 2c): „daň odvede zákazník“. Výše DPH vychází z účinného znění zák. č. 235/2004 Sb. o dani z přidané hodnoty ke dni zdanitelného plnění. Bankovní účet zhotovitele bude ve zveřejněné databázi správců daně.
- 5.2. Smluvní strany se dohodly, že stane-li se zhotovitel nespolehlivým plátcem daně dle § 106a zákona č. 235/2004Sb. v platném znění nebo daňový doklad zhotovitele bude obsahovat číslo bankovního účtu, na který má být plněno, aniž by bylo uvedeno ve veřejném registru spolehlivých účtů, je objednatel oprávněn z finančního plnění uhradit daň z přidané hodnoty přímo místně a věcně příslušnému správci daně zhotovitele.
- 5.3. Nedílnou součástí faktury jsou, kromě soupisu provedených prací, zjišťovacího protokolu a předávacího protokolu o předání a převzetí i další předem odsouhlasené tiskopisy. Na faktuře musí být uvedeno číslo smlouvy objednatele a případně číslo příslušného smluvního dodatku. Faktura musí obsahovat údaje běžné pro tento druh dokladů (podle ust. § 29 zák. č. 235/2004 Sb., o dani z přidané hodnoty, v platném znění, náležitosti účetního dokladu podle ust. § 11, odst. 1 zákona č. 563/1991 Sb., o účetnictví, v platném znění a ustanovení § 435 zákona č. 89/2012 Sb., občanského zákoníku. V případě, že faktura nebude mít všechny náležitosti uvedené v této smlouvě, je oprávněn objednatel ji vrátit zhotoviteli a nevzniká prodlení s placením. Zhotovitel je povinen v takovém případě vystavit neprodleně novou fakturu a doručit ji na korespondenční adresu objednatele. Oprávněným vrácením faktury přestává běžet lhůta splatnosti a celá lhůta začíná znovu ode dne doručení nové faktury.
- 5.4. Splatnost faktury za provedené práce je 30 dnů po doručení faktury. Den úhrady je vždy dnem odepsání předmětné částky z účtu objednatele. V případě prodlení s termínem úhrady faktury může zhotovitel požadovat po objednateli uhrazení úroku z prodlení v zákonné výši za každý den prodlení. Úrok z prodlení se neplatí po dobu, po kterou bylo zdržení provedené platby způsobeno peněžním ústavem.

- 5.5. Pokud na díle jsou při předání a převzetí drobné vady nebránící provozu, je nutné termíny pro jejich odstranění uvést do předávacího protokolu o předání a převzetí díla a určit termín odstranění vady zhotovitelem.
- 5.6. Vícepráce (méněpráce) budou fakturovány zásadně samostatně po jejich dokončení a odsouhlasení objednatelem, a to na základě schváleného návrhu objednatelem a po uzavření dodatku k této smlouvě o dílo.
- 5.7. Kontaktní adresa pro zasílání faktur je uvedena v záhlaví této smlouvy

Vyšší moc

- 6.1. Pro účely tohoto ustanovení znamená „vyšší moc“ takovou mimořádnou a neodvratitelnou událost mimo kontrolu smluvní strany, která se na ni odvolává, kterou nemohla předvídat při uzavření Smlouvy a která jí brání při plnění závazků vyplývajících z této Smlouvy. Takové události mohou být požáry, záplavy, epidemie, karanténní omezení, generální stávky a stávky celého průmyslového odvětví, pokud bezprostředně ohrozí provádění (zhotovení) Díla. Pokud tyto události nastanou v zemích, které nejsou zeměmi původu Díla nebo se nestanou v zemi provádění Díla, nemohou Dílo ovlivnit a Zhotovitel musí plnit své povinnosti. Za okolnosti vyšší moci se nepovažují chyby nebo zanedbání ze strany Zhotovitele, výpadky v dodávce energie a ve výrobě, místní a podnikové stávky apod. Vyšší moc není selhání poddodavatele, pokud by nenastalo z důvodů shora uvedených. Smluvní strana, která se dovolává okolnosti vyšší moci, neodpovídá během této okolnosti za plnění svých závazků podle Smlouvy.
- 6.2. Smluvní termíny se vlivem okolnosti vyšší moci prodlužují o dobu působení, než okolnosti vyšší moci pominou. Trvá-li vyšší moc déle než šest (6) měsíců, projednají smluvní strany další postup, pokud jde o plnění práv a závazků z této Smlouvy.
- 6.3. O vzniku situace vyšší moci a jejích příčinách uvědomí smluvní strana odvolávající se na vyšší moc neprodleně, nejpozději však do pěti (5) dnů od vzniku, druhou smluvní stranu prostřednictvím kontaktní osoby uvedené v bodě 9.2 této smlouvy a to emailem. Stejným způsobem bude druhá smluvní strana informována o tom, že okolnosti vyšší moci pominuly. Na požádání předloží smluvní strana odvolávající se na vyšší moc druhé smluvní straně důvěryhodný důkaz o této skutečnosti.

Záruční doba

- 7.1. Záruční doba činí:
 - 5 let na funkčnost profilu, odolnost vůči povětrnostním vlivům
 - 3 roky na povrchovou úpravu
 - 5 let na kování
 - 5 let na izolační dvojsklo, trojsklo – mezi skelní orosování
 - 5 let záruka proti zatékání nejen samotného okna, ale i jeho osazení do fasády

Poddodavatelé

- 8.1. Na provedení Díla se budou podílet poddodavatelé uvedení v příloze č.... této Smlouvy.

Další ujednání

- 9.1. Zhotovitel prohlašuje, že je způsobilý k řádnému a včasnému provedení Díla a že disponuje takovými kapacitami a odbornými znalostmi, které jsou třeba k řádnému provedení Díla.
- 9.2. Kontaktními osobami smluvních stran jsou
 - 9.2.1. za Objednatele: Václav Hruška, tel.: 972 235 468, e-mail: hruska@szdc.cz
Jiří Švach, tel.: 972 244 676, e-mail: svach@szdc.cz
 - 9.2.2. za Zhotovitele: jméno, příjmení, titul, tel.: , e-mail:

Povinnosti smluvních stran

- 10.1. Zhotovitel se zavazuje provést kompletní dílo svým jménem a na vlastní zodpovědnost.
- 10.2. Zhotovitel se zavazuje před zahájením prací ověřit informace o uložení všech druhů vedení a inženýrských sítí. Případná poškození jdou na vrub zhotovitele.
- 10.3. Zhotovitel odpovídá za činnost svých zaměstnanců a zaměstnanců poddodavatelů v plné míře.
- 10.4. Zhotovitel se zavazuje k povinnosti zabezpečit na své náklady likvidaci odpadu ze stavby v souladu se zákonem č. 185/2001 Sb. o odpadech, v platném znění a jeho prováděcí vyhláškou č. 383/2001 Sb. ve znění pozdějších novel a Směrnicí SŽDC č. 96 pro nakládání s odpady. Dále se zhotovitel zavazuje postupovat dle vyhlášky č. 352/2005 Sb. (vyhláška o nakládání s elektrozařízeními a elektroodpady). Při výskytu látek typu PCB je zhotovitel povinen dodržovat ještě vyhlášku MŽP ČR č. 384/2001 Sb., v platném znění. Dále dodržovat vyhlášku č.294/2005Sb., o podmínkách ukládání odpadů na skládky a jejich využívání na povrchu terénu, ve znění pozdějších předpisů, vyhlášku č. 93/2016 Sb. o Katalogu odpadů a vyhlášku č. 94/2016 Sb. o hodnocení nebezpečných vlastností odpadů. Zhotovitel nepřekročí hygienické normy hluku, prachu a vibrací. Zhotovitel se zavazuje dodržovat bezpečnostní, zdravotní, hygienické a ekologické předpisy.
- 10.5. Zhotovitel je povinen dále dodržovat požární předpisy – dle zákona č. 133/1985 Sb. o požární ochraně v platném znění, vyhlášku č. 246/2001 Sb. o požární prevenci; vyhlášku č.23/2008 Sb. – technické podmínky požární ochrany staveb; předpis SŽDC Ob 14 – předpis pro stanovení organizace zabezpečení požární ochrany SŽDC. Ohlášení prací na Hasičskou záchrannou službu SŽDC – operační středisko na telefonu 972 235 150 je povinností zhotovitele.
- 10.6. Zhotovitel je povinen splňovat ustanovení předpisu SŽDC Bp1 Předpis o bezpečnosti a ochraně zdraví při práci. Objednatel zajistí koordinátora bezpečnosti a ochrany zdraví při práci na staveništi dle zákona č. 309/2006 Sb. Zhotovitel je povinen poskytnout součinnost koordinátorovi BOZP, a to po celou dobu realizace díla, a dále je zhotovitel povinen poskytnout součinnost koordinátorovi BOZP po celou dobu realizace díla i všechny právnické a fyzické osoby -podnikatele, kteří budou zhotovitelem pověřeni prováděním díla nebo jeho části. Zhotovitel zajistí, aby i jiné právnické nebo fyzické osoby -podnikatelé, kteří budou pověřeni realizací díla nebo jeho části některým z jeho poddodavatelů, byli také povinni poskytnout součinnost koordinátorovi BOZP po celou dobu realizace díla.
- 10.7. Platné kopie osvědčení o odborné způsobilosti (vysvědčení o odborné zkoušce) vedoucího prací zhotovitele jsou součástí nabídky.
- 10.8. Zhotovitel výslovně prohlašuje, že je se všemi výše uvedenými normami a interními směrnici plně seznámen.
- 10.9. Objednatel a zhotovitel jsou dále povinni postupovat v souladu s ustanovením Zákoníku práce (zák. č. 262/2006 Sb.) a zákona o zajištění podmínek bezpečnosti a ochrany zdraví při práci (zák. č. 309/2006 Sb.) oboje v platném znění, které jim ukládají mimo jiné povinnost se vzájemně prokazatelně a písemně informovat o rizicích práce za předpokladu pracují-li na jednom pracovišti zaměstnanci dvou a více zaměstnavatelů. Odmítne-li zhotovitel včetně svých subdodavatelů podepsat objednateli, že byl s riziky seznámen, mohou jeho zaměstnanci práci u objednatel vykonávat pouze za předpokladu, když zhotovitel prokazatelně potvrdí, že odmítl seznámení s riziky podepsat. Výše uvedené odmítnutí se považuje za podstatné porušení smlouvy.
- 10.10. Zhotovitel odpovídá za to, že předmět této smlouvy bude zhotovený podle podmínek smlouvy a že po dobu záruční doby bude mít vlastnosti dohodnuté v této smlouvě. Zhotovitel vede ode dne zahájení provádění díla v souladu se zákonem č. 183/2006 Sb. v platném znění a jeho prováděcí vyhláškou č. 499/2006 Sb. v platném znění typizovaný Stavební deník, který bude trvale k dispozici objednateli na staveništi. Časový harmonogram prací z nabídky zhotovitele, lze měnit a upravovat pouze se souhlasem objednatel.

- 10.11. V případě provádění prací ve střeženém prostoru pod kamerovým dohledem je zhotovitel povinen před zahájením prací nahlásit zahájení prací na telefonní čísla, která mu budou poskytnuta při předání staveniště. V případě nedodržení této povinnosti se zhotovitel zavazuje uhradit veškeré náklady, které v důsledku toho vznikly objednateli, zejména náklady za výjezd zásahové jednotky.
- 10.12. Pojištění zhotovitele je kryto pojistnou smlouvou č. uzavřenou s, která kryje škodu způsobenou jinému v souvislosti s činností zhotovitele, a to do výše minimálně 20 milionů Kč. Pojistná doba pokrývá celé období plnění díla.

Stavební dozor objednatele

- 11.1. Se zhotovitelem jsou oprávněni jednat ve věcech technických a stavebních osoby pověřené objednatelem.
- 11.2. Stavební dozor objednatele provádí zejména tyto úkony:
- a) prověřuje a přejímá dodávky prací s právem odsouhlasení soupisu provedených prací a podpisu zjišťovacího protokolu.
 - b) je oprávněn vstupovat na staveniště k provádění úkolů stavebního dozoru, dle platných předpisů objednatele.
 - c) zastupuje objednatele vůči zhotoviteli a orgánům státní správy.
 - d) při realizaci díla přejímá veškeré práce, zejména ty které nebudou přístupné při celkovém přejímacím řízení, v.č. zápisu o kontrole do stavebního deníku.
 - e) provádí kontrolu zápisů ve stavebním deníku.
 - f) provádí kontrolu kvality a technologických postupů při realizaci díla v.č. zápisů do stavebního deníku.
 - g) v případě, zjištění hrubého porušení technologické kázně, nebo činnosti, kterou může být ohrožena bezpečnost železniční dopravy, je oprávněn přerušit práce a neprodleně informovat zaměstnance objednatele odpovědného ve věcech technických dle čl. 1.1 této smlouvy.
 - h) stavební dozor objednatele není oprávněn sjednávat změny, dodatky a vícepráce nad rámec této smlouvy.
 - i) dále plní povinnosti dle § 153 stavebního zákona č.183/2006 Sb. v platném znění a jeho prováděcí vyhláškou č. 499/2006 Sb. v platném znění pod bodem B přílohy 5.

Závěrečná ujednání

- 12.1. Tato Smlouva se řídí Obchodními podmínkami ke Smlouvě o dílo č.: [REDAKCE] (dále jen „Obchodní podmínky“). Odchylná ujednání ve Smlouvě o dílo mají před zněním Obchodních podmínek přednost.
- 12.2. Zhotovitel prohlašuje, že
- 12.2.1 se zněním Obchodních podmínek se před podpisem této Smlouvy seznámil,
 - 12.2.2 v dostatečném rozsahu se seznámil s veškerými požadavky Objednatele dle této Smlouvy, přičemž si není vědom žádných překážek, které by mu bránily v poskytnutí sjednaného plnění v souladu s touto Smlouvou.
- 12.3. Tato Smlouva je sepsána ve třech vyhotoveních, přičemž jedno vyhotovení obdrží Zhotovitel a dvě vyhotovení Objednatel.
- 12.4. Veškerá práva a povinnosti Smluvních stran vyplývající ze Smlouvy o dílo a Obchodních podmínek se řídí českým právním řádem.
- 12.5. Smluvní vztahy neupravené Smlouvou o dílo a Obchodními podmínkami se řídí Občanským zákoníkem a dalšími právními předpisy.
- 12.6. Všechny spory vznikající ze Smlouvy o dílo a v souvislosti s ní budou dle vůle Smluvních stran rozhodovány soudy České republiky, jakožto soudy výlučně příslušnými.

- 12.7. Smlouvu o dílo lze měnit pouze písemnými dodatky.
- 12.8. Poté, co Zhotovitel poprvé obdrží spolu se Smlouvou o dílo i Obchodní podmínky v písemné formě, postačí pro veškeré další případy Smluv o dílo mezi Smluvními stranami pro to, aby se Smlouva o dílo řídila Obchodními podmínkami, pokud Smlouva o dílo na Obchodní podmínky pouze odkáže, aniž by bylo třeba Obchodní podmínky činit fyzickou součástí vyhotovení Smlouvy o dílo, neboť Zhotoviteli již bude obsah Obchodních podmínek známý.
- 12.9. Pokud některá ustanovení Obchodních podmínek nebo jejich část nelze vzhledem k povaze Díla objektivně a zcela zřejmě použít, pak z takových ustanovení nebo jejich částí práva ani povinnosti Smluvním stranám nevznikají.
- 12.10. Zvláštní podmínky, na které odkazuje Smlouva o dílo, mají přednost před zněním Obchodních podmínek, Obchodní podmínky se užití v rozsahu, v jakém nejsou v rozporu s takovými zvláštními podmínkami.
- 12.11. Smluvní strany berou na vědomí, že tato Smlouva podléhá uveřejnění v Registru smluv podle zákona č. 340/2015 Sb., o zvláštních podmínkách účinnosti některých smluv, uveřejňování těchto smluv a o registru smluv, ve znění pozdějších předpisů (dále jen „ZRS“), a současně souhlasí se zveřejněním údajů o identifikaci smluvních stran, předmětu smlouvy, jeho ceně či hodnotě a datu uzavření této smlouvy.
- 12.12. Zaslání smlouvy správci registru smluv k uveřejnění v registru smluv zajišťuje obvykle Objednatel. Nebude-li tato smlouva zaslána k uveřejnění a/nebo uveřejněna prostřednictvím registru smluv, není žádná ze smluvních stran oprávněna požadovat po druhé smluvní straně náhradu škody ani jiné újmy, která by jí v této souvislosti vznikla nebo vzniknout mohla.
- 12.13. Smluvní strany výslovně prohlašují, že údaje a další skutečnosti uvedené v této Smlouvě, vyjma částí označených ve smyslu následujícího odstavce této Smlouvy, nepovažují za obchodní tajemství ve smyslu ustanovení § 504 Občanského zákoníku, a že se nejedná ani o informace, které nemohou být v registru smluv uveřejněny na základě ustanovení § 3 odst. 1 ZRS.
- 12.14. Jestliže smluvní strana označí za své obchodní tajemství část obsahu smlouvy, která v důsledku toho bude pro účely uveřejnění smlouvy v registru smluv znečitelněna, nese tato smluvní strana odpovědnost, pokud by smlouva v důsledku takového označení byla uveřejněna způsobem odporujícím ZRS, a to bez ohledu na to, která ze stran smlouvu v registru smluv uveřejnila. S částmi smlouvy, které druhá smluvní strana neoznačí za své obchodní tajemství před uzavřením této smlouvy, nebude Objednatel jako s obchodním tajemstvím nakládat a ani odpovídat za případnou škodu či jinou újmu takovým postupem vzniklou. Označením obchodního tajemství ve smyslu předchozí věty se rozumí doručení písemného oznámení druhé smluvní strany Objednateli obsahujícího přesnou identifikaci dotčených částí smlouvy včetně odůvodnění, proč jsou za obchodní tajemství považovány. Druhá smluvní strana je povinna výslovně uvést, že informace, které označila jako své obchodní tajemství, naplňují současně všechny definiční znaky obchodního tajemství, tak jak je vymezeno v ustanovení § 504 občanského zákoníku, a zavazuje se neprodleně písemně sdělit SŽDC skutečnost, že takto označené informace přestaly naplňovat znaky obchodního tajemství.
- 12.15. Osoby uzavírající tuto Smlouvu za Smluvní strany souhlasí s uveřejněním svých osobních údajů, které jsou uvedeny v této Smlouvě, spolu se Smlouvou v registru smluv. Tento souhlas je udělen na dobu neurčitou.
- 12.16. Tato smlouva nabývá platnosti okamžikem podpisu poslední ze smluvních stran. Je-li Smlouva uveřejňována v Registru smluv, nabývá účinnosti dnem uveřejnění v Registru smluv, jinak je účinná od okamžiku uzavření.

Přílohy

1. Rozhodnutí Magistrátu hl. města Prahy, odbor památkové péče
2. Projektová dokumentace včetně technické zprávy
3. Položkový soupis prací s výkazem výměr
4. Harmonogram – **dodá zhotovitel**
5. **Seznam poddodavatelů**

V Praze, dne _____

V _____ dne _____

Objednatel

Tomáš Drmola, MBA

Náměstek GŘ pro správu majetku

Zhotovitel

Tato Smlouva byla uveřejněna prostřednictvím Registru smluv dne:

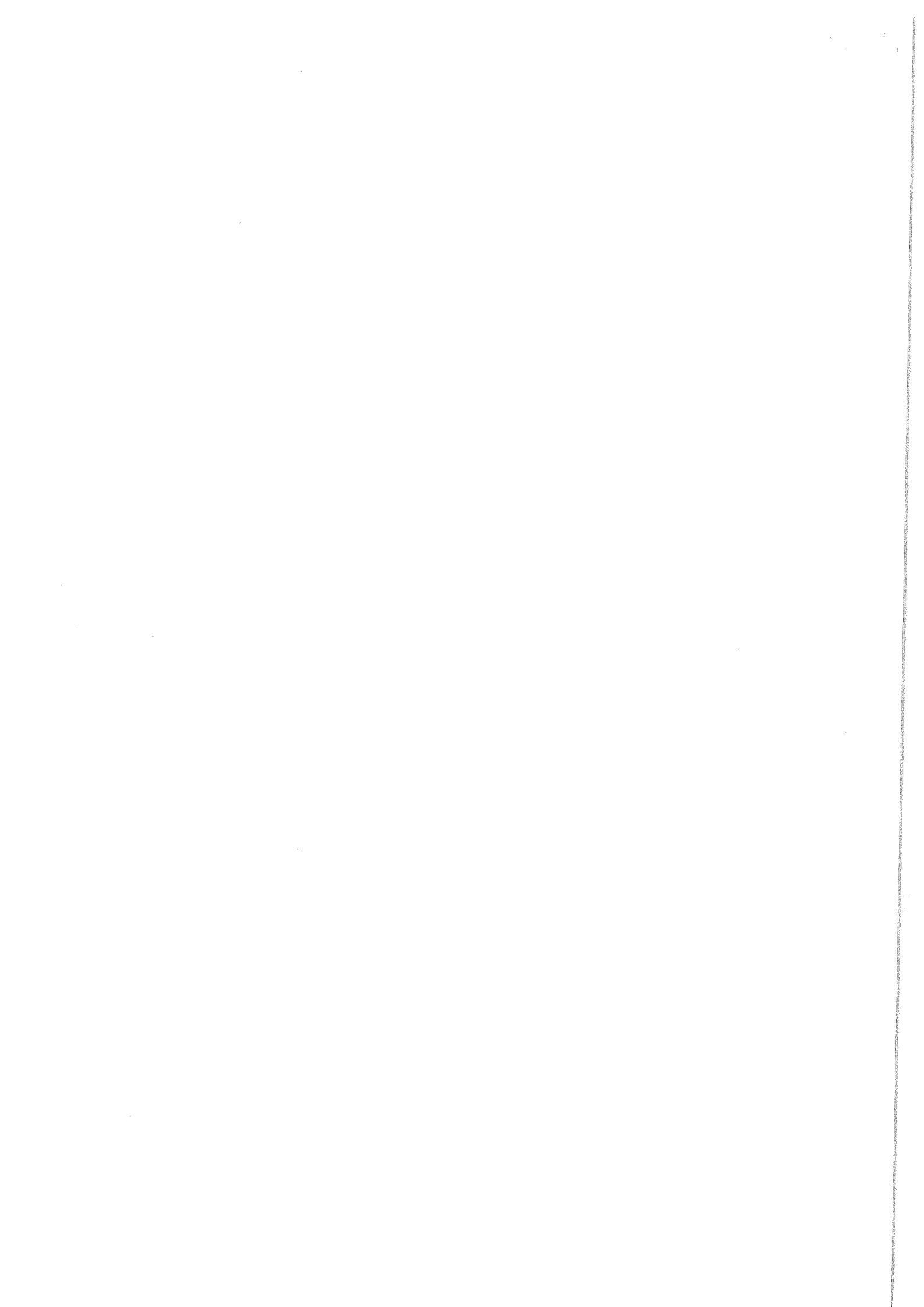

- výměna stávajících jednoduchých otvorových výplní (č. 10, 15) za nové dřevěné výplně s izolačním dvojsklem při zachování velikosti, členění, osazení ve stejné hloubce ostění a odvození profilace od stávajících oken
- výměna stávajících jednoduchých balkónových dveří (č. 14) nové jednoduché dřevěné dveře s izolačním dvojsklem při zachování velikosti, členění, osazení ve stejné hloubce ostění a odvození profilace od stávajících oken
- výměna stávajících oken s jednoduchým sklem v trojúhelníkových štítech (č. 16) za nová dřevěná okna s izolačním dvojsklem při zachování velikosti a pohledových šířek z exteriéru
- barevnost dle sondážního průzkumu: vnější strana rámu oken a rámu křidel v hnědém barevném odstínu a vnitřní části ve smetanově bílé anebo nátěr rámu oken v hnědém barevném odstínu,

a vydává podle ustanovení § 14 odst. 2 v souladu s § 14 odst. 3, § 44a odst. 3 zákona č.20/1987 Sb., o státní památkové péči, ve znění pozdějších předpisů, toto **závazné stanovisko**:

Provedení navrhovaných prací v rozsahu předložené výkresové dokumentace „Výměna výplní uličních fasád objektu Křížíkova 2, objekt č.p. 582, Praha 8, Karlín“, kterou zpracoval Ing. Uhr Jan, ČKAIT 1003911, Koštířova 2285/4, Praha 4 v červnu 2017 a listopadu 2017 je z hlediska zájmů státní památkové péče **p ř í p u s t n é** za těchto základních podmínek:

1. Rámy oken a rámy křidel budou z exteriérové strany opatřeny nátěrem v hnědém barevném odstínu RAL 8016 a vnitřní části oken ve smetanově bílém odstínu RAL 1014.
2. Distanční rámeček izolačního dvojskla bude barevně sjednocen s barevností vnitřních částí oken.
3. Příčle oken budou provedeny formou „duplexu“, tj. s meziskelní vložkou mezi nalepenými příčlemi, která bude v barvě vnitřních částí oken.
4. Pohledová šířka příčle u balkónových dveří č. 7 a č. 13, jednoduchého trojdílného okna č. 9 a č. 10 bude do 28 mm.
5. Dochované originální vrchní kování oken bude znovu osazeno, chybějící a poškozené bude nahrazeno materiálově a tvarově shodným.

Do 1 týdne po dokončení prací bude stavebník písemně informovat MHMP OPP, kterému případně umožní výkon správního dozoru.

Odůvodnění:

Podle ustanovení § 14 odst. 2 zákona č. 20/1987 Sb., o státní památkové péči, ve znění pozdějších předpisů, byla dne 16.5.2017 podána oprávněnou osobou žádost o vydání závazného stanoviska k návrhu výše uvedených udržovacích prací předmětné nemovitosti v rozsahu předložené dokumentace.

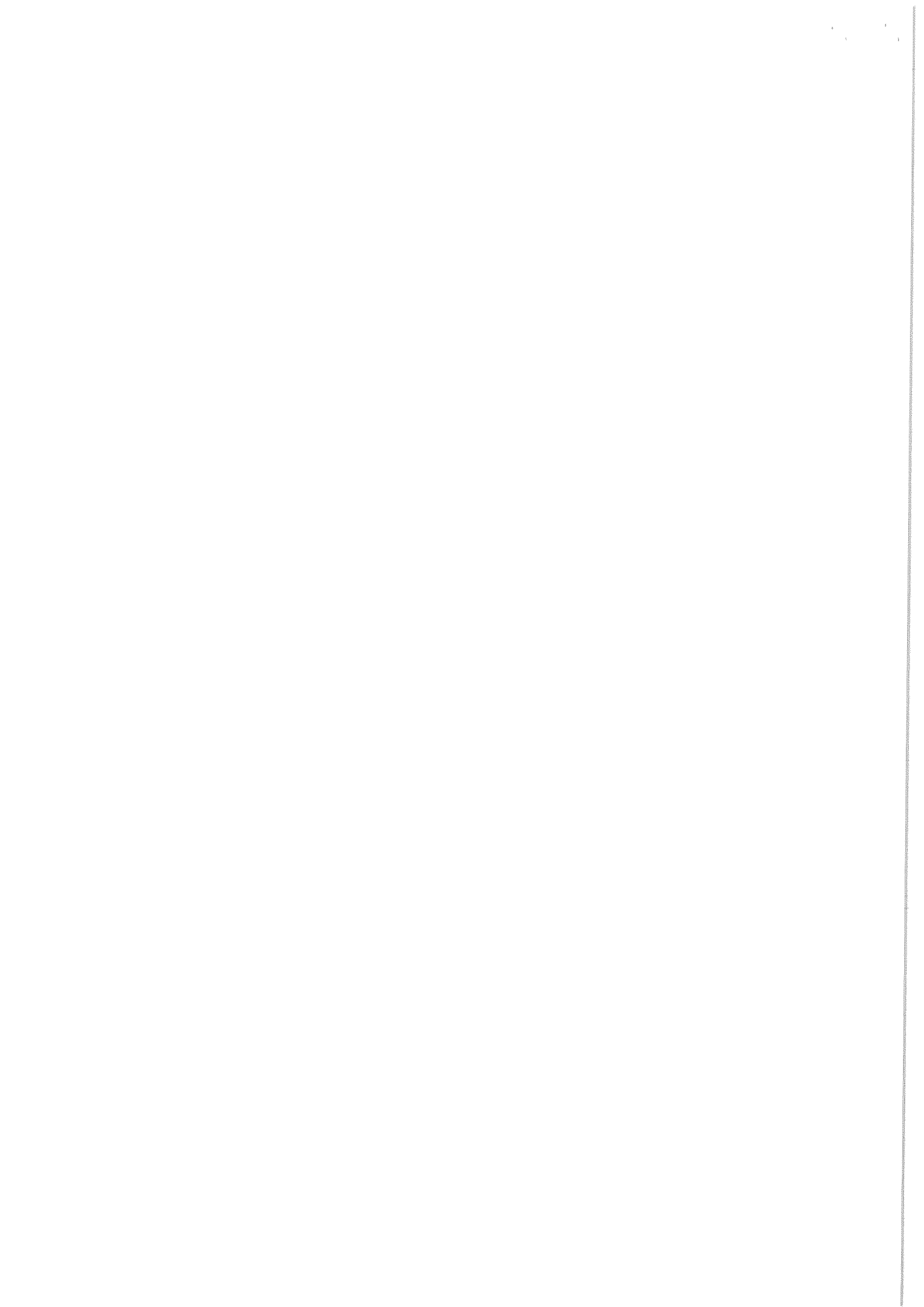

Žádost obsahuje následující doklady a podklady:

- výpis z katastru nemovitostí, výpis z obchodního rejstříku, průzkum barevnosti a technického stavu oken

K žádosti nebyla doložena:

- detailní výkresová dokumentace stávajících a navrhovaných oken

Proto MHMP OPP vyzval podle § 45 odst. 2 zákona č. 500/2004 Sb., správní řád, ve znění pozdějších předpisů, žadatele, aby odstranil nedostatky žádosti v termínu do 30 dnů od doručení výzvy. Současně ho poučil, že pokud ve stanovené lhůtě nebude žádost doplněna, nebude se MHMP OPP žádostí o vydání závazného stanoviska dále zabývat.

Výzva MHMP OPP byla žadateli doručena dne 2.6.2017.

Dne 26.6.2017 žadatel doplnil podání o požadované doklady a podklady.

MHMP OPP požádal dne 29.6.2017 Národní památkový ústav, územní odborné pracoviště v Praze (dále jen NPÚ ÚOP PR), o zpracování písemného vyjádření k předloženému návrhu v zákonné lhůtě 20 dnů ode dne doručení žádosti o jeho vypracování.

Ve smyslu ustanovení § 14 odst. 6 zákona č. 20/1987 Sb., o státní památkové péči, ve znění pozdějších předpisů, bylo ve věci vydáno písemné vyjádření NPÚ ÚOP PR č. j. 311/52727/2017 ze dne 17.8.2017, které MHMP OPP obdržel dne 17.8.2017. Ve svém vyjádření tato odborná organizace považuje navrhované práce za realizovatelné za následujících podmínek:

- 1. Stávající dřevěná špaletová okna a balkonové dveře uliční fasády domu budou zachována na místě a repasována. Pouze v odůvodněném případě nemožnosti repase jednotlivých autentických výplní otvorů budou tyto dožilé prvky nahrazeny přesnými replikami stávajících oken, tj. dřevěnými špaletovými výplněmi se shodnou profilací rámců, členěním a způsobem otevírání. V případě výměny jednotlivých oken je navýšení rozměrů u nových profilů možné maximálně do 5 mm v součtu šířek navazujících prvků. NPÚ ÚOP PR bude předložen k posouzení pasport technického stavu případných nahrazovaných výplní spolu s podrobnou výkresovou dokumentací nových oken.*
- 2. Schodišťová okna budou zachována na místě a repasována.*
- 3. Nátěr nových a repasovaných výplní bude proveden v původní barevnosti, zjištěné sondážním průzkumem u původních prvků.*
- 4. Originální vrchní kování měněných a repasovaných výplní bude zachováno, repasováno a znovu osazeno na okenní křídla. Poškozené a chybějící zámečnické prvky budou doplněny tvarově a materiálově obdobnými.*

Účastníkovi řízení byla v souladu s § 36 odst. 3 zákona č. 500/2004 Sb., správní řád, ve znění pozdějších předpisů, před vydáním rozhodnutí ve věci dána možnost vyjádřit se k podkladům rozhodnutí. Účastník řízení této možnosti využil dne 4.12.2017, k podkladům doplnil upravenou výkresovou dokumentaci (původní výkresová dokumentace byla nedostatečně okótována).

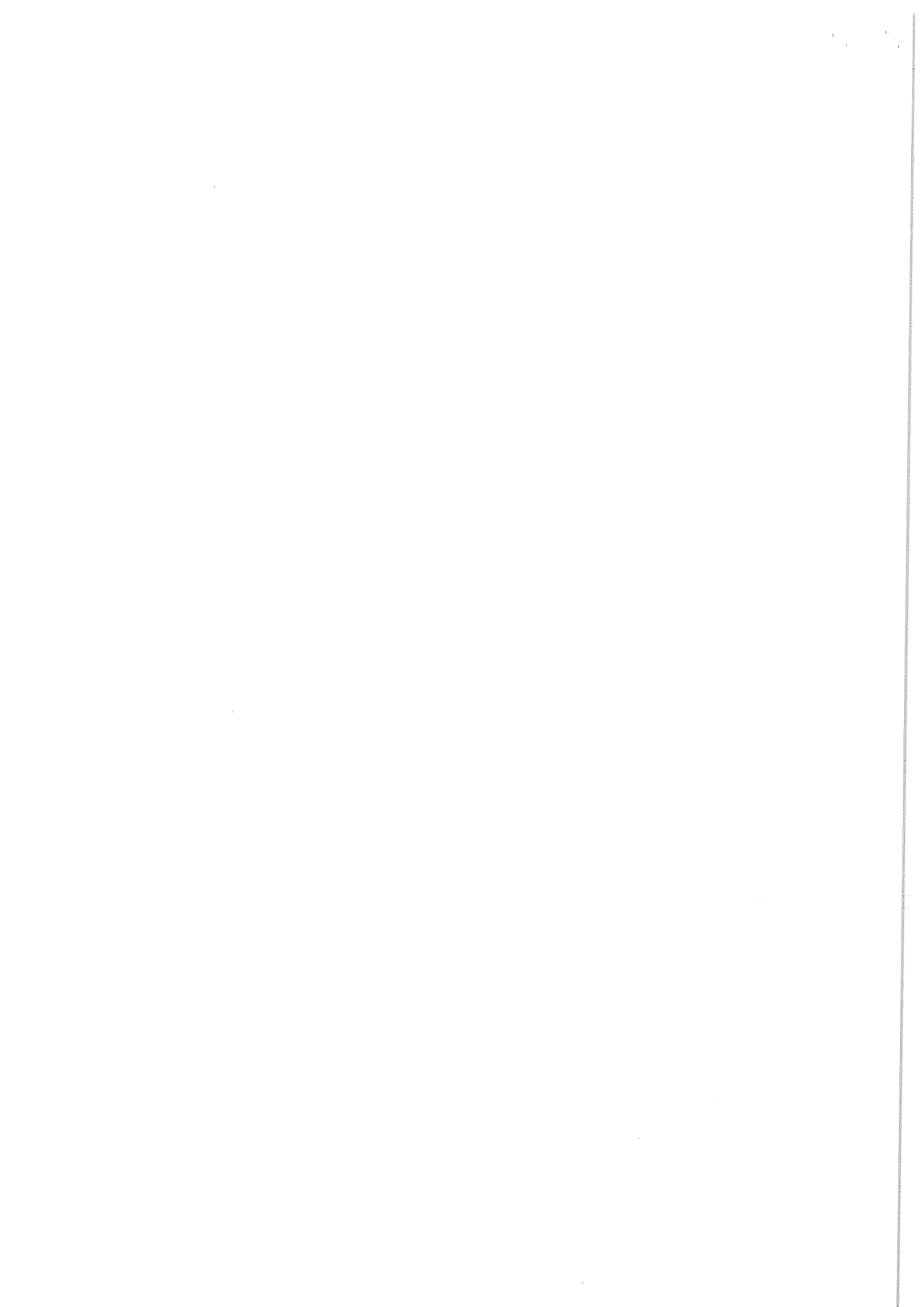

MHMP OPP, který žádost posoudil, se ne zcela ztotožnil s písemným vyjádřením NPÚ ÚOP PR a navrhované práce připustil za podmínek, uvedených ve výrokové části závazného stanoviska. MHMP OPP podmínky odborného vyjádření NPÚ ÚOP PR č. 1 a 2 neuvedl, neboť součástí předmětu žádosti byla výměna okenních výplní a nikoliv jejich repase. Zároveň k žádosti byl doložen operativní průzkum původní barevnosti a technického stavu výplňových prvků, který zpracovala Mgr. Krušinová Alena, Litoboř 46, Hořičky, IČ 69510857, kde je uvedeno: „Původní výplňové prvky z roku 1922 jsou v havarijním stavu, průzkum prokázal, vnější okenní rámy a křídla a rovněž balkónové dveře jsou již za hranicí životnosti. Prvky jsou narušeny vlivem klimatických změn, nedostačující údržbou a rovněž jejich stářím. Dřevní hmota je vyžilá, nevykazuje již charakteristické vlastnosti dřeva. Okenní a dveřní rámy a křídla v tomto stavu již ztrácí schopnost vyhovět tepelným a akustickým a izolačním normám. „

Podle ustanovení § 29 odst. 2 písm. g), h) zákona č. 20/1987 Sb., o státní památkové péči, ve znění pozdějších předpisů, MHMP OPP vykonává správní dozor při stavbě, změně stavby, terénních úpravách, umístění nebo odstranění zařízení, odstranění stavby nebo udržovacích pracích na nemovitosti, která není kulturní památkou, ale je v památkové zóně, z hlediska státní památkové péče a dozírá v rozsahu své působnosti na dodržování tohoto zákona a předpisů vydaných k jeho provedení. Na základě tohoto ustanovení požaduje MHMP OPP, aby byl po provedení prací o této skutečnosti do 1 týdne informován stavebníkem.

Nemovitost č. p. 552, k. ú. Karlín, Křižíkova 2, Praha 8 se nachází v památkové zóně Karlín, prohlášené vyhláškou hl. m. Prahy č. 10/1993 Sb. hl. m. Prahy, o prohlášení částí území hl. m. Prahy za památkové zóny a o určení podmínek jejich ochrany. Předmětem ochrany ve smyslu čl. 3, odst. b) vyhlášky hl. m. Prahy č. 10/1993 Sb., o prohlášení částí území hlavního města Prahy za památkové zóny a o určení podmínek jejich ochrany, jsou charakter objektu, architektura objektu a jeho exteriér, veřejný interiér vč. řemeslných a uměleckořemeslných prvků, v tomto konkrétním případě stávající okenní a balkónové výplně.

Předmětný řadový nárožní kancelářský dům byl postaven v letech 1920 – 1922 pravděpodobně podle návrhu architekta Vojtěch Krcha. Monumentální objekt, stojící v přímém sousedství autobusového nádraží Florenc.

Památková hodnota objektu spočívá především v jeho architektonickém a materiálovém řešení a v jeho začlenění do historického urbanistického celku památkové zóny Karlín. Dům svým výrazovým pojetím dokumentuje historický vývoj městské zástavby v příslušném časovém úseku a slohovém období a tvoří nedílnou součást architektonického řešení dané lokality. Čtyřkřídlý objekt stojí na pohledově velmi exponovaném místě na křižovatce ulic Křižíkovy a Ke Štvanici. Uliční fasáda modernistické stavby se zaoblenými nárožními je členěna pravidelným rastrem oken a vyznačuje se charakteristickou dobovou rondokubistickou štukovou výzdobou. Tvarosloví tzv. národního slohu se zde uplatňuje především v partiích říms, oken (parapety, šambrány) a dekorativně členěného vstupního portálu. Fasádu v parteru zvýrazňuje vysoký sokl a pilastry mezi jednotlivými okny. Hladkou plochu ve vyšších podlažích poté doplňuje trojice mělkých segmentových arkýřů v úrovni 2. a 3. NP, jejichž střechy slouží jako terasy s dekorativním zábradlím, okenní parapety a římsy. Okna v 5. NP poté rámuje plastické

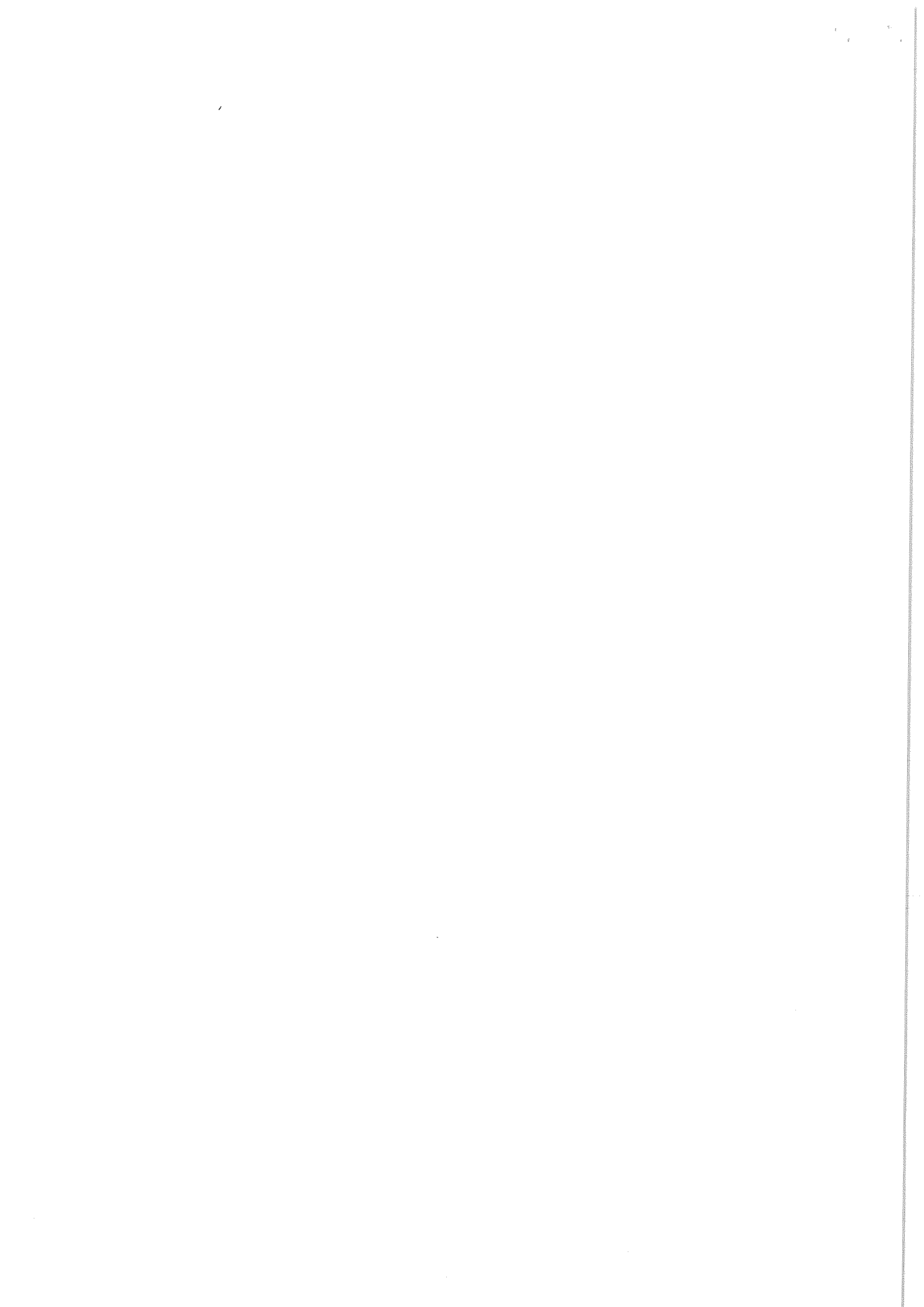

dekorativní šambrány. Celkovou monumentalitu stavby umocňuje nad vstupním portálem vysoký trojúhelníkový atikový štít s letopočtem dokončení stavby v roce 1922.

Stávající výplně uličního průčelí jsou vesměs původní dřevěné špaletové se zasklením vodorovně rozděleným subtilní příčlí. Okna půlkruhového schodišťového rizalitu na jižní fasádě, obrácená směrem k nástupištím autobusového nádraží, jsou jednoduchá dvoudílná s dvoudílným nadsvětlíkem a zasklením děleným subtilními příčlemi.

Dřevěná špaletová okna jsou pro domy situované v prostředí památkové zóny jedním ze zásadních prvků utvářejících jejich vnější vzhled. Původní výplně s dřevěnou konstrukcí patří všeobecně k nejohroženějším detailům historických staveb. Jedním ze základních principů památkové péče je proto zachovávání těchto autentických prvků na místě. Z památkového hlediska by nejpříznivějším řešením bylo stávající původní subtilní špaletová okna a balkónové dveře v uličním průčelí předmětného domu repasovat, avšak dle doloženého průzkumu jsou okna již ve špatném technickém stavu a jejich repase by byla nerentabilní.

K jednotlivým podmínkám ve výroku závazného stanoviska, jimiž MHMP OPP omezil provedení záměru žadatele, MHMP OPP uvádí následující odůvodnění:

Podmínka č. 1: Dle doloženého průzkumu bylo navrženo dvoubarevné řešení oken (vnější rám oken a křidel v hnědém barevném odstínu a vnitřní části ve smetanově bílé) anebo v jednobarevném provedení v hnědém barevném odstínu. Vzhledem k tomu, že část oken objektu nebude měněna a stávající barevnost je z vnější strany v hnědé a vnitřní části v bílé, je žádoucí v zájmu jednotného působení zvolit dvoubarevné řešení.

Podmínky č. 2 a 3 byly stanoveny proto, aby se snížilo rušivé působení těchto novodobých prvků v konstrukci nových oken.

Podmínka č. 4: U stávajících výplní č. 4, 7, 10 a 13 mají příčle pohledovou šířku z exteriéru 25 mm. MHMP OPP toleruje rozšíření exteriérové pohledové šířky do 10 %, tj. u příčlí v tomto případě do 28 mm.

Podmínka č. 5: Významnou neoddělitelnou součástí okna je rovněž originální mosazné kování, které je žádoucí vzhledem k jeho vyšší životnosti zachovat a použít, chybějící doplnit materiálově a tvarově co nejbližším. Cílem památkové péče je uchovat rozmanitost typů jednotlivých prvků z doby jejich vzniku, protože mají hodnotu uměleckořemeslné práce.

Při splnění výše uvedených podmínek není předložený návrh v rozporu s režimem památkové ochrany dané lokality.

Po provedeném správním řízení ve věci rozhodl příslušný správní orgán v souladu s platnou právní úpravou tak, jak je uvedeno ve výroku tohoto závazného stanoviska. Podle § 44a odst. 3 zákona č. 20/1987 Sb., o státní památkové péči, ve znění pozdějších předpisů, je toto závazné stanovisko samostatným správním rozhodnutím. V dané věci je dána výlučná rozhodovací pravomoc MHMP OPP, neboť o dané věci není příslušný rozhodovat stavební úřad.

Poučení o odvolání:

Proti tomuto rozhodnutí může účastník řízení podat podle ustanovení § 81 a násl. Zákona č. 500/2004 Sb., správní řád, ve znění pozdějších předpisů, odvolání, ve kterém uvede, v jakém rozsahu se rozhodnutí napadá, v čem se spatřuje namítaný rozpor s právními předpisy, případně

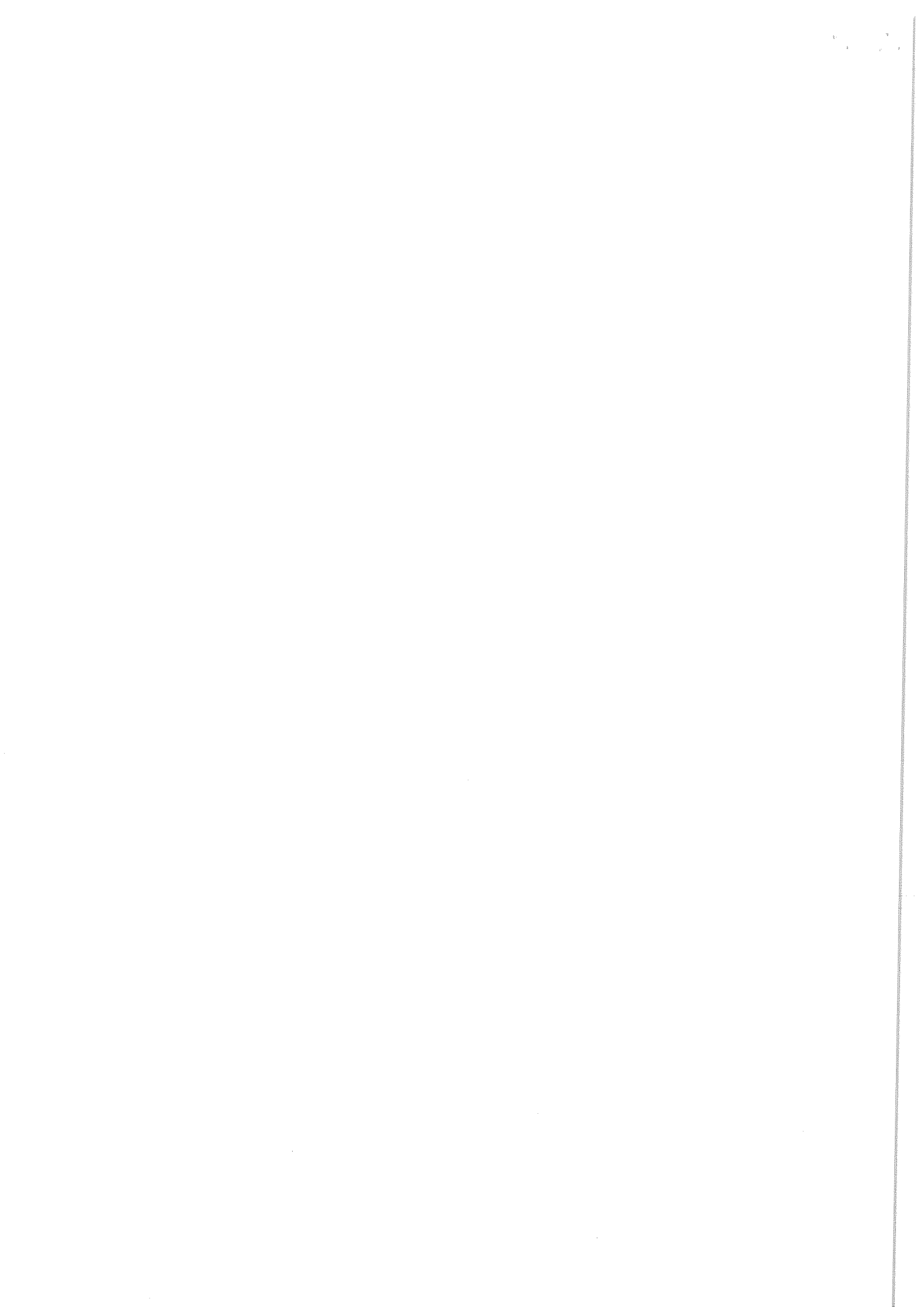

poukáže na jinou nesprávnost rozhodnutí nebo řízení, jež mu předcházelo, ve lhůtě 15 (patnácti) dnů ode dne oznámení rozhodnutí, a to k Ministerstvu kultury ČR, podáním u Magistrátu hlavního města Prahy, odboru památkové péče, na výše uvedenou adresu našeho úřadu. Odvolání jen proti odůvodnění rozhodnutí je nepřipustné. Odvolání se podává s potřebným počtem stejnopisů tak, aby jeden stejnopis zůstal správnímu orgánu a aby každý účastník dostal jeden stejnopis. Nepodá-li účastník potřebný počet stejnopisů, vyhotoví je správní orgán na náklady účastníka.

Lhůta pro podání odvolání počíná běžet podle § 40 odst. 1 písm. a) správního řádu dnem následujícím po dni, kdy bylo toto rozhodnutí doručeno. Doručení písemnosti upravuje § 23 a § 24 správního řádu, který stanoví, že nebyl-li adresát tohoto rozhodnutí zastížen, rozhodnutí se uloží v provozovně provozovatele poštovních služeb. Jestliže si adresát uložené rozhodnutí ve lhůtě 10 dnů ode dne, kdy bylo rozhodnutí k vyzvednutí v provozovně provozovatele poštovních služeb připraveno, nevyzvedne, považuje se rozhodnutí podle § 24 odst. 1 správního řádu za doručené posledním dnem této lhůty (od tohoto dne běží v daném případě lhůta pro podání odvolání). Podle § 17 zákona č. 300/2008 Sb., o elektronických úkonech a autorizované konverzi dokumentů, ve znění pozdějších předpisů, je dokument, který byl dodán do datové schránky, doručen okamžikem, kdy se do datové schránky přihlásí osoba, která má s ohledem na rozsah svého oprávnění přístup k dodanému dokumentu. Nepřihlásí-li se ve lhůtě do 10 dnů ode dne dodání do datové schránky, považuje se dokument za doručený posledním dnem této lhůty.

Včas podané a přípustné odvolání má odkladný účinek.

Mgr. Jiří Skalický
ředitel odboru

podepsáno elektronicky

otisk úředního razítka

Rozdělovník:

- I. Doručuje se prostřednictvím datové schránky
Správa železniční dopravní cesty, státní organizace, Švach Jiří, Dlážďená 1003/7, Praha 1
- II. Na vědomí
NPÚ ÚOP PR

A. PRŮVODNÍ ZPRÁVA

Projektová dokumentace je vypracovaná ve stupni pro územní řízení / územní souhlas a pro stavební povolení / ohlášení stavby. Dokumentace nenahrazuje a neslouží jako dokumentace k provedení stavby či jako dodavatelská výrobní dokumentace.

A.1 Identifikační údaje

Název stavby: Oprava oken uličních fasád
Místo stavby: Křížkova 2a, Praha
Parcelní číslo: 139
Katastrální území: Karlín
Druh stavby: oprava
Stupeň: dokumentace pro územní souhlas a ohlášení stavby
(nejedná se o prováděcí dokumentaci)

A.1.2 Údaje o stavebníkovi

a) Identifikační údaje:

Správa železniční dopravní cesty, státní organizace
Dlážděná 1003/7
Praha 1, Nové Město, 110 00
IČ: 70994234 DIČ: CZ70994234

A.1.3 Údaje o zpracovateli projektové dokumentace

a) Hlavní projektant:

Ing. Jan Ubr, Košířova 2285/4, 148 00 Praha 4

A.2 Seznam vstupních podkladů

Jako hlavní výchozí podklad sloužilo zaměření stávajícího stavu budovy.

A.3 Údaje o území

a) rozsah řešeného území

Opravovaná budova se nachází na pozemku p.č. 139 v katastrálním území Karlín.

b) údaje o ochraně území podle jiných právních předpisů (památková rezervace, památková zóna, zvláště chráněné území, záplavové území apod.)

Objekt se nachází ve známých ochranných pásmech jako je kulturní památka.

c) údaje o odtokových poměrech

Nebudou měněny odtokové poměry.

d) údaje o souladu s územně plánovací dokumentací, nebylo-li vydáno územní rozhodnutí

nebo územní opatření, popřípadě nebyl-li vydán územní souhlas

Lze konstatovat, že podmínky územně plánovací dokumentace budou dodrženy.

e) údaje o souladu s územním rozhodnutím nebo veřejnoprávní smlouvou územní rozhodnutí nahrazující anebo územním souhlasem, popřípadě s regulačním plánem v rozsahu, ve kterém nahrazuje územní rozhodnutí, a v případě stavebních úprav podmiňujících změnu v užívání stavby údaje o jejím souladu s územně plánovací dokumentací

Podmínky budou dodrženy.

f) údaje o dodržení obecných požadavků na využití území

Podmínky územně plánovací dokumentace budou dodrženy.

g) údaje o splnění požadavků dotčených orgánů

Požadavky dotčených orgánů státní správy vznesené v rámci stavebního řízení jsou zohledněny a zapracovány do projektové dokumentace. Jiné požadavky nejsou známy.

h) seznam výjimek a úlevových řešení

Výjimky nejsou požadovány.

i) seznam souvisejících a podmiňujících investic

Související, ani podmiňující investice nejsou vzhledem k charakteru stavby vyžadovány.

j) seznam pozemků a staveb dotčených prováděním stavby (podle katastru nemovitostí)

- p.č.139 k.ú. Karlín

A.4 Údaje o stavbě

a) nová stavba nebo změna dokončené stavby

Oprava

b) účel užívání stavby

Nebude měněn účel užívání budovy

c) trvalá nebo dočasná stavba

Trvalá stavba

d) údaje o ochraně stavby podle jiných právních předpisů (kulturní památka apod.)

Objekt se nachází ve známých ochranných pásmech jako je kulturní památka.

e) údaje o dodržování technických požadavků na stavby a obecných technických požadavků zabezpečujících bezbariérové užívání staveb

Dokumentace stavby byla vypracována v souladu se zákonem č. 350/2012 Sb., kterým se mění zákon č. 183/2006 Sb. o územním plánování a stavebním řádu (stavební zákon) a vyhl. č. 20/2012 Sb., kterou se mění vyhláška č. 268/2009 Sb. o technických požadavcích stavby. Při provádění stavebních prací musí být dodržovány aktuální platné předpisy a ČSN k zajištění bezpečnosti a ochrany zdraví při práci. Vzhledem k charakteru stavby a pozemku (změna dokončené stavby), nebyly požadavky vyhl. 398/2009 o obecných technických požadavcích zabezpečujících bezbariérové užívání staveb řešeny.

f) údaje o splnění požadavků dotčených orgánů a požadavků vyplývajících z jiných právních předpisů

Požadavky dotčených orgánů státní správy jsou zohledněny a zapracovány do projektové dokumentace. Jiné požadavky nejsou známy.

g) seznam výjimek a úlevových řešení

Výjimky nejsou požadovány.

h) navrhované kapacity stavby (zastavěná plocha, obestavěný prostor, užitná plocha, počet funkčních jednotek a jejich velikost, počet uživatelů / pracovníků apod.)

- plocha fasády: 300 m²

i) základní bilance stavby (potřeby a spotřeby médií a hmot, hospodaření s dešťovou vodou, celkové produktové množství a druhy odpadů a emisí, třída energetické náročnosti budov apod.)

Odpady vznikající při výstavbě:

- 70213	Plastový odpad	kategorie O
- 80409	Odpadní lepidla a těsnící tmely	kategorie N
- 150101	Papírové a lepenkové obaly	kategorie O
- 150102	Plastový obaly	kategorie O
- 170201	Dřevo	kategorie O
- 170202	Sklo	kategorie O
- 170405	Izolační materiály (zbytky min. vlny apod.)	kategorie O
- 170904	Směsné stavební a demoliční odpady	kategorie O

Množství odpadů se odhaduje do 5% celkového objemu stavebních hmot. Odpady při provádění stavby budou registrovány a dodavatel stavby předloží ke kolaudačnímu řízení doklad o likvidaci vzniklých odpadů.

j) základní předpoklady výstavby (časové údaje o realizaci stavby, členění na etapy)

Stavební práce budou provedeny v jedné etapě.

Termín zahájení: rok 2018 – po vydání stavebního povolení

Termín ukončení: do dvou let od zahájení stavby

k) orientační náklady stavby

Orientační náklady stavby jsou 17,0 mil Kč.

A.5 Členění stavby na objekty a technologická zařízení

Stavba není členěna na objekty.

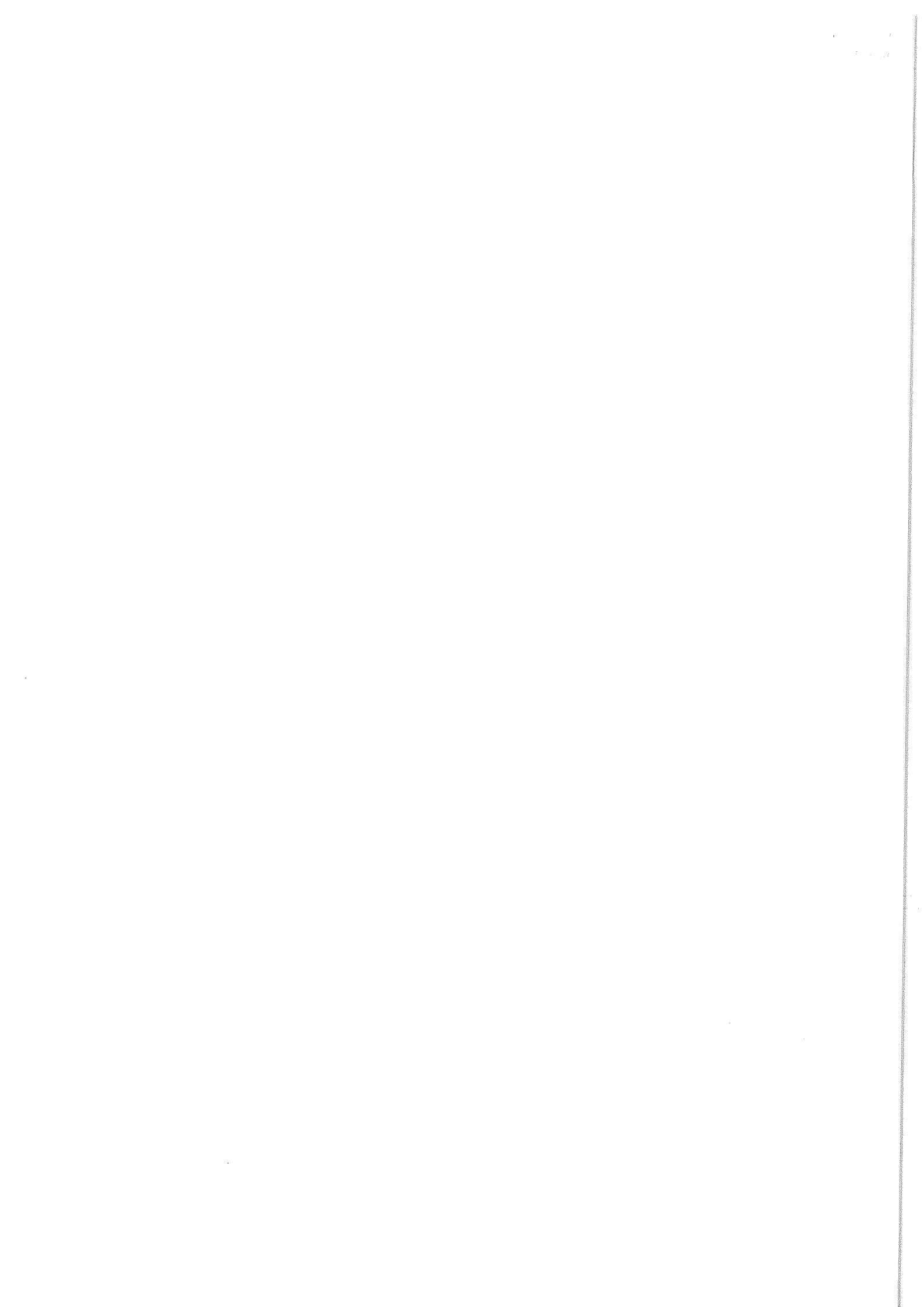

TECHNICKÁ ZPRÁVA

Projektová dokumentace je vypracovaná ve stupni pro územní řízení / územní souhlas a pro stavební povolení / ohlášení stavby. Dokumentace nenahrazuje a neslouží jako dokumentace k provedení stavby či jako dodavatelská výrobní dokumentace.

a) Účel objektu

Jedná se o výměnu dřevěných oken budovy na ulici Křížkova 2 v Praze. Okna budou vyměněna dle požadavků OPP.

b) Zásady architektonického, funkčního, dispozičního a výtvarného řešení a řešení vegetačních úprav okolí objektu, včetně řešení přístupu a užívání objektu osobami s omezenou schopností pohybu a orientace

Architektonická koncepce

Okna na uličních fasádách budou demontována a nahrazena replikami nových oken. Jedná se o repliky jak v členění, tak v barevnosti. Vnější zasklení bude provedeno jako dvojsklo a vnitřní jako jednoduché, aby se zlepšili technické parametry oken.

c) Kapacity, užitkové plochy, obestavěné prostory, zastavěné plochy, orientace, osvětlení a oslunění

Objekt je navržen, tak aby splňoval požadavky na osvětlení a oslunění. Hlavní obytná část je orientována na severní a jižní stranu.

- plocha oken: 300 m²

d) Technické a konstrukční řešení objektu, jeho zdůvodnění ve vazbě na užití objektu a jeho požadovanou životnost

Dokumentace je zpracována ve stupni pro ohlášení stavby (stavební povolení). Dokumentace neslouží k provádění stavby.

Materiál: smrk napojovaný, třívrstvý lepený hranol se zvýšenou tvarovou stálostí a pevností

Kování: Pro dosažení dobového vzhledu okna bude použito historické kování, včetně veškerých součástí /rozvory, půlolivy, panty, dorazy, obrtlíky, záskočky/

Zasklení: vnější křídlo izolační dvojsklo 4-16-4, rámeček TGI a vnitřní křídlo float 4 mm

Součinitel prostupu tepla

$U_w = 0,88 \text{ W/m}^2\text{K}$ SVT kód 4794

Zvuková izolace:

$R_w = 46 - 48 \text{ dB}$

Těsnění: Okna budou osazena silikonovým těsněním

Okapnice: Dřevěná

Použití výrobku ve stavbě:

Okno – konstrukce s průhlednou, nebo s průsvitnou výplní osazovaná do obvodové stěny. Je určeno pro denní osvětlení, přirozené větrání vnitřních prostor budov. Plní funkce tepelně izolační, zvukově izolační, ochranné proti povětrnostním vlivům. Balkonové dveře umožňují průchod do venkovních prostředí.

Povrchová úprava oken:

Povrchová úprava je prováděna ekologickými vodou ředitelnými barvami např. „ Sokrates Building Plast“.

Základní impregnace bude provedena hloubkovým mikromolekulárním alkydovým napouštědlem na dřevo s přísadou speciálních aditiv, které zamezují tvorbě plísní a jsou odolné vůči dřevokazným houbám. Provádí se máčením. Po vytvrdnutí se výrobek lehce přebrousí, aby se docílilo hladké struktury. Vrchní akrylátový nástřik je nanášen ve dvou vrstvách vysokotlakou metodou a obsahuje UV filtr proti slunečnímu záření. Akrylátová barva se vyznačuje vynikající odolností vůči vodě a povětrnostním vlivům a umožňuje infiltraci par při zvýšené vlhkosti.

Těsnící prvky:

Při montáži oken těsnící a izolační systém k ošetření propojovací spáry. Tento systém má následující výhody:

- Vyšší odolnost proti zatékání
- Těsnost proti průvanu
- Vyšší vzduchová neprůzvučnost
- Prodloužení životnosti výplně jako celku

1. Na interiér bude použita parotěsná interiérová páska. Před montáží budou připraveny a zednický zapraveny stavební otvory. (z důvodu možnosti přilepení pásky z interiéru okenního rámu ke špaletě).
2. Na exteriér bude použita komprimační páska mezi exteriér rám a špaletu pro zatěsnění spáry proti vodě.

Pásky zamezují vzniku tepelných mostů mezi okenním rámem a stěnou (fasádou). Jedna páska je vodotěsná a současně paropropustná. Tyto její vlastnosti naznačují, že se lepí na okenní rám z venkovní strany. Její instalace zajišťuje, aby spárou kolem okenního rámu nezatekal déšť do fasády.

Z vnitřní strany (z místnosti) se ošetřují připojovací spáry mezi oknem a stěnou takzvanou interiérovou parotěsnou páskou. I ta je velmi důležitá, protože zabraňuje možnému vzniku plísní kolem okna i postižení dřevěného okenního rámu plísní. Pára tedy neprostupuje z interiéru do spáry mezi oknem a stěnou a nenarušuje konstrukci.

3. Okna jsou osazena silikonovým těsněním

Zasklení:

Kombinace jednoduchého skla a izolačního dvojskla se vzduchovou mezerou 15 – 21cm hlubokém rámu zajišťují větší tepelnou i zvukovou ochranu. Z pohledu izolačních vlastností vznikne jedinečný prvek, který splňuje české a evropské normy tepelných prostupů. Sklo je usazeno v silikonovém lůžku a zasklení je provedeno dřevěnou lištou. Izolační dvojsklo plněno argonem s prostupem $U_w = 1,1 \text{ W/m}^2\text{K}$

Postup montáže oken:

- demontáž stávajících oken
- dodávka a montáž nových stavebních výplní
- dodávka a montáž vnitřních a vnějších parapetů
- kontrola díla
- likvidace odpadu

Demontáž stávajících oken:

- vysazení okenních či dveřních křídel
- odstranění stávajících rámu

Bourací práce:

- Nebudou provedeny žádné zásahy do nosných konstrukcí objektu.
- Bouracími pracemi nedojde k narušení stability objektu.

Dodávka a montáž nových stavebních výplní:

- příprava oken na montáž, usazení a vyrovnání ve všech osách- vodorovně, svisle i souběžně.
- Jednoznačně nejrozšířenější a nejvíce používaný kotevní prvek u nás použitelný do většiny stavebních materiálů. Okenní šroub je možné použít i v dutých cihlách. Naproti tomu je rámová hmoždinka vhodná pouze pro použití do betonu, kamene, cihly a plných tvárnic. Okenní šroub tzv. turbošroub má průměr 7,5 mm a je dodáván v různých délkách. Hlava šroubu je většinou zápustná nebo válcová. Vhodná povrchová úprava proti korozi je stříbrné chromování. V případě použití obou těchto kotev je potřeba se vyvarovat vrtání otvorů ve spodní části profilů, jestliže to konkrétní případ umožňuje. Kotvení u některých profilů totiž prochází skrz část, která slouží k odvodu zatečené vody. Pokud je ale potřeba z nějakého důležitého důvodu skrz tuto část vrtat, musí být poté hlava šroubu a vzniklý otvor pečlivě utěsněny.

Doporučené minimální hloubky zapuštění šroubu do různých podkladů:

- beton: min. 30 mm
- plná cihla: min. 50 mm
- plná tvárnice: min. 50 mm
- děrovaná cihla: min. 70 mm

Osazení klik, seřízení kování

Dodávka a montáž vnitřních a vnějších parapetů:

- ořezání vytvrdlé PU pěny a vyjmutí horních klínek. Spodní klíny/podložky musí zůstat. Jejich vyjmutí znamená ztrátu záruky na funkčnost výrobku a montáž samotnou.
- připravení podkladu, osazení a ukotvení parapetů
- utěsnění připojení

Zapravení špalet po usazení okna:

Špalety budou zapraveny štukovou omítkou, větší otvory vyplněny cihlami. Po dostatečném vytvrnutí, se zapravené části napenetrují a natírou barvou, která bude mít stejný odstín jako výmalba v dané místnosti.

Likvidace odpadu:

- rozřídění podle druh materiálu (železo, atd.) odvoz na likvidaci do nejbližšího sběrného dvora

Kontrola díla:

- společně s objednatelem vizuální kontrola díla a prověření správného chodu konstrukcí
- krátké proškolení o správném zacházení s výplněmi

Předání díla:

- předání díla pověřené osobě (uvedené ve smlouvě)
- předání Návodu k obsluze a údržbě

e) Dodržování obecných požadavků na výstavbu

Dokumentace stavby byla vypracována v souladu se zákonem č 350/2012 Sb., kterým se mění zákon č. 183/2006 Sb. o územním plánování a stavebním řádu (stavební zákon) a vyhl. č. 20/2012 Sb., kterou se mění vyhláška č. 268/2009 Sb. o technických požadavcích na stavby. Při provádění stavebních prací musí být dodržovány aktuální platné předpisy ČSN k zajištění bezpečnosti a ochrany zdraví při práci a požadavky na větrání obytných budov stanovených v ČSN EN 15665 Větrání budov – stanovení výkonových kritérií pro větrací systémy obytných budov a jejich změn.

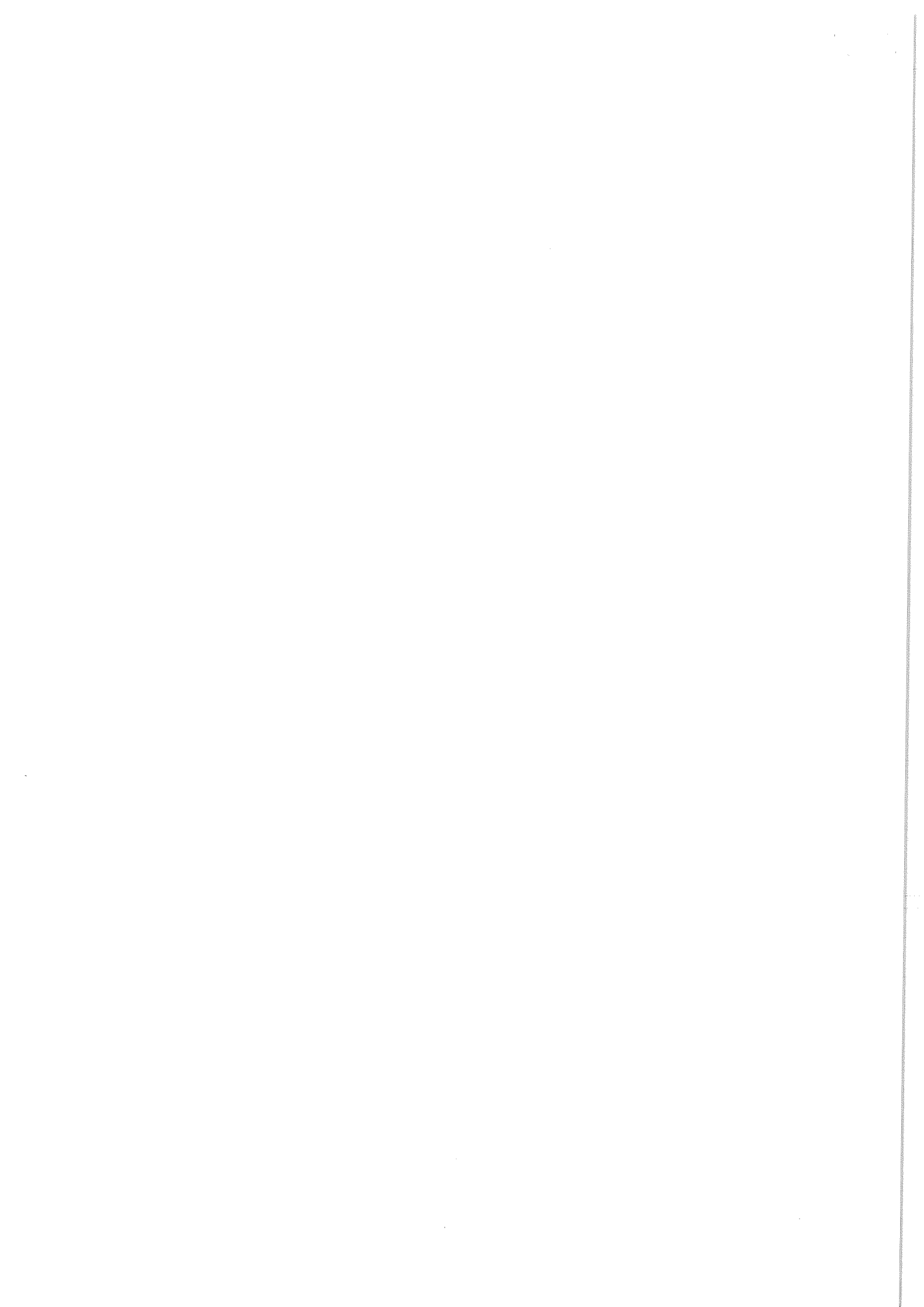

TABULKA OKEN

- TYP : Špaletová okna
Jednoduchá okna
- MATERIÁL : Smrk, lepený dvouvrstvý a třívrstvý hranol
- KOVÁNÍ : rozvora/půloliva Casual surová mosaz
panty Otlav s věžičkou lakované v barvě oken
dorazy, záskočky surová mosaz
- ZASKLENÍ : ext.-izolační dvojsklo 4-16-4 $U=1,1W/m^2K$, rámeček TGI
/ int.-float 4 mm
izolační dvojsklo $U=1,1W/m^2K$, rámeček TGI
- MAX. PROSTUP TEPLA - ŠPAL. OKNA $U_w=0,88W/m^2K$
JEDN. OKNA $U_w=1,27W/m^2K$
- TĚSNĚNÍ : Okna budou osazena silikonovým těsněním v bílé barvě
- OKAPNICE : Dřevěná
- POVRCHOVÁ
ÚPRAVA : Okna budou ošetřena silnovrstvým nástřikem výrobce Sokrates
Dvoubarevné provedení

01 135.00 ks

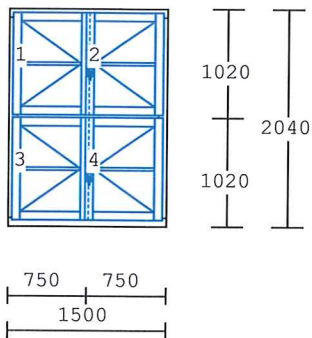

Špaletové okno
ozdobný poutec
dřevo : smrk
nátěr : ext.-RAL 8016
int.-RAL 1014

výplň :
ext.-izolační dvojsklo
int.-float 4 mm
příčky : sklodělicí
nalepovací 26mm s duplexem

02 15.00 ks

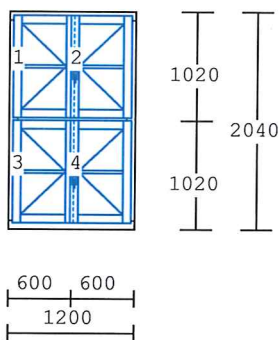

Špaletové okno
ozdobný poutec
dřevo : smrk
nátěr : ext.-RAL 8016
int.-RAL 1014

výplň :
ext.-izolační dvojsklo
int.-float 4 mm
příčky : sklodělicí
nalepovací 26mm s duplexem

03 6.00 ks

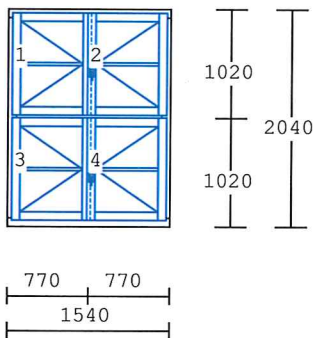

Špaletové okno
ozdobný poutec
půdorysně lomené složité
složité montáž
dřevo : smrk
nátěr : ext.-RAL 8016
int.-RAL 1014

výplň :
ext.-izolační dvojsklo
int.-float 4 mm
příčky : sklodělicí
nalepovací 26mm s duplexem

04 23.00 ks

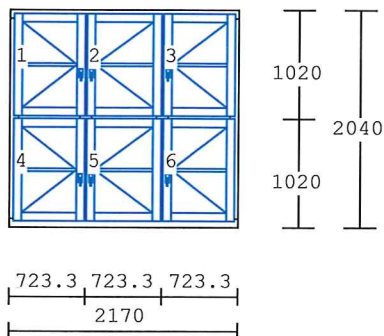

Špaletové okno
ozdobný poutec
dřevo : smrk
nátěr : ext.-RAL 8016
int.-RAL 1014

výplň :
ext.-izolační dvojsklo
int.-float 4 mm
příčky : sklodělicí
nalepovací 26mm s duplexem

05 8.00 ks

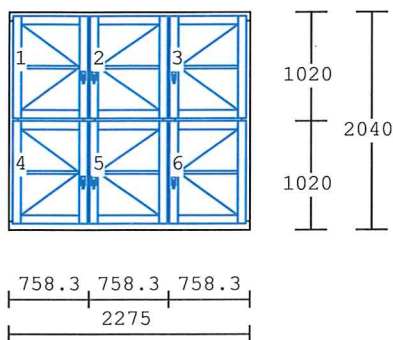

Špaletové okno
ozdobný poutec
půdorysně lomené složité
složité montáž
dřevo : smrk
nátěr : ext.-RAL 8016
int.-RAL 1014
výplň :
ext.-izolační dvojsklo
int.-float 4 mm
příčky : sklodělicí
nalepovací 26mm s duplexem

06 8.00 ks

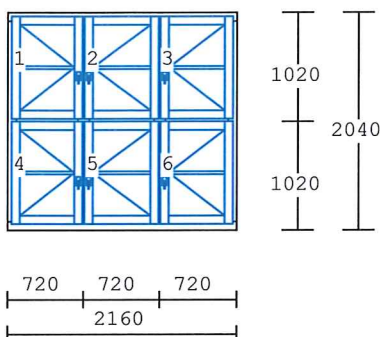

Špaletové okno
ozdobný poutec
půdorysně lomené složité
složité montáž
dřevo : smrk
nátěr : ext.-RAL 8016
int.-RAL 1014
výplň :
ext.-izolační dvojsklo
int.-float 4 mm
příčky : sklodělicí
nalepovací 26mm s duplexem

07 3.00 ks

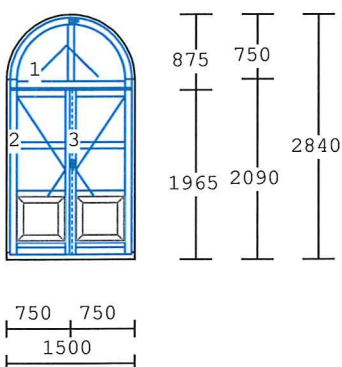

Špaletové balk.dveře
ozdobný poutec
dubový práh
dřevo : smrk
nátěr : ext.-RAL 8016
int.-RAL 1014
výplň :
ext.-izolační dvojsklo
int.-float 4 mm
frézované kazety
příčky : sklodělicí

08 2.00 ks

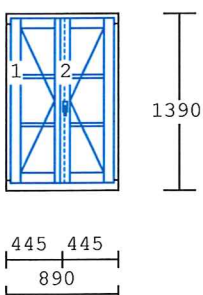

Špaletové okno
dřevo : smrk
nátěr : ext.-RAL 8016
int.-RAL 1014
výplň :
ext.-izolační dvojsklo
int.-float 4 mm
příčky : sklodělicí
nalepovací 26mm s duplexem

09 1.00 ks

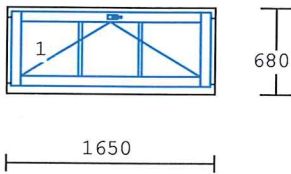

Jednoduché okno

dřevo : smrk
nátěr : ext.-RAL 8016
int.-RAL 1014

výplň :
izolační dvojsklo U=1,1 W/m²K
příčky :
nalepovací 26mm s duplexem

010 1.00 ks

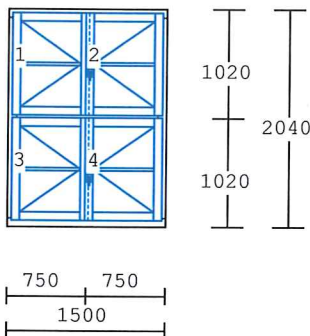

Špaletové okno

ozdobný poutec

dřevo : smrk
nátěr : ext.-RAL 8016
int.-RAL 1014

výplň :
ext.-izolační dvojsklo
int.-float 4 mm
příčky : sklodělicí
nalepovací 26mm s duplexem

011 1.00 ks

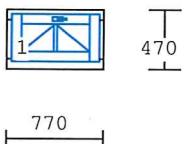

Jednoduché okno

dřevo : smrk
nátěr : ext.-RAL 8016
int.-RAL 1014

výplň :
izolační dvojsklo U=1,1 W/m²K
příčky :
nalepovací 26mm s duplexem

013 1.00 ks

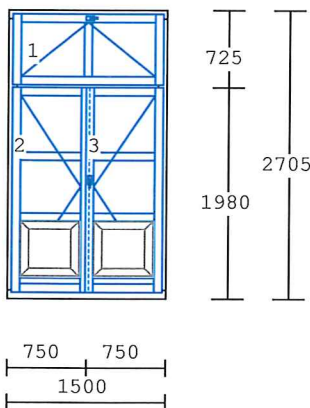

Špaletové balk.dveře

ozdobný poutec

dubový práh

dřevo : smrk
nátěr : ext.-RAL 8016
int.-RAL 1014

výplň :
ext.-izolační dvojsklo
int.-float 4 mm
frézované kazety
příčky : sklodělicí

014 1.00 ks

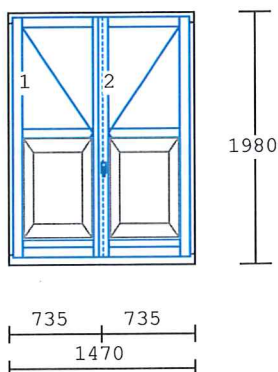

Balk.dveře jednoduché

dřevo : smrk napojovaný
nátěr : ext.-RAL 8016
int.-RAL 1014

výplň :
izolační dvojsklo U=1,1 W/m2K
frézované kazety
příčky : sklodělicí

015 4.00 ks

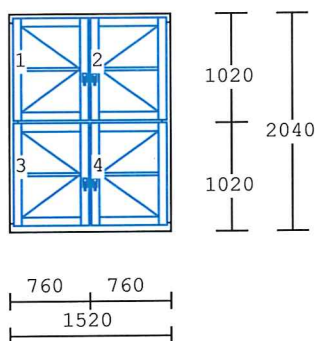

Špaletové okno
ozdobný poutec
půdorysně lomené složité
složité montáž

dřevo : smrk
nátěr : ext.-RAL 8016
int.-RAL 1014

výplň :
ext.-izolační dvojsklo
int.-float 4 mm
příčky : sklodělicí
nalepovací 26mm s duplexem

016 1.00 ks

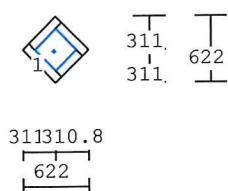

Fixní zasklení

dřevo : smrk
nátěr : ext.-RAL 8016
int.-RAL 1014

výplň :
izolační dvojsklo U=1,1 W/m2K

017 4.00 ks

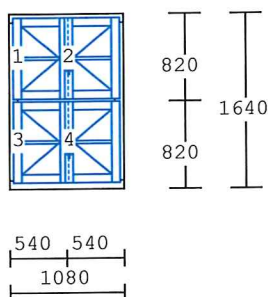

Špaletové okno
ozdobný poutec

dřevo : smrk
nátěr : ext.-RAL 8016
int.-RAL 1014

výplň :
ext.-izolační dvojsklo
int.-float 4 mm
příčky : sklodělicí
nalepovací 26mm s duplexem

018 2.00 ks

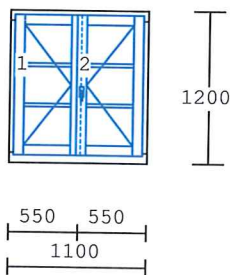

Špaletové okno

dřevo : smrk
nátěr : ext.-RAL 8016
int.-RAL 1014
výplň :
ext.-izolační dvojsklo
int.-float 4 mm
příčky : sklodělicí
nalepovací 26mm s duplexem

019 2.00 ks

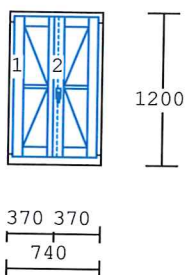

Špaletové okno

dřevo : smrk
nátěr : ext.-RAL 8016
int.-RAL 1014
výplň :
ext.-izolační dvojsklo
int.-float 4 mm
příčky : sklodělicí
nalepovací 26mm s duplexem

020 4.00 ks

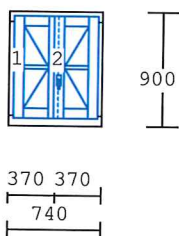

Špaletové okno

dřevo : smrk
nátěr : ext.-RAL 8016
int.-RAL 1014
výplň :
ext.-izolační dvojsklo
int.-float 4 mm
příčky : sklodělicí
nalepovací 26mm s duplexem

021 16.00 ks

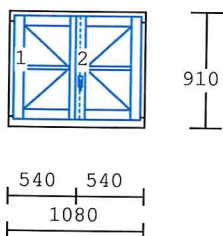

Špaletové okno

dřevo : smrk
nátěr : ext.-RAL 8016
int.-RAL 1014
výplň :
ext.-izolační dvojsklo
int.-float 4 mm
příčky : sklodělicí
nalepovací 26mm s duplexem

022 13.00 ks

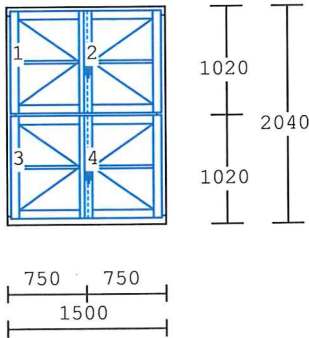

Špaletové okno
 ozdobný poutec
 dřevo : smrk
 nátěr : ext.-RAL 8016
 int.-RAL 1014
 výplň :
 ext.-izolační dvojsklo
 int.-float 4 mm
 příčky : sklodělicí
 nalepovací 26mm s duplexem

023 1.00 ks

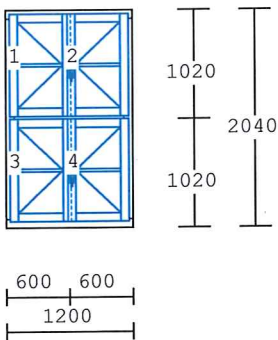

Špaletové okno
 ozdobný poutec
 dřevo : smrk
 nátěr : ext.-RAL 8016
 int.-RAL 1014
 výplň :
 ext.-izolační dvojsklo
 int.-float 4 mm
 příčky : sklodělicí
 nalepovací 26mm s duplexem

024 3.00 ks

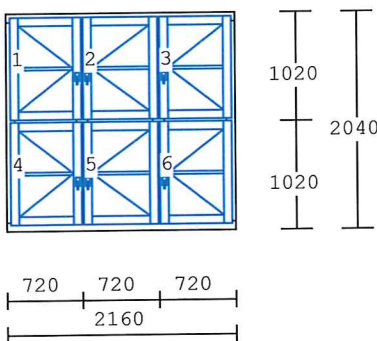

Špaletové okno
 ozdobný poutec
 půdorysně lomené složité
 složité montáž
 dřevo : smrk
 nátěr : ext.-RAL 8016
 int.-RAL 1014
 výplň :
 ext.-izolační dvojsklo
 int.-float 4 mm
 příčky : sklodělicí
 nalepovací 26mm s duplexem

1 407,20 m

Int. parapet DTD

2 383,05 m

Napojení stávajícího parapetu přechod.lištou Cu

3 1758,10 m

Obvodové metry

4 766,80 m²

Plocha oken

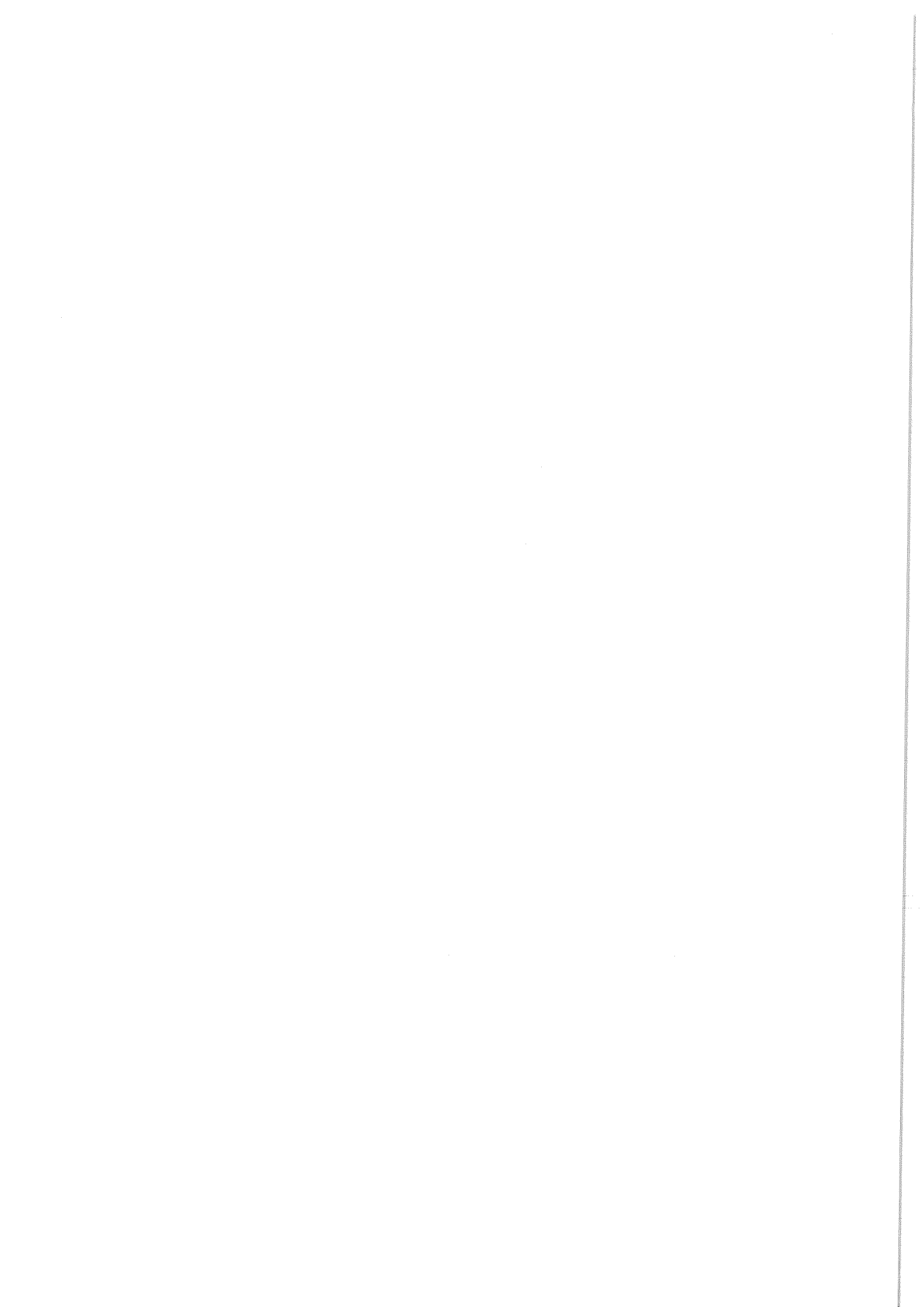

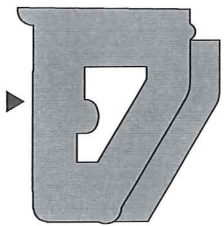
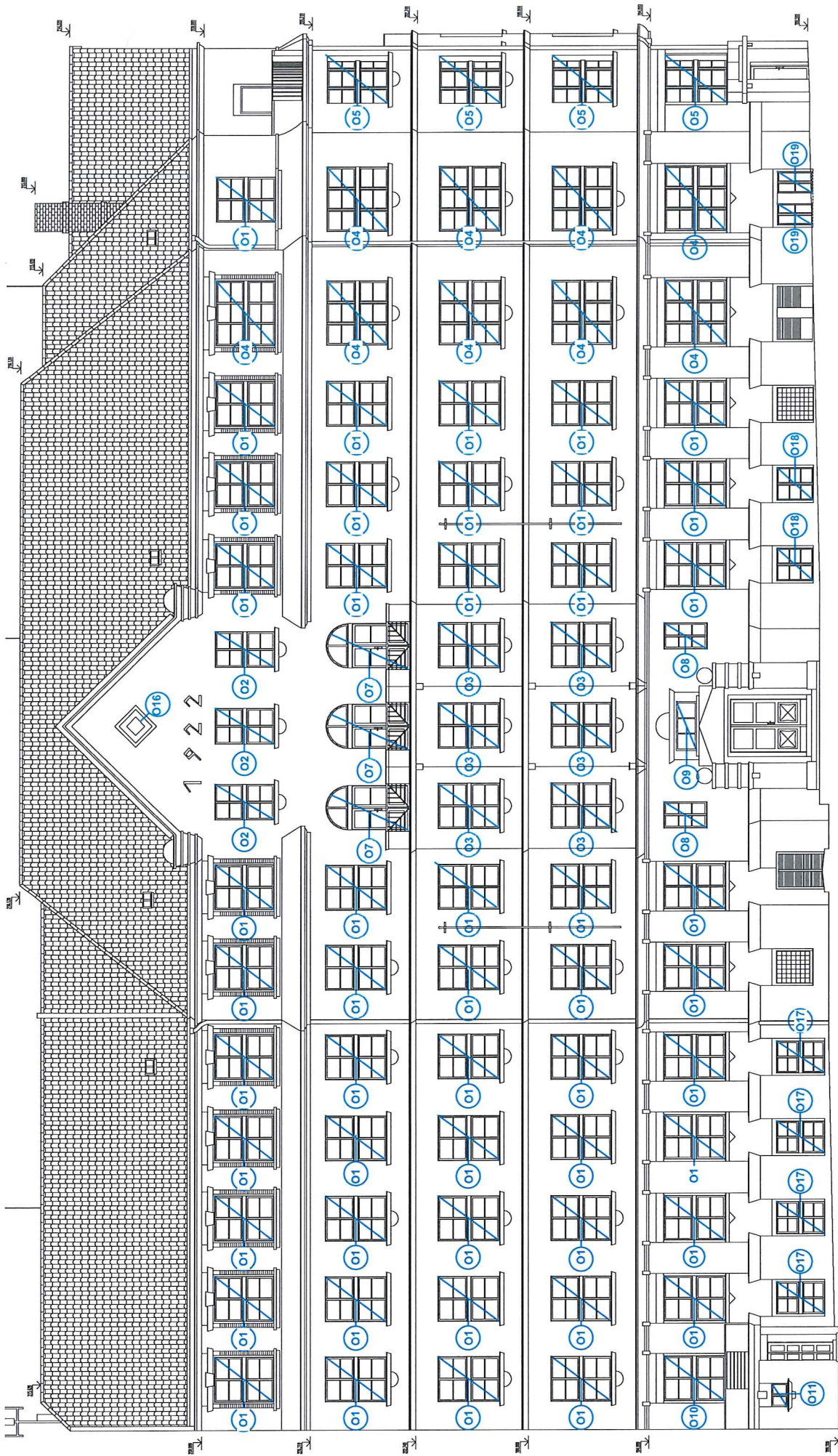

LEGENDA:

Měněná výplně otvorů. Stávající dřevěná okna a balkonové dveře budou nahrazeny novými, dřevěnými replikami. Barva oken bude bílá, dle dnešního stavu.



Neoznačené otvory zůstávají stávající.

NAZEV AKCE	Výměna výplně uličních fasád objektu Křížova 2,
GENERÁLNÍ PROJEKTANT	objekt č.p. 552, Praha 8, Karlín
INVESTOR	Ing. Jan Ubr, Košířtova 2285/4, 148 00, Praha 4
ZODP. PROJEKTANT ČÁSTI	SZDC, s.o., Diážděná 1003/7, Praha 1, 110 00
VYPRACOVAL	Ing. Jan Ubr
STUPEŇ PD	MgA. Ondřej Zvolánek
MEŠITRO	FORMÁT
30.11.2017	1:125 A3
Č. VÝKRESU	A.1
OBSAH VÝKRESU	FASÁDA SEVERNÍ

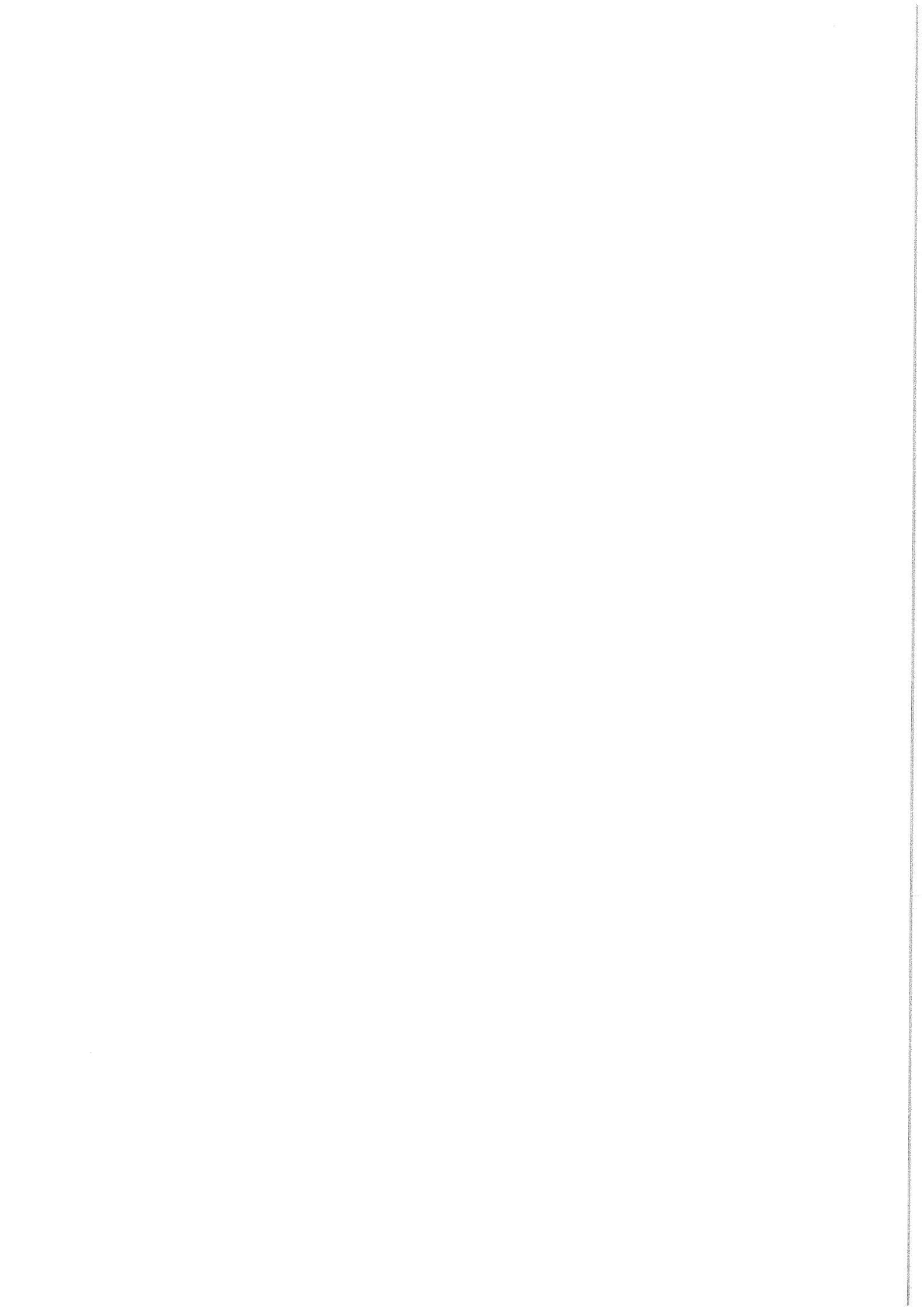

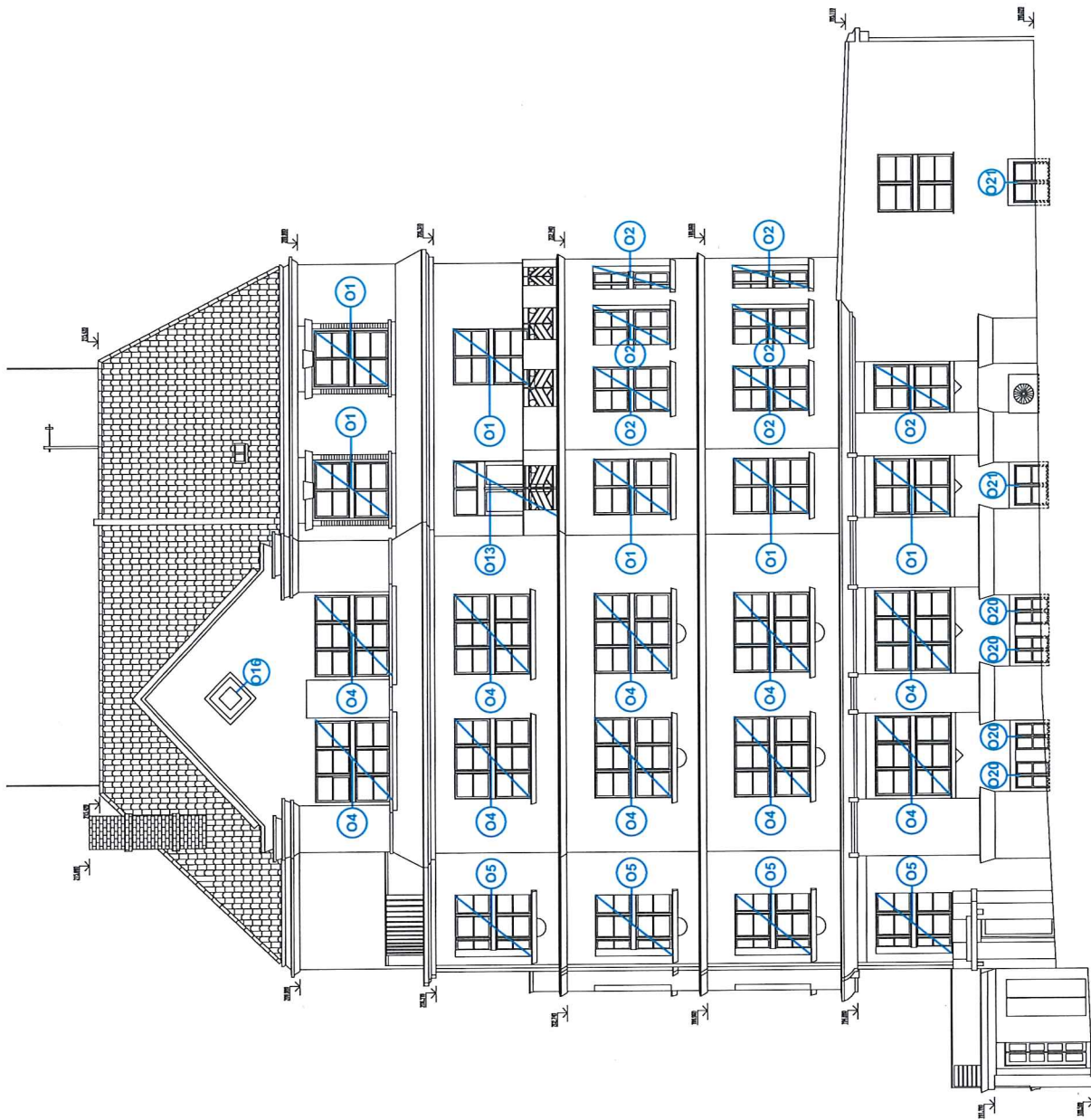

LEGENDA:

Měněné výplně otvorů. Stávající dřevěná okna a balkonové dveře budou nahrazeny novými, dřevěnými replikami. Barva okna bude bílá, dle dřívějšího stavu.



Neoznačené otvory zůstávají stávající.

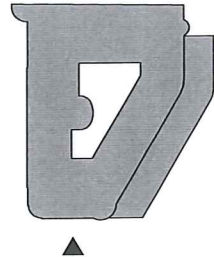

NÁZEV AKCE Výměna výplní ušlechtilých fasád objektu Křížova 2,
objekt č.p. 552, Praha 8, Karlín

GENERÁLNÍ PROJEKTANT Ing. Jan Ubr, Košířova 2285/4, 148 00, Praha 4

INVESTOR SZDC, s.o., Dlážděná 1003/7, Praha 1, 110 00

ZODP. PROJEKTANT ČÁSTI VYPRACOVAL Mga. Ondřej Zvolánek

Ing. Jan Ubr

STUPEŇ PD PD MĚŘÍTKO 1:125

FORMÁT A3

Č. VÝKRESU A.2

OBSAH VÝKRESU

FASÁDA ZÁPADNÍ

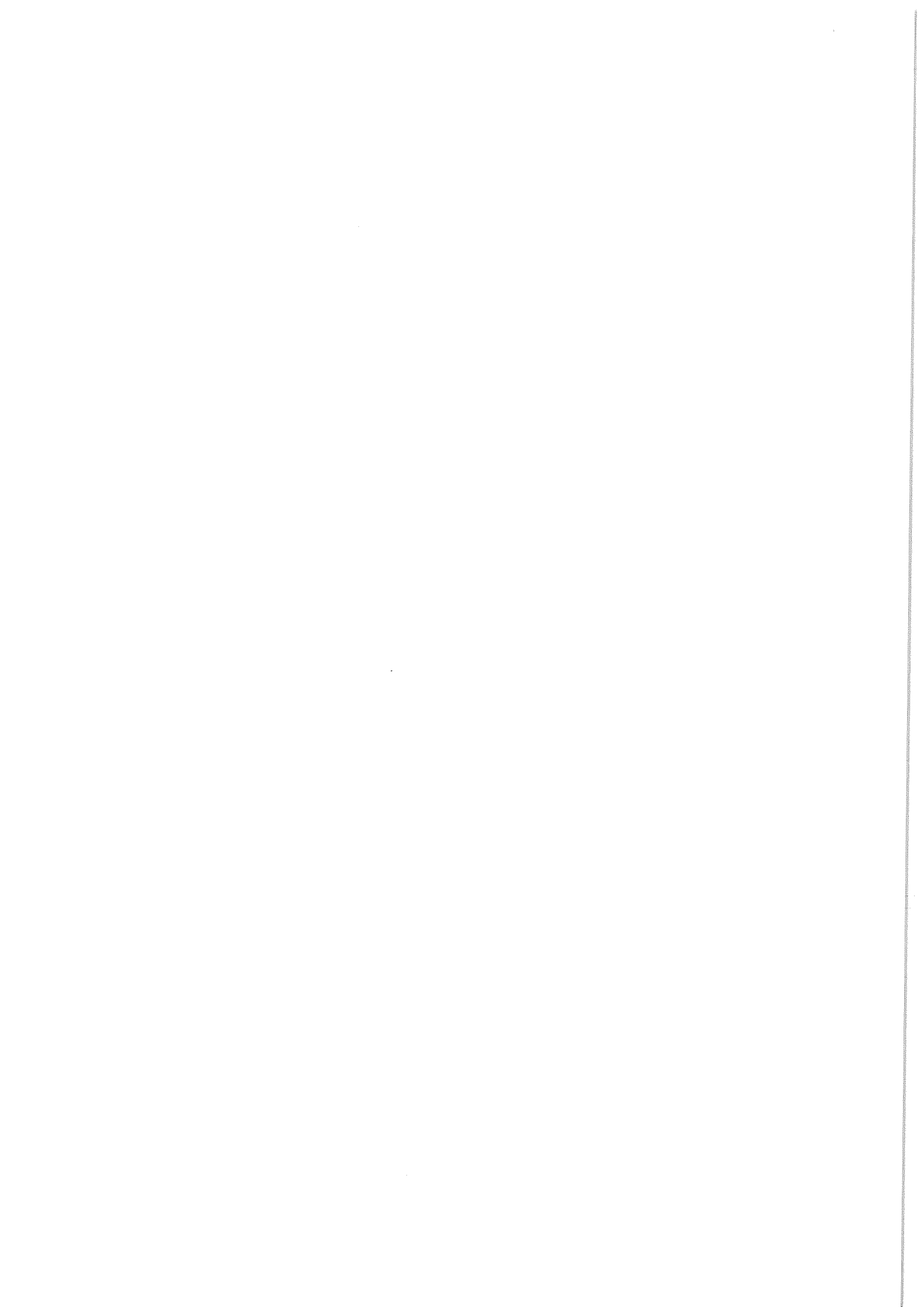

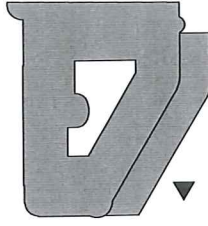
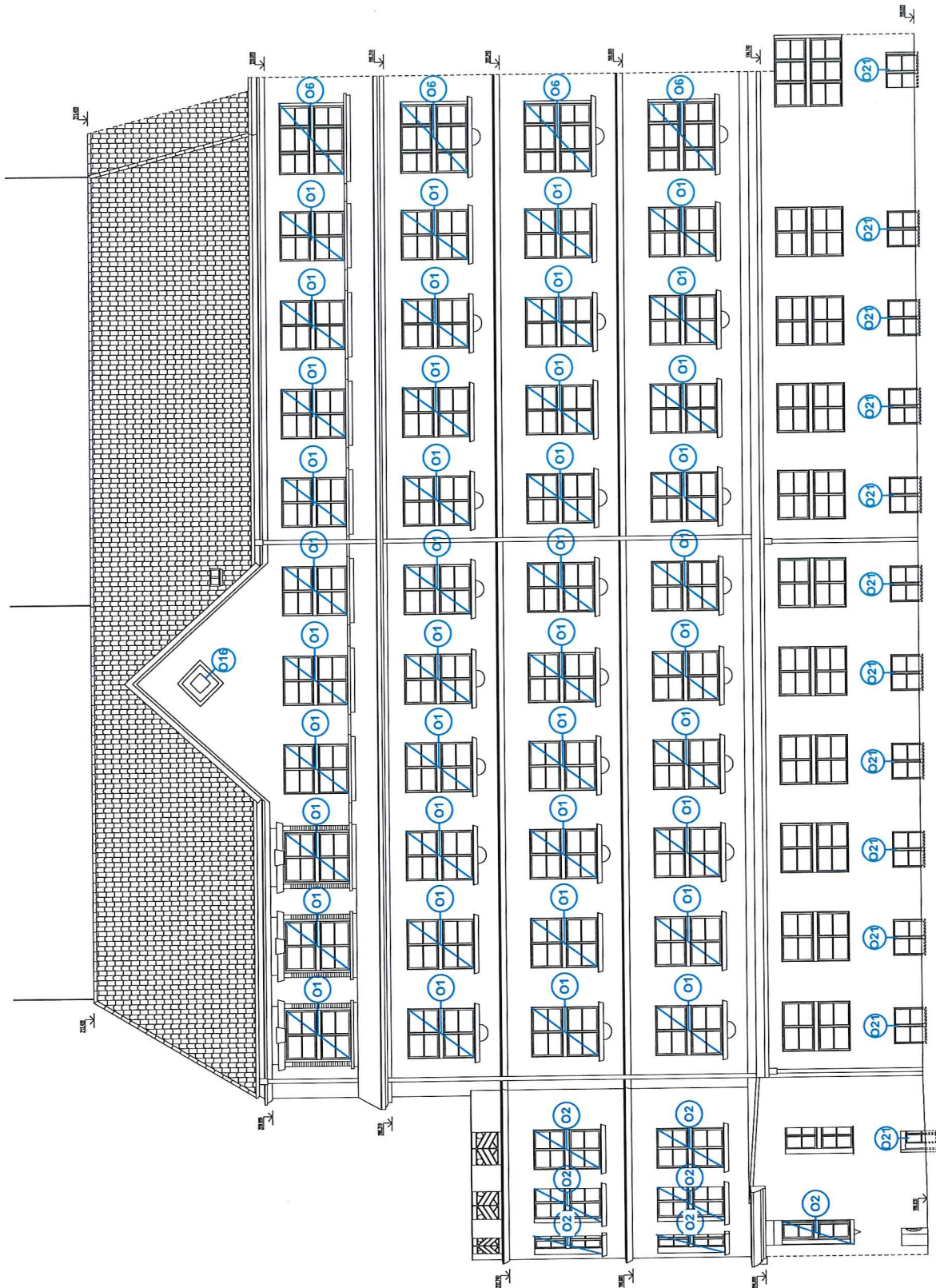

LEGENDA:
 Méně výplně otvorů. Stávající dřevěná okna a balkonové dveře budou nahrazeny novými dřevěnými replikami. Barva oken bude bílá, dle dřevěného stavu.
 Neoznačené obory zůstávají stávající.

NÁZEV AKCE		Výměna výplní uličních fasád objektu Křížova 2,	
GENERÁLNÍ PROJEKTANT		Ing. Jan Ubr, Košířova 2285/4, 148 00, Praha 4	
INVESTOR	SZDC, s.o.,	Dílažďená 100377, Praha 1, 110 00	
ZODP. PROJEKTANT ČÁSTI	Ing. Jan Ubr	VYPRACOVAL	MgA. Ondřej Zvolánek
DATUM	30.11.2017	STUPĚN PD	PD
Č. VÝKRESU		MĚŘÍTKO	1:125
		FORMAT	A3
		OBSAH VÝKRESU	
		FASÁDA JIHOZÁPADNÍ	
		A.3	

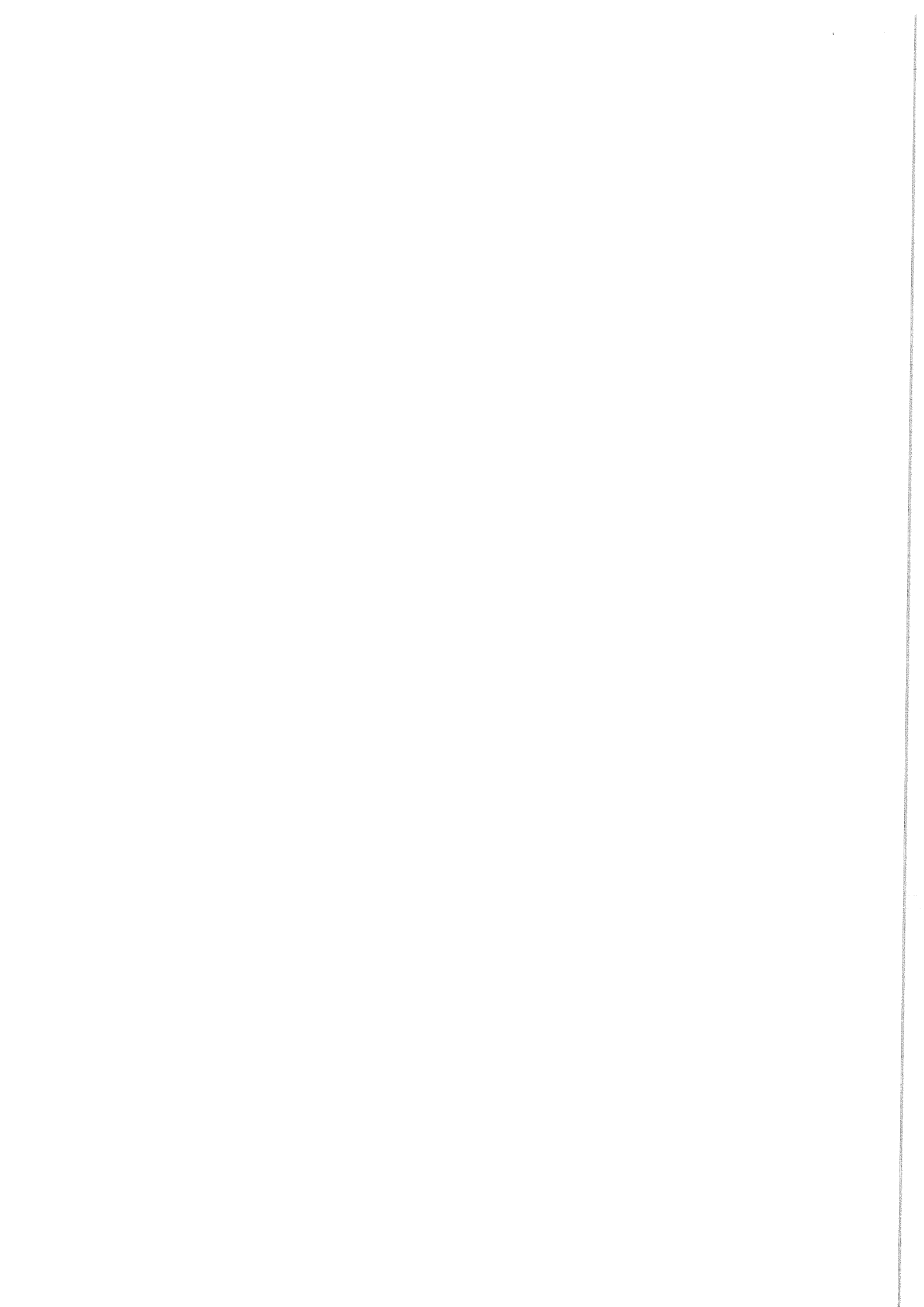

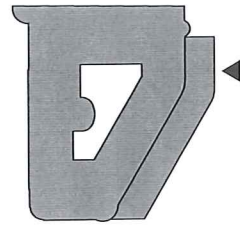
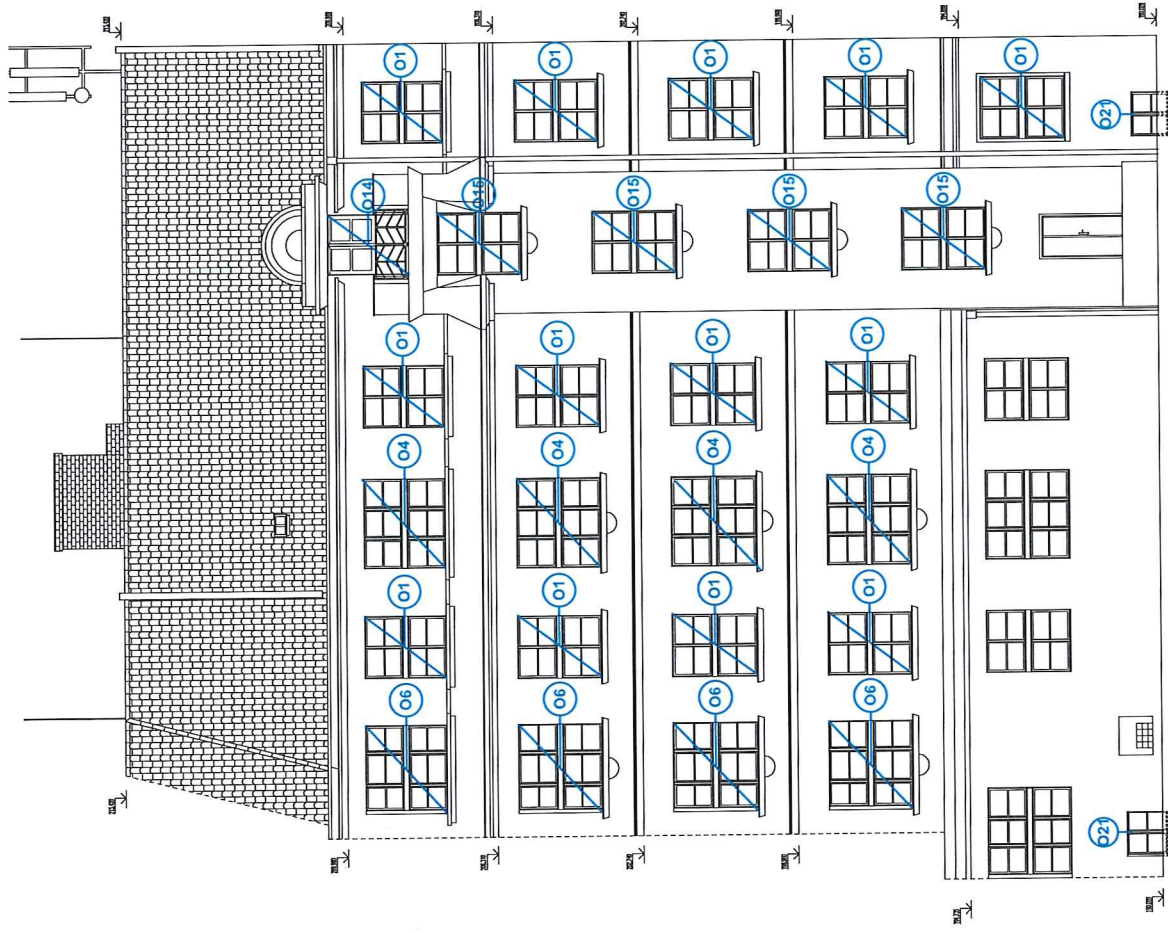

LEGENDA:



Měněné výplně otvorů. Stávající dřevěná okna a balkonové dveře budou nahrazeny novými, dřevěnými replikami. Barva oken bude bílá, dle dnešního stavu.

Neoznačené otvory zůstávají stávající.

NÁZEV AKCE	Výměna výplní uličních fasád objektu Křížova 2,
GENERALNÍ PROJEKTANT	objekt č.p. 552, Praha 8, Karlín Ing. Jan Ubr, Košířova 2285/4, 148 00, Praha 4
INVESTOR	SZDC, s.o., Dílažďaná 1003/7, Praha 1, 110 00
ZODP. PROJEKTANT ČÁSTI	VYPRACOVAL Ing. Jan Ubr MgA. Ondřej Zvolánek
datum	STUPEŇ PD PD
30.11.2017	MĚŘÍTKO 1:125
	FORMAT A3
Č. VÝKRESU	A.4
OBSAH VÝKRESU	FASÁDA JIŽNÍ

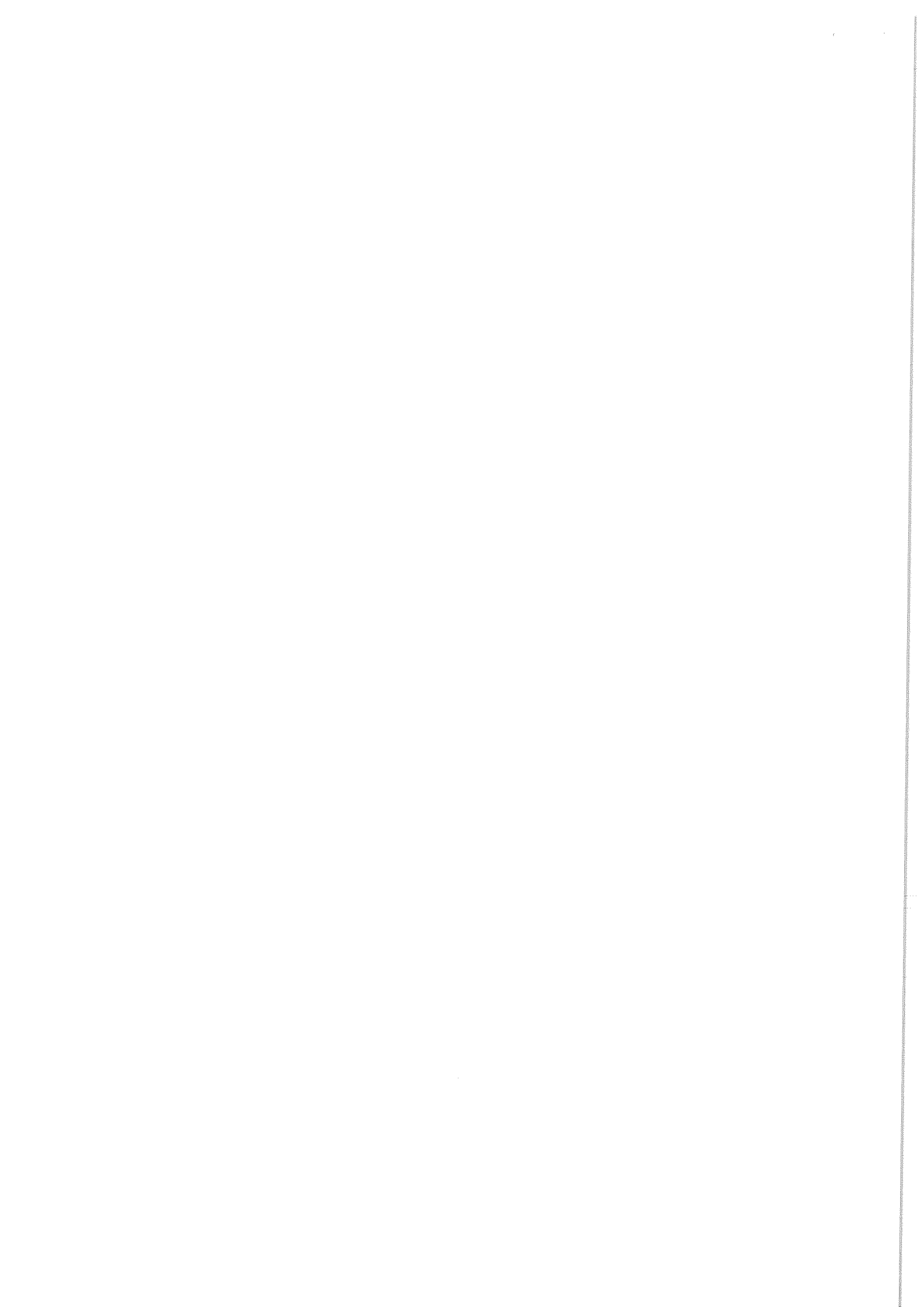

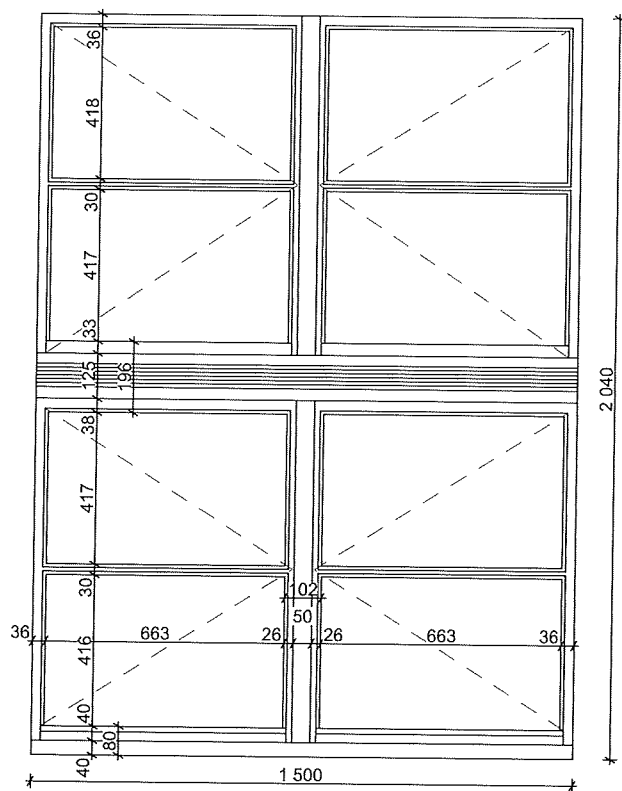

POHLED EXTERIÉR - STAV, M 1:20

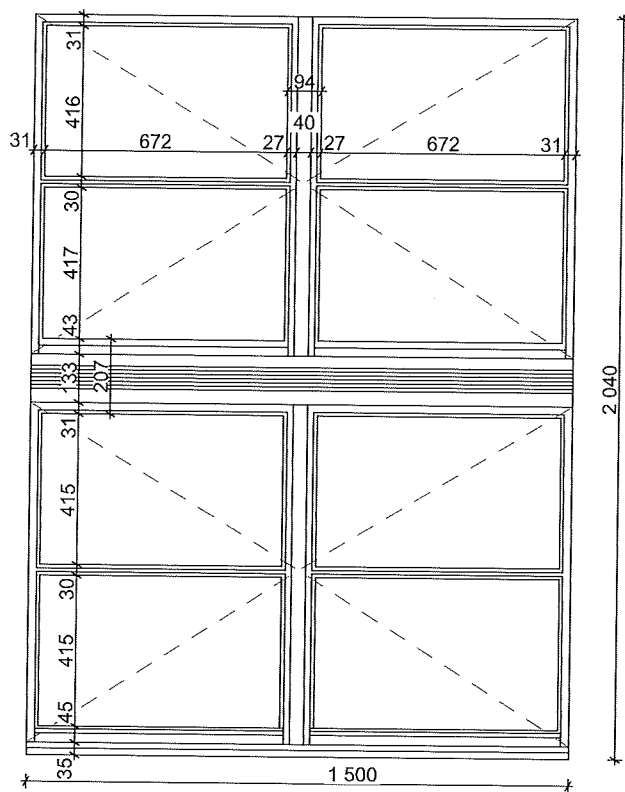

POHLED EXTERIÉR - NÁVRH, M 1:20

POZNÁMKY:
Členění nových oken je dle oken stávajících. Nová okna budou osazena do polohy oken stávajících. Výkresy nejsou výrobní dokumentací.

Č. VÝKRESU

A.5.2

OBSAH VÝKRESU

OKNO 1 - POHLEDY

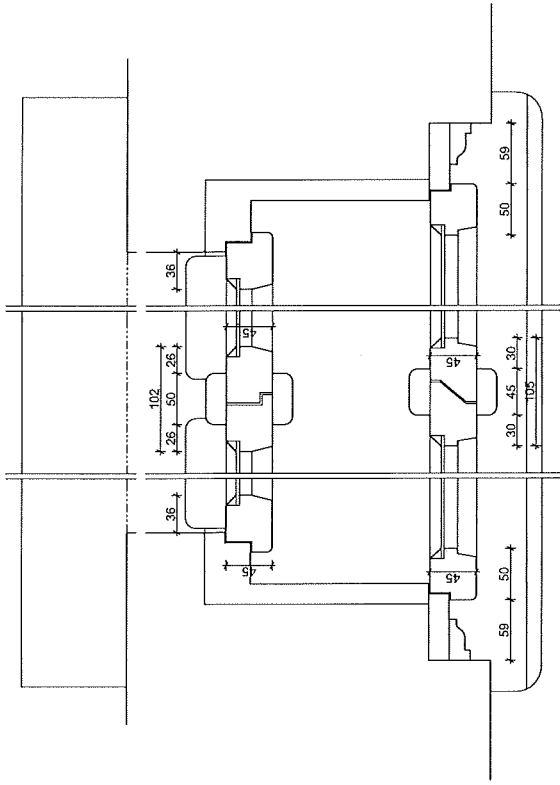

VODOROVNÝ ŘEZ - STAV, M 1:5

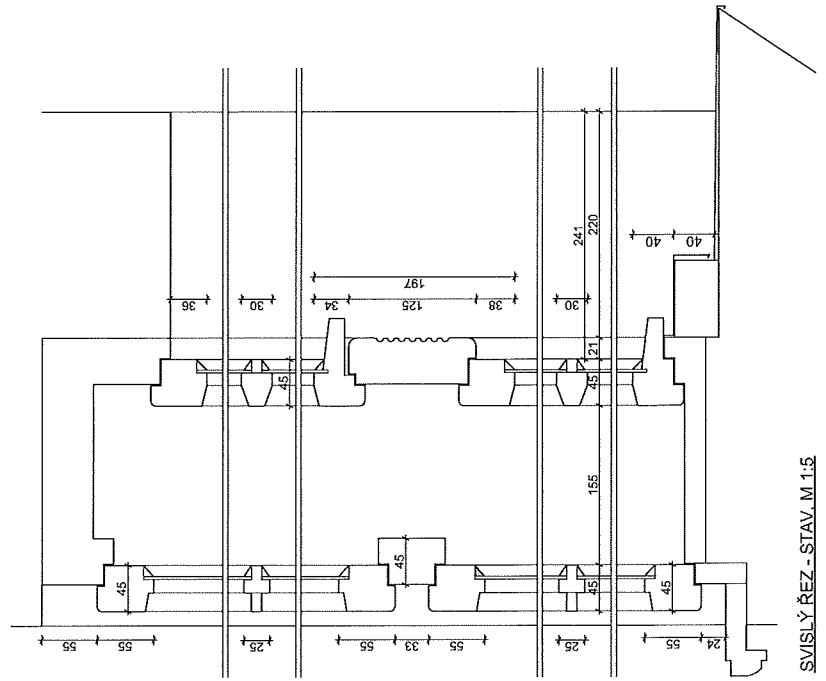

SVISLÝ ŘEZ - STAV, M 1:5

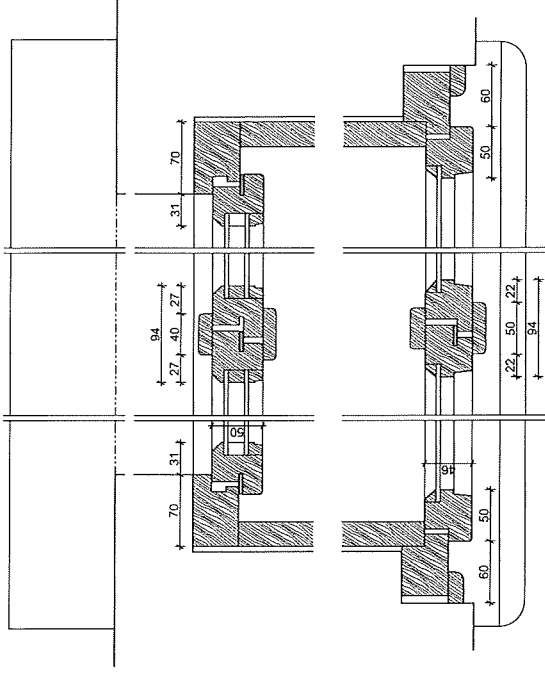

VODOROVNÝ ŘEZ - NÁVRH, M 1:5

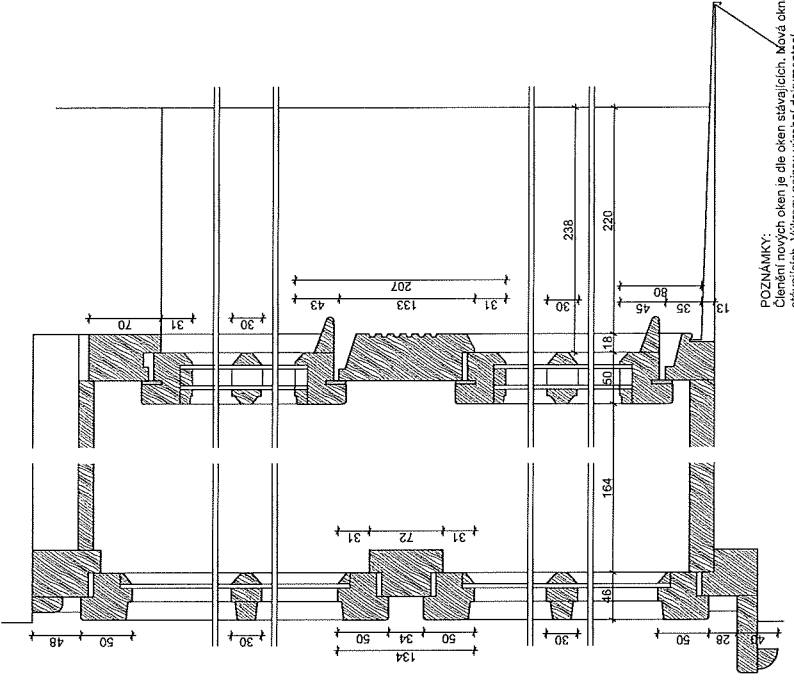

SVISLÝ ŘEZ - NÁVRH, M 1:5

POZNÁMKY:
 Cílen nových oken je dle oken stávajících, nové okna budou osazena do polohy oken stávajících. Vykresy nejsou výrobní dokumentací.
 Č. VYKRESU

A.5.3

OKNO 2 - REZY

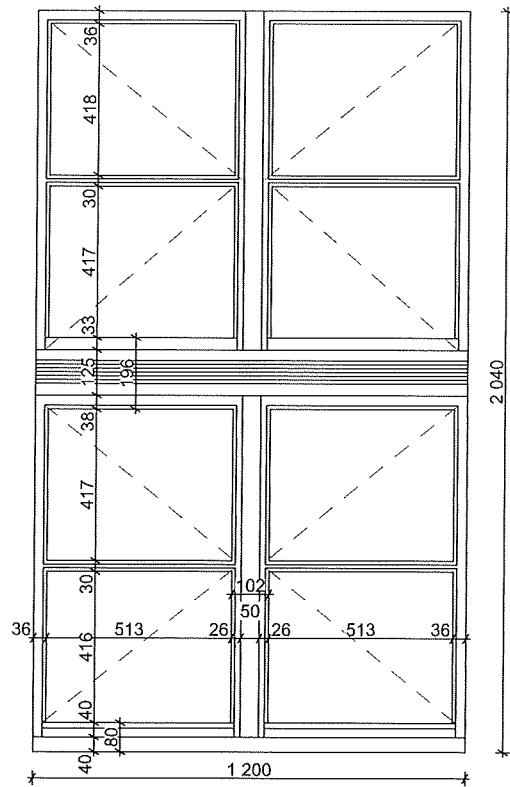

POHLED EXTERIÉR - STAV, M 1:20

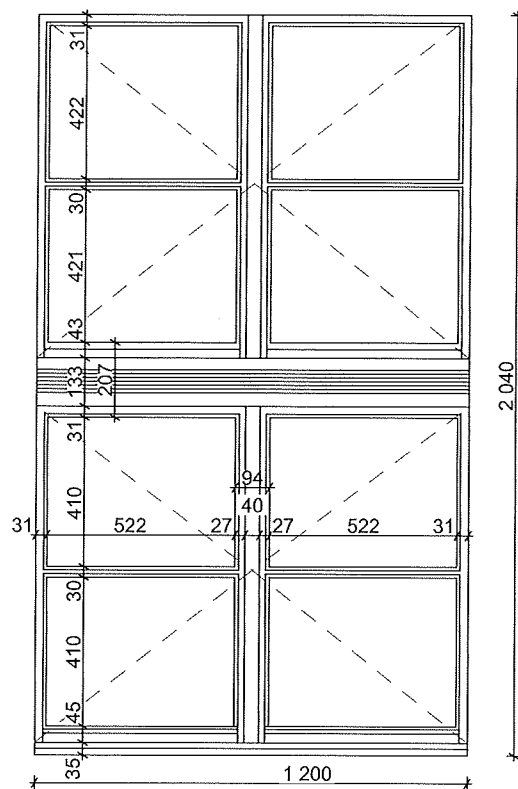

POHLED EXTERIÉR - NÁVRH, M 1:20

POZNÁMKY:

Členění nových oken je dle oken stávajících. Nová okna budou osazena do polohy oken stávajících. Výkresy nejsou výrobní dokumentací.

Č. VÝKRESU

A.5.4

OBSAH VÝKRESU

OKNO 2 - POHLEDY

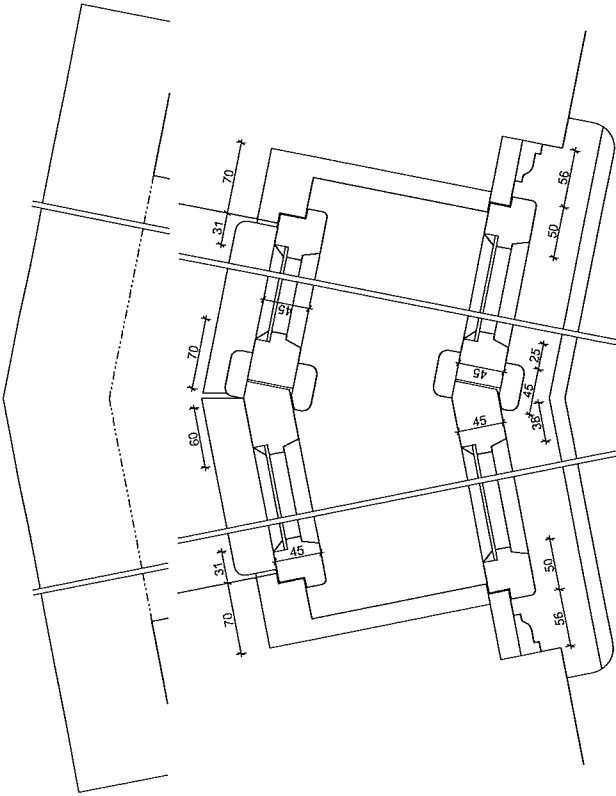

VODOROVNÝ ŘEZ - STAV. M 1:5

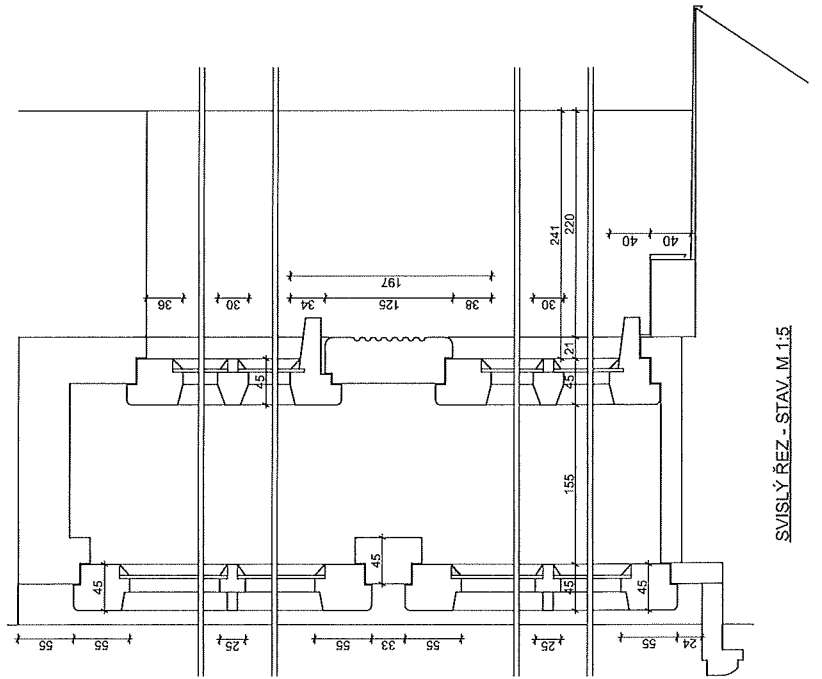

SVISLÝ ŘEZ - STAV. M 1:5

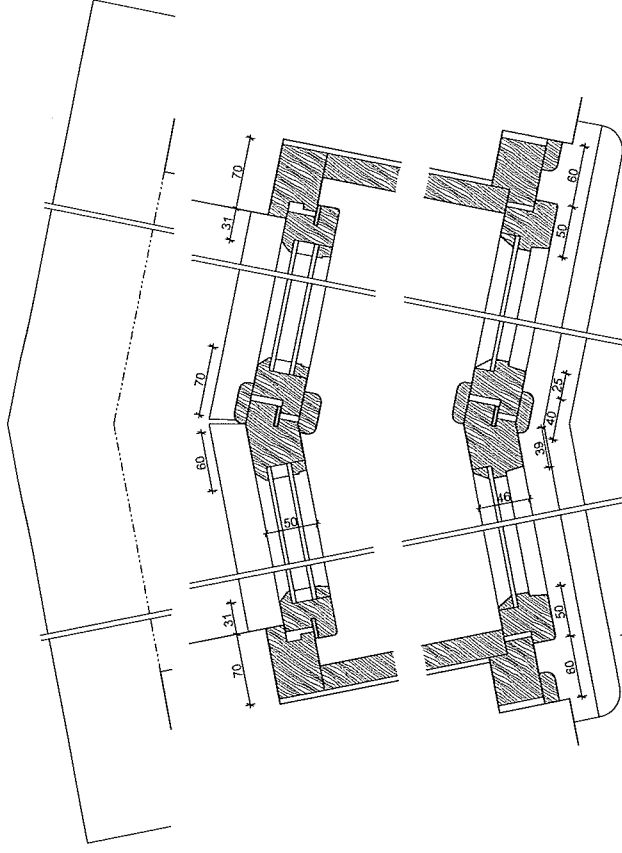

VODOROVNÝ ŘEZ - NÁVRH. M 1:5

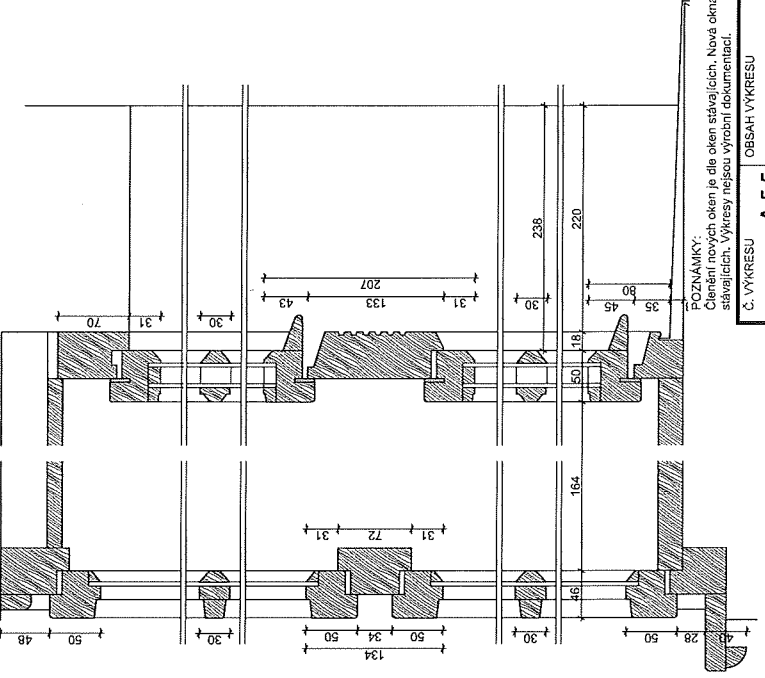

SVISLÝ ŘEZ - NÁVRH. M 1:5

POZNÁMKY:
 Členění nových oken je dle oken stávajících. Nová okna budou osazena do polohy oken stávajících. Vykresy nejsou výrobní dokumentací.

Č. VÝKRESU
 OBSAH VÝKRESU

A.5.5

OKNO 3 - ŘEZY

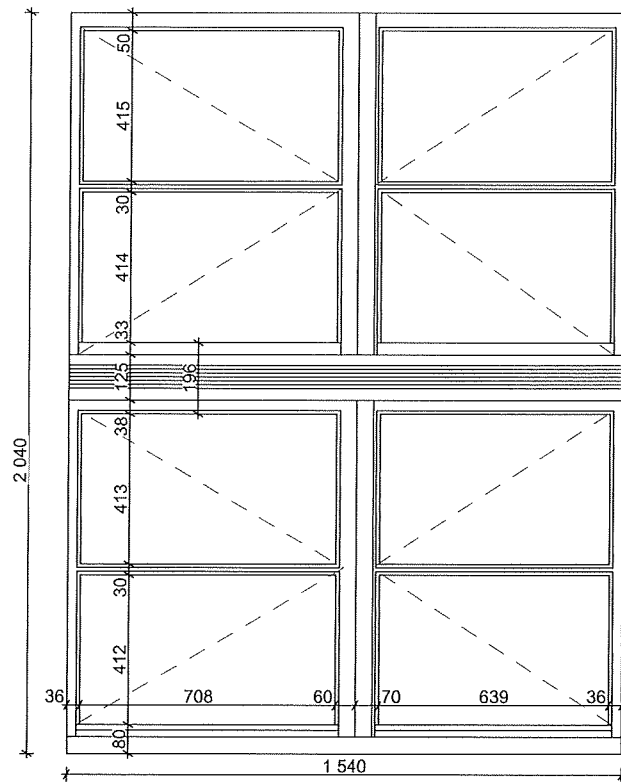

POHLED EXTERIÉR - STAV, M 1:20

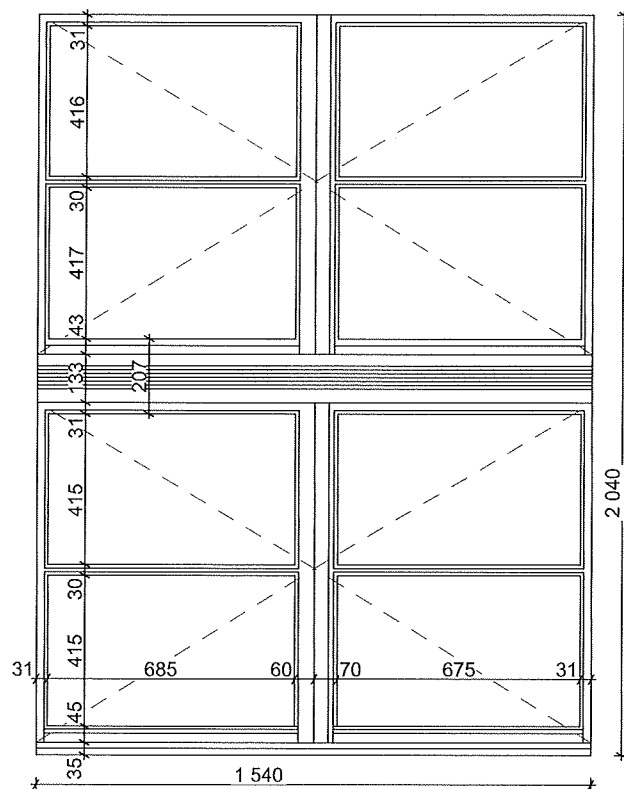

POHLED EXTERIÉR - NÁVRH, M 1:20

POZNÁMKY:

Členění nových oken je dle oken stávajících. Nová okna budou osazena do polohy oken stávajících. Výkresy nejsou výrobní dokumentací.

Č. VÝKRESU

A.5.6

OBSAH VÝKRESU

OKNO 3 - POHLEDY

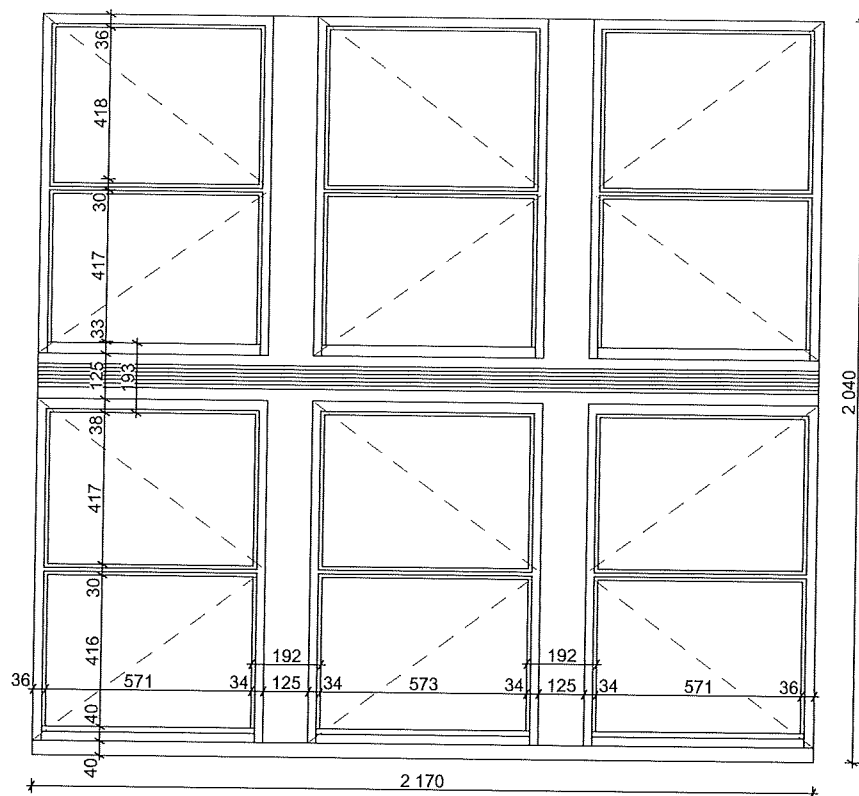

POHLED EXTERIÉR - STAV. M 1:20

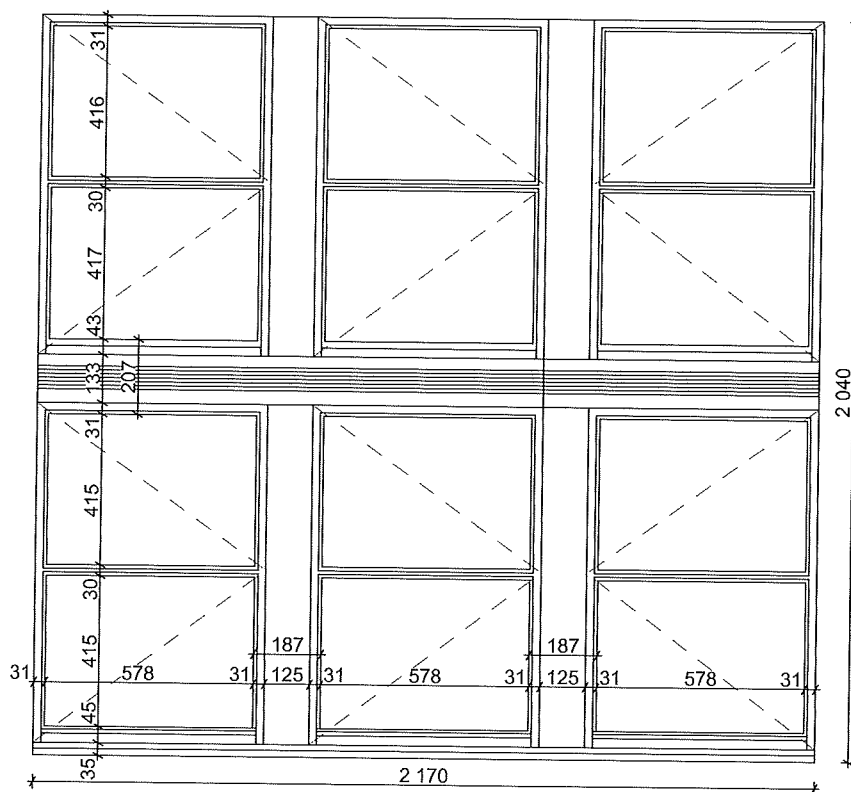

POHLED EXTERIÉR - NÁVRH. M 1:20

POZNÁMKY:
Členění nových oken je dle oken stávajících. Nová okna budou osazena do polohy oken stávajících. Výkresy nejsou výrobní dokumentací.

Č. VÝKRESU

A.5.8

OBSAH VÝKRESU

OKNO 4 - POHLEDY

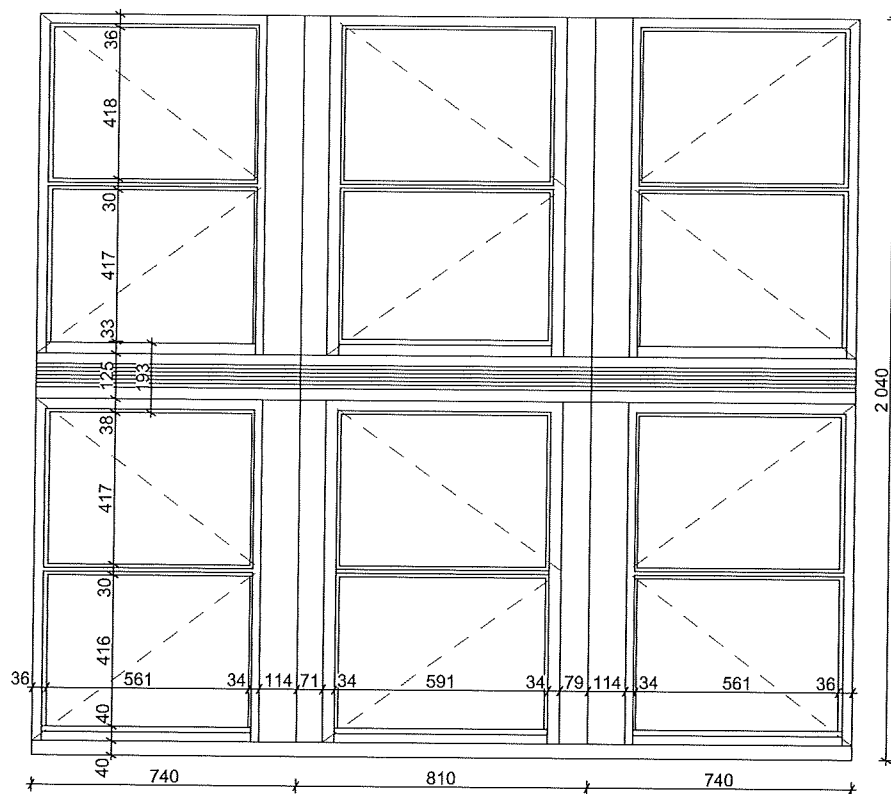

POHLED EXTERIÉR - STAV, M 1:20

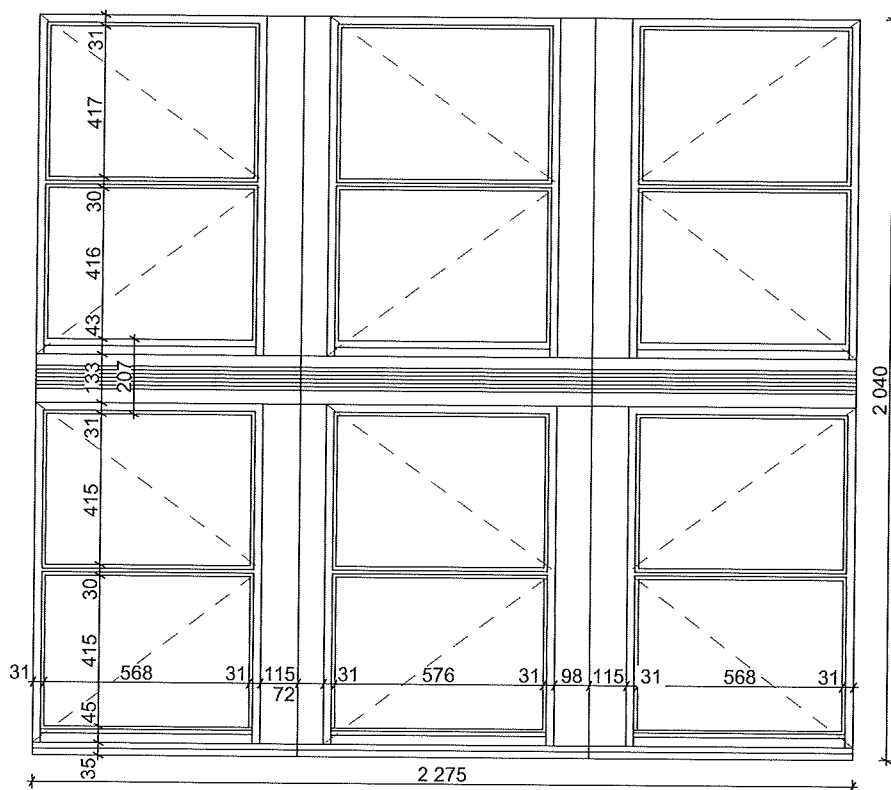

POHLED EXTERIÉR - NÁVRH, M 1:20

POZNÁMKY:

Členění nových oken je dle oken stávajících. Nová okna budou osazena do polohy oken stávajících. Výkresy nejsou výrobní dokumentací.

Č. VÝKRESU

A.5.10

OBSAH VÝKRESU

OKNO 5 - POHLEDY

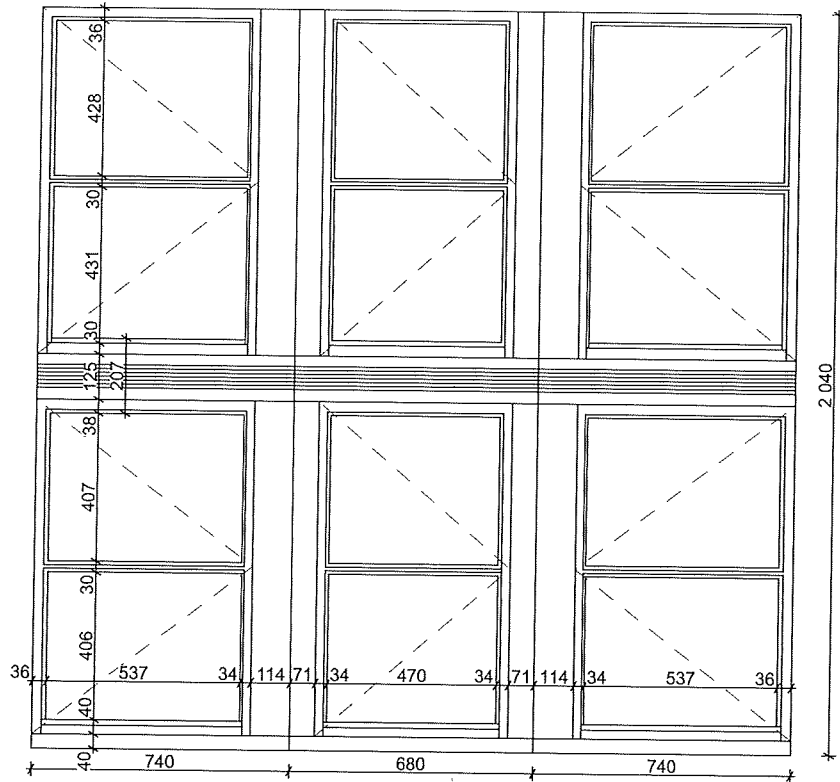

POHLED EXTERIÉR - STAV, M 1:20

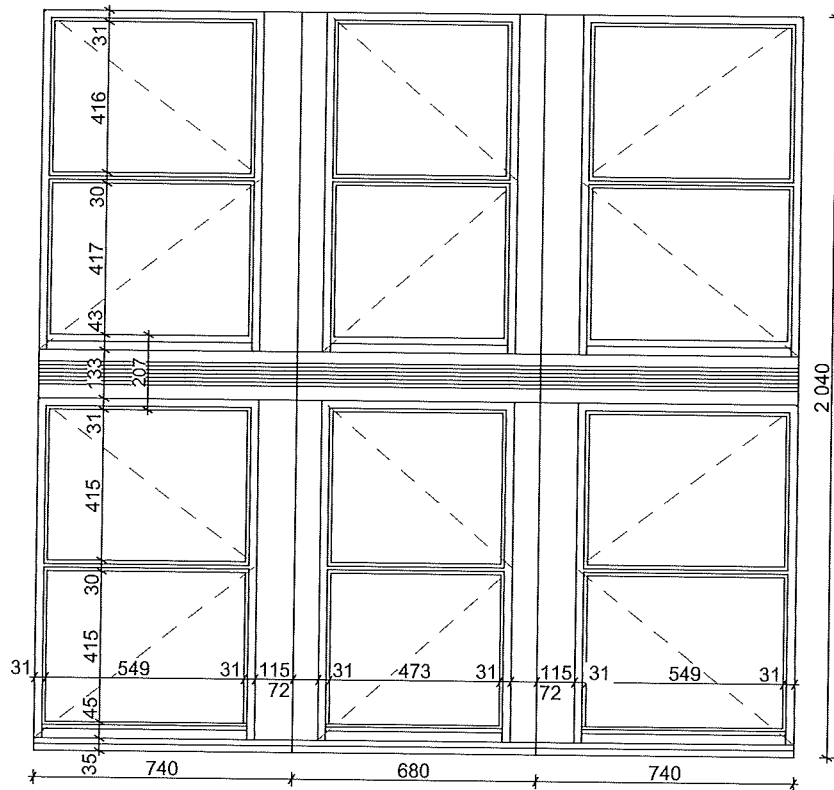

POHLED EXTERIÉR - NÁVRH, M 1:20

POZNÁMKY:
 Členění nových oken je dle oken stávajících. Nová okna budou osazena do polohy oken stávajících. Výkresy nejsou výrobní dokumentací.

Č. VÝKRESU	OBSAH VÝKRESU
A.5.12	OKNO 6 - POHLEDY

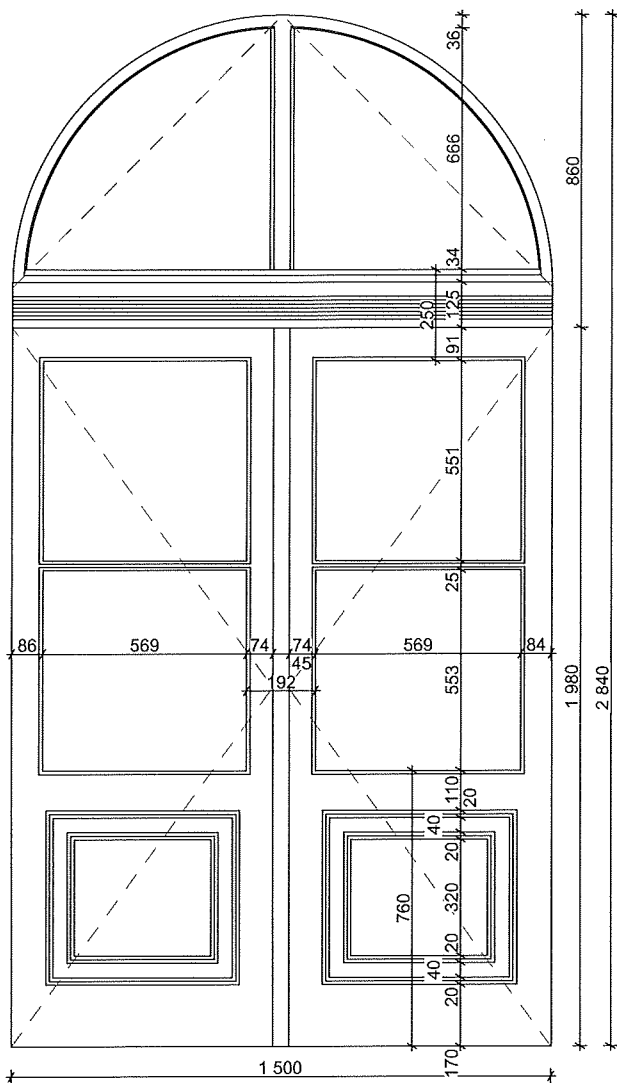

POHLED EXTERIÉR - STAV, M 1:20

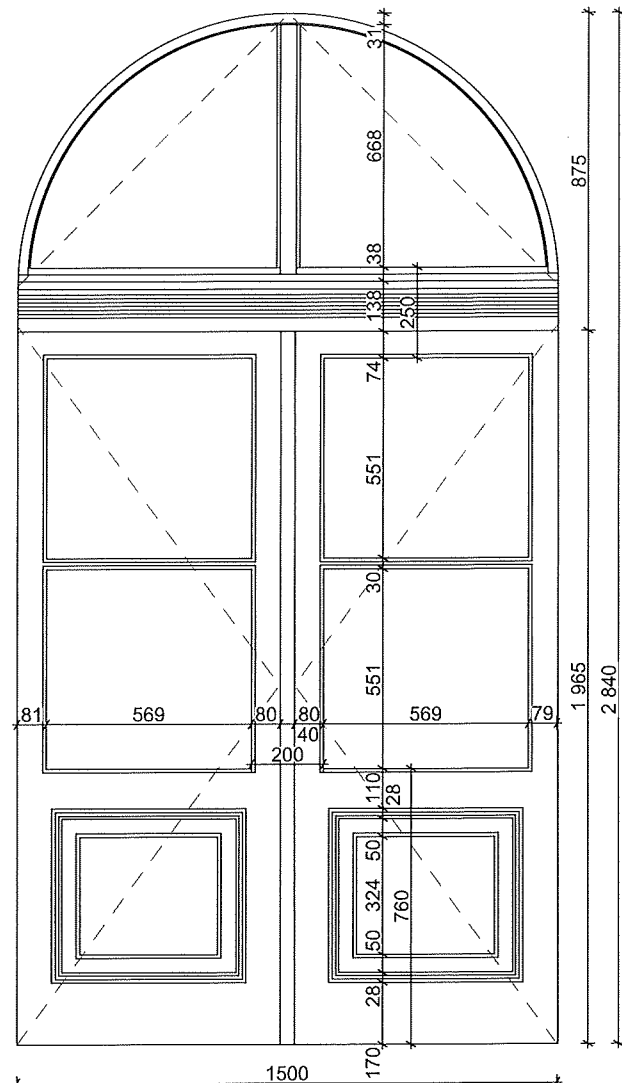

POHLED EXTERIÉR - NÁVRH, M 1:20

POZNÁMKY:
Členění nových oken je dle oken stávajících. Nová okna budou osazena do polohy oken stávajících. Výkresy nejsou výrobní dokumentací.

Č. VÝKRESU	OBSAH VÝKRESU
A.5.14	OKNO 7 - POHLEDY

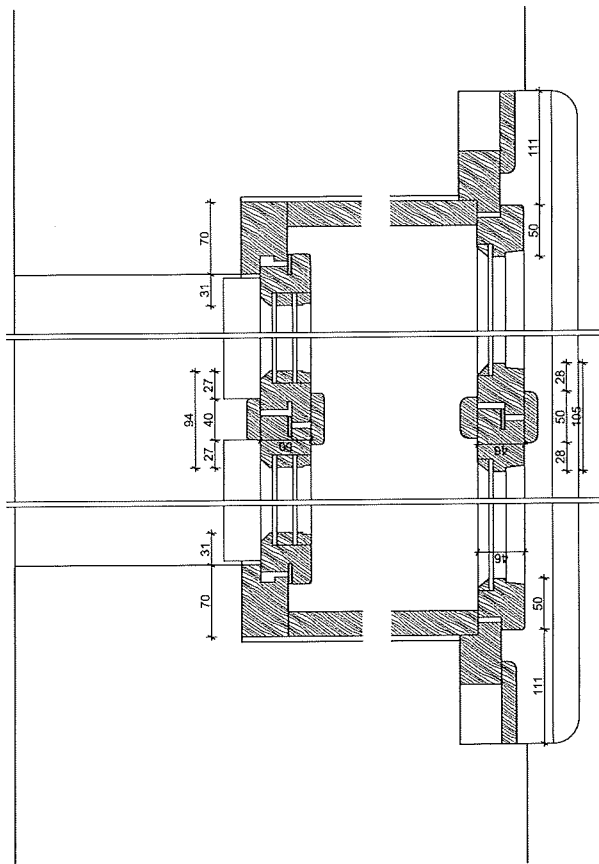

VODOROVNÝ ŘEZ - NÁVRH, M 1:5

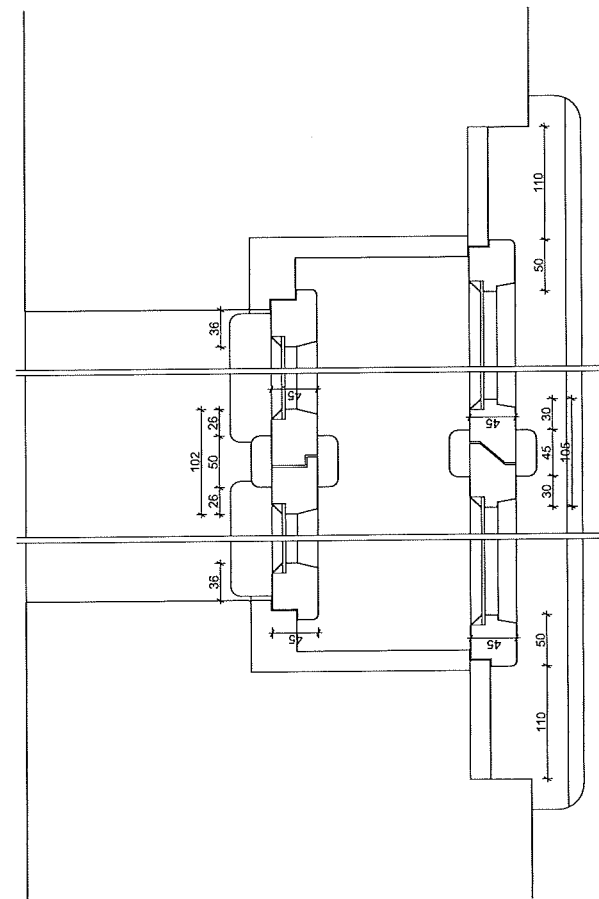

VODOROVNÝ ŘEZ - STAV, M 1:5

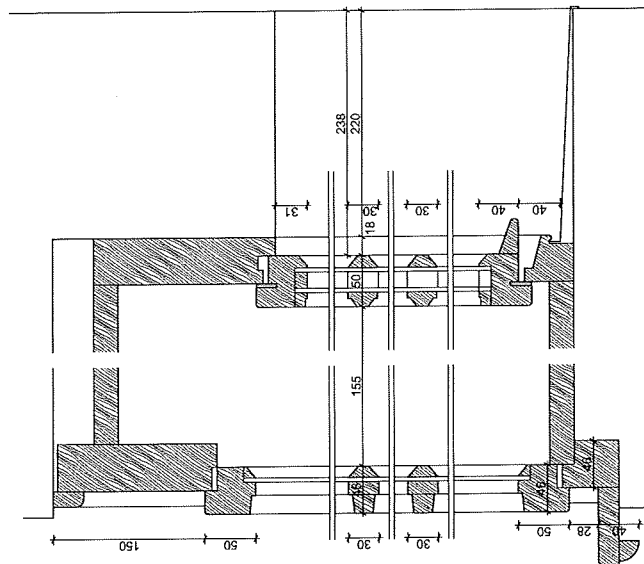

SVISLÝ ŘEZ - NÁVRH, M 1:5

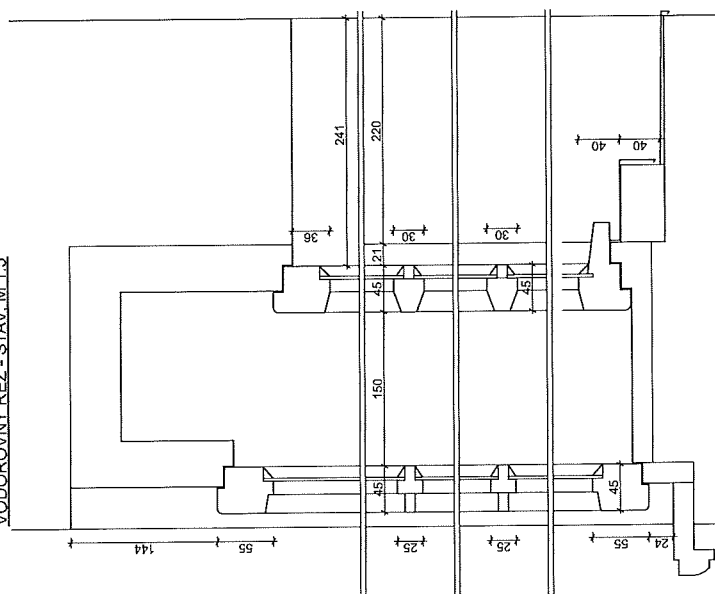

SVISLÝ ŘEZ - STAV, M 1:5

POZNÁMKY:
Členění na těchto kresech je dle okna stávajících. Nová okna budou osazena do polohy okna stávajících. Vykresly nejsou výrobní dokumentací.

Č. VYKRESU

A.5.15

OBSAH VYKRESU

OKNO 8 - ŘEZY

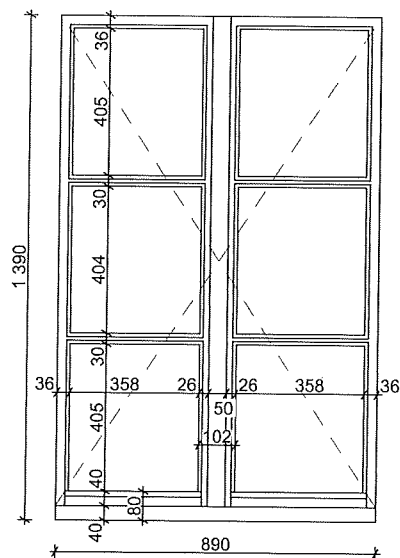

POHLED EXTERIÉR - STAV, M 1:20

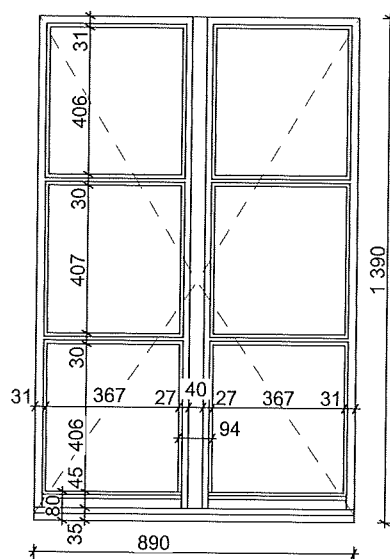

POHLED EXTERIÉR - NÁVRH, M 1:20

POZNÁMKY:

Členění nových oken je dle oken stávajících. Nová okna budou osazena do polohy oken stávajících. Výkresy nejsou výrobní dokumentací.

Č. VÝKRESU	OBSAH VÝKRESU	OKNO 8 - POHLEDY
A.5.16		

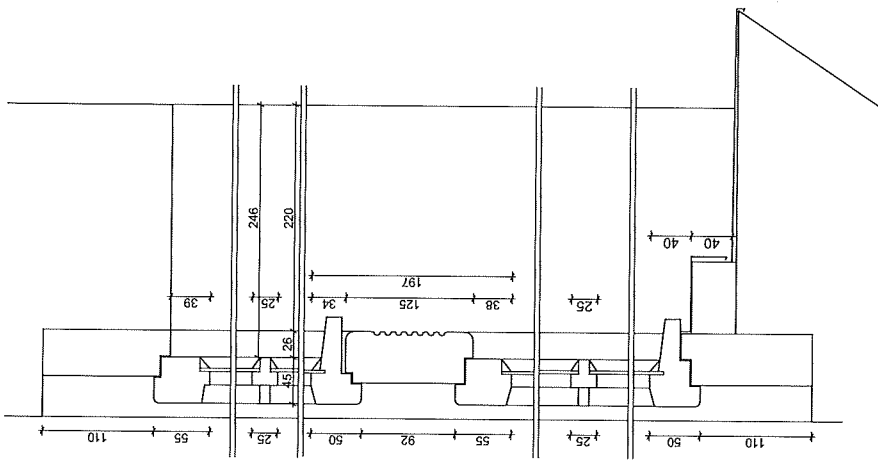

SVISLÝ ŘEZ - STAV, M 1:5

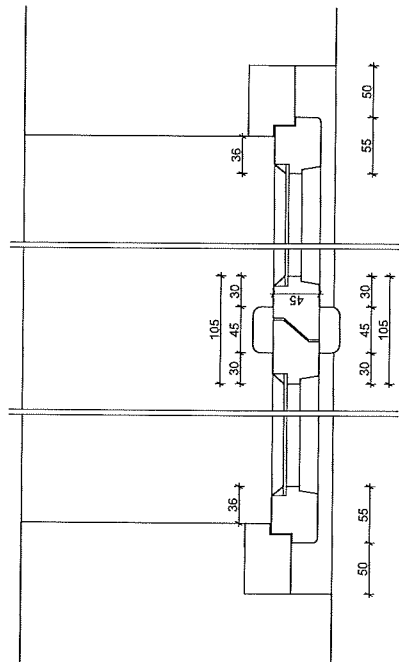

VODOROVNÝ ŘEZ - STAV, M 1:5

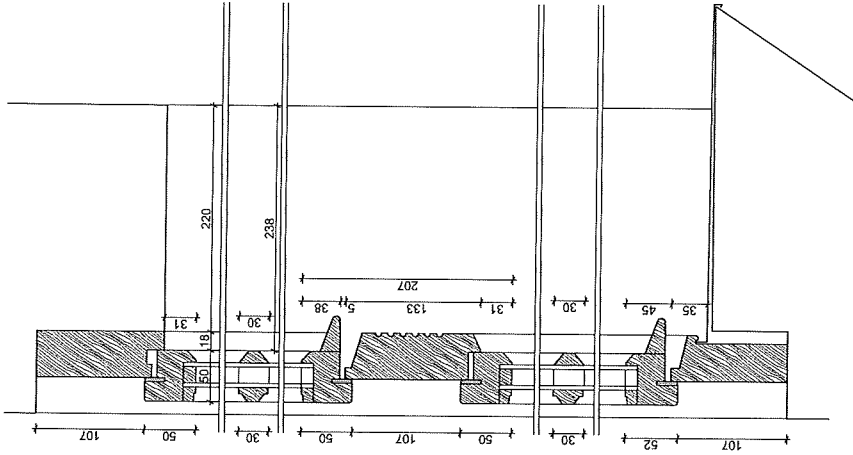

SVISLÝ ŘEZ - NÁVRH, M 1:5

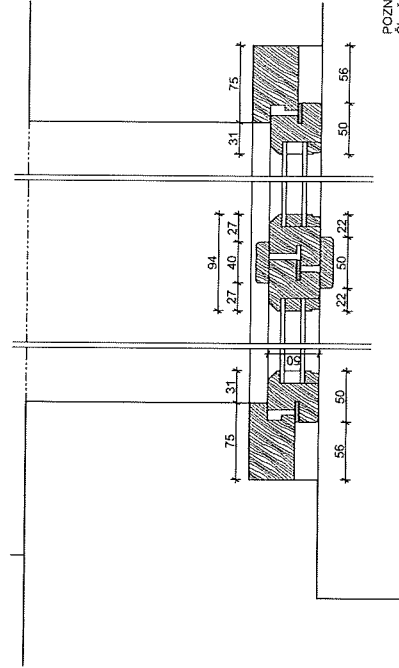

VODOROVNÝ ŘEZ - NÁVRH, M 1:5

POZNÁMKY:
 Členění nových oken je dle oken stávajících. Nová okna budou osazena do polohy oken stávajících. Vykresy nejsou výrobní dokumentací.
 Č. VYKRESU

OBSAH VYKRESU

A.5.18

OKNO 10 - ŘEZY

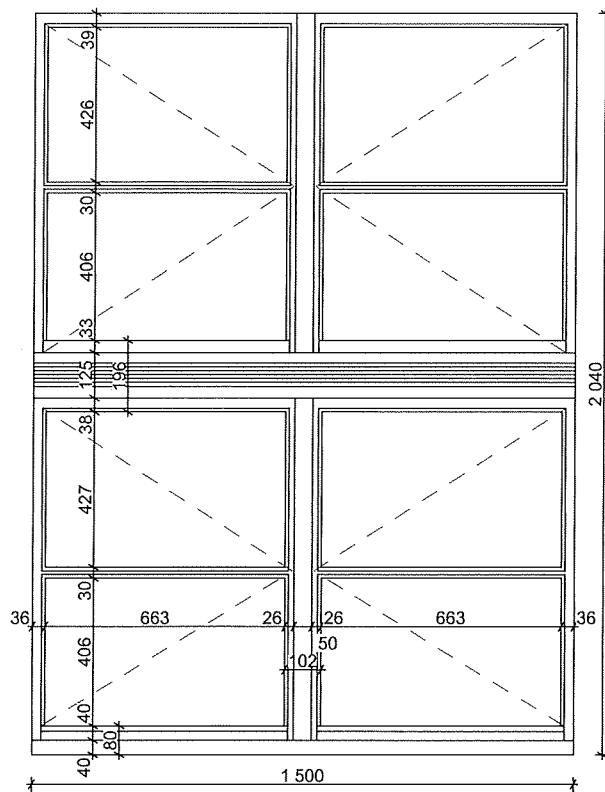

POHLED EXTERIÉR - STAV. M 1:20

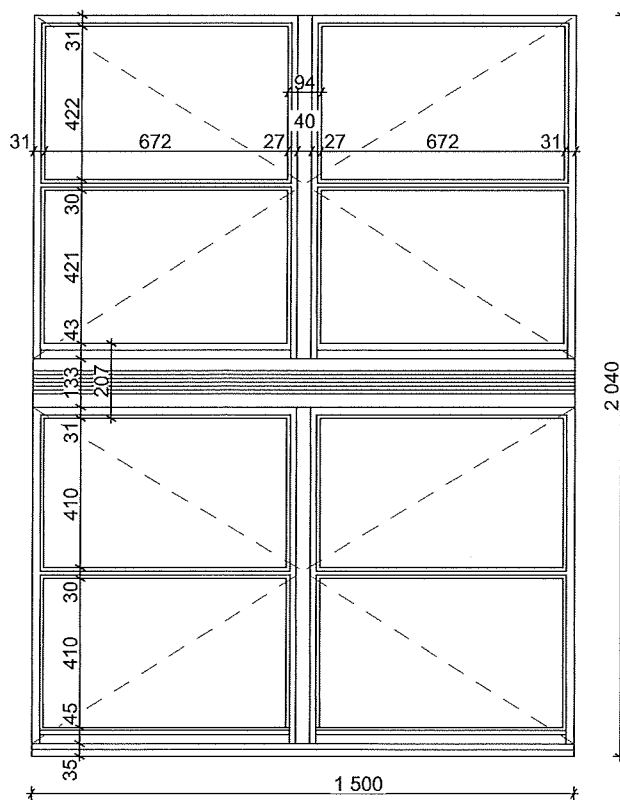

POHLED EXTERIÉR - NÁVRH. M 1:20

POZNÁMKY:
Členění nových oken je dle oken stávajících. Nová okna budou osazena do polohy oken stávajících. Výkresy nejsou výrobní dokumentací.

Č. VÝKRESU

A.5.19

OBSAH VÝKRESU

OKNO 10 - POHLEDY

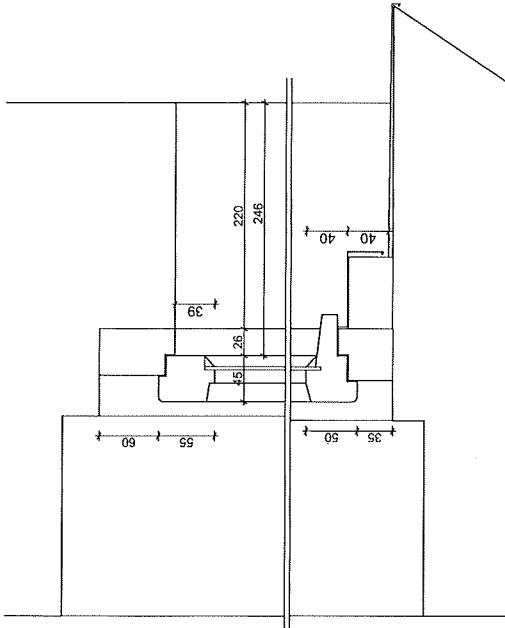

SVISLÝ ŘEZ - STAV, M 1:5

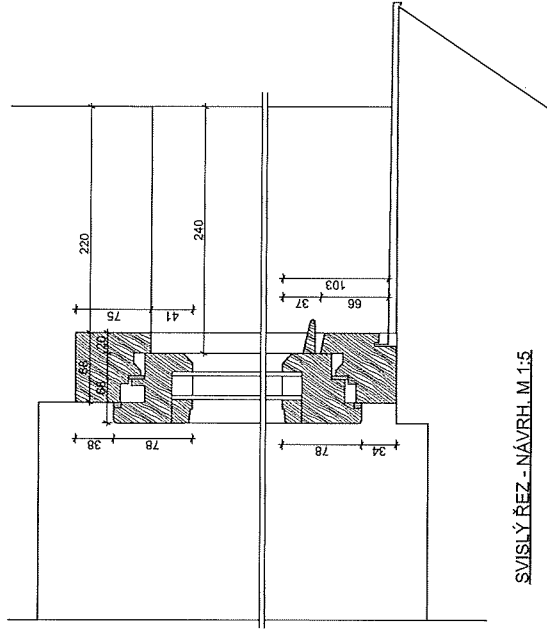

SVISLÝ ŘEZ - NÁVRH, M 1:5

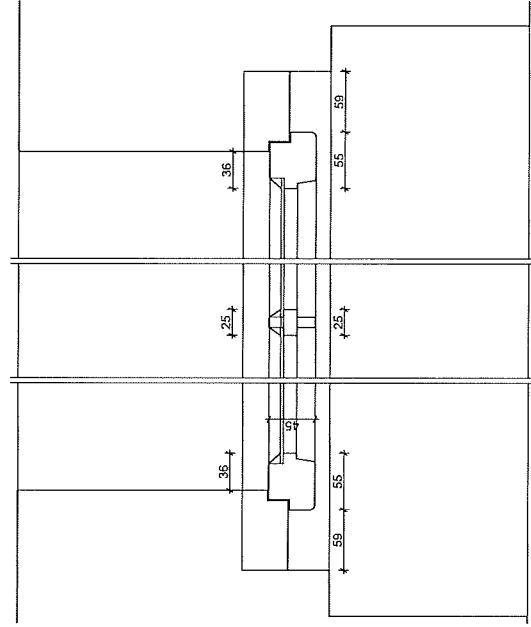

VODOROVNÝ ŘEZ - STAV, M 1:5

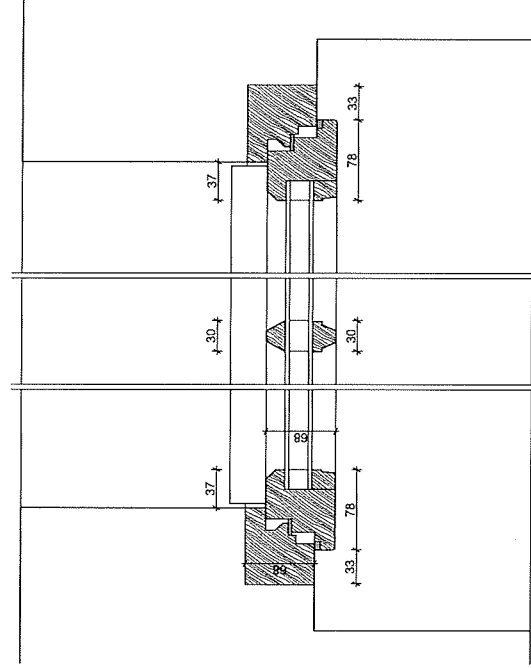

VODOROVNÝ ŘEZ - NÁVRH, M 1:5

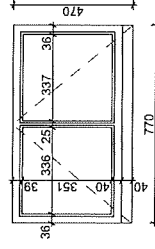

POHLED EXTERIÉR - STAV, M 1:20

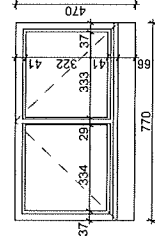

POHLED EXTERIÉR - NÁVRH, M 1:20

POZNÁMKY:
 Členění nových oken je dle oken stávajících. Nová okna budou osazena do polohy oken stávajících. Výkresy nejsou výrobní dokumentací.

Č. VÝKRESU

A.5.20

OBSAH VÝKRESU
 OKNO 11 - ŘEZY, POHLEDY

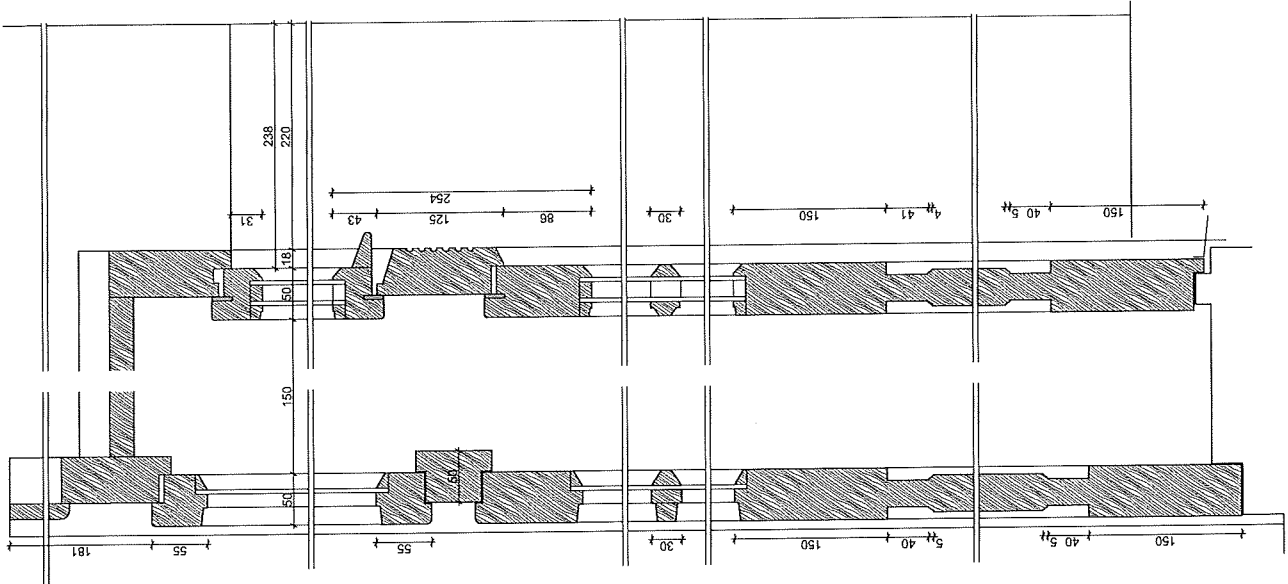

SVISLÝ ŘEZ - NÁVRH, M 1:5

POZNÁMKY:
 Čerpatelích okenní je dle stávajících. Nová okna budou osazena do položený okenní stávajících. Vyřezání nejsou výrobní dokumentací.

Č. VYKRESU A.5.21 OBSAH VYKRESU OKNO 13 - ŘEZY

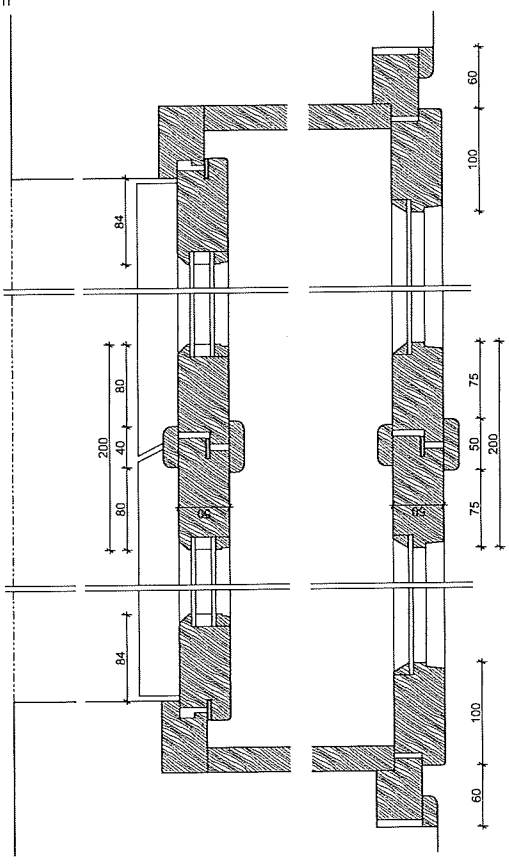

VODOROVNÝ ŘEZ - NÁVRH, M 1:5

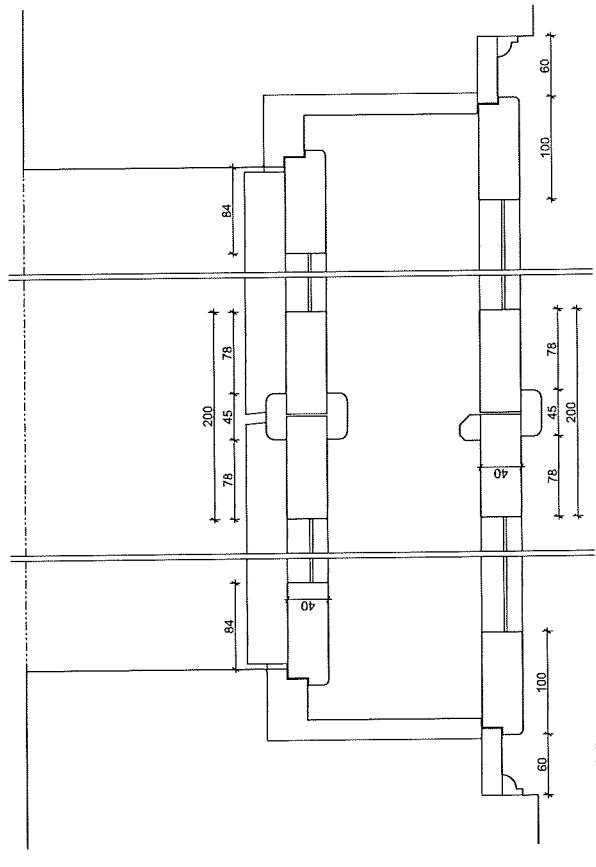

VODOROVNÝ ŘEZ - STAV, M 1:5

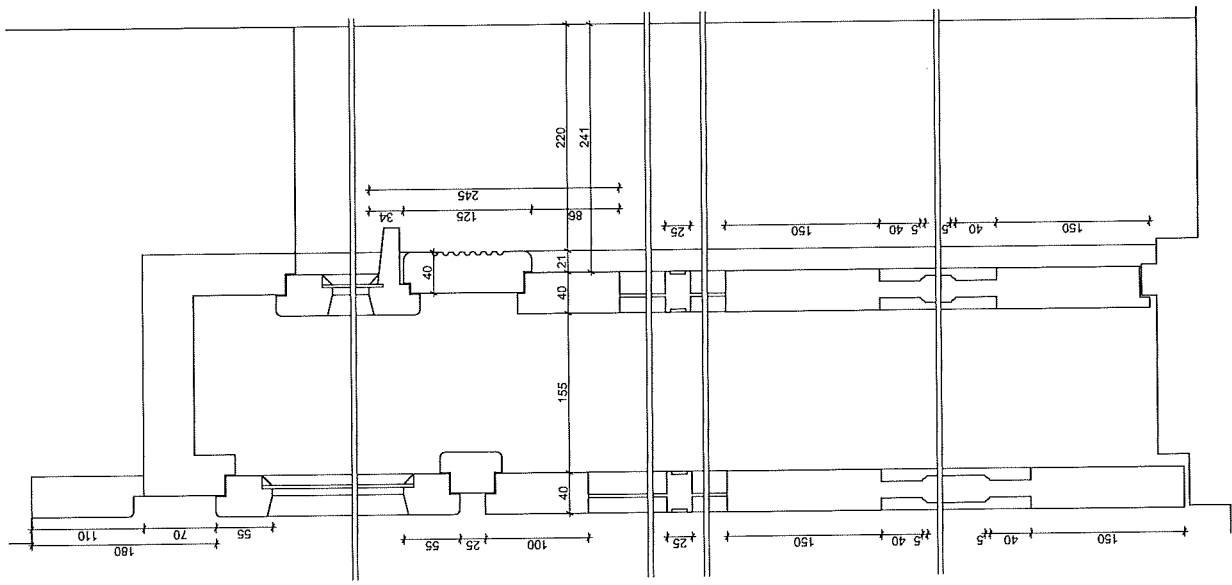

SVISLÝ ŘEZ - STAV, M 1:5

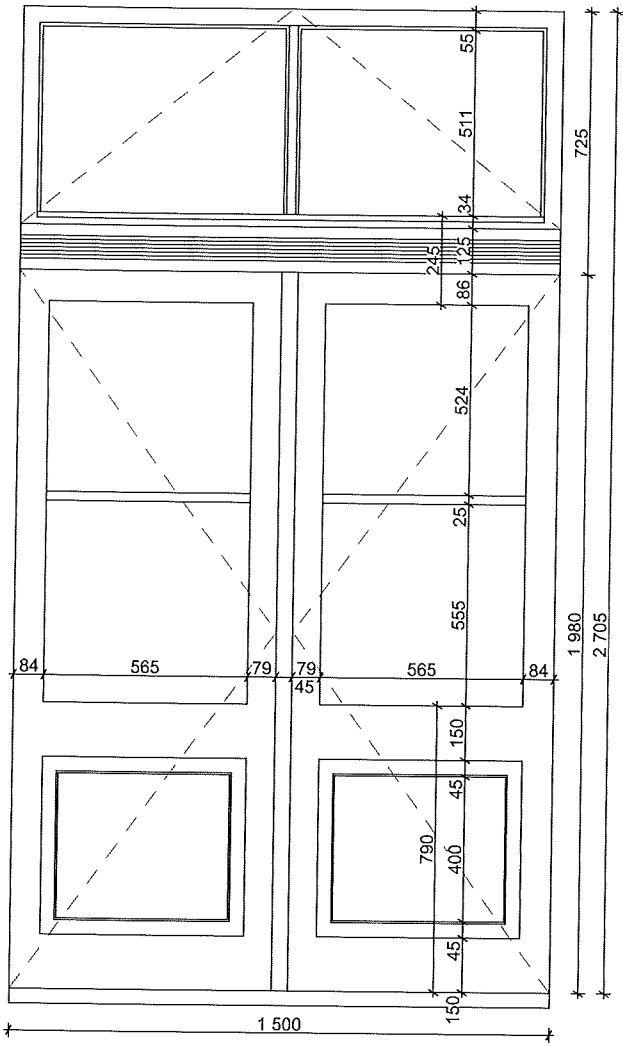

POHLED EXTERIÉR - STAV, M 1:20

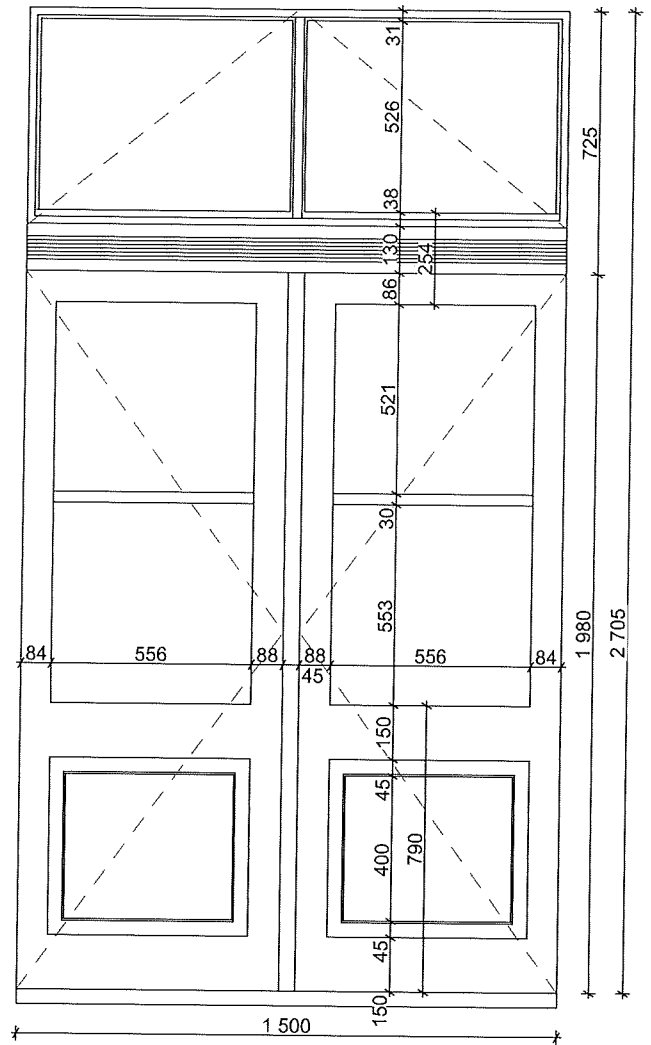

POHLED EXTERIÉR - NÁVRH, M 1:20

POZNÁMKY:

Členění nových oken je dle oken stávajících. Nová okna budou osazena do polohy oken stávajících. Výkresy nejsou výrobní dokumentací.

Č. VÝKRESU

A.5.22

OBSAH VÝKRESU

OKNO 13 - POHLEDY

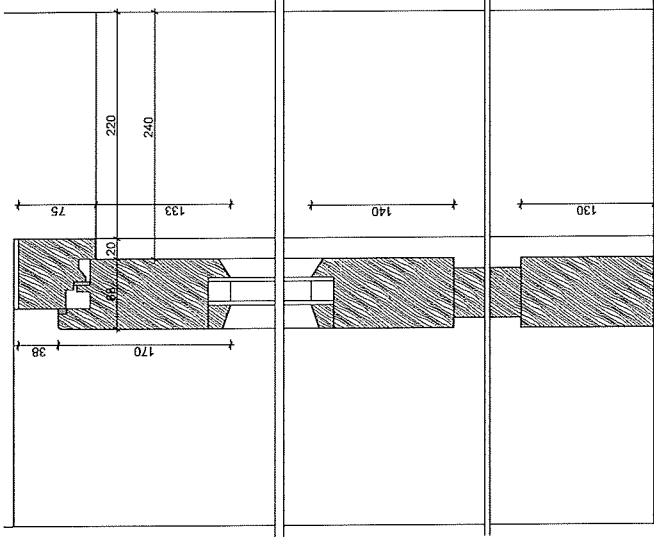

SVISLÝ ŘEZ - NÁVRH, M 1:5

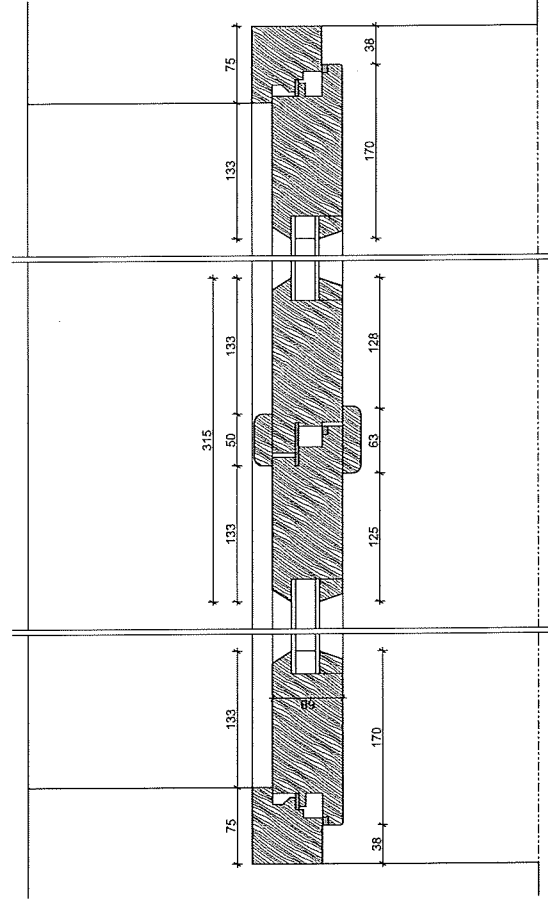

VODOROVNÝ ŘEZ - NÁVRH, M 1:5

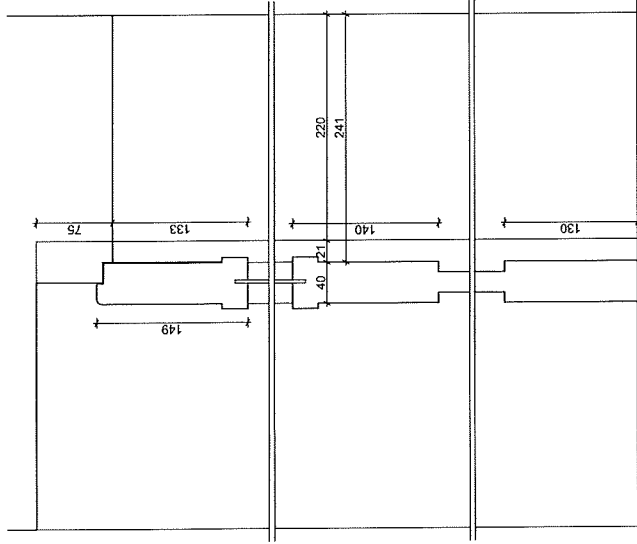

SVISLÝ ŘEZ - STAV, M 1:5

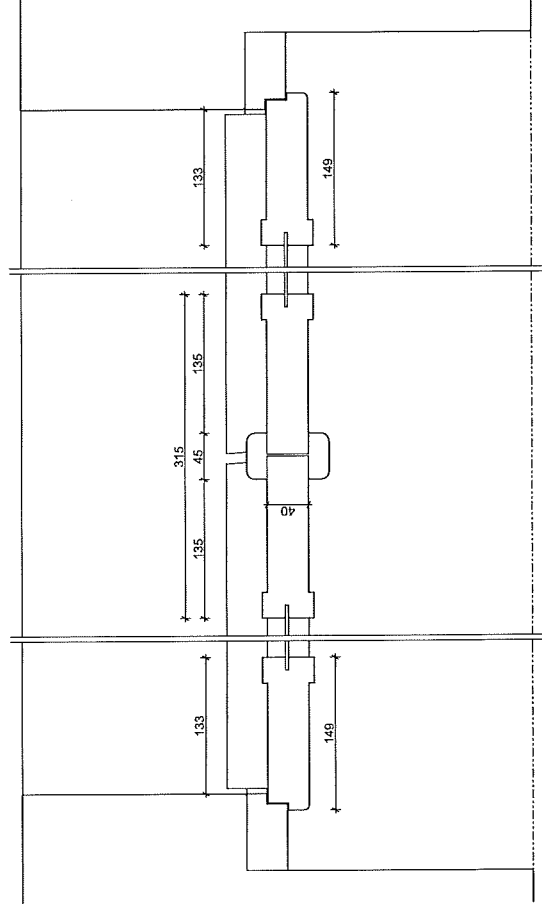

VODOROVNÝ ŘEZ - STAV, M 1:5

POZNÁMKY:
 Číslo v závorce okna je číslo stávající. Nová okna budou osazena do polohy okna stávající. Vykresy nejsou výrobní dokumentací.

Č. VYKRESU

A.5.23

OBSAH VYKRESU

OKNO 14 - REZY

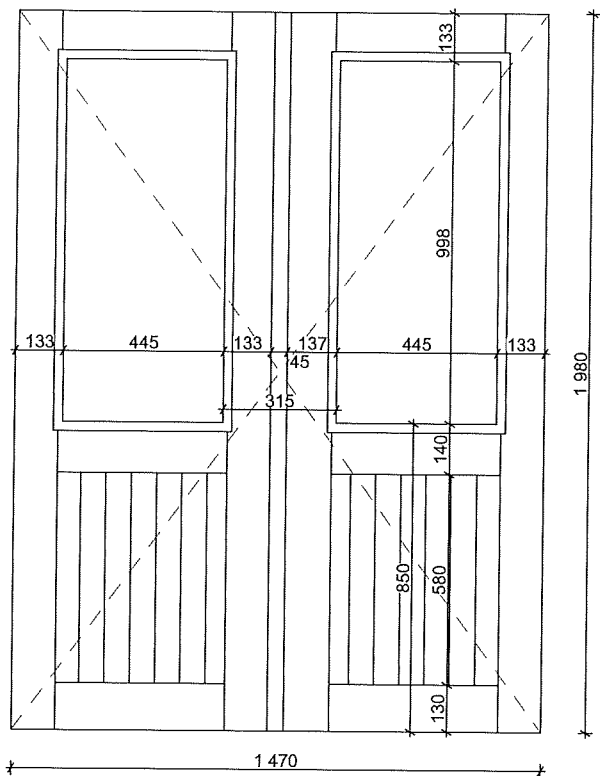

POHLED EXTERIÉR - STAV, M 1:20

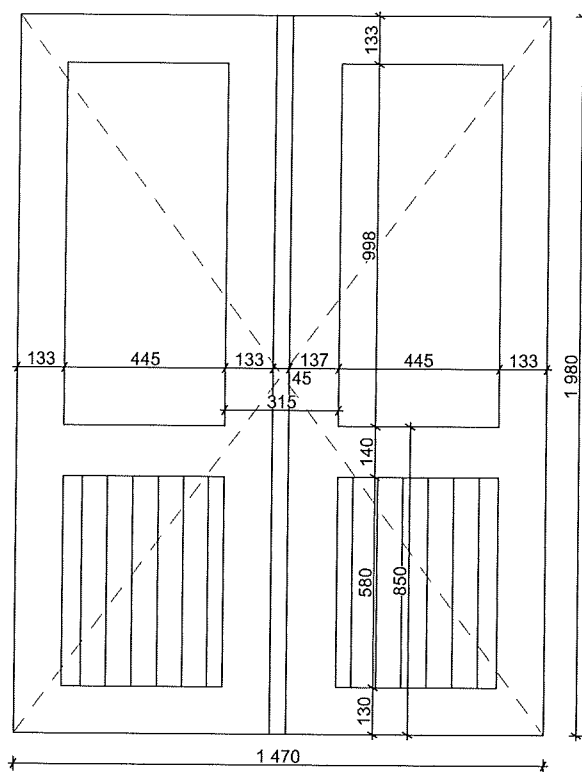

POHLED EXTERIÉR - NÁVRH, M 1:20

POZNÁMKY:

Členění nových oken je dle oken stávajících. Nová okna budou osazena do polohy oken stávajících. Výkresy nejsou výrobní dokumentací.

Č. VÝKRESU

A.5.24

OBSAH VÝKRESU

OKNO - POHLEDY

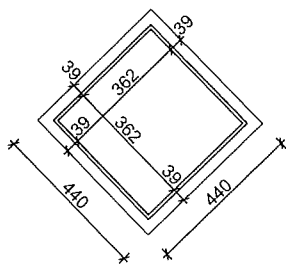

POHLED EXTERIÉR - STAV, M 1:20

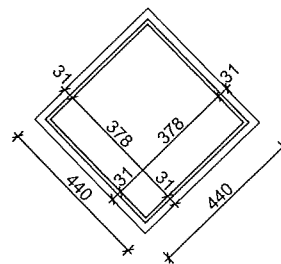

POHLED EXTERIÉR - NÁVRH, M 1:20

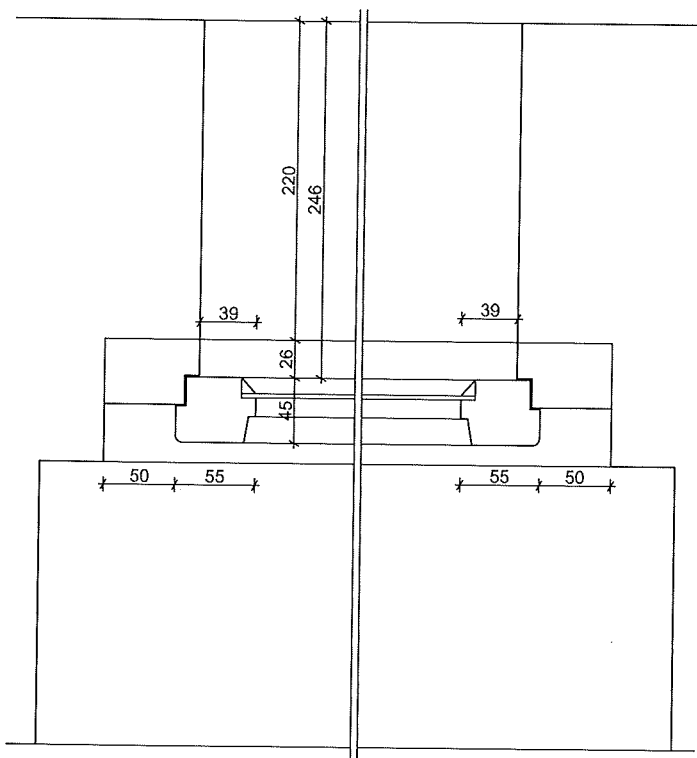

VODOROVNÝ ŘEZ - STAV, M 1:5

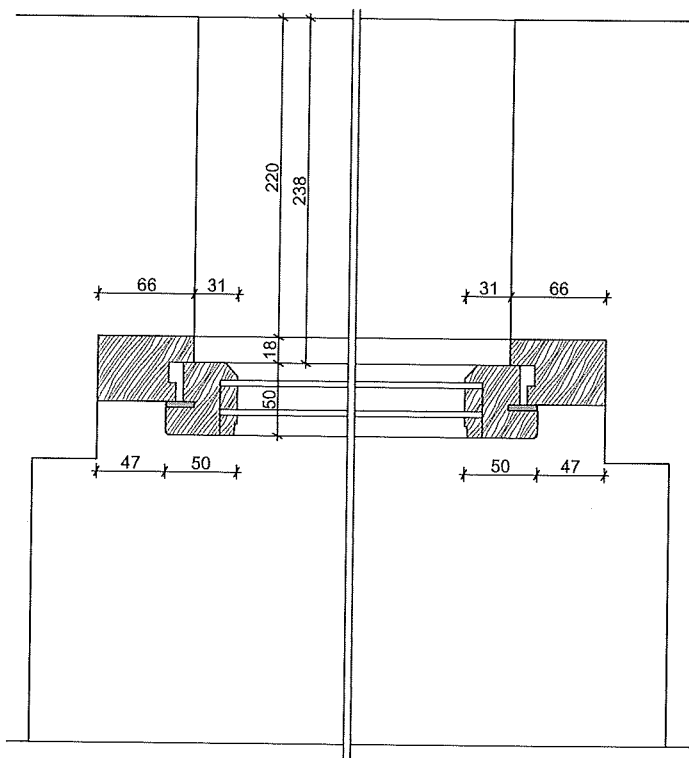

VODOROVNÝ ŘEZ - NÁVRH, M 1:5

POZNÁMKY:
Členění nových oken je dle oken stávajících. Nová okna budou osazena do polohy oken stávajících. Výkresy nejsou výrobní dokumentací.

Č. VÝKRESU

A.5.26

OBSAH VÝKRESU

OKNO 16 - ŘEZY, POHLEDY

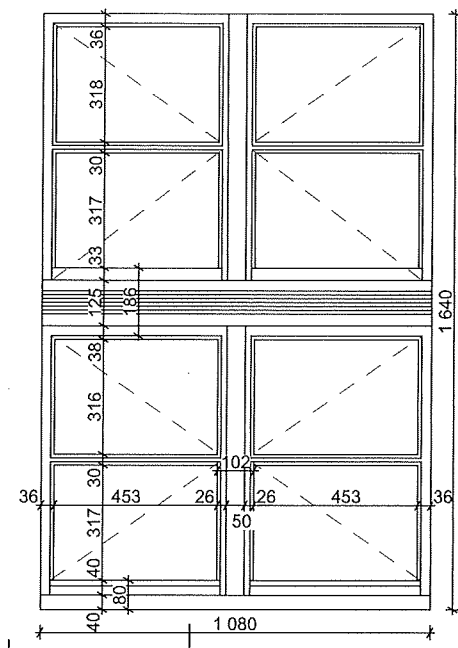

POHLED EXTERIÉR - STAV, M 1:20

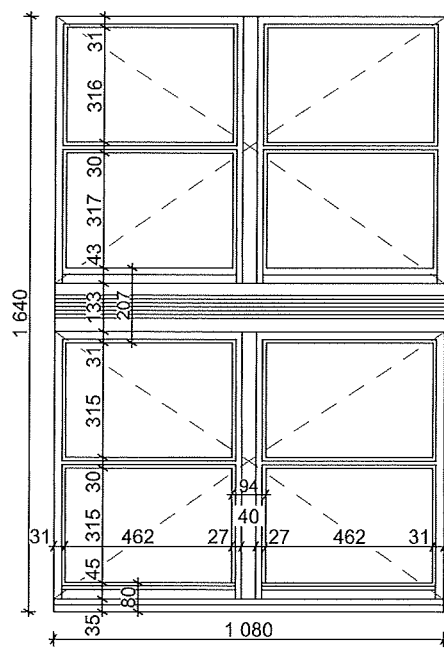

POHLED EXTERIÉR - NÁVRH, M 1:20

POZNÁMKY:

Členění nových oken je dle oken stávajících. Nová okna budou osazena do polohy oken stávajících. Výkresy nejsou výrobní dokumentací.

Č. VÝKRESU

A.5.28

OBSAH VÝKRESU

OKNO 17 - POHLEDY

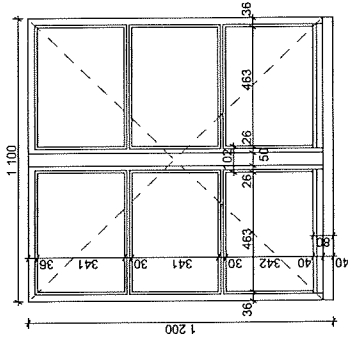

POHLED EXTERIÉR - STAV, M 1:20

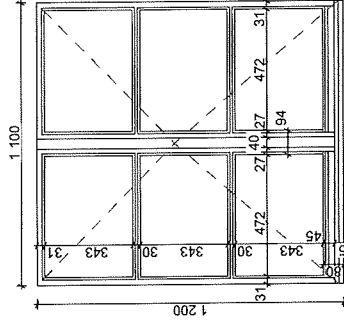

POHLED EXTERIÉR - NÁVRH, M 1:20

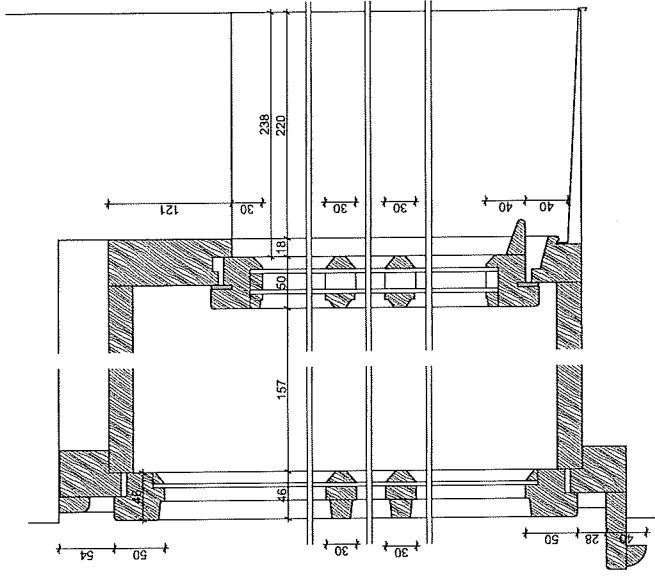

SVISLÝ ŘEZ - NÁVRH, M 1:5

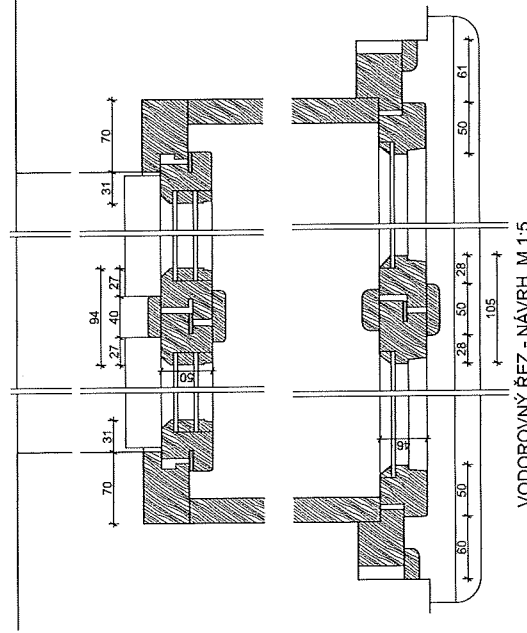

VODOROVNÝ ŘEZ - NÁVRH, M 1:5

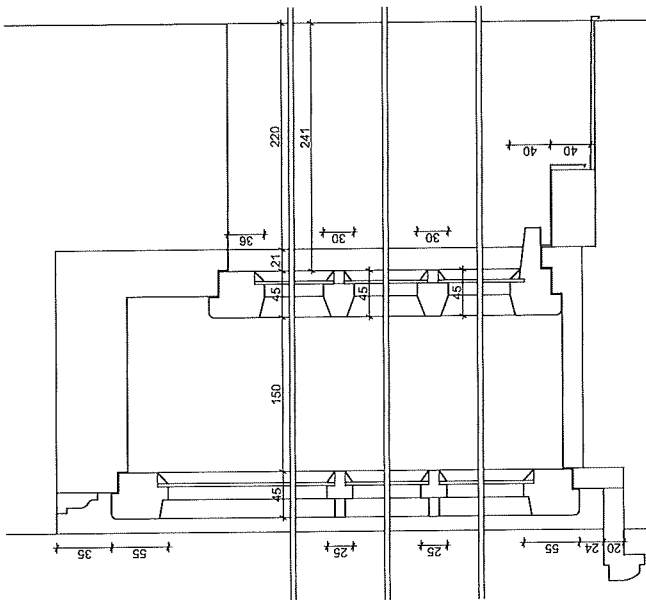

SVISLÝ ŘEZ - STAV, M 1:5

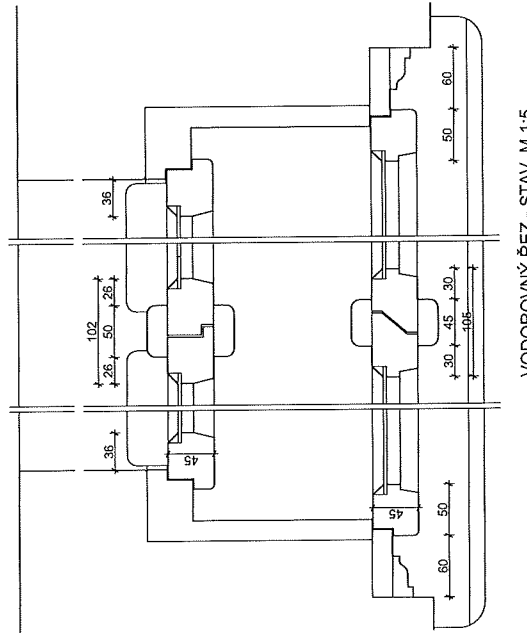

VODOROVNÝ ŘEZ - STAV, M 1:5

POZNÁMKY:
Členění nových oken je dle oken stávajících. Nová okna budou osazena do polohy oken stávajících. Vykresy nejsou výrobní dokumentací.

Č. VYKRESU
OBSAH VYKRESU

A.5.29
OKNO 18 - ŘEZY, POHLEDY

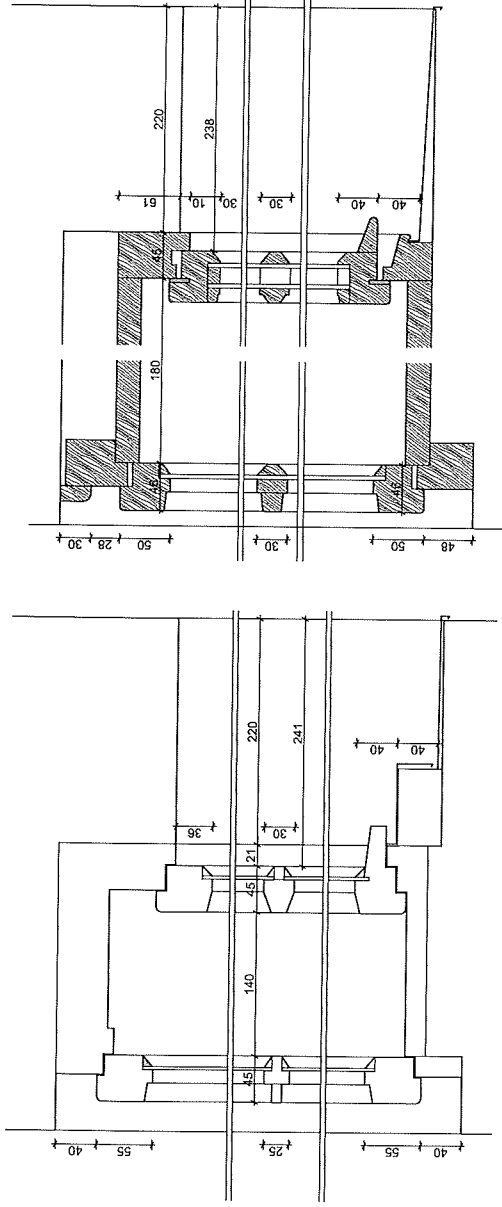

SVISLÝ ŘEZ - STAV, M 1:5

SVISLÝ ŘEZ - NÁVRH, M 1:5

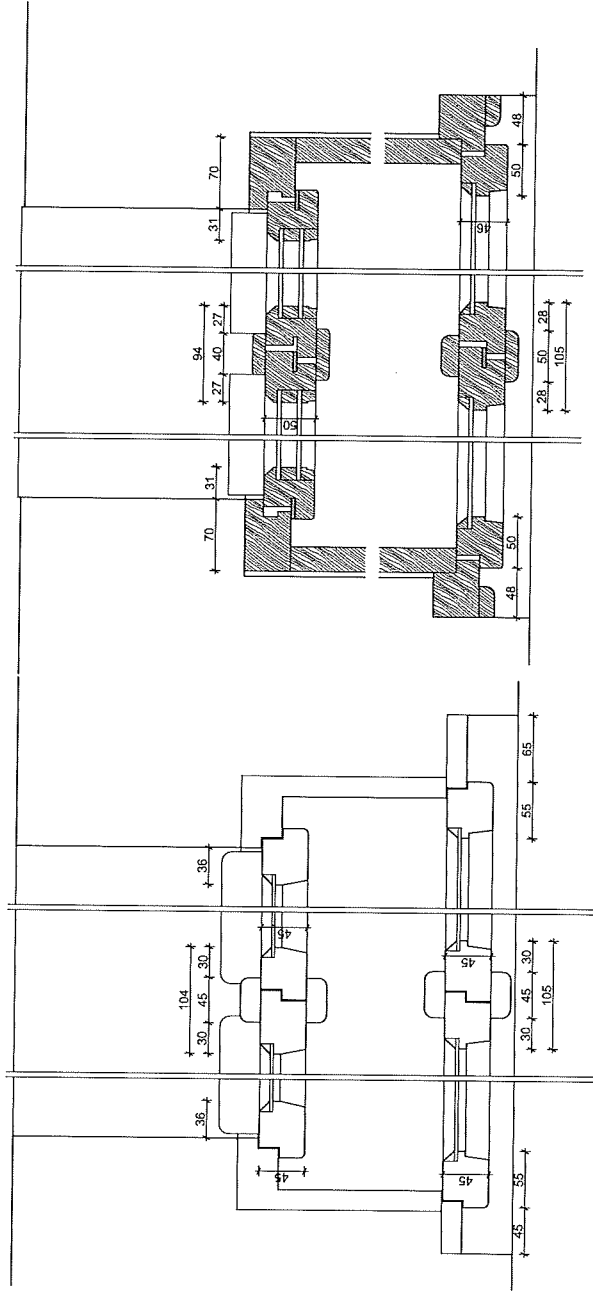

VODOROVNÝ ŘEZ - STAV, M 1:5

VODOROVNÝ ŘEZ - NÁVRH, M 1:5

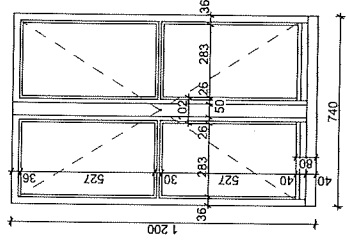

POHLED EXTERIÉR - STAV, M 1:20

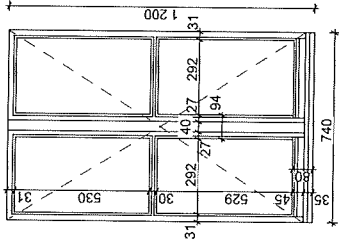

POHLED EXTERIÉR - NÁVRH, M 1:20

POZNÁMKY:
 Cílem je nových oken je dle oken stávajících. Nová okna budou osazena do polohy oken stávajících. Výkresy nejsou výrobní dokumentací.

Č. VÝKRESU
 OBSAH VÝKRESU

A.5.30

OKNO 19 - ŘEZY, POHLEDY

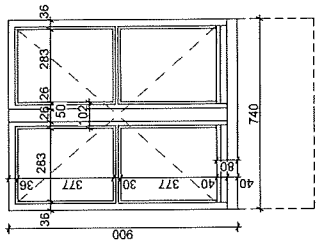

POHLED EXTERIÉR - STAV. M 1:20

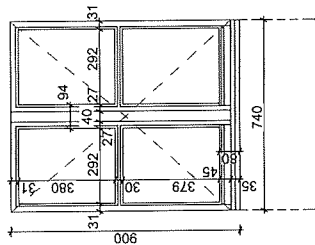

POHLED EXTERIÉR - NÁVRH. M 1:20

POZNÁMKY:
Členění nových oken je dle oken stávajících. Nová okna budou osazena do polohy oken stávajících. Výkresy nejsou výrobní dokumentací.

Č. VÝKRESU
OBSAH VÝKRESU

A.5.31
OKNO 20 - REZY, POHLEDY

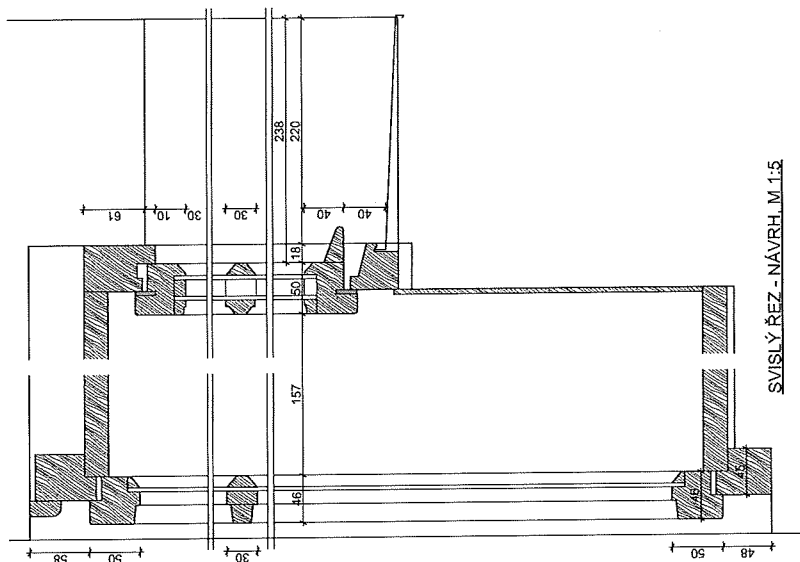

SVISLÝ REZ - NÁVRH. M 1:5

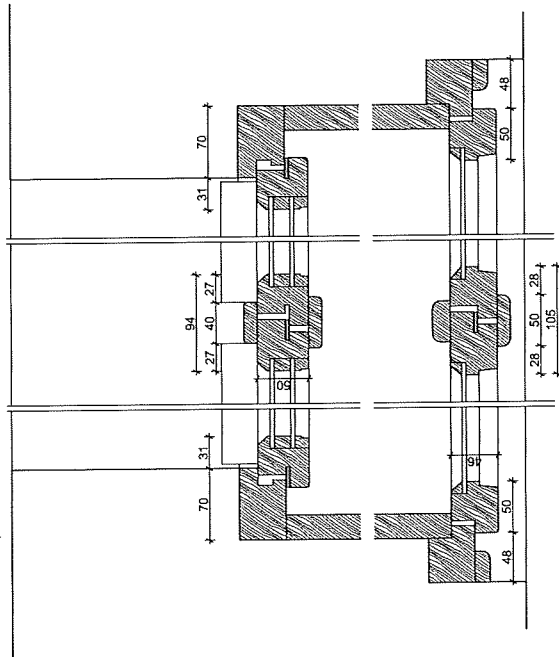

VODOROVNÝ REZ - NÁVRH. M 1:5

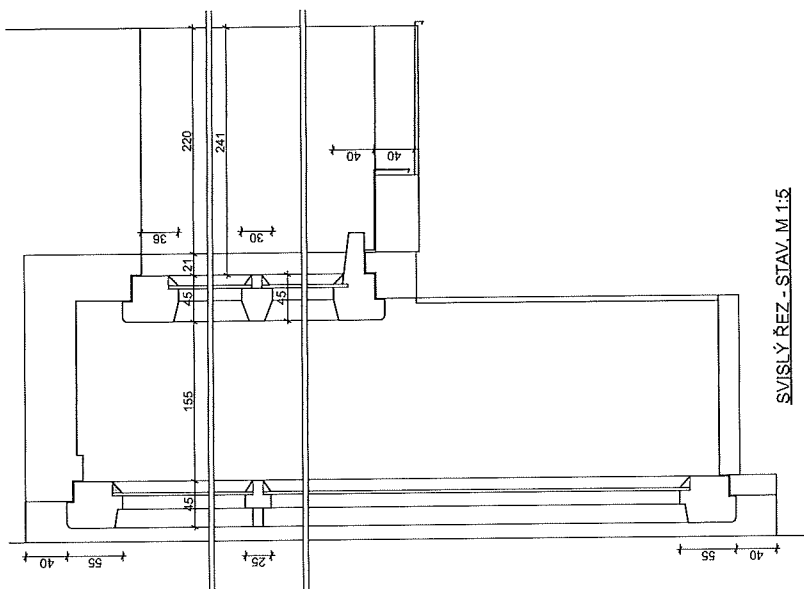

SVISLÝ REZ - STAV. M 1:5

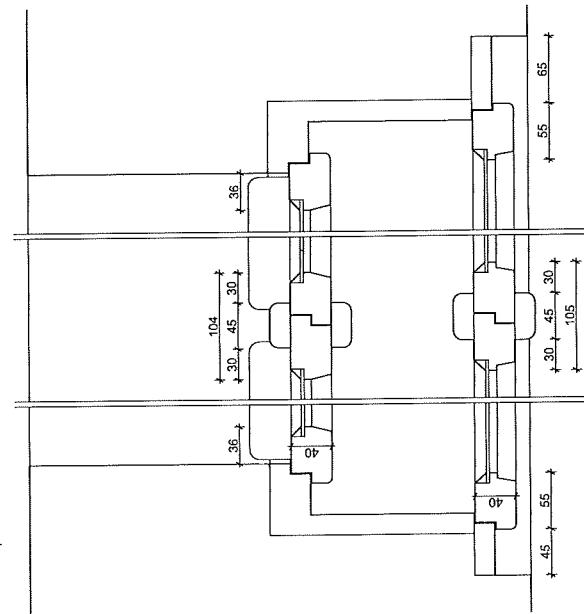

VODOROVNÝ REZ - STAV. M 1:5

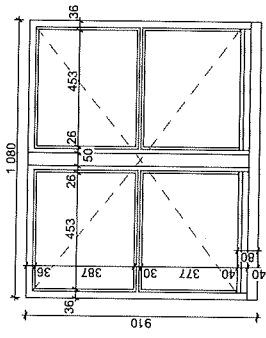

POHLED EXTERIÉR - STAV, M 1:20

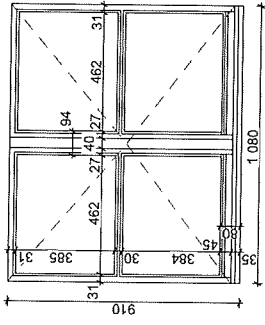

POHLED EXTERIÉR - NÁVRH, M 1:20

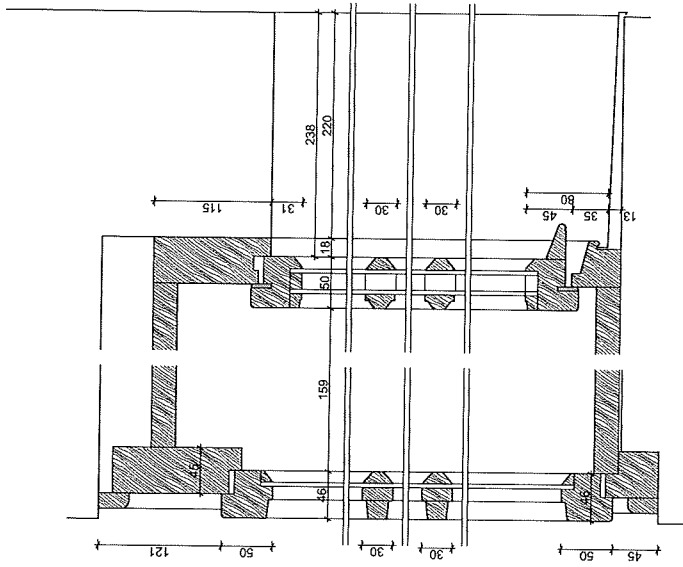

SVISLÝ ŘEZ - NÁVRH, M 1:5

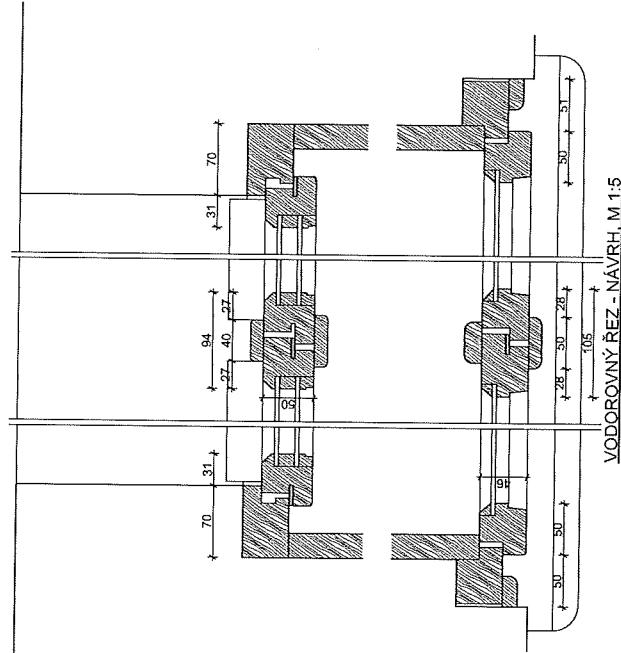

VODOROVNÝ ŘEZ - NÁVRH, M 1:5

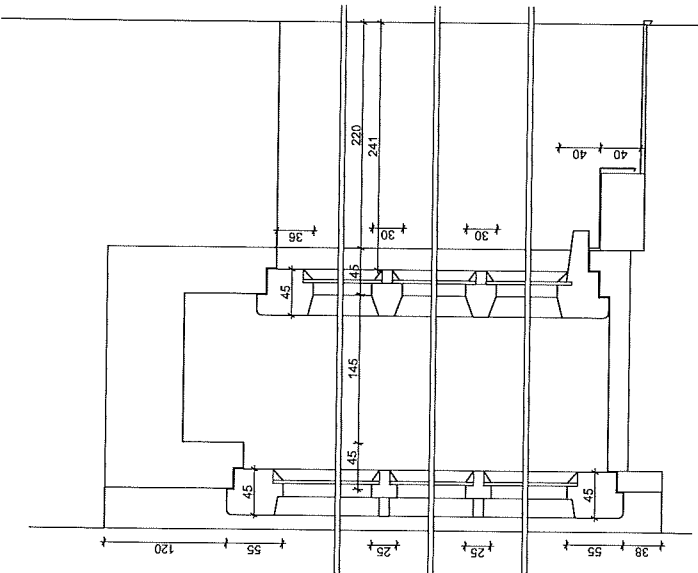

SVISLÝ ŘEZ - STAV, M 1:5

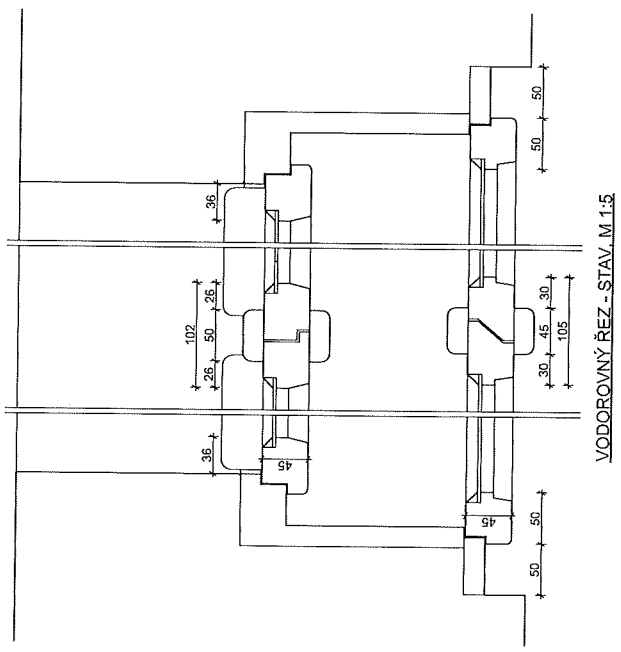

VODOROVNÝ ŘEZ - STAV, M 1:5

POZNÁMKY:
 Členění nových oken je dle oken stávajících. Nová okna budou osazena do polohy oken stávajících. Výtisky nejsou výrobní dokumentací.
 Č. VÝKRESU

POLOŽKOVÝ ROZPOČET

Rozpočet	KT-01	Výměna oken	JKSO
Stavba	Křížíkova 552/2, Praha 8		SKP
Objednatel			IČ:
Dodavatel			IČ:
ROZPOČTOVÉ NÁKLADY			
Základní rozpočtové náklady			
HSV celkem	-	Kč	
PSV celkem	-	Kč	
ZRN celkem	-	Kč	
Ostatní náklady	-	Kč	
Celkem	-	Kč	
Za objednatele		Za zhotovitele	
Jméno:	Jméno :		
Datum	Datum :		
Podpis	Podpis:		
Základ pro DPH	21,0	%	0,00 Kč
DPH	21,0	%	0,00 Kč
Základ pro DPH	0,0	%	0 Kč
DPH	0,0	%	0 Kč
CENA ZA OBJEKT CELKEM			0,00 Kč

Položkový rozpočet

Stavba :		Křížíkova 552/2, Praha 8	Výměna oken			
P.č.	Číslo položky	Název položky	MJ	množství	cena / MJ	celkem (Kč)
Díl: 6		Úpravy povrchů				
1	629991012/00	Zakrývání výplní vnitřních otvorů folií	m2	766,80		- Kč
		<i>766,8 m2 dle Tabulky oken</i>		<i>766,80</i>		
2	619991001/00	Zakrytí podlah fólií přilepenou lepící páskou	m2	1 750,00		- Kč
		<i>odhad místnosti + chodby</i>		<i>1 750,00</i>		
3	610991111R02	Zakrytí nábytku, příp. odsun od oken	kpl	1,00		- Kč
4	619995001/00	Začištění omítek kolem oken, dveří, podlah nebo obkladů	m	1 758,10		- Kč
		<i>obv. metry dle Tabulky oken</i>		<i>1 758,10</i>		
5	612 42-0116.RA0	Omítka stěn vnitřní vápenocementová štuková	m2	703,24		- Kč
		<i>1758,1*0,4</i>		<i>703,24</i>		
6	622 42-0010.RA0	Omítka stěn vnější vápenocementová štuková	m2	263,72		- Kč
		<i>1758,1*0,15</i>		<i>263,72</i>		
7	622754111U00	Lišta rohová začišťovací+tkanina vč. lišty s tkaninou	m	1 758,10		- Kč
		<i>1758,1</i>		<i>1 758,10</i>		
8	spcm d003	Lišta dřevěná profilovaná	m	1 650,06		- Kč
		<i>(1758,1-383,05)*1,2 prořez</i>		<i>1 650,06</i>		
9	766699763/00	Montáž překrytí stěnových spár lištou profilovanou	m	1 375,05		- Kč
		<i>1758,1-383,05</i>		<i>1 375,05</i>		
10	632451023R00	Vyrovnávací potěr MC 15, v pásu, tl. 40 mm pod int.parapet	m2	122,16		- Kč
		<i>int. parapet 407,2*0,3</i>		<i>122,16</i>		
	Celkem za	Úpravy povrchů				- Kč
Díl: 9		Ostatní konstrukce a práce, bourání				
11	941 95-5002.R00	Lešení lehké pomocné, výška podlahy do 1,9 m	m2	206,55		- Kč
		<i>odhad (0,85*2,7)*90</i>		<i>206,55</i>		
12	952 90-2110.R00	Čištění zametáním v místnostech a chodbách	m2	1750,00		- Kč
		<i>odhad 1 750 m²</i>				
13	968061112R00	Vyvěšení dřevěných okenních křidel pl. do 1,5 m2	ks	2 070,00		- Kč
		<i>dle Tabulky oken</i>				
14	968062356R00	Vybourání dřevěných rámu oken dvojitých vč. deštění	m2	766,80		- Kč
		<i>766,8 m2 dle Tabulky oken</i>		<i>766,80</i>		
15	766441822	Demontáž parapetních desek dřevěných nebo plastových šířky přes 30 cm délky přes 1,0 m	m	407,2		- Kč
		<i>int. parapet dle Tabulky oken</i>		<i>407,2</i>		
16	978013191R00	Otlučení omítek vnitřních stěn v rozsahu do 100 % pouze v nutném rozsahu	m2	176,90		- Kč
		<i>1758,1*0,1</i>		<i>176,90</i>		
17	967031142R00	Přísekání rovných ostění cihelných na MC	m2	176,90		- Kč
		<i>1758,1*0,1</i>		<i>176,90</i>		
	Celkem za	Ostatní konstrukce a práce, bourání				- Kč
Díl: 764		Konstrukce klempířské				
18	764 51-0010.RAB	D+M ochranné lišty mezi novým oknem a stávajícím parapetem z CU, zasílkonování spáry	m	383,05		- Kč
		<i>př. lišta dle Tabulky oken</i>				
19	764410850R00	Šetné oddělení vnějších parapetů od okna pro zachování - odstraněním šroubů a hřebíků	m	383,05		- Kč
		<i>383,05</i>				
20	998764202R00	Přesun hmot pro klempířské konstr., výšky do 24 m	%	9,00		- Kč

	Celkem za	Konstrukce klempířské				0,00
Díl:	766	Konstrukce truhlářské				
21	1	Montáž oken dle ČSN (zapěnění, utěsnění spáry parotěsnou a difuzní páskou)	m	1 758,10		- Kč
		<i>obv. metry dle Tabulky oken</i>		1 758,10		
22	2	Složité montáž lomených oken - sestavení oken na místě - dle výkresové dokumentace - viz Tabulka oken	ks	29,00		- Kč
23	648952421R00	Osazení parapetních desek dřevěných š. do 50 cm	m	407,20		- Kč
		<i>407,2 dle Tabulky oken</i>		407,20		
24	60780015	Parapet interiéru Postforming bílý š. do 400 mm s nosem vč. plastových krytek	m	407,20		- Kč
		<i>int. parapet dle Tabulky oken</i>		407,20		
25	Poz. 01	Špaletové okno, čtyřkřídle, rozm. 1500x2040 mm / smrkové dřevo / zasklení : ext.-tep. izol. dvojsklo 4-16-4, int.- float 4 mm / kování - replika původního, mosaz / dvoubarevné provedení / podrobný popis viz TABULKA OKEN	ks	135,00		- Kč
26	Poz. 02	Špaletové okno, čtyřkřídle, rozm. 1200x2040 mm / smrkové dřevo / zasklení : ext.-tep. izol. dvojsklo 4-16-4, int.- float 4 mm / kování - replika původního, mosaz / dvoubarevné provedení / podrobný popis viz TABULKA OKEN	ks	15,00		- Kč
27	Poz. 03	Špaletové okno, čtyřkřídle, rozm. 1540x2040 mm, lomené složité / smrkové dřevo / zasklení : ext.-tep. izol. dvojsklo 4-16-4, int.- float 4 mm / kování - replika původního, mosaz / dvoubarevné provedení / podrobný popis viz TABULKA OKEN	ks	6,00		- Kč
28	Poz. 04	Špaletové okno, šestikřídle, rozm. 2170x2040 mm / smrkové dřevo / zasklení : ext.-tep. izol. dvojsklo 4-16-4, int.- float 4 mm / kování - replika původního, mosaz / dvoubarevné provedení / podrobný popis viz TABULKA OKEN	ks	23,00		- Kč
29	Poz. 05	Špaletové okno, šestikřídle, rozm. 2275x2040 mm, lomené složité / smrkové dřevo / zasklení : ext.-tep. izol. dvojsklo 4-16-4, int.- float 4 mm / kování - replika původního, mosaz / dvoubarevné provedení / podrobný popis viz TABULKA OKEN	ks	8,00		- Kč
30	Poz. 06	Špaletové okno, šestikřídle, rozm. 2160x2040 mm, lomené složité / smrkové dřevo / zasklení : ext.-tep. izol. dvojsklo 4-16-4, int.- float 4 mm / kování - replika původního, mosaz / dvoubarevné provedení / podrobný popis viz TABULKA OKEN	ks	8,00		- Kč
31	Poz. 07	Špaletové balkonové dveře, dvoukřídle se sklopným obloukovým nadsvětlíkem, rozm. 1500x2840 mm / smrkové dřevo / zasklení : ext.-tep. izol. dvojsklo 4-16-4, int.- float 4 mm / kování - replika původního, mosaz / dvoubarevné provedení / podrobný popis viz TABULKA OKEN	ks	3,00		- Kč
32	Poz. 08	Špaletové okno, dvoukřídle, rozm. 890x1390 mm, / smrkové dřevo / zasklení : ext.-tep. izol. dvojsklo 4-16-4, int.- float 4 mm / kování - replika původního, mosaz / dvoubarevné provedení / podrobný popis viz TABULKA OKEN	ks	2,00		- Kč
33	Poz. 09	Jednoduché okno, jednokřídle sklopné, rozm. 1650x680 mm, / smrkové dřevo / zasklení : izol. dvojsklo 4-16-4 / kování - replika původního, mosaz / dvoubarevné provedení / podrobný popis viz TABULKA OKEN	ks	1,00		- Kč

34	Poz. 010	Špaletové okno, čtyřkřídle, rozm. 1500x2040 mm / smrkové dřevo / zasklení : ext.-tep. izol. dvojsklo 4-16-4, int.- float 4 mm / kování - replika původního, mosaz / dvoubarevné provedení / podrobný popis viz TABULKA OKEN	ks	1,00		- Kč
35	Poz. 011	Jednoduché okno, jednokřídle sklopné, rozm. 770x470 mm, / smrkové dřevo / zasklení : izol. dvojsklo 4-16-4 / kování - replika původního, mosaz / dvoubarevné provedení/ podrobný popis viz TABULKA OKEN	ks	1,00		- Kč
36	Poz. 013	Špaletové balkonové dveře, dvoukřídle se sklopným nadsvětlíkem, rozm. 1500x2705 mm / smrkové dřevo / zasklení : ext.-tep. izol. dvojsklo 4-16-4, int.- float 4 mm / kování - replika původního, mosaz / dvoubarevné provedení / podrobný popis viz TABULKA OKEN	ks	1,00		- Kč
37	Poz. 014	Jednoduché balkonové dveře, dvoukřídle, rozm. 1470x1980 mm, / smrkové dřevo / zasklení : izol. dvojsklo 4-16-4 / kování - replika původního, mosaz / dvoubarevné provedení / podrobný popis viz TABULKA OKEN	ks	1,00		- Kč
38	Poz. 015	Špaletové okno, čtyřkřídle, rozm. 1520x2040 mm, lomené složitě / smrkové dřevo / zasklení : ext.-tep. izol. dvojsklo 4-16-4, int.- float 4 mm / kování - replika původního, mosaz / dvoubarevné provedení / podrobný popis viz TABULKA OKEN	ks	4,00		- Kč
39	Poz. 016	Jednoduché fixní okno, rozm. 440x440 mm, / smrkové dřevo / zasklení : izol. dvojsklo 4-16-4 / dvoubarevné provedení / podrobný popis viz TABULKA OKEN	ks	1,00		- Kč
40	Poz. 017	Špaletové okno, čtyřkřídle, rozm. 1080x1640 mm / smrkové dřevo / zasklení : ext.-tep. izol. dvojsklo 4-16-4, int.- float 4 mm / kování - replika původního, mosaz / dvoubarevné provedení / podrobný popis viz TABULKA OKEN	ks	4,00		- Kč
41	Poz. 018	Špaletové okno, dvoukřídle, rozm. 1100x1200 mm, / smrkové dřevo / zasklení : ext.-tep. izol. dvojsklo 4-16-4, int.- float 4 mm / kování - replika původního, mosaz / dvoubarevné provedení / podrobný popis viz TABULKA OKEN	ks	2,00		- Kč
42	Poz. 019	Špaletové okno, dvoukřídle, rozm. 740x1200 mm, / smrkové dřevo / zasklení : ext.-tep. izol. dvojsklo 4-16-4, int.- float 4 mm / kování - replika původního, mosaz / dvoubarevné provedení / podrobný popis viz TABULKA OKEN	ks	2,00		- Kč
43	Poz. 020	Špaletové okno, dvoukřídle, rozm. 740x900 mm, / smrkové dřevo / zasklení : ext.-tep. izol. dvojsklo 4-16-4, int.- float 4 mm / kování - replika původního, mosaz / dvoubarevné provedení / podrobný popis viz TABULKA OKEN	ks	4,00		- Kč
44	Poz. 021	Špaletové okno, dvoukřídle, rozm. 1080x910 mm, / smrkové dřevo / zasklení : ext.-tep. izol. dvojsklo 4-16-4, int.- float 4 mm / kování - replika původního, mosaz / dvoubarevné provedení / podrobný popis viz TABULKA OKEN	ks	16,00		- Kč
45	Poz. 022	Špaletové okno, čtyřkřídle, rozm. 1500x2040 mm / smrkové dřevo / zasklení : ext.-tep. izol. dvojsklo 4-16-4, int.- float 4 mm / kování - replika původního, mosaz / dvoubarevné provedení/ podrobný popis viz TABULKA OKEN	ks	13,00		- Kč
46	Poz. 023	Špaletové okno, čtyřkřídle, rozm. 1200x2040 mm / smrkové dřevo / zasklení : ext.-tep. izol. dvojsklo 4-16-4, int.- float 4 mm / kování - replika původního, mosaz / dvoubarevné provedení / podrobný popis viz TABULKA OKEN	ks	1,00		- Kč

47	Poz. 024	Špaletové okno, šestikřídlé, rozm. 2160x2040 mm, lomené složené / smrkové dřevo / zasklení : ext.-tep. izol. dvojsklo 4-16-4, int.- float 4 mm / kování - replika původního, mosaz dvoubarevné provedení / podrobný popis viz TABULKA OKEN	ks	3,00		- Kč
48	998766202R00	Přesun hmot pro truhlářské konstr., výšky do 24 m	%	24,00		- Kč
	Celkem za	Konstrukce truhlářské				- Kč
Díl:	979	Přesuny suti a vybouraných hmot				
49	979 99-0106.R00	Poplatek za skládku suti - cihelné výrobky	t	13,45		- Kč
		pol. 15 + 16 (353,8*0,02)*1900		13,45		
50	979 99-0161.R00	Poplatek za skládku suti - dřevo+sklo	t	36,80		- Kč
		<i>Poz.01 0,14 t *135</i>		18,90		
		<i>Poz.02 0,12 t *15</i>		1,80		
		<i>Poz.03 0,15 t * 6</i>		0,90		
		<i>Poz.04 0,23 t * 23</i>		5,29		
		<i>Poz.05 0,24 t * 8</i>		1,92		
		<i>Poz.06 0,23 t * 8</i>		1,84		
		<i>Poz.07 0,18 t * 3</i>		0,54		
		<i>Poz.08 0,065 t * 2</i>		0,13		
		<i>Poz.09 0,048 t * 1</i>		0,05		
		<i>Poz.10 0,14 t * 1</i>		0,14		
		<i>Poz.11 0,025 t * 1</i>		0,03		
		<i>Poz.13 0,18 t * 1</i>		0,18		
		<i>Poz.14 0,1 t * 1</i>		0,10		
		<i>Poz.15 0,15 t * 4</i>		0,60		
		<i>Poz.16 0,008 t * 1</i>		0,01		
		<i>Poz.17 0,097 t * 4</i>		0,39		
		<i>Poz.18 0,065 t * 2</i>		0,13		
		<i>Poz.19 0,055 t * 2</i>		0,11		
		<i>Poz.20 0,048 t * 4</i>		0,19		
		<i>Poz.21 0,051 t * 16</i>		0,80		
		<i>Poz.22 0,15 t * 13</i>		1,95		
		<i>Poz.23 0,12 t * 1</i>		0,12		
		<i>Poz.24 0,23 t * 3</i>		0,69		
51	979 01-1211.R00	Svislá doprava suti a vybour. hmot za 1.NP nošením	t	50,25		- Kč
		13,45+36,8		50,25		
52	979 01-1219.R00	Přípl.k svislé dopr.suti za každé další NP nošením	t	251,25		- Kč
		50,25*5		251,25		
53	979 08-1111.R00	Odvoz suti a vybour. hmot na skládku do 1 km	t	50,25		- Kč
		50,25		50,25		
54	979 08-1121.R00	Příplatek k odvozu za každý další 1 km	t	1 256,25		- Kč
		50,25*25		1 256,25		
55	979 08-2111.R00	Vnitrostaveništní doprava suti do 10 m	t	50,25		- Kč
		50,25		50,25		
56	979 08-2121.R00	Příplatek k vnitrost. dopravě suti za dalších 5 m	t	753,75		- Kč
		50,25*15		753,75		
	Celkem za	Přesuny suti a vybouraných hmot				0,00
Díl:	800	Otopná tělesa				
57	735151821R00	Demontáž otopných těles panelových, dočasná demontáž těles pod okny	ks	247,00		- Kč
58	735159220R00	Montáž panelových těles do délky 1500 mm	ks	247,00		- Kč

59	735494811R00	Vypuštění vody z otopných těles	ks	247,00		- Kč
60	735158220R00	Tlakové zkoušky panelových těles 2řadých	ks	247,00		- Kč
61	735-100	Nezměřitelné práce-zajištění a podepření otopných těles při montáži oken	hod	30,00		- Kč
62	998735203R00	Přesun hmot pro otopná tělesa, výšky do 24 m	%	5,00		- Kč
	Celkem za	5 Otopná tělesa				- Kč
Díl:	784	Malby				
63	784 40-2801.R00	Odstranění malby oškrábáním v místnosti H do 3,8 m (1758,1-383,05)*0,5	m2	687,53		- Kč
				687,53		
64	784 19-1201.R00	Penetrace podkladu hloubková Primalex 1x (1758,1-383,05)*0,5	m2	687,53		- Kč
				687,53		
65	784 19-5412.R00	Malba tekutá Primalex Polar, bílá, 2 x (1758,1-383,05)*0,5	m2	687,53		- Kč
				687,53		
66	622471317RS8	Nátěr nebo nástřik stěn vnějších, složitost 1 - 2 hmota silikátová barevná skupina II (1758,1-383,05)*0,15	m2	206,26		- Kč
				206,26		
	Celkem za	Malby				0,00
Díl:		Vedlejší a ostatní náklady				
67	005 21-1040.R	Užívání veřejných ploch a prostranství	kpl	1,00		- Kč
68	005 12-1010.R	Vybudování zařízení staveniště	kpl	1,00		- Kč
69	005 12-1020.R	Provoz zařízení stanoviště	kpl	1,00		- Kč
70	005 12-1030.R	Odstranění zařízení staveniště	kpl	1,00		- Kč
71	005 21-1080.R	Bezpečnostní a hygienická opatření na staveništi	kpl	1,00		- Kč
72		Výkresová dokumentace skutečného provedení oken, 3x tištěné a 1x elektronicky na CD nebo USB flash	kpl	1,00		- Kč
73		Kompletace atestů, certifikátů, revizních zpráv a ostatních dokladů, protokolů o kontrolách, dokladů o vlastnostech materiálů - 3x tištěné a 1x elektronicky na CD nebo USB flash	kpl	1,00		- Kč
74	901 - .R00	Hzs-předběžná obhlídka - zaměření oken pro výrobu cca 10 min na okno *247	hod	42,00		- Kč
				42,00		
75	1	Práce o víkendech a svátcích odhad 30 dní * 10 hod.	hod	300,00		- Kč
				300,00		
76	2	Dovoz oken na místo stavby	kpl	1,00		- Kč
	Celkem za	Vedlejší a ostatní náklady				0,00

Celkem

- Kč



Správa železniční dopravní cesty

Správa železniční dopravní cesty, státní organizace

Generální ředitelství

Dlážděná 1003/7

110 00 PRAHA 1

OBCHODNÍ PODMÍNKY KE SMLouvĚ O DÍLO

ČÍSLO SMLOUVY OBJEDNATELE: [REDACTED]

ČÍSLO SMLOUVY ZHOTOVITELE: [REDACTED]

OBSAH OBCHODNÍCH PODMÍNEK

ČÁST 1 - ÚVODNÍ USTANOVENÍ	2
ČÁST 2 - NÁVRH NA UZAVŘENÍ SMLOUVY O DÍLO	3
ČÁST 3 - DÍLO	4
ČÁST 4 - CENA DÍLA	4
ČÁST 5 - ZMĚNA CENY DÍLA	4
ČÁST 6 - PLATEBNÍ PODMÍNKY	5
ČÁST 7 - MÍSTO PLNĚNÍ	6
ČÁST 8 - DOBA PLNĚNÍ	6
ČÁST 9 - PROVÁDĚNÍ DÍLA	6
ČÁST 10 - ZKUŠEBNÍ PROVOZ	9
ČÁST 11 - PŘEPRAVA DÍLA	9
ČÁST 12 - PODDODAVATELÉ	10
ČÁST 13 - PŘEDÁNÍ A PŘEVZETÍ DÍLA	10
ČÁST 14 - VLASTNICKÉ PRÁVO A NEBEZPEČÍ ŠKODY	12
ČÁST 15 - VADY PLNĚNÍ A ZÁRUKA	12
ČÁST 16 - UPLATNĚNÍ PRÁV Z VADNÉHO PLNĚNÍ	13
ČÁST 17 - PODMÍNKY ODSTRANĚNÍ VAD	14
ČÁST 18 - POJIŠTĚNÍ	14
ČÁST 19 - DUŠEVNÍ VLASTNICTVÍ	15
ČÁST 20 - SANKCE	15
ČÁST 21 - OBECNÁ ODPOVĚDNOST ZHOTOVITELE	16
ČÁST 22 - ODSTOUPENÍ OD SMLOUVY O DÍLO	16
ČÁST 23 - OSTATNÍ UJEDNÁNÍ	18

ČÁST 1 - ÚVODNÍ USTANOVENÍ

1. Pro účely těchto Obchodních podmínek mají následující slova význam u nich uvedený:
 - 1.1. **Občanský zákoník** – zákon č. 89/2012 Sb., občanský zákoník, ve znění pozdějších předpisů.
 - 1.2. **ZoDPH** – zákon č. 235/2004 Sb., o dani z přidané hodnoty, ve znění pozdějších předpisů.
 - 1.3. **ZoÚ** – zákon č. 563/1991 Sb., o účetnictví, ve znění pozdějších předpisů.
 - 1.4. **SZ** – zákon č. 183/2006 Sb., o územním plánování a stavebním řádu (stavební zákon), ve znění pozdějších předpisů.
 - 1.5. **ZZVZ** – zákon č. 134/2016 Sb., o zadávání veřejných zakázkách, ve znění pozdějších předpisů.
 - 1.6. **Objednatel** – Správa železniční dopravní cesty, státní organizace, IČO 70994234, se sídlem Praha 1 – Nové Město, Dlážděná 1003/7, PSČ 110 00, zapsaná v obchodním rejstříku vedeném Městským soudem v Praze pod sp. zn. A 48384.
 - 1.7. **Zhotovitel** – osoba uvedená ve Smlouvě o dílo jako Zhotovitel; též všechny osoby, které jsou ve Smlouvě o dílo uvedené na straně Zhotovitele, je-li na straně Zhotovitele více než jedna osoba.
 - 1.8. **Smluvní strany** – Objednatel a Zhotovitel.
 - 1.9. **Smluvní strana** – Objednatel nebo Zhotovitel dle smyslu ujednání.
 - 1.10. **Nabídka** – souhrn dokumentů, které Zhotovitel podal jako návrh do zadávacího řízení, na jehož základě byla uzavřena Smlouva o dílo.
 - 1.11. **Smlouva o dílo** – smlouva uzavřená mezi Smluvními stranami, která odkazuje na Obchodní podmínky.
 - 1.12. **Obchodní podmínky** – tento text obchodních podmínek.
 - 1.13. **Předmět díla** – věc, která má být zhotovena, nebo činnost s jiným výsledkem, specifikovaná ve Smlouvě o dílo.
 - 1.14. **Související plnění** – další plnění (práce, dodávky, služby, činnosti a výkony), která je Zhotovitel povinen dle Smlouvy o dílo poskytnout vedle samotného provedení Předmětu díla.
 - 1.15. **Rozhodnutí Objednatele** – veškerá rozhodnutí, sdělení, souhlasy, povolení či jiné výsledky úkonů orgánů státní správy, samosprávy či jiných subjektů, které pro účely Díla nebo v souvislosti s ním získal nebo do doby dokončení Díla získá Objednatel a jež Objednatel Zhotoviteli předal nebo s nimiž se Zhotovitel jinak seznámil.
 - 1.16. **Rozhodnutí Zhotovitele** – veškerá rozhodnutí, sdělení, souhlasy, povolení či jiné výsledky úkonů orgánů státní správy, samosprávy či jiných subjektů, které je Zhotovitel povinen dle Smlouvy o dílo získat. Jakékoliv Rozhodnutí Zhotovitele, které není v českém jazyku, musí být do českého jazyka přeloženo a překlad musí být úředně ověřen.
 - 1.17. **Veřejnoprávní podklady** – souhrn Rozhodnutí Objednatele a Rozhodnutí Zhotovitele.
 - 1.18. **Doklady** – veškeré listiny, které se vztahují k Předmětu díla nebo Souvisejícímu plnění a které jsou třeba k jejich převzetí a užívání; veškerá Rozhodnutí Zhotovitele; veškeré další listiny, vyjma Výzvy k úhradě, které je Zhotovitel dle Smlouvy o dílo povinen předat Objednateli. Všechny Doklady musejí být v českém jazyku, nebo v původním jazyku s překladem do českého jazyka, není-li uvedeno jinak.

- 1.19. **Dílo** – souhrn veškerých plnění, která je Zhotovitel povinen provést za účelem splnění Smlouvy o dílo; zahrnuje zejm. provedení Předmětu díla, poskytnutí či provedení Souvisejícího plnění a dodání Dokladů.
- 1.20. **Cena díla** – cena za Dílo sjednaná ve Smlouvě o dílo (částka bez DPH).
- 1.21. **Výzva k úhradě** – daňový doklad, je-li Zhotovitel povinen dle ZoDHP uhradit v souvislosti s provedením Díla nebo jeho části DPH, nebo faktura, pokud Zhotovitel v souvislosti s provedením Díla nebo jeho části není dle ZoDHP povinen uhradit DPH.
- 1.22. **Vícepráce** – práce, dodávky nebo služby nad rámec Smlouvy o dílo, na jejichž provedení se Smluvní strany dohodnou po uzavření Smlouvy o dílo.
- 1.23. **Méněpráce** – práce, dodávky nebo služby v rámci Smlouvy o dílo, na jejichž vypuštění se Smluvní strany dohodnou po uzavření Smlouvy o dílo.
- 1.24. **Obalový materiál** – palety, dřevěné desky či jiné věci, které slouží pro potřeby přepravy nebo ochrany Předmětu díla. Dle kontextu Smlouvy o dílo se rozumí Obalovým materiálem též jednotlivý kus palety, dřevěné desky nebo jiné věci.
- 1.25. **Přejímací řízení** – proces, při kterém Zhotovitel předává a Objednatel kontroluje a přebírá Dílo, nebo je odmítá.
- 1.26. **Předávací protokol** – listina osvědčující předání a převzetí Díla nebo jeho části, jejíž minimální náležitosti jsou uvedeny v části Předání a převzetí Díla.
- 1.27. **Záruční doba** – doba, do jejíhož uplynutí je Objednatel oprávněn uplatňovat práva z vad plnění poskytnutého Zhotovitelem na základě Smlouvy o dílo; Záruční doba činí 24 měsíců.
- 1.28. **TÚDC** – Technická ústředna dopravní cesty, organizační jednotka Objednatele.

ČÁST 2 - NÁVRH NA UZAVŘENÍ SMLOUVY O DÍLO

2. Odpověď Smluvní strany na návrh na uzavření Smlouvy o dílo učiněný druhou Smluvní stranou, která vymezuje obsah návrhu jinými slovy nebo která obsahuje jakékoliv, byť nepodstatné, dodatky, odchylky, výhrady nebo omezení není přijetím návrhu.
3. I pozdní přijetí návrhu na uzavření Smlouvy o dílo má účinky včasného přijetí, pokud navrhuje Smluvní strana bez zbytečného odkladu alespoň ústně vyrozumí druhou Smluvní stranu, že přijetí považuje za včasné, nebo pokud se začne chovat ve shodě s návrhem.
4. Plyne-li z písemnosti, která vyjadřuje přijetí návrhu na uzavření Smlouvy o dílo, že byla odeslána za takových okolností, že by došla navrhuje Smluvní straně včas, kdyby její přeprava probíhala obvyklým způsobem, má pozdní přijetí účinky včasného přijetí, ledaže navrhuje Smluvní strana bez odkladu vyrozumí alespoň ústně druhou Smluvní stranu, že považuje návrh za zaniklý.
5. Bez ohledu na jakékoliv okolnosti nelze přijmout návrh na uzavření Smlouvy o dílo tak, že se Smluvní strana, jíž je návrh určen, podle návrhu zachová.
6. **Odkáží-li Smluvní strany v návrhu na uzavření Smlouvy o dílo i v přijetí návrhu na obchodní podmínky, které si odporují, je Smlouva o dílo přesto uzavřena s obsahem určeným v tom rozsahu, v jakém obchodní podmínky nejsou v rozporu; to platí i v případě, že to obchodní podmínky vylučují. Vyloučí-li to některá ze Smluvních stran nejpozději bez zbytečného odkladu po výměně projevů vůle, Smlouva o dílo uzavřena není.**
7. Smlouva o dílo může být uzavřena pouze v písemné podobě.

ČÁST 3 - DÍLO

8. Zhotovitel se zavazuje provést na svůj náklad a nebezpečí pro Objednatele Dílo a Objednatel se zavazuje Dílo převzít a zaplatit Zhotoviteli Cenu díla a příslušnou DPH, bude-li Zhotovitel povinen dle ZoDHP uhradit v souvislosti s provedením Díla nebo jeho části DPH.
9. Zhotovitel je povinen provést Dílo v jakosti, provedení a způsobem uvedeným ve Smlouvě o dílo a zároveň
 - 9.1. v jakosti, provedení a způsobem, jenž odpovídá vlastnostem a způsobu, které Zhotovitel popsal nebo které Objednatel očekával s ohledem na povahu Díla, a to v rozsahu, ve kterém není v rozporu s jakostí, provedením a způsobem sjednaným ve Smlouvě o dílo,
 - 9.2. v jakosti, provedení a způsobem, jenž se hodí k účelu vyplývajícimu ze Smlouvy o dílo a není-li v ní vyjádřen pak k účelu, ke kterému se Dílo obvykle používá, a to v rozsahu, ve kterém není v rozporu s jakostí, provedením a způsobem sjednaným ve Smlouvě o dílo,
 - 9.3. v souladu s Veřejnoprávními podklady,
 - 9.4. v souladu s požadavky právních předpisů a příslušných ČSN.
10. Je-li jakost či provedení Předmětu díla zároveň určeno vzorkem nebo předlohou, musí Předmět díla odpovídat jakostí nebo provedením vzorku nebo předloze. Liší-li se jakost nebo provedení určené ve Smlouvě o dílo a vzorek nebo předloha, rozhoduje Smlouva o dílo. Určuje-li Smlouva o dílo a vzorek nebo předloha jakost nebo provedení rozdílně, nikoliv však rozporně, musí Předmět díla odpovídat Smlouvě o dílo i vzorku nebo předloze.
11. Opatřuje-li Zhotovitel věc za účelem jejího zpracování při provádění Díla, je povinen opatřit věc novou, nepoužitou a neopotřebovanou.
12. Je-li součástí Díla povinnost Zhotovitele zajistit jakékoliv Rozhodnutí Zhotovitele, je Zhotovitel povinen provést veškeré činnosti, kterých je k získání příslušného Rozhodnutí Zhotovitele třeba.

ČÁST 4 - CENA DÍLA

13. Cena díla zahrnuje veškeré náklady Zhotovitele spojené se splněním jeho povinností vyplývajících ze Smlouvy o dílo a Obchodních podmínek a zisk Zhotovitele.
14. Objednatel není povinen hradit v souvislosti se Smlouvou o dílo žádné jiné finanční částky, než Cenu díla a případně příslušnou DPH, není-li uvedeno jinak (tím není dotčeno právo Zhotovitele na případnou úhradu smluvní pokuty, úroků z prodlení, či jiných sankcí, a právo na náhradu škody způsobené Objednatelem).
15. Cena díla obsahuje předpokládaný vývoj cen vstupních nákladů a předpokládané zvýšení ceny v závislosti na čase plnění, a to až do dokončení Díla.
16. Je-li Zhotovitel povinen dle ZoDHP uhradit v souvislosti s provedením Díla nebo jeho části DPH, je Objednatel povinen Zhotoviteli takovou DPH uhradit vedle Ceny díla.
17. Cenu díla lze měnit pouze za podmínek uvedených v části Změna ceny Díla (viz ČÁST 5 - Obchodních podmínek).

ČÁST 5 - ZMĚNA CENY DÍLA

18. Změna ceny díla je možná pouze v případě
 - 18.1. víceprací nebo méněprací,
 - 18.2. zjistí-li Zhotovitel při kontrole projektové dokumentace předané mu Objednatelem vady nebo její nevhodnost či neúplnost, které mají vliv na náklady Zhotovitele,

- 18.3. v jiných případech jen pokud se na tom Smluvní strany dohodnou.
19. V případě víceprací i méněprací Zhotovitel provede ocenění jejich soupisu jednotkovými cenami položkového rozpočtu, je-li ve Smlouvě o dílo zahrnut.
 20. Pokud práce, dodávky nebo služby nebudou v položkovém rozpočtu obsaženy nebo položkový rozpočet není ve Smlouvě o dílo zahrnut, užije se pro jejich ocenění cena obvyklá.
 21. V případě vad, nevhodnosti nebo neúplnosti projektové dokumentace, kterou předal Objednatel Zhotoviteli, je-li taková projektová dokumentace součástí Smlouvy o dílo, mají-li takové vady, nevhodnosti nebo neúplnosti vliv na náklady Zhotovitele, postupují smluvní strany obdobně jako při oceňování víceprací nebo méněprací.
 22. Změnu Ceny díla lze provést jen uzavřením dodatku ke Smlouvě o dílo.

ČÁST 6 - PLATEBNÍ PODMÍNKY

23. Objednatel neposkytuje zálohy.
24. Zhotovitel vyúčtuje Objednateli Cenu díla a případnou DPH Výzvou k úhradě.
25. Cenu díla a případnou DPH je Objednatel povinen uhradit Zhotoviteli do 30 dnů ode dne převzetí Díla; má-li být dle Smlouvy o dílo proveden též zkušební provoz, pak do 30 dnů ode dne úspěšného ukončení zkušebního provozu, nastane-li den skončení zkušebního provozu později než převzetí Díla Objednatelem.
26. Cena díla a případná DPH je uhrazena dnem jejich odepsání z bankovního účtu Objednatele.
27. Je-li Výzva k úhradě fakturou, musí obsahovat náležitosti účetního dokladu dle §11 ZoÚ a náležitosti stanovené v §435 Občanského zákoníku.
28. Je-li Výzva k úhradě daňovým dokladem, musí obsahovat náležitosti daňového dokladu dle §28 ZoDPH a náležitosti stanovené v §435 Občanského zákoníku.
29. Výzva k úhradě musí vždy obsahovat číslo Smlouvy o dílo, včetně uvedení uzavřených dodatků, její přílohou musí být vždy jedno vyhotovení Protokolu o převzetí potvrzeného Objednatelem. Ve výzvě k úhradě musí být vždy uvedeny jako identifikace Objednatele nejméně následující údaje:
*Správa železniční dopravní cesty, státní organizace
Dlážděná 1003/7, 110 00 Praha 1 – Nové Město
IČO: 709 94 234
Obchodní rejstřík u Městského soudu v Praze, sp. zn. A 48384*
30. Výzvu k úhradě je Zhotovitel povinen doručit Objednateli **ve dvou vyhotoveních** nejpozději 15 dnů před uplynutím doby uvedené v odstavci 25 Obchodních podmínek.
31. Splatnost Výzvy k úhradě musí být stanovena tak, aby nastala dříve, než uplyne doba stanovená v odstavci 25 Obchodních podmínek.
32. Stanoví-li Výzva k úhradě splatnost delší než je jako minimální stanovena v předchozím odstavci, je Objednatel oprávněn uhradit Cenu díla a případnou DPH ve lhůtě splatnosti určené ve Výzvě k úhradě.
33. Stane-li se zhotovitel nespolehlivým plátcem nebo daňový doklad zhotovitele bude obsahovat číslo bankovního účtu, na který má být plněno, aniž by bylo uvedeno ve veřejném registru spolehlivých účtů, je objednatel oprávněn z finančního plnění uhradit daň z přidané hodnoty přímo místně a věcně příslušnému správci daně zhotovitele.
34. Je-li ve Smlouvě o dílo výslovně stanoveno, že Zhotovitel bude předávat Objednateli Dílo po částech, je Zhotovitel oprávněn vystavit Výzvu k úhradě předávané části Díla poté, co Objednatel převezme příslušnou část Díla. Ustanovení odstavců 25 - 33 Obchodních podmínek se použijí obdobně.
35. Ustanovení §2611, §2620 - 2622 a §2624 Občanského zákoníku se neuzijí.

ČÁST 7 - MÍSTO PLNĚNÍ

36. Zhotovitel je povinen předat Objednateli Dílo v místě, jež vyplývá ze Smlouvy o dílo. Nelze-li takto místo předání Díla zjistit, vyzve Zhotovitel Objednatele, aby sdělil, ve kterém místě má Zhotovitel Objednateli Dílo předat. Nesdělí-li Objednatel místo plnění do 5 pracovních dnů ode dne doručení výzvy Zhotovitele, je Zhotovitel povinen Dílo předat Objednateli v sídle Objednatele.

ČÁST 8 - DOBA PLNĚNÍ

37. Zhotovitel je povinen zahájit provádění Díla bez zbytečného odkladu po uzavření Smlouvy o dílo.
38. Je-li součástí povinností Zhotovitele doprava Díla po jeho zhotovení do místa plnění dle Smlouvy o dílo, je Zhotovitel povinen dopravit Dílo do místa plnění v pracovní den v době od 8 do 15 hodin. Dodá-li Zhotovitel Dílo Objednateli v jiné než uvedené době, je Objednatel oprávněn odmítnout Dílo převzít a není zároveň v prodlení s převzetím Díla. Případně-li konec sjednané doby plnění na sobotu, neděli nebo svátek, není Zhotovitel v prodlení, dodá-li Dílo nejbližší následující pracovní den v časovém rozmezí dle tohoto odstavce.
39. Není-li stanoveno jinak, je Zhotovitel povinen začít s plněním svých povinností vždy bez zbytečného odkladu.
40. Zjistí-li Zhotovitel jakékoliv skutečnosti, které by mohly mít vliv na dobu plnění, je Zhotovitel povinen bez zbytečného odkladu Objednatele o takových skutečnostech informovat.

ČÁST 9 - PROVÁDĚNÍ DÍLA

41. Zhotovitel provede Dílo s potřebnou péčí v ujednaném čase a obstará vše, co je k provedení Díla potřeba.
42. Při provádění Díla postupuje Zhotovitel samostatně, je však vázán příkazy Objednatele ohledně způsobu provádění Díla.
43. Zhotovitel se zavazuje brát v úvahu veškeré upozornění Objednatele, týkající se realizace Díla a upozorňující na možné porušování smluvních i právními předpisy stanovených povinností Zhotovitele.
44. Zhotovitel je povinen upozornit Objednatele bez zbytečného odkladu na nevhodnou povahu věcí převzatých od Objednatele nebo příkazů daných mu Objednatelem k provedení Díla, jestliže Zhotovitel mohl tuto nevhodnost zjistit při vynaložení odborné péče.
45. Překáže-li nevhodná věc nebo příkaz v řádném provádění Díla, Zhotovitel je v nezbytném rozsahu přerušit až do výměny věci nebo změny příkazu; trvá-li Objednatel na provádění Díla s použitím předané věci nebo podle daného příkazu, má Zhotovitel právo požadovat, aby tak Objednatel učinil v písemné formě.
46. Doba stanovená pro dokončení Díla se prodlužuje o dobu vyvolanou přerušením dle předchozího odstavce.
47. Trvá-li Objednatel na provádění Díla s použitím předané věci nebo podle daného příkazu a zachová-li se Zhotovitel podle toho, nemá Objednatel práva z vady Díla vzniklé pro nevhodnost věci nebo příkazu.

Harmonogram

48. Je-li dle Smlouvy o dílo vyžadován Harmonogram provádění Díla, je Zhotovitel povinen jej předložit Objednateli bez zbytečného odkladu po uzavření Smlouvy o dílo, nejpozději však do 10 dnů ode dne uzavření Smlouvy o dílo.

49. Zhotovitel je povinen udržovat harmonogram v aktuálním stavu a v případě změny vždy předat Objednateli bezodkladně aktualizovaný harmonogram.

Kontrola provádění prací

50. Objednatel je oprávněn kontrolovat provádění Díla. Zjistí-li objednatel, že Zhotovitel provádí Dílo v rozporu s povinnostmi vyplývajícími ze Smlouvy o dílo, Obchodních podmínek, Veřejnoprávních podkladů, právních předpisů nebo příslušných ČSN, je Objednatel oprávněn dožadovat se toho, aby Zhotovitel odstranil vady vzniklé vadným prováděním a Dílo prováděl řádným způsobem. Jestliže tak Zhotovitel neučiní v přiměřené lhůtě, jedná se o podstatné porušení Smlouvy o dílo.
51. Zhotovitel je povinen písemně vyzvat Objednatele ke kontrole a prověření prací, které v dalším postupu budou zakryty nebo se stanou nepřístupnými. Zhotovitel je povinen vyzvat Objednatele nejméně 3 pracovní dny před termínem, v němž budou předmětné práce zakryty nebo zneprístupněny.
52. Před zakrytím nebo zneprístupněním prací je Zhotovitel povinen pořídit podrobnou fotodokumentaci prací a předat ji Objednateli v digitální podobě na CD nebo DVD nosiči bez zbytečného odkladu po pořízení fotodokumentace.
53. Pokud se Objednatel ke kontrole přes včasné písemné vyzvání nedostaví, je Zhotovitel oprávněn předmětné práce zakrýt. Bude-li se v tomto případě Objednatel dodatečně požadovat jejich odkrytí, je Zhotovitel povinen toto odkrytí provést na náklady Objednatele. Pokud se však zjistí, že práce nebyly řádně provedeny, nese veškeré náklady spojené s odkrytím prací, opravou chybného stavu a následným zakrytím Zhotovitel.
54. Obdobně bude-li Objednatel požadovat vykonání zvláštních zkoušek nebo ověření jakékoliv části Díla z důvodu podezření, že tato část Díla neodpovídá Smlouvě o dílo, Obchodním podmínkám, Veřejnoprávním podkladům, právním předpisům nebo příslušným ČSN, a bude-li zjištěno, že podezření bylo správné, nese náklady spojené s vykonáním zkoušek nebo ověřením Zhotovitel.
55. Zhotovitel je povinen umožnit výkon technického a autorského dozoru.

Kontrolní dny

56. Pro účely kontroly průběhu provádění Díla může Objednatel nebo jím pověřená osoba provést kontrolní dny v termínech nezbytných pro řádné provádění kontroly.
57. Kontrolních dnů se zúčastní zástupci Objednatele případně osob vykonávajících funkci technického dozoru a autorského dozoru.
58. Zástupci Zhotovitele jsou povinni se kontrolních dnů zúčastňovat. Zhotovitel má právo přizvat na kontrolní den své poddodavatele podílející se v souladu se Smlouvou o dílo a Obchodními podmínkami na provádění Díla.
59. Kontrolní dny vede Objednatel nebo jím pověřená osoba.
60. Obsahem kontrolního dne je zejména zpráva Zhotovitele o postupu prací, kontrola postupu prací, připomínky a podněty osob vykonávajících funkci technického a autorského dozoru a stanovení případných nápravných opatření a úkolů.
61. Objednatel nebo jím pověřená osoba pořizuje z kontrolního dne zápis, který předá všem zúčastněným.

Dodržování zákazu požívání alkoholických nápojů a užívání jiných návykových látek

62. Objednatel je oprávněn provádět u všech osob, které Zhotovitel používá při provádění díla, kontrolu, zda tyto osoby nejsou pod vlivem alkoholu nebo návykové látky. Osoby Objednatele oprávněné k provádění této kontroly určí ředitel organizační jednotky SŽDC opatřením. V podmínkách Ředitelství SŽDC vydá toto opatření ředitel odboru personálního.
63. Zhotovitel seznámí své zaměstnance a osoby, které používá při provádění díla s povinností podrobit se kontrole prováděné Objednatelem.

64. Kontrola bude prováděna orientační dechovou zkouškou na přítomnost alkoholu a slinným testem na přítomnost návykových látek.
65. Kontrola bude prováděna dle části třetí body 3.2 – 3.5 a části čtvrté body 4.2 – 4.5 Pokynů generálního ředitele č. 3/2011 „Dodržování zákazu požívání alkoholických nápojů a užívání jiných návykových látek“ č.j.: 12 373/10-PERS účinného od 1. 8. 2011.
66. Pozitivní výsledek ověření bude neprodleně oznámen Zhotoviteli (telefonicky, emailem).
67. Náklady na vyšetření v případě pozitivního výsledku uhradí Zhotovitel.
68. V případě pozitivního výsledku kontroly nesmí dotčená osoba Zhotovitele pokračovat ve vykonávané činnosti a bude jí odebrán „Průkaz ke vstupu do objektů a provozované železniční dopravní cesty SŽDC“.
69. V případě, že osoba, kterou Zhotovitel používá při provádění díla, se odmítne podrobit zjištění, zda není pod vlivem alkoholu nebo návykové látky, nebo je-li u této osoby dosaženo pozitivního výsledku kontroly, je Objednatel oprávněn na základě posouzení souvisejících okolností, uplatnit vůči Zhotoviteli sankci až do výše 100 000,- Kč za každý jednotlivý případ.

Dodržování podmínek stanovisek příslušných orgánů a organizací

70. Zhotovitel se zavazuje dodržet při provádění Díla veškeré podmínky vyplývající z Veřejnoprávních podkladů.
71. Pokud nesplněním těchto podmínek vznikne Objednateli škoda, je Zhotovitel povinen nahradit škodu v plném rozsahu, ledaže prokáže, že škodě nemohl zabránit ani v případě vynaložení veškeré možné péče, kterou na něm lze spravedlivě požadovat.

Použité materiály a výrobky

72. Zhotovitel se zavazuje a odpovídá za to, že při realizaci Díla nepoužije žádný materiál, o kterém je v době jeho užití známo, že je škodlivý. Pokud tak Zhotovitel učiní, je povinen na vyzvání Objednatele provést nápravu, přičemž veškeré náklady s tím spojené nese Zhotovitel.
73. Zhotovitel se zavazuje, že k realizaci Díla nepoužije materiály, které nemají požadovanou certifikaci či předepsaný průvodní doklad, je-li to pro jejich použití nezbytné podle Smlouvy o dílo, Obchodních podmínek, Veřejnoprávních podkladů, právních předpisů nebo příslušných ČSN. Certifikace a průvodní doklady Zhotovitele použitých materiálů jsou součástí Dokladů.

Částečné plnění

74. Nabízí-li Zhotovitel Objednateli částečné plnění Předmětu díla, aniž by částečné plnění bylo výslovně sjednáno ve Smlouvě o dílo, není Objednatel povinen částečné plnění přijmout. Přijme-li Objednatel částečné plnění, je Zhotovitel povinen nahradit Objednateli zvýšené náklady způsobené mu částečným plněním.

Ostatní ujednání

75. Vícepráce lze provést a méněpráce neprovést až poté, co budou vícepráce nebo méněpráce dohodnuty včetně změn Ceny díla dodatkem ke Smlouvě o dílo. Provede-li Zhotovitel vícepráce v rozporu s tímto odstavcem, ponese náklady na ně ze svého.
76. Dojde-li k jakémukoliv úrazu při provádění Díla nebo při činnostech souvisejících s prováděním Díla je Zhotovitel povinen zabezpečit vyšetření úrazu a sepsání příslušného záznamu. Objednatel je povinen poskytnout Zhotoviteli nezbytnou součinnost.
77. Žádný z podkladů, které Zhotovitel převzal od Objednatele v souvislosti s Dílem ani žádný Doklad není Zhotovitel oprávněn bez předchozího písemného svolení Objednatele užit k jiným účelům, než je provedení Díla, zejména je nesmí poskytnout třetím osobám.
78. Zhotovitel je povinen při provádění Díla postupovat v součinnosti s případnými jinými dodavateli Objednatele, a to dle pokynů udělených Objednatelům a nebudou-li pokyny uděleny, postupovat tak, aby umožnil ostatním dodavatelům v co největší míře plnit jejich závazky.

79. Objednatel se zavazuje poskytovat Zhotoviteli součinnost při provádění Díla v rozsahu a způsobem, ve kterém lze tuto součinnost po Objednateli spravedlivě požadovat. Bude-li Zhotovitelem požadována po Objednateli jakákoliv součinnost dle předchozí věty, je Zhotovitel povinen Objednatele k jejímu poskytnutí s dostatečným předstihem vyzvat a ve výzvě ji dostatečně specifikovat.
80. Zhotovitel na sebe přebírá nebezpečí změny okolností ve smyslu §1765 Občanského zákoníku.
81. Ustanovení §1912, §2595 Občanského zákoníku se neužijí.

ČÁST 10 - ZKUŠEBNÍ PROVOZ

82. Ustavení této části se užití v případě, že ze Smlouvy o dílo nebo z povahy Předmětu díla vyplývá, že má být proveden zkušební provoz.
83. Zkušebním provozem se prověřuje, zda Předmět díla je za předpokládaných provozních a výrobních podmínek schopen dosahovat výkonů (parametrů) v kvalitě a množství stanovených Smlouvou o dílo, Obchodními podmínkami, Veřejnoprávními podklady, právními předpisy a příslušnými ČSN.
84. Zkušební provoz je Zhotovitel povinen provést před předáním Díla Objednateli, do doby úspěšného provedení zkušebního provozu není Dílo dokončeno.
85. Zkušební provoz musí trvat minimálně 48 hodin, nestanoví-li Veřejnoprávní podklady, právní předpisy nebo příslušné ČSN jinak.
86. Zhotovitel se zavazuje v průběhu zkušebního provozu neprodleně odstraňovat veškeré vady, které bude Předmět díla vykazovat.
87. Zkušební provoz bude úspěšně proveden, nebude-li Předmět díla k poslednímu dni doby stanovené pro zkušební provoz vykazovat vady bránící jeho užívání.
88. Bude-li k poslednímu dni doby zkušebního provozu Předmět díla vykazovat vady bránící užívání, prodlužuje se délka trvání zkušebního provozu o dobu dle dohody Smluvních stran, jinak o 24 hodin.
89. Úspěšné provedení zkušebního provozu je podmínkou převzetí díla Objednatelem.

ČÁST 11 - PŘEPRAVA DÍLA

90. Ustavení této části se užití v případě, je-li Dílo po svém zhotovení za účelem předání Objednateli přepravováno.
91. Je-li dle Smlouvy o dílo nebo zvyklostí třeba Předmět díla zabalit, Zhotovitel Předmět díla zabalí dle Smlouvy o dílo; není-li ujednání o balení Předmětu díla ve Smlouvě o dílo, pak dle zvyklostí, a není-li jich, pak způsobem potřebným pro uchování Předmětu díla a jeho ochranu.
92. Jestliže Zhotovitel označí Obalový materiál nejpozději do doby převzetí Předmětu díla Objednatelem jako vratný, a to přímo na Obalovém materiálu, v Dokladech nebo jiným zřejmým způsobem, ze kterého bude zřejmé, který Obalový materiál je vratný, je Objednatel oprávněn předat Zhotoviteli při předávacím řízení (viz ČÁST 13 - Obchodních podmínek) stejné množství Obalového materiálu téhož druhu a srovnatelného nebo nižšího stupně opotřebením. V rozsahu předání Obalového materiálu Objednatelem Zhotoviteli dle předchozí věty zaniká právo Zhotovitele na vrácení Obalového materiálu.
93. V rozsahu, v němž Objednatel nevrátí vratný Obalový materiál Zhotoviteli dle předchozího odstavce, je Zhotovitel oprávněn Objednateli vyúčtovat zálohu na vratný Obalový materiál. Výše zálohy nesmí přesáhnout dvojnásobek pořizovací ceny Obalového materiálu.
94. Doposud nevrácený vratný Obalový materiál je Objednatel povinen na vlastní náklady dopravit do sídla Zhotovitele, a to nejpozději do jednoho roku od převzetí Předmětu díla Objednatelem.

Objednatel je oprávněn nahradit nevrácený vratný Obalový materiál Obalovým materiálem stejného druhu a srovnatelného nebo nižšího stupně opotřebení. Bez zbytečného odkladu po převzetí vráceného Obalového materiálu nebo jeho náhrady Zhotovitelem, je Zhotovitel povinen vrátit Objednateli zaplacenou zálohu na vratný Obalový materiál. Nevrátí-li Objednatel dosud nevrácený vratný Obalový materiál nebo Obalový materiál stejného druhu a srovnatelného nebo nižšího stupně opotřebení ani do dvou let od převzetí Předmětu díla Objednatelem, stává se nevrácený vratný Obalový materiál vlastnictvím Objednatele a složená záloha se stává vlastnictvím Zhotovitele.

95. Pokud Zhotovitel Předmět díla Objednateli odesílá prostřednictvím dopravce, umožní Zhotovitel Objednateli uplatnit práva z přepravní smlouvy vůči dopravci, pokud o to Objednatel Zhotovitele požádá.
96. Pokud Zhotovitel Předmět díla Objednateli odesílá prostřednictvím dopravce, je Zhotovitel povinen zajistit dopravu u dopravce tak, aby Předmět díla byl dodán Objednateli v době uvedené v odstavci 38 Obchodních podmínek.
97. Je-li třeba provést vyložení Předmětu díla z dopravního prostředku, je vyložení povinen provést Zhotovitel na své náklady.
98. Je-li Objednatel v prodlení s převzetím Předmětu díla, uchová jej Zhotovitel, může-li s ním nakládat, pro Objednatele způsobem přiměřeným okolnostem. Převzal-li Objednatel Předmět díla, který zamýšlí odmítnout, uchová jej způsobem přiměřeným okolnostem. Smluvní strana, která uchovává Předmět díla pro druhou Smluvní stranu, má právo na náhradu účelně vynaložených nákladů spojených s uchováním Předmětu díla, nemůže jej však za účelem zajištění svého práva na úhradu nákladů zadržet.

ČÁST 12 - PODDODAVATELÉ

99. Zhotovitel je oprávněn pověřit provedením části Díla třetí osobu - poddodavatele. Zhotovitel odpovídá za činnost poddodavatele tak, jako by činnost prováděl sám.
100. Zhotovitel je oprávněn pověřit provedením části Díla poddodavatele pouze, pokud je poddodavatel uveden v příloze Smlouvy o dílo.
101. Zhotovitel se zavazuje, že poddodavatelé splní všechny povinnosti vyplývající Zhotoviteli ze Smlouvy o dílo, a to přiměřeně k povaze a rozsahu poddodávky.
102. Zhotovitel se zavazuje, že poddodavatelé, kterými prokazoval splnění kvalifikace v zadávacím řízení, se budou podílet na provedení příslušné věcně vymezené části Díla v rozsahu dle Nabídky Zhotovitele.
103. Zhotovitel je oprávněn změnit poddodavatele pouze s předchozím písemným souhlasem Objednatele. Objednatel vydá písemný souhlas se změnou do 10 dnů od doručení žádosti Zhotovitele. Objednatel souhlas se změnou nevydává, pokud
 - 103.1. prostřednictvím původního poddodavatele Zhotovitel v zadávacím řízení prokazoval kvalifikaci a nový poddodavatel nebude mít stejnou či vyšší kvalifikaci jako původní nahrazovaný poddodavatel nebo
 - 103.2. po Objednateli nelze spravedlivě požadovat, aby s takovou změnou souhlasil.

ČÁST 13 - PŘEDÁNÍ A PŘEVZETÍ DÍLA

104. Závazek Zhotovitele provést Dílo je splněn jeho dokončením a převzetím Díla Objednatelem, včetně převzetí veškerých Dokladů.
105. Součástí Dokladů je dle povahy a charakteru Díla též
 - 105.1. dodavatelská výrobní a dílenská dokumentace,

- 105.2. atesty, záruční listy, prohlášení o shodě všech věcí, jež byly použity při provádění Díla,
 - 105.3. zápisy a osvědčení o všech předepsaných zkouškách, měřeních,
 - 105.4. dokumenty osvědčující průběh zkušebního provozu,
 - 105.5. servisní plán, návod k obsluze a návod k použití částí Díla,
 - 105.6. doklady o zabezpečení likvidace odpadů v souladu s právními předpisy,
 - 105.7. fotodokumentace z průběhu provádění Díla, zejména fotodokumentace prací a konstrukcí, které byly dalším postupem prací zakryté nebo jinak zneprístupněné,
106. V případě, že Smlouva o dílo, Obchodní podmínky, Veřejnoprávní podklady, právní předpisy nebo příslušné ČSN předepisují provedení zkoušek, revizí, atestů a měření či zajištění prohlášení o shodě týkajících se Díla, je Zhotovitel povinen zajistit jejich úspěšné provedení před předáním Díla Objednateli.
 107. Objednatel Dílo převezme za předpokladu, že provedení Díla odpovídá Smlouvě o dílo, Obchodním podmínkám, Veřejnoprávním podkladům, právním předpisům a příslušným ČSN, je dokončeno (plně funkční), a je prosté vad s výjimkou ojedinělých drobných vad, které samy o sobě ani ve spojení s jinými nebrání užívání Díla funkčně nebo esteticky, ani jeho užívání podstatným způsobem neomezují.
 108. Splnění podmínek pro předání Díla bude ověřeno v rámci přejímacího řízení. Zhotovitel je povinen písemně vyzvat Objednatele k převzetí Díla (zahájení přejímacího řízení). Přejímací řízení bude Objednatelem zahájeno do 5 pracovních dnů po obdržení písemné výzvy Zhotovitele.
 109. Objednatel je oprávněn přizvat k účasti v přejímacím řízení i jiné osoby, jejichž účast pokládá za nezbytnou.
 110. O průběhu přejímacího řízení bude Zhotovitelem pořízen zápis s identifikací vad Díla, pokud budou v průběhu přejímacího řízení zjištěny. Zápis bude použit jako podklad pro zpracování Předávacího protokolu. Zpracování návrhu Předávacího protokolu zajistí Zhotovitel.
 111. Předávací protokol obsahuje
 - 111.1. výslovný souhlas Objednatele s převzetím Díla
 - 111.2. datum převzetí Díla,
 - 111.3. prohlášení Objednatele, zda přebírá Dílo bez výhrad, nebo s výhradami,
 - 111.4. soupis zjištěných vad nebránících řádnému užívání Díla,
 - 111.5. dohodnuté lhůty k odstranění zjištěných vad nebo jiná opatření (byla-li dohodnuta),
 - 111.6. soupis Dokladů předaných Zhotovitelem Objednateli.
 112. Objednatel převezme Dílo bez výhrad, je-li v předávacím řízení zjištěno, že Dílo je prosté vad.
 113. Převezme-li Objednatel Dílo s výhradami, postupují Smluvní strany dále obdobně dle ustanovení odstavců 142 - 156 Obchodních podmínek, přičemž pro odstranění vad platí doba sjednaná v Předávacím protokolu, jinak doba 15 dní od oboustranného podpisu Předávacího protokolu a za reklamaci se považuje identifikace vad uvedená v Předávacím protokolu podepsaném Objednatelem.
 114. V případě, že Objednatel Dílo nepřevzme, bude mezi Smluvními stranami sepsán záznam s uvedením důvodu nepřevzetí Díla a s uvedením stanovisek Smluvních stran. Zpracování záznamu zajistí Zhotovitel.
 115. V případě nepřevzetí Díla Smluvní strany sjednají lhůtu pro odstranění zjištěných vad. Nebude-li vada odstraněna ve lhůtě sjednané, jinak do 15 dní, je Objednatel oprávněn zajistit odstranění vady jinou odborně způsobilou osobou na náklady Zhotovitele. Veškeré náklady vzniklé Objednateli v souvislosti s odstraněním vady způsobem dle předchozí věty je Zhotovitel povinen Objednateli uhradit. Zhotovitel je povinen ve stanovené lhůtě odstranit vady i v případě, kdy podle jeho názoru za vady neodpovídá. Náklady na odstranění v těchto sporných případech nese až do vyjasnění nebo do vyřešení rozporu Zhotovitel. Po odstranění

- vad vyzve Zhotovitel Objednatele k zahájení náhradního přejímacího řízení, které Objednatel zahájí bezodkladně, nejpozději do 2 pracovních dnů od obdržení výzvy Zhotovitele.
116. Podpisem Předávacího protokolu nebo záznamu o převzetí Díla je přejímací řízení ukončeno.
 117. Pro průběh náhradního přejímacího řízení se užití ustanovení odstavců 107 - 116 Obchodních podmínek obdobně.
 118. Pripouští-li to povaha Předmětu díla, a není-li sjednán zkušební provoz, má Objednatel právo, aby byl Předmět díla před ním překontrolován nebo aby byly předvedeny jeho funkce.
 119. Ustanovení §1921, §2112, §2605 odst. 2, §2606, §2609, §2618 a §2629 Občanského zákoníku se neužijí.

ČÁST 14 - VLASTNICKÉ PRÁVO A NEBEZPEČÍ ŠKODY

120. Vlastnické právo k Dílu náleží od počátku Objednateli.
121. Vlastnické právo k dodávkám materiálu a jiných hmotných movitých věcí nabývá Objednatel okamžikem jejich zapracování do Díla, učiněním součástí Díla nebo jakýmkoliv funkčním, estetickým či jiným spojením s Dílem.
122. Vlastnické právo k jakékoli dokumentaci vztahující se k Dílu, která není autorským dílem, nabývá Objednatel okamžikem jejího vyhotovení.
123. Je-li vlastníkem Díla nebo jeho části v souladu s §1083 a §1084 Občanského zákoníku vlastník pozemku, užití se ustanovení odstavců 120 a 121 přiměřeně.
124. Nebezpečí škody na Díle nese Zhotovitel, na Objednatele přechází okamžikem oboustranného podpisu Předávacího protokolu. Pokud nebyly s Předmětem díla předány zároveň též všechny Doklady, nese Zhotovitel nebezpečí škody na dosud nepředaných Dokladech až do jejich převzetí Objednatelem.
125. Náklady nutné k odstranění škody na Díle vzniklé v době, kdy nebezpečí škody nese Zhotovitele, hradí Zhotovitel v plném rozsahu a tyto náklady nemají vliv na Cenu díla.
126. Škody na Díle vzniklé v době, kdy nebezpečí škody nese Zhotovitele, je povinen Zhotovitel odstranit v součinnosti s Objednatelem jako vlastníkem poškozené věci a dle jeho pokynů.
127. Ustanovení §2599 Občanského zákoníku se neužijí.

ČÁST 15 - VADY PLNĚNÍ A ZÁRUKA

128. Zhotovitel se zavazuje, že Dílo bude v okamžiku jeho převzetí Objednatelem vyhovovat všem požadavkům na dílo stanoveným Smlouvou o dílo, Obchodními podmínkami, Veřejnoprávními podklady, právními předpisy a příslušnými ČSN.
129. Zhotovitel se zavazuje, že Dílo bude vyhovovat též plnění nabídnutému Zhotovitelem v Nabídce.
130. Dílo musí být prosté všech faktických a právních vad. Plnění má právní vadu, pokud k němu uplatňuje právo třetí osoba.
131. Zhotovitel se zavazuje (poskytuje Objednateli záruku), že Dílo a veškeré jeho části si po celou dobu od okamžiku jeho převzetí Objednatelem, až do uplynutí Záruční doby zachová vlastnosti stanovené v odstavcích 128 - 130 Obchodních podmínek.
132. Záruční doba začíná běžet dnem převzetí Díla Objednatelem, nebo jeho poslední části, je-li Dílo dodáváno po částech, nebo ode dne úspěšného ukončení zkušebního provozu, je-li dle Smlouvy o dílo vyžadován a nastane-li okamžik úspěšného ukončení zkušebního provozu později než okamžik převzetí Díla, resp. jeho poslední části.

133. Dílo má vady (Zhotovitel plnil vadně), jestliže při převzetí Objednatelem nebo kdykoliv od převzetí Objednatelem do konce Záruční doby nebude mít vlastnosti stanovené v odstavcích 128 - 130 Obchodních podmínek.
134. Objednatel má práva z vadného plnění i v případě, jedná-li se o vadu, kterou musel s vynaložením obvyklé pozornosti poznat již při uzavření Smlouvy o dílo.
135. Objednatel nemá práva z vadného plnění, způsobila-li vadu po přechodu nebezpečí škody na věci na Objednatele vnější událost. To neplatí, způsobil-li vadu Zhotovitel nebo jakákoliv třetí osoba, jejímž prostřednictvím plnil své povinnosti vyplývající ze Smlouvy o dílo.
136. Zhotovitel neodpovídá za vady spočívající v opotřebením Předmětu díla, které je obvyklé u věcí stejného nebo obdobného druhu jako Předmět díla.
137. Zhotovitel odpovídá za vady spočívající v opotřebením Předmětu díla, ke kterému do konce Záruční doby vzhledem k požadavkům Smlouvy o dílo, Obchodních podmínek, Veřejnoprávních podkladů, právních předpisů a příslušných ČSN na jakost a provedení Předmětu díla nemělo dojít.
138. Zhotovitel nenes odpovědnost za vady způsobené Objednatelem nebo třetími osobami, ledaže Objednatel nebo takové osoby postupovaly v souladu s Doklady nebo pokyny, které obdrželi od Zhotovitele.

ČÁST 16 - UPLATNĚNÍ PRÁV Z VADNÉHO PLNĚNÍ

139. Odpovídá-li Zhotovitel za vady Díla, má Objednatel práva z vadného plnění.
140. Objednatel je oprávněn vady reklamovat u Zhotovitele jakýmkoliv způsobem, preferovaná je písemná forma. Zhotovitel je povinen přijetí reklamace bez zbytečného odkladu písemně potvrdit. V reklamaci Objednatel uvede popis vady nebo uvede, jak se vada projevuje.
141. Vada je uplatněna včas, je-li písemná forma reklamace odeslána Zhotoviteli nejpozději v poslední den Záruční doby. Případně-li konec Záruční doby na sobotu, neděli nebo svátek, je vada včas uplatněna, je-li písemná forma reklamace odeslána Zhotoviteli nejbližší následující pracovní den.
142. Má-li Předmět díla vady, za které Zhotovitel odpovídá, má Objednatel právo
 - 142.1. na odstranění vady dodáním nového Předmětu díla nebo jeho části bez vady, pokud to není vzhledem k povaze vady zcela zřejmě nepřiměřené, nebo dodání chybějící části Předmětu díla,
 - 142.2. na odstranění vady opravou Předmětu díla nebo jeho části,
 - 142.3. na přiměřenou slevu z Ceny díla, nebo
 - 142.4. odstoupit od Smlouvy o dílo.
143. Objednatel je oprávněn požadovat odstranění vad dodáním nového Předmětu díla nebo jeho části bez vady, vyskytla-li se stejná vada po její opravě opětovně, nebo nemůže-li Objednatel řádně užívat Předmět díla nebo jeho část pro větší počet vad.
144. Objednatel je oprávněn nároky dle odstavce 142 kombinovat, je-li to vzhledem k okolnostem možné. Objednatel není oprávněn kombinovat nároky, které si navzájem odporují (např. dodání nové části Předmětu díla a zároveň slevy z Ceny díla na tutéž část Předmětu díla).
145. Objednatel sdělí Zhotoviteli volbu nároku z vady v reklamaci, nebo bez zbytečného odkladu po reklamaci. Provedenou volbu nemůže Objednatel změnit bez souhlasu Zhotovitele; to neplatí, žádal-li Objednatel opravu vady, která se ukáže jako neopravitelná.
146. Nesdělí-li Objednatel Zhotoviteli, jaké právo si zvolil ani bez zbytečného odkladu poté, co jej k tomu Zhotovitel vyzval, může Zhotovitel odstranit vady podle své volby opravou nebo dodáním nového Předmětu díla nebo jeho části; volba nesmí Objednateli způsobit nepřiměřené náklady.

147. Objednatel má nárok na náhradu nákladů účelně vynaložených v souvislosti s oznámením vad Zhotoviteli.

ČÁST 17 - PODMÍNKY ODSTRANĚNÍ VAD

148. Pokud Objednatel požaduje v reklamaci odstranění vady, je Zhotovitel povinen neprodleně po obdržení reklamace zahájit činnosti vedoucí k odstranění reklamované vady. Pokud Objednatel v reklamaci uvede, že se jedná o havárii, je Zhotovitel povinen zahájit odstraňování vady nejpozději do 48 hodin po obdržení reklamace.
149. Zhotovitel je povinen odstranit Objednatelem reklamovanou vadu nejpozději do 30 dnů ode dne oznámení vady Zhotoviteli. Jde-li o vadu označenou Objednatelem v reklamaci jako havarijní, je Zhotovitel povinen odstranit vadu nejpozději do 5 dnů.
150. Nezahájí-li Zhotovitel činnosti vedoucí k odstranění vady do 10 dnů od oznámení vady Zhotoviteli, nebo nebude-li vada odstraněna ve lhůtě dle předcházejícího odstavce, je Objednatel oprávněn
- 150.1. zajistit odstranění vady jinou odborně způsobilou právnickou nebo fyzickou osobou na účet Zhotovitele,
 - 150.2. požadovat slevu z Ceny díla, nebo
 - 150.3. od Smlouvy o dílo odstoupit.
151. Veškeré náklady vzniklé Objednateli v souvislosti s odstranění vady způsobem dle předchozího odstavce je Zhotovitel povinen Objednateli uhradit.
152. Zhotovitel je povinen odstranit vadu bez ohledu na to, zda je uplatnění vady oprávněné či nikoli. Prokáže-li se však kdykoli později, že uplatnění vady Objednatelem nebylo oprávněné, tj. že Zhotovitel za vadu neodpovídal, je Objednatel povinen uhradit Zhotoviteli veškeré jím účelně vynaložené náklady v souvislosti s odstraněním vady.
153. Objednatel je povinen poskytnout Zhotoviteli součinnost nezbytnou k odstranění vady.
154. Do odstranění vady nemusí Objednatel platit dosud nezaplacenou část Ceny díla a případnou příslušnou DPH odhadem přiměřeně odpovídající jeho právu na slevu.
155. Při dodání nového Předmětu díla nebo jeho části vrátí Objednatel Zhotoviteli na náklady Zhotovitele Předmět díla nebo jeho část původně dodanou.
156. Týká-li se vada Dokladů nebo jiného plnění poskytnutého Zhotovitelem dle Smlouvy o dílo, než Předmětu díla, užijí se ustanovení odstavců 139 – 155 obdobně.
157. Ustanovení §1917 – 1924, §2099 – 2101, §2103 – 2117, §2165 – 2172, §2618 a §2629 Občanského zákoníku se neužijí.

ČÁST 18 - POJIŠTĚNÍ

158. Ustanovení této části se užijí v případě, že ze Smlouvy o dílo vyplývá, že Zhotovitel je povinen být pojištěn pro případ odpovědnosti za škodu způsobenou při výkonu činnosti.
159. Zhotovitel je povinen mít ode dne zahájení provádění Díla, nejpozději však do 15 dnů od uzavření Smlouvy o dílo, až do uplynutí Záruční doby uzavřenou pojistnou smlouvu o pojištění odpovědnosti za škodu způsobenou Zhotovitelem při výkonu činnosti třetím osobám s limitem pojistného plnění pro 1 pojistnou událost ve výši 20 mil. Kč..
160. Zhotovitel je povinen předložit Objednateli uzavřenou pojistnou smlouvu dle této části nebo odpovídající pojistku nejpozději do 15 dnů ode dne uzavření Smlouvy o dílo a dále kdykoli v průběhu provádění Díla nebo trvání Záruční doby do 10 dnů ode dne, kdy k tomu byl Objednatelem vyzván. V případě změn v pojištění je Zhotovitel povinen bezodkladně tyto změny oznámit Objednateli a předložit dokumenty dokládající tyto změny.

161. Zhotovitel se zavazuje, že všichni poddodavatelé, kteří se budou podílet na provedení Díla, budou nejméně po dobu provádění poddodávky pojištěni pro případ škody způsobené poddodavatelem při výkonu činnosti třetím osobám s limitem pojistného plnění pro 1 pojistnou událost minimálně ve výši odpovídající ceně poddodávky.
162. Porušení jakékoli povinnosti Zhotovitele dle této části je podstatným porušením Smlouvy o dílo.
163. Náklady na pojištění nese Zhotovitel, jsou zahrnuty v Ceně díla.

ČÁST 19 - DUŠEVNÍ VLASTNICTVÍ

164. Zhotovitel je povinen při provádění Díla postupovat tak, aby při provádění Díla ani následným užíváním Díla Objednatelem nedošlo k porušení práv duševního vlastnictví. Bude-li v souvislosti s Dílem jakkoliv dotčeno právo k duševnímu vlastnictví, je Zhotovitel povinen upravit veškeré právní vztahy s osobami, kterým taková práva náležejí nebo jež jsou oprávněny je vykonávat, tak, aby zamezil vznášení jakýchkoli oprávněných nároků těchto osob ve vztahu k Objednateli.
165. Zhotovitel tímto poskytuje Objednateli oprávnění k výkonu práva duševního vlastnictví (licenci nebo podlicenci) ke všem plněním poskytnutým Objednateli při provádění Díla, které jsou nebo budou předmětem duševního vlastnictví a ke kterým je oprávněn takové oprávnění poskytnout. Oprávnění Zhotovitel poskytuje
 - 165.1. bezúplatně,
 - 165.2. jako nevýhradní,
 - 165.3. z hlediska časového a územního v rozsahu neomezeném,
 - 165.4. z hlediska věcného rozsahu (způsobu užití) tak, že opravňuje Objednatele ke všem známým způsobům užití,
 - 165.5. bez množstevního omezení.
166. Objednatel není povinen oprávnění využít.
167. Objednatel je oprávněn oprávnění tvořící součást licence nebo podlicence poskytnout nebo též postoupit třetí osobě zcela nebo zčásti.
168. Zhotovitel se zavazuje, že na žádost Objednatele autor nebo autoři autorského díla, jež je součástí nebo příslušenstvím Díla, udělí Objednateli bez zbytečného odkladu bezúplatně právo
 - 168.1. upravit či jinak změnit označení autora,
 - 168.2. autorské dílo nebo jeho název upravit či jinak měnit,
 - 168.3. autorské dílo s jakýmkoliv jiným autorským dílem spojit či zařadit do díla souborného.
169. Žádný výsledek činnosti provedené na základě Smlouvy o dílo nebo v souvislosti s ní, který je předmětem duševního vlastnictví, není Zhotovitel oprávněn bez předchozího písemného svolení Objednatele užít k jiným účelům, než je provedení Díla, zejména je nesmí poskytnout třetím osobám.

ČÁST 20 - SANKCE

170. Poruší-li Zhotovitel povinnost provést Dílo ve sjednané době, je Zhotovitel povinen uhradit Objednateli smluvní pokutu ve výši 0,5% z Ceny díla za každý den prodlení.
171. Poruší-li Objednatel povinnost zaplatit Cenu díla ve sjednané době, je povinen uhradit Zhotoviteli zákonný úrok z prodlení ve výši dle právních předpisů.
172. Poruší-li Zhotovitel povinnost odstranit vadu Díla ve sjednané době, je povinen uhradit Objednateli smluvní pokutu ve výši 0,5 % z Ceny díla za každý den prodlení až do odstranění vady. Jde-li o vadu, kterou Objednatel označil v reklamaci jako havárii, je Zhotovitel povinen uhradit smluvní pokutu ve dvojnásobné výši.

173. Poruší-li Zhotovitel povinnost nepostoupit žádnou svou pohledávku za Objednatelem vyplývající ze Smlouvy o dílo, byť by takové postoupení bylo neplatné či neúčinné, je Zhotovitel povinen uhradit Objednateli smluvní pokutu ve výši 10% z nominální hodnoty postoupené pohledávky, včetně hodnoty případného příslušenství ke dni účinnosti postoupení vůči postupníkovi.
174. Poruší-li Zhotovitel jakékoliv jiné povinnosti vyplývající ze Smlouvy o dílo, Obchodních podmínek nebo Veřejnoprávních podkladů, než povinnosti, na které se vztahuje smluvní pokuta dle této části, je Zhotovitel povinen uhradit Objednateli smluvní pokutu ve výši 5% z Ceny díla za každý jednotlivý případ porušení povinnosti.
175. Zaplacení smluvní pokuty nezavazuje Zhotovitele povinnosti splnit dluh smluvní pokutou utvrzený.
176. Objednatel je oprávněn požadovat náhradu škody a nemajetkové újmy způsobené porušením povinnosti, na kterou se vztahuje smluvní pokuta, v plné výši.

ČÁST 21 - OBECNÁ ODPOVĚDNOST ZHOTOVITELE

177. Zhotovitel je povinen po dobu plnění povinností ze Smlouvy o dílo chránit majetek Objednatele i třetích osob před jeho poškozením, znehodnocením, zničením a ztrátou a postupovat tak, aby neomezoval práva osob nad míru nezbytnou k provádění Díla.
178. Způsobí-li Zhotovitel v souvislosti s Dílem nebo porušením svých povinností vyplývajících ze Smlouvy o dílo, Obchodních podmínek, Veřejnoprávních podkladů, právních předpisů a příslušných ČSN jakoukoli újmu Objednateli nebo třetím osobám, je povinen nahradit Objednateli škodu a nemajetkovou újmu, včetně případných sankcí udělených Objednateli orgány státní správy, jejichž příčinou bylo porušení smluvních povinností Zhotovitele, a jde-li o újmu způsobenou třetím osobám, je povinen způsobenou újmu na vlastní náklady bezodkladně odčinit.
179. Újmou se pro účely Obchodních podmínek rozumí zejm. jakékoliv poškození, znehodnocení, či znečištění věcí nebo prostor nebo jejich jiná nežádoucí změna a jakékoliv neoprávněné omezení práv Objednatele nebo třetích osob.
180. Zhotovitel odpovídá za jakékoli porušení svých povinností stanovených Smlouvou o dílo, Obchodními podmínkami, Veřejnoprávními podklady, právními předpisy a příslušnými ČSN a je povinen uhradit veškeré pokuty udělené mu příslušnými orgány státní správy v souvislosti s prováděním Díla ze svého, ledaže mu byla pokuta udělena v souvislosti s respektováním příkazu Objednatele, proti kterému uplatnil písemnou výhradu a na jehož splnění Objednatel trval anebo v souvislosti s užitím Objednatelem opatřené věci, na jejíž nevhodnost Objednatele písemně upozornil a Objednatel na jejím užití trval.
181. Povinnosti k náhradě újmy způsobené porušením svých povinností ze Smlouvy o dílo, Obchodních podmínek, Veřejnoprávních podkladů, právních předpisů a příslušných ČSN se Zhotovitel vůči Objednateli zproští, prokáže-li, že mu ve splnění povinnosti zabránila mimořádná nepředvídatelná a nepřekonatelná překážka vzniklá nezávisle na jeho vůli. Překážka vzniklá z osobních poměrů Zhotovitele nebo vzniklá až v době, kdy byl Zhotovitel s plněním povinnosti v prodlení, ani překážka, kterou byl Zhotovitel povinen překonat, jej však povinnosti k náhradě nezproští.

ČÁST 22 - ODSTOUPENÍ OD SMLOUVY O DÍLO

182. Poruší-li Smluvní strana Smlouvu o dílo podstatným způsobem, může druhá Smluvní strana písemnou formou od Smlouvy o dílo odstoupit.

183. Podstatné je takové porušení povinnosti, o němž Smluvní strana porušující Smlouvu o dílo již při uzavření Smlouvy o dílo věděla nebo musela vědět, že by druhá Smluvní strana Smlouvu o dílo neuzavřela, pokud by toto porušení předvídala, nebo je-li porušení povinnosti ve Smlouvě o dílo nebo v Obchodních podmínkách jako podstatné označeno; v ostatních případech se má za to, že porušení podstatné není.
184. Podstatným porušením Smlouvy o dílo je též prodlení Zhotovitele a Objednatele s plněním povinností vyplývajících Zhotoviteli a Objednateli ze Smlouvy o dílo o více než 30 dní.
185. Objednatel je oprávněn od Smlouvy o dílo odstoupit též
 - 185.1. z důvodů uvedených v části Předání a převzetí Díla (viz ČÁST 13 - Obchodních podmínek),
 - 185.2. nabylo-li právní moci rozhodnutí o nařízení exekuce vůči Zhotoviteli jako povinnému,
 - 185.3. ocitne-li se Zhotovitel ve stavu úpadku nebo hrozícího úpadku,
 - 185.4. jestliže Zhotovitel nebo jeho poddodavatel, nebo z jejich pokynu jakákoliv osoba, nabídne nebo poskytne jakékoliv osobě úplatek nebo jiný majetkový či jiný prospěch za účelem získání neoprávněného prospěchu nebo výhody v souvislosti s Dílem nebo jeho prováděním,
 - 185.5. uvedl-li Zhotovitel v Nabídce informace nebo doklady, které neodpovídají skutečnosti a měly nebo mohly mít vliv na výsledek řízení,
 - 185.6. stanoví-li tak Smlouvy o dílo.
186. Smluvní strana může od Smlouvy o dílo odstoupit, pokud z chování druhé Smluvní strany nepochybně vyplývá, že poruší Smlouvu o dílo podstatným způsobem, a nedá-li na výzvu oprávněné Smluvní strany přiměřenou jistotu.
187. Jakmile Smluvní strana oprávněná odstoupit od Smlouvy o dílo oznámí druhé Smluvní straně, že od Smlouvy o dílo odstupuje, nebo že na Smlouvě o dílo setrvává, nemůže volbu již sama změnit.
188. Zakládá-li prodlení Smluvní strany nepodstatné porušení její povinnosti ze Smlouvy o dílo, může druhá Smluvní strana od Smlouvy o dílo odstoupit poté, co prodlévající Smluvní strana svoji povinnost nesplní ani v dodatečně přiměřené lhůtě, kterou jí druhá Smluvní strana poskytla výslovně nebo mlčky.
189. Oznámí-li Smluvní strana Smluvní straně prodlévající, že jí určuje dodatečnou lhůtu k plnění a že jí lhůtu již neprodlouží, platí, že marným uplynutím této lhůty od Smlouvy o dílo odstoupila.
190. Poskytla-li Smluvní strana Smluvní straně prodlévající nepřiměřeně krátkou dodatečnou lhůtu k plnění a odstoupí-li od Smlouvy o dílo po jejím uplynutí, nastávají účinky odstoupení teprve po marném uplynutí doby, která měla být prodlévající Smluvní straně poskytnuta jako přiměřená. To platí i tehdy, odstoupila-li Smluvní strana od Smlouvy o dílo, aniž by prodlévající Smluvní straně dodatečnou lhůtu k plnění poskytla.
191. Plnil-li Zhotovitel zčásti, může Smluvní strana od Smlouvy o dílo odstoupit jen ohledně nesplněného zbytku plnění. Nemá-li však částečné plnění pro Objednatele význam, může Objednatel od Smlouvy o dílo odstoupit ohledně celého plnění. Odstoupil-li od nesplněného zbytku plnění Zhotovitel, je Objednatel oprávněn odstoupit od splněné části Smlouvy o dílo, nemá-li částečné plnění pro Objednatele význam.
192. Zavazuje-li Smlouva o dílo Zhotovitele k opakované činnosti nebo k postupnému dílčímu plnění, může Objednatel od Smlouvy o dílo odstoupit jen s účinky do budoucna. To neplatí, nemají-li již přijatá dílčí plnění sama o sobě pro Objednatele význam.
193. Smluvní strany se dohodly, že dojde-li k odstoupení od Smlouvy o dílo jen ohledně nesplněného zbytku plnění, užijí se na splněnou část plnění obdobně všechna ustanovení Smlouvy o dílo a Obchodních podmínek týkající se předání a převzetí Díla, přičemž přejímací

řízení Smluvní strany zahájí nejpozději do 3 pracovních dnů ode dne odstoupení od Smlouvy o dílo, a dále všechna ustanovení Smlouvy o dílo a Obchodních podmínek o právech a povinnostech Smluvních stran, které jsou Smluvní strany povinny plnit v době ode dne převzetí Díla Objednatelem, tedy zejm. ustanovení o vadách Díla.

194. Ustanovení §1977, §2002 - 2003 Občanského zákoníku se neužijí.

ČÁST 23 - OSTATNÍ UJEDNÁNÍ

Částečné plnění

195. Ustanovení Smlouvy o dílo a Obchodních podmínek platí obdobně též pro části Díla, provádí-li Zhotovitel Dílo v souladu se Smlouvou o dílo po částech, není-li uvedeno jinak.

Postoupení, započtení

196. Zhotovitel není oprávněn postoupit žádnou svou pohledávku za Objednatelem vyplývající ze Smlouvy o dílo nebo vzniklou v souvislosti se Smlouvou o dílo.

197. Zhotovitel není oprávněn provést jednostranné započtení žádné své pohledávky za Objednatelem vyplývající ze Smlouvy o dílo nebo vzniklé v souvislosti se Smlouvou o dílo na jakoukoliv pohledávku Objednatele za Zhotovitelem.

198. Objednatel je oprávněn provést jednostranné započtení jakékoliv své splatné i nesplacené pohledávky za Zhotovitelem vyplývající ze Smlouvy o dílo nebo vzniklé v souvislosti se Smlouvou o dílo (zejm. smluvní pokutu) na jakoukoliv splatnou či nesplacenou pohledávku Zhotovitele za Objednatelem.

Mlčenlivost

199. Zhotovitel je povinen zachovávat mlčenlivost o všech skutečnostech a informacích, které jsou obsažené ve Smlouvě o dílo a dále o všech skutečnostech a informacích, které mu byly v souvislosti se Smlouvou o dílo nebo jejím plněním jakkoliv zpřístupněny, předány či sděleny, nebo o nichž se jakkoliv dozvěděl, vyjma těch, které jsou v okamžiku, kdy se s nimi Zhotovitel seznámil, prokazatelně veřejně přístupné, nebo těch, které se bez zavinění Zhotovitele veřejně přístupnými stanou. Zhotovitel nesmí takové skutečnosti a informace použít v rozporu s jejich účelem, nesmí je použít ve prospěch svůj nebo třetích osob a nesmí je použít ani v neprospěch Objednatele. Povinnosti dle tohoto odstavce je Zhotovitel povinen zachovávat i po zániku závazku ze Smlouvy o dílo, vyjma případů, kdy se takové skutečnosti a informace stanou prokazatelně veřejně přístupné bez zavinění Zhotovitele. Povinnosti dle tohoto odstavce se nevztahují na případy, kdy je Zhotovitel povinen zveřejnit takové skutečnosti nebo informace na základě povinnosti uložené mu právním předpisem nebo rozhodnutím orgánu veřejné moci.

Poskytování informací

200. Vzhledem k veřejnoprávnímu charakteru Objednatele Zhotovitel výslovně prohlašuje, že je s touto skutečností obeznámen a souhlasí se zveřejněním Smlouvy o dílo včetně Obchodních podmínek v rozsahu a za podmínek vyplývajících z příslušných právních předpisů.

Kontrola

201. Zhotovitel si je vědom, že je ve smyslu §2 písm. e) zákona č. 320/2001 Sb., o finanční kontrole ve veřejné správě a o změně některých zákonů, ve znění pozdějších předpisů, povinen spolupůsobit při výkonu finanční kontroly a zavazuje se finanční kontrolu strpět.

202. Je-li Dílo z jakékoliv části financováno z prostředků Evropské unie, je Zhotovitel povinen

202.1. strpět veškeré kontroly vyplývající z režimu financování Díla z prostředků Evropské unie,

202.2. poskytnout při takových kontrolách veškerou nezbytnou součinnost,

202.3. archivovat veškerou dokumentaci týkající se Smlouvy o dílo po dobu stanovenou pravidly, jimiž se řídí financování Díla z prostředků Evropské unie.

Jazyk

203. Ve všech záležitostech souvisejících se Smlouvou o dílo budou zástupci Smluvních stran komunikovat v českém jazyce. Všichni zástupci musí plyně český jazyk ovládat. Jestliže český jazyk plyně neovládají, jsou povinni na náklady své Smluvní strany zajistit, aby byl po celou dobu vzájemné osobní komunikace k dispozici kvalifikovaný tlumočník.

Forma, označení času

204. Písemnou formou (podobou) se rozumí listina podepsaná oprávněnou osobou Smluvní strany nebo email podepsaný zaručeným elektronickým podpisem oprávněné osoby Smluvní strany.

205. Je-li ve Smlouvě o dílo nebo Obchodních podmínkách uvedena lhůta nebo doba počítané podle dnů, měsíců nebo let, rozumí se tím vždy kalendářní den, měsíc nebo rok, není-li uvedeno jinak.

Reference

206. Zhotovitel je oprávněn uvádět Dílo a jméno Objednatele jako referenci na svou činnost pouze s předchozím písemným souhlasem Objednatele.

Salvatorní klauzule

207. Je-li nebo stane-li se některé oddělitelné ustanovení Smlouvy o dílo nebo Obchodních podmínek neplatné, neúčinné či nevymahatelné, nedotýká se tato skutečnost ostatních ustanovení. Smluvní strany se zavazují nahradit takové ustanovení jiným ustanovením, které svým obsahem a smyslem bude nejvíce odpovídat obsahu a smyslu ustanovení nahrazovaného.

