

# Smlouva o dílo na zhotovení stavby

## Název zakázky: „Kopřivnice ON – rekonstrukce výpravní budovy“

### Smluvní strany:

#### **Správa železnic, státní organizace**

se sídlem: Dlážděná 1003/7, 110 00 Praha 1 - Nové Město

IČO: 70994234 DIČ: CZ70994234

zapsaná v obchodním rejstříku vedeném Městským soudem v Praze, spisová značka A 48384

zastoupena: Ing. Mojmírem Nejezchlebem, náměstkem GŘ pro modernizaci dráhy

na základě Pověření č. 2372 ze dne 26. 2. 2018

#### **Korespondenční adresa:**

Správa železnic, státní organizace

Stavební správa východ, Nerudova1, Olomouc 779 00.

(dále jen „**Objednatel**“)

**číslo smlouvy: E617-S-645/2025**

**číslo jednací: 1474/2025-SŽ-SSV-ÚŘ**

ISPROFOND: 5813520047

a

#### **STRABAG Rail a.s.**

se sídlem: Železničářská 1385/29, Střekov, 400 03 Ústí nad Labem

IČO: 25429949, DIČ: CZ25429949

zapsaná v obchodním rejstříku vedeném Krajským soudem v Ústí nad Labem

spisová značka 1370 B,

bank. spojení: Raiffeisenbank a.s., č. účtu: 1121101929/5500

zastoupena: Ing. Jakubem Svobodou, předsedou představenstva

Ing. Lubošem Tomáškem, členem představenstva

#### **Korespondenční adresa:**

STRABAG Rail a.s., Oblastní pobočka Ostrava, Polanecká 827/49, 721 00 Ostrava-Svinov

(dále jen „**Zhotovitel**“)

číslo smlouvy: **1-01-25-001-JDAH**

dnešního dne uzavřely tuto smlouvu (dále jen „**Smlouva**“) v souladu s ust. § 2586 a násl. zákona č. 89/2012 Sb., občanský zákoník, ve znění pozdějších předpisů (dále jen „**občanský zákoník**“).



**Smluvní strany, vědomy si svých závazků v této Smlouvě obsažených a s úmyslem být touto Smlouvou vázány, dohodly se na následujícím znění Smlouvy:**

## **1. ÚVODNÍ USTANOVENÍ**

- 1.1 Objednatel prohlašuje, že je státní organizací, která vznikla k 1. 1. 2003 na základě zákona č. 77/2002 Sb., o akciové společnosti České dráhy, státní organizaci Správa železnic a o změně zákona č. 266/1994 Sb., o dráhách, ve znění pozdějších předpisů, a zákona č. 77/1997 Sb., o státním podniku, ve znění pozdějších předpisů, splňuje veškeré podmínky a požadavky v této Smlouvě stanovené a je oprávněn tuto Smlouvu uzavřít a řádně plnit povinnosti v ní obsažené.
- 1.2 Zhotovitel prohlašuje, že splňuje veškeré podmínky a požadavky v této Smlouvě stanovené a je oprávněn tuto Smlouvu uzavřít a řádně plnit povinnosti v ní obsažené.
- 1.3 Zhotovitel dále prohlašuje, že ke dni uzavření této Smlouvy není vůči němu vedeno řízení dle zákona č. 182/2006 Sb., o úpadku a způsobech jeho řešení (insolvenční zákon), ve znění pozdějších předpisů, a zavazuje se Objednatele bezodkladně informovat o všech skutečnostech o hrozícím úpadku, popř. o prohlášení úpadku jeho společnosti, stejně jako o změnách v jeho kvalitaci, kterou prokázal v rámci své nabídky na plnění Veřejné zakázky v dále uvedeném smyslu.
- 1.4 Zhotovitel dále prohlašuje, že se ke dni uzavření této Smlouvy řádně seznámil se všemi Interními předpisy Objednatele, které se týkají předmětného Díla, které jsou vymezeny v Technických kvalitativních podmínkách staveb státních drah.
- 1.5 Pojmy s velkým počátečním písmenem, které nejsou definovány v této Smlouvě, mají význam uvedený v obchodních podmínkách, které tvoří Přílohu č. 1 této Smlouvy (dále jen „**Obchodní podmínky**“).
- 1.6 Objednatel používá informační systém pro řízení a monitoring staveb. Zhotovitel se zavazuje, že bude Objednateli předávat následující sestavy v otevřeném datovém formátu XML (viz datový předpis XDC, <https://xdc.spravazeleznic.cz>):
  - daňový doklad,
  - soupis zjišťovacích protokolů,
  - zjišťovací protokoly.

## **2. ÚČEL SMLOUVY**

- 2.1 Objednatel oznámil uveřejněním na profilu zadavatele: <https://zakazky.spravazeleznic.cz/> dne 2.1.2025 pod evidenčním číslem 61724231 svůj úmysl zadat veřejnou zakázku s názvem „**Kopřivnice ON – rekonstrukce výpravní budovy**“ (dále jen „**Veřejná zakázka**“). Na základě tohoto výběrové řízení byla pro plnění Veřejné zakázky vybrána jako nejvhodnější nabídka Zhotovitele.
- 2.2 Účelem této Smlouvy je realizace předmětu plnění Veřejné zakázky dle zadávací dokumentace Veřejné zakázky (dále jen „**Zadávací dokumentace**“) a stanovení způsobu a podmínek její realizace pro Objednatele.
- 2.3 Zhotovitel touto Smlouvou garantuje Objednateli splnění předmětu Veřejné zakázky a všech z toho vyplývajících podmínek a povinností podle Zadávací dokumentace a Nabídky Zhotovitele. Tato garance je nadřazena ostatním podmínkám a garancím uvedeným v této Smlouvě. Pro vyloučení jakýchkoliv pochybností to znamená, že:
  - 2.3.1 v případě jakékoliv nejistoty ohledně výkladu ustanovení této Smlouvy budou tato ustanovení vykládána tak, aby v co nejširší míře zohledňovala účel Veřejné zakázky vyjádřený Zadávací dokumentací,
  - 2.3.2 v případě chybějících ustanovení této Smlouvy budou použita dostatečně konkrétní ustanovení Zadávací dokumentace nebo Nabídky Zhotovitele,

- 2.3.3 Zhotovitel je vázán svou Nabídkou předloženou Objednateli v rámci výběrového řízení na zadání Veřejné zakázky, která se pro úpravu vzájemných vztahů vyplývajících z této Smlouvy použije subsidiárně.

### **3. PŘEDMĚT, CENA A HARMONOGRAM POSTUPU PRACÍ SMLOUVY**

- 3.1 Zhotovitel se zavazuje v souladu s touto Smlouvou zhotovit stavbu a vypracovat veškerou příslušnou dokumentaci související s prováděnou stavbou (dále jen „**Dílo**“).
- 3.2 Objednatel se zavazuje Zhotoviteli poskytnout veškerou nezbytnou součinnost k provedení Díla.
- 3.3 Objednatel se zavazuje řádně provedené Dílo převzít a za řádně provedené a předané Dílo zaplatit Zhotoviteli za podmínek stanovených touto Smlouvou Cenu Díla, přičemž maximální Cena Díla zaokrouhlená na dvě desetinná místa je:

Cena Díla bez DPH: **56 543 338,04 Kč**

slovy: **padesátšestmilionůpětsetčtyřicettřítisícťřístatřicet osm korun českých a čtyři haléře**

Rekapitulace Ceny Díla dle objektů stavební části (SO) a objektů technických a technologických zařízení (PS) je uvedena v Příloze č. 4 této Smlouvy.

Daňové doklady, včetně příloh bude Zhotovitel zasílat Objednateli některým (jedním) z níže uvedených způsobů:

- a) v elektronické podobě na e-mailovou adresu: [ePodatelnaCFU@spravazeleznice.cz](mailto:ePodatelnaCFU@spravazeleznice.cz), nebo
- b) v elektronické podobě datovou zprávou na identifikátor datové schránky: **uccchjm**, nebo
- c) v listinné podobě na adresu **Správa železnic, státní organizace, Centrální finanční úřadna Čechy, Náměstí Jana Pernera 217, 530 02** Pardubice ve třech (3) tištěných originálech.
- 3.4 Smluvní strany se dohodly, že Zhotovitel na sebe přebírá nebezpečí změny okolností ve smyslu ust. § 1765 odst. 2 a § 2620 odst. 2 občanského zákoníku. Tzn., že Zhotoviteli nevznikne vůči Objednateli při změně okolností právo domáhat se obnovení jednání o Smlouvě ani zvýšení Ceny za Dílo ani zrušení Smlouvy.
- 3.5 Objednatel prohlašuje, že je ve vztahu k přijatým plněním v rozsahu předmětu Díla, týkajících se výstavby, oprav a rekonstrukce železniční infrastruktury (zatříděných dle klasifikace produkce CZ-CPA pod kódy č. 41-43) na území České republiky, u nichž je mezi plátcí v tuzemsku uplatňován režim přenesení daňové povinnosti dle ust. § 92a, zákona č. 235/2004 Sb., o dani z přidané hodnoty, ve znění pozdějších předpisů (dále jen „**zákon o DPH**“), osobou povinnou k dani dle ust. § 5 odst. 1 zákona o DPH, neboť přijatá plnění použije pro svou ekonomickou činnost, a je tedy osobou povinnou přiznat a zaplatit DPH dle ust. § 92a odst. 1 zákona o DPH.
- 3.6 Smluvní strany se dohodly, že stane-li se Zhotovitel nespolehlivým plátcem, ve smyslu ust. § 106a, zákona o DPH, nebo daňový doklad Zhotovitele bude obsahovat číslo bankovního účtu, na který má být plněno, aniž by bylo uvedeno ve veřejném registru spolehlivých účtů, vedeném správcem daně, je Objednatel oprávněn z finančního plnění uhradit DPH přímo místně a věcně příslušnému správci daně Zhotovitele.
- 3.7 Zhotovitel se v souladu se svou nabídkou zavazuje dokončit a předat Objednateli Dílo nebo jeho jednotlivé části v termínech uvedených v harmonogramu obsaženém v Příloze č. 5 této Smlouvy (dále jen „**Harmonogram postupu prací**“), který je rozdělen dle jednotlivých stavebních objektů, provozních souborů či jiných částí plnění, přičemž zásadními termíny Harmonogramu postupu prací jsou následující:

**Zahájení stavebních prací: dnem předání Staveniště dle odst. 2.1.1 Přílohy č. 2 b) Smlouvy.**

**Celková lhůta pro dokončení Díla činí celkem 24 měsíců ode Dne zahájení stavebních prací (dokladem prokazujícím, že Zhotovitel dokončil celé Dílo, je Předávací protokol dle odst. 10.4 Obchodních podmínek).**

Lhůta pro dokončení stavebních prací činí celkem **18 měsíců** ode dne zahájení stavebních prací (dokladem prokazujícím, že Zhotovitel dokončil stavební práce a předal Objednateli veškerá plnění připadající na tuto část Díla, je poslední Zápis o předání a převzetí Díla).

Předání posouzení interoperability, včetně zajištění všech souvisejících dokladů, podle ust. § 49b zákona 266/1994 Sb. ve znění pozdějších předpisů, předání osvědčení o bezpečnosti zpracovaného nezávislým posuzovatelem podle prováděcího nařízení Komise (EU) č. 402/2013 ze dne 30. dubna 2013 o společné bezpečnostní metodě pro hodnocení a posuzování rizik a o zrušení nařízení (ES) č. 352/2009, předání souborného zpracování geodetické části dokumentace skutečného provedení stavby a kompletní technické části dokumentace skutečného provedení stavby bude provedeno nejpozději do **6 měsíců** ode dne podpisu posledního Zápisu o předání a převzetí Díla.

- 3.8 Práva a povinnosti smluvních stran se řídí touto Smlouvou včetně jejích příloh. V případě jakéhokoliv rozporu mezi textem této Smlouvy a textem jejích příloh se použije zvláštní úprava obsažená v textu této Smlouvy.
- 3.9 Ust. § 2605 odst. 1 a ust. § 2628 občanského zákoníku se nepoužije. Dílo je provedeno tehdy, je-li dokončeno řádně a včas a Objednatel převzato sjednaným způsobem.
- 3.10 Místo plnění je dáno místem, v němž má být Dílo dle Dokumentace pro povolení záměru (povolení stavby) a příslušných veřejnoprávních povolení umístěno.

#### **4. ZÁRUKY A DALŠÍ USTANOVENÍ**

- 4.1 Bankovní záruka za provedení Díla nebo Pojistná záruka za provedení Díla dle čl. 14 Obchodních podmínek činí alespoň 10 % z Ceny Díla bez DPH uvedené v odst. 3.3 této Smlouvy, tj. **5 654 334,00 Kč**.
- 4.2 Při realizaci Díla nejsou plánovány výluky. Pokud z důvodů na straně Zhotovitele bude nutné výluky realizovat, dohodly se smluvní strany, že na takovou výluky se uplatní ustanovení odst. 3.15, odst. 3.16. a odst. 3.17 Obchodních podmínek.
- 4.3 Zhotovitel bude pro Objednatele zpracovávat osobní údaje třetích stran, které jsou v souladu s platnou právní úpravou nezbytné pro uzavření smluv uvedených v Příloze č.2b) této Smlouvy. Pokud Zhotovitel bude zpracovávat na základě výslovného pokynu Objednatele osobní údaje, které nejsou uvedeny v předchozí větě, budou tyto další osobní údaje zpracovávány za stejných podmínek.
- 4.4 Zhotovitel se zavazuje přijmout vhodná technická a organizační opatření podle zákona č. 110/2019 Sb., o zpracování osobních údajů, v návaznosti na nařízení Evropského parlamentu a Rady (EU) 2016/679 ze dne 27. dubna 2016 o ochraně fyzických osob v souvislosti se zpracováním osobních údajů a o volném pohybu těchto údajů a o zrušení směrnice 95/46 ES (obecné nařízení o ochraně osobních údajů) (dále jen „**GDPR**“), které se na něj jako na zpracovatele vztahují a plnění těchto povinností na vyžádání doložit Objednateli.
- 4.5 Objednatel si vyhrazuje změnu zhotovitele v průběhu plnění veřejné zakázky, dojde-li k předčasnému ukončení této Smlouvy ze strany Zhotovitele nebo k předčasnému ukončení Smlouvy ze strany Objednatele z důvodu porušení povinnosti Zhotovitele. Smluvní strany výslovně akceptují, že dle čl. 14 Výzvy k podání nabídky je Objednatel oprávněn přistoupit k nahrazení Zhotovitele způsobem a za podmínek dle čl. 14 Výzvy k podání nabídky. V takovém případě je Zhotovitel povinen poskytnout Objednateli a nově určenému zhotoviteli veškerou součinnost nezbytnou pro další provádění Díla.
- 4.6 Objednatel si vyhrazuje změnu závazku ve věci činností prováděných v souvislosti s publicitou Stavby spolufinancované Evropskou unií z Programu pro spravedlivou transformaci strukturálně postižených uhelných regionů, z finančního zdroje „Just Transition Mechanism“ (JMT) a prováděných podle platných pravidel pro Nástroj pro



propojení Evropy (CEF), Specifikace činností a podmínky pro jejich provedení jsou uvedeny v Příloze č. 2 c) této Smlouvy. V případě, že tato Veřejná zakázka nebude spolufinancovaná z prostředků Evropské unie, zajištění publicity Stavby nebude Zhotovitelem provedeno. Zhotoviteli bude uhrazen jen skutečně provedený rozsah tohoto plnění.

4.7 Objednatel vydá na žádost Zhotovitele / společníka / poddodavatele / člena koncernu, v případě řádného poskytnutí a dokončení prací, Osvědčení o řádném plnění veřejné zakázky ve smyslu § 79, odst. 2, písm. a) zákona č.134/2016 Sb., o zadávání veřejných zakázek, ve znění pozdějších předpisů. Podmínkou pro vydání tohoto osvědčení je předložení dále uvedených údajů Zhotovitelem, a to zároveň s předložením závěrečné fakturace:

- a) hodnota provedených prací Zhotovitelem, včetně hodnoty vyhrazeného plnění, v případě dvou a více společníků specifikovaná v Kč dle jednotlivých společníků,
- b) hodnota provedených prací dle jednotlivých poddodavatelů / členů koncernu specifikovaná dle jednotlivých poddodavatelů / členů koncernu, a to jak v Kč, tak v %, včetně věcného rozsahu plnění (označení dle čísel a názvů jednotlivých PS a SO, případně jiným vhodným způsobem, nelze-li označit dle SO a PS).

Součet hodnot dle výše uvedeného písm. a) a písm. b) se musí rovnat 100% hodnotě veškerých prací provedených v souladu se Smlouvou.

Požadované údaje, předložené formou čestného prohlášení podepsaného Zhotovitelem, jsou nezbytné pro vydání Osvědčení o řádném plnění veřejné zakázky uvedeného v Příloze č. 10 této Smlouvy, pokud o něj Zhotovitel / společníci / poddodavatelé / členové koncernu požádají. Osvědčení o řádném plnění veřejné zakázky bude vyhotoveno výhradně ve stejném znění platném pro všechny subjekty, podílející se na plnění Díla (Zhotovitel / společníci / poddodavatelé / členové koncernu).

4.8 Compliance doložka a etické zásady

Smluvní strany stvrzují, že při uzavírání této Smlouvy jednaly a postupovaly čestně a transparentně a zavazují se tak jednat i při plnění této Smlouvy a veškerých činnostech s ní souvisejících. Každá ze smluvních stran se zavazuje jednat v souladu se zásadami, hodnotami a cíli compliance programů a etických hodnot druhé smluvní strany, pakliže těmito dokumenty dotčené smluvní strany disponují, a jsou uveřejněny na webových stránkách smluvních stran (společnosti).

4.9 Sociálně a environmentálně odpovědné zadávání

4.9.1 Zhotovitel se zavazuje sjednat si s dalšími osobami, které se na jeho straně podílejí na realizaci Díla a jsou podnikateli, stejnou nebo kratší dobu splatnosti daňových dokladů, jaká je sjednána v této Smlouvě.

4.9.2 Zhotovitel se zavazuje na písemnou výzvu předložit Objednateli do sedmi dnů od doručení výzvy smluvní dokumentaci (včetně jejích případných změn) se smluvními partnery Zhotovitele uvedenými ve výzvě Objednatele, ze kterých bude vyplývat splnění povinnosti Zhotovitele dle předchozího odstavce 4.9.1. Předkládaná smluvní dokumentace bude anonymizovaná tak, aby neobsahovala osobní údaje či obchodní tajemství Zhotovitele či smluvních partnerů Zhotovitele; musí z ní však být vždy zřejmé splnění povinnosti dle odst. 4.9.1 této Smlouvy.

4.9.3 Jednání, která budou probíhat při provádění Díla, se budou konat primárně distančním způsobem (elektronicky, např. MS Teams, Google meet, atp.), pokud nebude nutné, aby byly spojeny s místním šetřením.

4.9.4 Odst. 2.23 a odst. 20.31 Obchodních podmínek se v případě této Smlouvy nepoužije.

4.10 NEOBSAZENO.

4.11 Zhotovitel je povinen začít odstraňovat veškerá znečištění pozemních komunikací, která způsobí v souvislosti s prováděním Díla, a to bez průtahů, nejpozději však do 1 hodiny od vzniku každého takového znečištění. Zhotovitel je rovněž povinen uhradit náklady spojené s odstraněním závad ve sjízdnosti přístupových cest, s jejich poškozením a jejich znečištěním v rozsahu plynoucím z platných právních předpisů. Zhotovitel odpovídá za vzniklé škody způsobené nedodržením těchto povinností. Po ukončení užívání přístupové cesty je Zhotovitel povinen uvést ji na svůj náklad do původního stavu.

4.12 Součástí dodávky na zhotovení Díla nejsou prvky mobiliáře *včetně instalace*, které jsou součástí D.2.2.1.14 dle technické specifikace v Soupisu prací jednotlivých položek.

Součástí dodávky na zhotovení Díla není zařízení pro kontrolu vstupu a výběr poplatku *včetně instalace*, které je součástí D.2.2.1.13 dle technické specifikace v Soupisu prací jednotlivých položek.

4.13 Mezinárodní sankce a střet zájmů

4.13.1 Zhotovitel prohlašuje, že:

- a) on, ani žádný z jeho poddodavatelů, nejsou osobami, na něž se vztahuje zákaz zadání veřejné zakázky ve smyslu § 48a ZZVZ,
- b) on, ani žádný z jeho poddodavatelů nebo jiných osob, jejichž způsobilost byla využita ve smyslu evropských směrnic o zadávání veřejných zakázek, nejsou osobami dle článku 5k nařízení Rady (EU) č. 833/2014 ze dne 31. července 2014 o omezujících opatřeních vzhledem k činnostem Ruska destabilizujícím situaci na Ukrajině, ve znění pozdějších předpisů, jimž se zakazuje zadat nebo dále plnit jakoukoli veřejnou zakázku nebo koncesní smlouvu spadající do oblasti působnosti směrnic o zadávání veřejných zakázek, jakož i čl. 10 odst. 1, 3, odst. 6 písm. a) až e), odst. 8, 9 a 10, článků 11, 12, 13 a 14 směrnice 2014/23/EU, článku 7 písm. a) až d), článku 8, čl. 10 písm. b) až f) a písm. h) až j) směrnice 2014/24/EU, článku 18, čl. 21 písm. b) až e) a písm. g) až i), článků 29 a 30 směrnice 2014/25/EU a čl. 13 písm. a) až d), f) až h) a j) směrnice 2009/81/ES a hlavy VII nařízení Evropského parlamentu a Rady (EU, Euratom) 2018/1046,
- c) on, ani žádný z jeho poddodavatelů nebo jiných osob, jejichž způsobilost byla využita ve smyslu evropských směrnic o zadávání veřejných zakázek, nejsou osobami dle článku 2 nařízení Rady (EU) č. 269/2014 ze dne 17. března 2014, o omezujících opatřeních vzhledem k činnostem narušujícím nebo ohrožujícím územní celistvost, svrchovanost a nezávislost Ukrajiny, ve znění pozdějších předpisů, a dalších prováděcích předpisů k tomuto nařízení Rady (EU) č. 269/2014 anebo osobami dle čl. 2 nařízení Rady (ES) uvedeném v odstavci 4.13.4 této Smlouvy (dále jen „**Sankční seznamy**“),
- d) není obchodní společností, ve které veřejný funkcionář uvedený v ust. § 2 odst. 1 písm. c) zákona č. 159/2006 Sb., o střetu zájmů, ve znění pozdějších předpisů (dále jen „Zákon o střetu zájmů“) nebo jím ovládaná osoba vlastní podíl představující alespoň 25 % účasti společníka v obchodní společnosti, a že žádní poddodavatelé, jimiž prokazoval kvalifikaci ve výběrovém řízení na zadání Veřejné zakázky, nejsou obchodní společností, ve které veřejný funkcionář uvedený v ust. § 2 odst. 1 písm. c) Zákona o střetu zájmů nebo jím ovládaná osoba vlastní podíl představující alespoň 25 % účasti společníka v obchodní společnosti.

4.13.2 Je-li Zhotovitelem sdružení více osob, platí výše podmínky dle tohoto odst. 4.13 také jednotlivě pro všechny osoby v rámci Zhotovitele sdružené, a to bez ohledu na právní formu tohoto sdružení.

4.13.3 Přestane-li Zhotovitel nebo některý z jeho poddodavatelů nebo jiných osob, jejichž způsobilost byla využita ve smyslu evropských směrnic o zadávání veřejných zakázek, splňovat výše uvedené podmínky dle tohoto odst. 4.13, oznámí tuto skutečnost bez zbytečného odkladu, nejpozději však do 3 pracovních dnů ode dne, kdy přestal splňovat výše uvedené podmínky, Objednateli.

- 4.13.4 Zhotovitel se dále zavazuje postupovat při plnění této Smlouvy v souladu s Nařízením Rady (ES) č. 765/2006 ze dne 18. května 2006 o omezujících opatřeních vzhledem k situaci v Bělorusku a k zapojení Běloruska do ruské agrese proti Ukrajině, ve znění pozdějších předpisů, nařízením Rady (EU) č. 208/2014 ze dne 5. března 2014 o omezujících opatřeních vůči některým osobám, subjektům a orgánům vzhledem k situaci na Ukrajině, ve znění pozdějších předpisů, a dalších prováděcích předpisů k těmto nařízením.
- 4.13.5 Zhotovitel se dále zavazuje, že finanční prostředky ani hospodářské zdroje, které obdrží od Objednatele na základě této Smlouvy a jejích případných dodatků, nepřístupní přímo ani nepřímo fyzickým nebo právnickým osobám, subjektům či orgánům s nimi spojeným uvedeným v Sankčních seznamech, nebo v jejich prospěch.
- 4.13.6 Ukáží-li se prohlášení Zhotovitele dle odstavce 4.13.1 této Smlouvy jako nepravdivá nebo poruší-li Zhotovitel svou oznamovací povinnost dle odstavce 4.13.3 nebo některou z povinností dle odstavců 4.13.4 nebo 4.13.5 této Smlouvy, je Objednatel oprávněn odstoupit od této Smlouvy. Zhotovitel je dále povinen zaplatit za každé jednotlivé porušení povinností dle předchozí věty, s výjimkou oznamovací povinnosti dle odstavce 4.13.3 této Smlouvy, smluvní pokutu ve výši 300.000 Kč. Zhotovitel je dále povinen zaplatit za každé jednotlivé porušení oznamovací povinnosti dle odstavce 4.13.3, smluvní pokutu ve výši 100.000 Kč. Ustanovení § 2004 odst. 2 Občanského zákoníku a § 2050 Občanského zákoníku se nepoužijí.
- 4.14 Požadavek na Poddodavatele
- 4.14.1 Zhotovitel prohlašuje, že žádný z jeho Poddodavatelů (uvedených v Příloze č. 8 této Smlouvy) nebyl v zemi svého sídla v posledních 5 letech pravomocně odsouzen pro trestný čin uvedený v příloze č. 3 k ZZVZ nebo obdobný trestný čin podle právního řádu země sídla Poddodavatele, přičemž k zahlazeným odsouzením se nepřihlíží. Je-li Poddodavatelem právnická osoba, musí tuto podmínku splňovat tato právnická osoba a zároveň každý člen statutárního orgánu. Je-li členem statutárního orgánu Poddodavatele právnická osoba, musí tuto podmínku splňovat tato právnická osoba, každý člen statutárního orgánu této právnické osoby a osoba zastupující tuto právnickou osobu ve statutárním orgánu poddodavatele. Je-li Poddodavatelem pobočka závodu zahraniční právnické osoby, musí podmínku splňovat tato právnická osoba a vedoucí pobočky závodu; v případě pobočky závodu české právnické osoby musí podmínku splňovat tato právnická osoba, každý člen statutárního orgánu této právnické osoby, osoba zastupující tuto právnickou osobu ve statutárním orgánu dodavatele a vedoucí pobočky závodu.
- 4.14.2 Přestane-li některý z Poddodavatelů (uvedených v Příloze č. 8 této Smlouvy) splňovat výše uvedené podmínky dle odst. 4.14.1 této Smlouvy, oznámí Zhotovitel tuto skutečnost bez zbytečného odkladu, nejpozději však do 3 pracovních dnů ode dne, kdy Poddodavatel přestal splňovat výše uvedené podmínky, Objednateli.
- 4.14.3 Objednatel může požadovat nahrazení Poddodavatele, který přestal splňovat podmínky dle odst. 4.14.1 této Smlouvy.
- 4.14.4 Ukáží-li se prohlášení Zhotovitele dle odstavce 4.14.1 této Smlouvy jako nepravdivá nebo poruší-li Zhotovitel svou oznamovací povinnost dle odstavce 4.14.2, je Objednatel oprávněn odstoupit od této Smlouvy. Zhotovitel je dále povinen zaplatit za každé jednotlivé porušení povinností dle předchozí věty, s výjimkou oznamovací povinnosti dle odstavce 4.14.2 této Smlouvy, smluvní pokutu ve výši 100.000 Kč. Zhotovitel je dále povinen zaplatit za každé jednotlivé porušení oznamovací povinnosti dle odstavce 4.14.2, smluvní pokutu ve výši 50.000 Kč. Ustanovení § 2004 odst. 2 Občanského zákoníku a § 2050 Občanského zákoníku se nepoužijí.

## 5. ZÁVĚREČNÁ USTANOVENÍ

- 5.1 Práva a povinnosti smluvních stran vyplývající z této Smlouvy se řídí občanským zákoníkem a ostatními příslušnými právními předpisy českého právního řádu.
- 5.2 Tato Smlouva nabývá platnosti dnem jejího podpisu poslední Smluvní stranou a účinnosti dnem uveřejnění v registru smluv.
- 5.3 Tuto Smlouvu je možné měnit pouze písemnou dohodou smluvních stran ve formě číslovaných dodatků této Smlouvy, podepsaných za každou smluvní stranu osobou nebo osobami oprávněnými jednat za smluvní stranu.
- 5.4 Smluvní strany podpisem této Smlouvy vylučují, že se při právním styku mezi smluvními stranami přihlíží k obchodním zvykostem, které tak nemají přednost před ustanoveními zákona dle ust. § 558 odst. 2 občanského zákoníku.
- 5.5 Smluvní strany se dohodly, že možnost zhojení nedostatku písemné formy právního jednání se vylučuje, a že neplatnost právního jednání, pro něž si smluvní strany sjednaly písemnou formu, lze namítnout kdykoliv. Tzn., že mezi smluvními stranami neplatí ust. § 582 odst. 1 první věta a odst. 2 občanského zákoníku.
- 5.6 Žádné úkony či jednání ze strany Objednatele nelze považovat za příslib uzavření Smlouvy nebo dodatku k ní. V souladu s ust. § 1740 odst. 3 občanského zákoníku Objednatel nepřipouští přijetí návrhu na uzavření Smlouvy s dodatkem nebo odchylkou, čímž druhá smluvní strana podpisem Smlouvy souhlasí.
- 5.7 Veškerá práva a povinnosti vyplývající z této Smlouvy přecházejí, pokud to povaha těchto práv a povinností nevylučuje, na právní nástupce smluvních stran. Žádná ze stran není oprávněna převést jakákoliv práva či povinnosti nebo jejich část na třetí osobu bez předchozího písemného souhlasu druhé smluvní strany, není-li jinde ve Smlouvě uvedeno jinak.

Pokud dojde ke změně v osobě Zhotovitele následkem právního nástupnictví v souvislosti s přeměnou Zhotovitele, jeho smrtí nebo převodem jeho závodu, popřípadě části závodu, je nový Zhotovitel povinen do 5 pracovních dnů ode dne, kdy nastanou právní účinky změny, předložit Objednateli dokumenty prokazující, že splňuje kritéria kvalifikace stanovená v Zadávací dokumentaci výběrového řízení. Marré uplynutí této lhůty je důvodem pro rozhodnutí TDS o přerušení prací dle odst. 3.7 a násl. Obchodních podmínek z důvodů na straně Zhotovitele.

- 5.8 Ukončením účinnosti této Smlouvy nejsou dotčena ustanovení Smlouvy ve znění jejích příloh týkající se licencí, záruk, nároků z odpovědnosti za vady, nároky z odpovědnosti za škodu a nároky ze smluvních pokut, pokud vznikly před ukončením účinnosti Smlouvy, ustanovení o ochraně informací, ani další ustanovení a nároky, z jejichž povahy vyplývá, že mají trvat i po zániku účinnosti této Smlouvy.
- 5.9 Pokud by se kterékoliv ustanovení této Smlouvy ukázalo být neplatným nebo nevynutitelným, nebo se jím stalo po uzavření této Smlouvy, pak tato skutečnost nepůsobí neplatnost ani nevynutitelnost ostatních ustanovení této Smlouvy, nevyplývá-li z donucujících ustanovení právních předpisů jinak. Smluvní strany se zavazují bez zbytečného odkladu po výzvě kterékoliv strany takové neplatné či nevynutitelné ustanovení nahradit platným a vynutitelným ustanovením, které je svým obsahem nejbližší účelu neplatného či nevynutitelného ustanovení.
- 5.10 Tato Smlouva je vyhotovena elektronicky a podepsána zaručeným elektronickým podpisem založeným na kvalifikovaném certifikátu pro elektronický podpis nebo kvalifikovaným elektronickým podpisem.
- 5.11 Obě smluvní strany souhlasí v souvislosti s aplikací zákona č. 340/2015 Sb. (zákon o registru smluv, dále jen ZRS) s uveřejněním této Smlouvy v registru smluv v rozsahu vyžadovaném ZRS a současně souhlasí se zveřejněním údajů o identifikaci Smluvních stran, předmětu Smlouvy, jeho ceně či hodnotě a datu uzavření této Smlouvy. Obě smluvní strany zašlou správci registru smluv elektronický obraz Smlouvy a jejích příloh a metadata vyžadovaná ZRS, a to do 30 kalendářních dnů od uzavření Smlouvy.

Zhotovitel podpisem této Smlouvy výslovně stvrzuje, že souhlasí s případným zveřejněním těla Smlouvy (tzn. bez jejích příloh s výjimkou Obchodních podmínek) na internetových stránkách Objednatele. Nebude-li tato Smlouva zaslána k uveřejnění a/nebo uveřejněna prostřednictvím registru smluv, není žádná ze smluvních stran oprávněna požadovat po druhé smluvní straně náhradu škody ani jiné újmy, která by jí v této souvislosti vznikla nebo vzniknout mohla.

- 5.12 Smluvní strany výslovně prohlašují, že údaje a další skutečnosti uvedené v této Smlouvě, vyjma částí označených ve smyslu následujícího odstavce této Smlouvy, nepovažují za obchodní tajemství ve smyslu ustanovení § 504 zákona č. 89/2012 Sb., občanský zákoník, ve znění pozdějších předpisů (dále jen „**obchodní tajemství**“), a že se nejedná ani o informace, které nemohou být v registru smluv uveřejněny na základě ustanovení § 3 odst. 1 ZRS.
- 5.13 Jestliže smluvní strana označí za své obchodní tajemství část obsahu Smlouvy, která v důsledku toho bude pro účely uveřejnění Smlouvy v registru smluv znečitelněna, nese tato smluvní strana odpovědnost, pokud by Smlouva v důsledku takového označení byla uveřejněna způsobem odporujícím ZRS, a to bez ohledu na to, která ze stran Smlouvu v registru smluv uveřejnila. S částmi Smlouvy, které druhá smluvní strana neoznačí za své obchodní tajemství před uzavřením této Smlouvy, nebude Objednatel jako s obchodním tajemstvím nakládat a ani odpovídat za případnou škodu či jinou újmu takovým postupem vzniklou. Označením obchodního tajemství ve smyslu předchozí věty se rozumí doručení písemného oznámení Zhotovitele Objednateli obsahujícího přesnou identifikaci dotčených částí Smlouvy včetně odůvodnění, proč jsou za obchodní tajemství považovány. Zhotovitel je povinen výslovně uvést, že informace, které označil jako své obchodní tajemství, naplňují současně všechny definiční znaky obchodního tajemství, tak jak je vymezeno v ustanovení § 504 občanského zákoníku, a zavazuje se neprodleně písemně sdělit Objednateli skutečnost, že takto označené informace přestaly naplňovat znaky obchodního tajemství.
- 5.14 Osoby uzavírající tuto Smlouvu za smluvní strany souhlasí s uveřejněním svých osobních údajů, které jsou uvedeny v této Smlouvě, spolu se Smlouvou v registru smluv. Tento souhlas je udělen na dobu neurčitou.

#### **5.15 Součástí Smlouvy tvoří tyto přílohy:**

**Příloha č. 1:** Obchodní podmínky – OP/R/30/24

**Příloha č. 2:** Technické podmínky:

- a) Technické kvalitativní podmínky staveb státních drah (TKP)
- b) Všeobecné technické podmínky – VTP/R/16/22
- c) Zvláštní technické podmínky – ZTP „Kopřivnice ON – rekonstrukce výpravní budovy“ ze dne 22.11.2024

**Příloha č. 3:** Související dokumenty

**Příloha č. 4:** Rekapitulace Ceny Díla

**Příloha č. 5:** Harmonogram postupu prací

**Příloha č. 6:** Oprávněné osoby

**Příloha č. 7:** Seznam požadovaných pojištění

**Příloha č. 8:** Seznam poddodavatelů

**Příloha č. 9:** Zmocnění Vedoucího Zhotovitele – netýká se

**Příloha č. 10:** Osvědčení o řádném plnění veřejné zakázky (Osvědčení Správy železnic, státní organizace o řádném poskytnutí a dokončení stavebních prací)

**Smluvní strany prohlašují, že si tuto Smlouvu přečetly, že s jejím obsahem souhlasí a na důkaz toho k ní připojují svoje podpisy.**

V Praze

V Ústí nad Labem

.....

**Ing. Mojmír Nejezchleb**

náměstek GŘ pro modernizaci dráhy  
Správa železnic, státní organizace

.....

**Ing. Jakub Svoboda/Ing. Luboš Tomášek**

předseda představenstva/člen představenstva  
STRABAG Rail a.s.



# **PŘÍLOHA Č. 1**

## **Obchodní podmínky**

OP/R/30/24

# **Obchodní podmínky**

**Zhotovení stavby**

**OP/R/30/24**

Datum vydání: 14. 08. 2024

## OBSAH

1.	DEFINICE POJMŮ .....	3
2.	VŠEOBECNÉ POVINNOSTI ZHOTOVITELE.....	7
3.	DOBA PLNĚNÍ.....	10
4.	ZÁZNAMOVÉ A VYKAZOVACÍ POVINNOSTI ZHOTOVITELE .....	14
5.	OPRÁVNĚNÉ OSOBY .....	16
6.	PRACOVNÍCI ZHOTOVITELE .....	16
7.	PODDODAVATELÉ.....	18
8.	BEZPEČNOST .....	19
9.	PŘEDÁNÍ A PŘEVZETÍ DÍLA .....	20
10.	DOKONČENÍ DÍLA .....	23
11.	AKCEPTACE DOKUMENTŮ .....	23
12.	CENA DÍLA.....	24
13.	PLATEBNÍ PODMÍNKY .....	25
14.	BANKOVNÍ ZÁRUKA ZA PROVEDENÍ DÍLA A POJISTNÁ ZÁRUKA ZA PROVEDENÍ DÍLA .....	26
15.	BANKOVNÍ ZÁRUKA ZA ODSTRANĚNÍ VAD A POJISTNÁ ZÁRUKA ZA ODSTRANĚNÍ VAD.....	27
16.	VLASTNICKÁ PRÁVA A UŽÍVACÍ PRÁVA .....	28
17.	ZMĚNOVÉ ŘÍZENÍ.....	29
18.	ODPOVĚDNOST ZA ŠKODU A ZPROŠTĚNÍ POVINNOSTI K JEJÍ NÁHRADĚ .....	30
19.	ODPOVĚDNOST ZA VADY A ZÁRUKY .....	30
20.	SMLUVNÍ POKUTA A ÚROK Z PRODLENÍ .....	33
21.	ODSTOUPENÍ OBJEDNATELE .....	36
22.	ODSTOUPENÍ ZHOTOVITELE A NÁROKY ZHOTOVITELE.....	38
23.	ŘEŠENÍ SPORŮ .....	38

**Toto jsou Obchodní podmínky ke Smlouvě a jsou zde upravena všechna práva a povinnosti neupravené ve Smlouvě.**

## **1. DEFINICE POJMŮ**

1.1 Pokud ze smyslu či významu jednotlivých ustanovení těchto Obchodních podmínek či definic uvedených ve Smlouvě (bez příloh) nevyplývá jinak, mají pojmy v těchto Obchodních podmínkách a ve Smlouvě s velkým počátečním písmenem význam uvedený níže:

<b>Bankovní záruka</b>	finanční záruka ve smyslu ust. § 2029 odst. 1 zákona č. 89/2012 Sb., občanského zákoníku, vydána českou bankou nebo jinou českou osobou oprávněnou vydávat bankovní záruky v rámci podnikání nebo zahraniční bankou (kreditní institucí) se sídlem v členském státu EU s pobočkou v České republice (dále jen „česká banka“) nebo zahraniční bankou (kreditní institucí) se sídlem v členském státu EU působící v České republice na základě práva volného pohybu služeb (dále jen „zahraniční banka“) ve prospěch Objednatele jako oprávněného, která musí být zaručena českou bankou oprávněnou vydávat bankovní záruky v rámci svého podnikání
<b>Cena Díla</b>	částka, specifikovaná jako Cena Díla v článku 3 Smlouvy a v příloze č. 4 Smlouvy
<b>Část Díla</b>	objekt stavební části (SO), objekt technických a technologických zařízení (PS) nebo jiná část plnění vymezená v Harmonogramu postupu prací
<b>Den zahájení prací</b>	den nabytí účinnosti Smlouvy
<b>Den zahájení stavebních prací</b>	den předání Staveniště dle odst. 2.1.1. Přílohy č. 2b) Smlouvy
<b>Dílo</b>	plnění, které je ve Smlouvě definované jako „Dílo“
<b>Dodatečná výluka</b>	výluka na trati poskytnutá Objednatelem v souladu s odst. 3.15 Obchodních podmínek
<b>Dokumentace Zhotovitele</b>	dokumentace zpracovaná Zhotovitelem v souvislosti s prováděním Díla, z jejíž povahy vyplývá, že má být v průběhu provádění Díla nebo po jeho dokončení předána Objednateli
<b>GDPR</b>	obecné nařízení o ochraně osobních údajů podle zákona č. 110/2019 Sb., o zpracování osobních údajů, v návaznosti na nařízení Evropského parlamentu a Rady (EU) 2016/679 ze dne 27. dubna 2016 o ochraně fyzických osob v souvislosti se zpracováním osobních údajů a o volném pohybu těchto údajů a o zrušení směrnice 95/46 ES
<b>Harmonogram postupu prací</b>	grafické znázornění postupu provádění Díla, které je přiloženo ke Smlouvě jako příloha č. 5
<b>Jiná oprávněná osoba</b>	třetí osoba, která je oprávněna vůči Zhotoviteli uplatňovat práva z odpovědnosti za vady
<b>Koordinátor BOZP</b>	koordinátor bezpečnosti a ochrany zdraví při práci, dle zákona č. 309/2006 Sb., o zajištění dalších podmínek bezpečnosti a ochrany zdraví při práci, ve znění pozdějších předpisů

<b>Měřicí protokol</b>	dokument zaznamenávající výsledek měření a kontroly ceny příslušné Části Díla
<b>Nabídka Zhotovitele</b>	nabídka Zhotovitele jako účastníka ve výběrovém řízení na Veřejnou zakázku
<b>Oznámený subjekt</b>	je právnická osoba, která provádí posuzování shody nebo vhodnosti pro použití prvku interoperability nebo ES ověřování subsystému, která splňuje požadavky dle § 49r zákona č. 266/1994 Sb., Zákon o drahách, ve znění pozdějších předpisů (dále jen „zákon od drahách“)
<b>Obchodní podmínky</b>	tento dokument, tvořící přílohu Smlouvy, přičemž platí, že všechny odkazy na odstavce v tomto dokumentu, které nemají žádné další upřesnění, jsou odstavce Obchodních podmínek
<b>Objednatel</b>	smluvní strana, označená ve Smlouvě jako „Objednatel“
<b>Pojistná záruka</b>	je finanční záruka ve smyslu § 2869, odst. 2 zákona č. 89/2012 Sb., občanský zákoník, vystavená v souladu se zákonem č. 277/2009 Sb., o pojišťovnictví, českou pojišťovnou oprávněnou vydávat pojistné záruky v rámci podnikání nebo zahraniční pojišťovnou (finanční institucí) se sídlem v členském státu EU s pobočkou v České republice (dále jen „česká pojišťovna“) nebo zahraniční pojišťovnou (finanční institucí) se sídlem v členském státu EU působící v České republice na základě práva volného pohybu služeb (dále jen „zahraniční pojišťovna“) ve prospěch Objednatele jako oprávněného, která musí být zaručena českou pojišťovnou oprávněnou vydávat pojistné záruky v rámci svého podnikání.
<b>Podrobný harmonogram</b>	dokument blíže specifikující Harmonogram postupu prací pořízený dle postupu a v rozsahu dle odst. 3.6 Obchodních podmínek
<b>Poddodavatel</b>	podzhotovitel, který provádí část plnění Smlouvy namísto Zhotovitele, a to v rozsahu uvedeném v příloze č. 8 Smlouvy
<b>Projektová dokumentace pro provádění stavby (PDPS)</b>	je projektová dokumentace staveb drah a staveb na dráze pro provádění stavby, zpracovaná v členění a rozsahu přílohy č. 4 vyhlášky č. 146/2008 Sb. o rozsahu a obsahu projektové dokumentace dopravních staveb ve znění účinném ke dni předcházejícímu jejímu zrušení, nebo v členění a rozsahu přílohy č. 3 vyhlášky č. 227/2024 Sb. o rozsahu a obsahu projektové dokumentace staveb dopravní infrastruktury. Jedná se o projektovou dokumentaci, jež obsahově i věcně vychází z dokumentace, na jejímž základě byla stavba povolena, které dopracovává a rozpracovává do větší podrobnosti a rozsahu potřebných pro výběr zhotovitele stavby ve výběrovém řízení, a to s dodržением zásad transparentnosti, přiměřenosti a rovného zacházení.
<b>Předávací protokol</b>	písemný dokument prokazující předání celého Díla Zhotovitelem a převzetí Objednatelem
<b>Překročená výluka</b>	výluka na trati poskytnutá Objednatelem v souladu s odst. 3.16 Obchodních podmínek
<b>Realizační dokumentace stavby (RDS)</b>	je Dokumentací Zhotovitele stavby a zpracovává se samostatně pro jednotlivé objekty. Jedná se o dokumentaci, která rozpracovává PDPS s ohledem na znalosti konkrétních výrobků,

dodávaných technologií, technologických postupů a výrobních podmínek konkrétního zhotovitele stavby. Součástí je také dokumentace výrobní, montážní, dílenská a dokumentace dodavatele mostních objektů. RDS se vždy zpracovává v případě, že to vyžadují TKP nebo požadavek na její zpracování vychází z předcházejícího stupně dokumentace nebo smluvního ujednání. RDS nemění koncepčně-technické řešení stavby navržené v rámci předcházející projektové přípravy, pokud není smluvními podmínkami stanoveno jinak. Obsah a rozsah RDS je definován přílohou č. 8 směrnice SŽ SM011 v nezbytném rozsahu. Náklady spojené se zpracováním RDS budou uvedené v samostatné položce v soupisu prací příslušných objektů stavebních částí (SO) a objektů technických a technologických zařízení (PS), u kterých je opodstatněné takovéto činnosti vyžadovat.

<b>Smlouva</b>	smlouva o dílo, uzavřená mezi Zhotovitelem a Objednatelem, jejíž součástí jsou tyto Obchodní podmínky
<b>Soupis provedených prací</b>	písemný seznam stavebních a jiných prací, příp. i soupis dodaného materiálu za účelem zhotovení Díla, které byly provedeny v souladu se Smlouvou za účelem zhotovení Díla v příslušném kalendářním měsíci
<b>Staveniště</b>	souhrn pozemků a ploch potřebných pro zhotovení předmětu Díla, poskytnutých Zhotoviteli Objednatelem a provozovatelem dráhy, případně i dalších ploch, jmenovitě určených Smlouvou, resp. dokumentací, popřípadě zastavěný stavební pozemek nebo jeho část anebo část stavby, popřípadě, v rozsahu vymezeném stavebním úřadem, též jiný pozemek nebo jeho část anebo část jiné stavby
<b>Stát</b>	Česká republika
<b>SŽ</b>	Správa železnic, státní organizace, zkratka názvu Objednatele (do 31. 12. 2019 Správa železniční dopravní cesty, státní organizace, pod zkratkou SŽDC)
<b>TDS</b>	technický dozor stavebníka – osoba nebo osoby určené Objednatelem pro zajištění technického dozoru stavby dle ust. § 161 odst. 2 NSZ. Funkce technický dozor stavebníka není totožná s funkcí stavební dozor dle ust. § 14 písm. g) NSZ.
<b>Technické podmínky</b>	souhrn dokumentů, tvořících přílohu č. 2 Smlouvy
<b>Veřejná zakázka</b>	veřejná zakázka, označená ve Smlouvě jako „Veřejná zakázka“
<b>Vnitřní předpisy Objednatele</b>	vnitřní předpisy Objednatele, které jsou uvedeny v Technických kvalitativních podmínkách staveb státních drah, ve Všeobecných technických podmínkách nebo se kterými byl Zhotovitel prokazatelně seznámen nebo se kterými měl Zhotovitel povinnost se seznámit
<b>Vyšší moc</b>	výjimečná událost nebo okolnost: <ul style="list-style-type: none"><li>(a) kterou smluvní strana nemůže ovládat;</li><li>(b) proti které tato smluvní strana nemohla učinit opatření před uzavřením Smlouvy;</li><li>(c) které se po jejím vzniku nemohla tato smluvní strana účelně vyhnout nebo ji překonat; a</li><li>(d) kterou nelze v podstatné míře přičíst druhé smluvní straně.</li></ul>



Vyšší moc může zahrnovat, ale neomezuje se na výjimečné události a okolnosti uvedené níže, pokud jsou splněny uvedené podmínky (a) až (d):

- (i) válka, nepřátelské akty (ať už válka je nebo není vyhlášena), invaze, činnost nepřátel ze zahraničí;
- (ii) rebelie, terorismus, revoluce, povstání vojenský převrat, násilné převzetí a občanská válka;
- (iii) výtržnost, vzpoura nebo nepokoj vyvolaný jinými osobami, než jsou personál Zhotovitele a ostatní zaměstnanci Zhotovitele a Poddodavatelů;
- (iv) válečná munice, výbušný materiál, ionizující radiace a radioaktivní kontaminace mimo situaci, kdy toto riziko náleží Zhotoviteli, protože municí, výbušniny, radiaci a radioaktivitu použil nebo vyvolal;
- (v) přírodní katastrofy jako zemětřesení, sesuv půdy, povodeň apod.

**Zadávací dokumentace**

dokument, označený ve Smlouvě jako „Zadávací dokumentace“, tvoří jej veškeré písemné dokumenty obsahující zadávací podmínky, sdělované nebo zpřístupňované účastníkům výběrového řízení při zahájení výběrového řízení

**Zápis o předání a převzetí Díla**

písemný doklad vydaný v souladu se Smlouvou, prokazující, že Zhotovitel předal a Objednatel převzal veškeré plnění, připadající na jednu Část Díla nebo dílčí etapu jako příslušnou Část Díla

**Zhotovitel**

smluvní strana, označená ve Smlouvě jako „Zhotovitel“

**Zkušební provoz**

proces ověření funkce dokončeného Díla jako celku nebo jeho samostatné části v souladu se stavebním povolením/povolením záměru (povolení stavby) drážního úřadu

**ZOV**

zásady organizace výstavby

## 2. VŠEOBECNÉ POVINNOSTI ZHOTOVITELE

- 2.1 Zhotovitel se zavazuje provést Dílo:
- 2.1.1 na svůj náklad a na své nebezpečí a ve sjednané době;
  - 2.1.2 způsobem uvedeným ve Smlouvě, Zadávací dokumentaci a Nabídce Zhotovitele a veškerými pokyny udělenými Objednatelům na základě Smlouvy;
  - 2.1.3 v souladu s obecně závaznými právními předpisy, ČSN, ČN, EN a ostatními normami aplikovatelnými pro zhotovení Díla a Vnitřními předpisy Objednatel, které se týkají předmětného Díla;
  - 2.1.4 s odbornou péčí a s přihlédnutím k povinnostem plynoucím Zhotoviteli z ust. § 5 odst. 1 občanského zákoníku ve vztahu k jeho předmětu podnikání a kvalifikaci, jejichž splnění Objednateli dokládal před uzavřením Smlouvy a v souladu s uznávanou obchodní praxí v daném oboru a za pomoci vhodně vybavených zařízení;
  - 2.1.5 za pomoci sjednaných materiálů a zařízení a není-li ve Smlouvě sjednáno nebo v Zadávací dokumentaci uvedeno jinak materiálů a zařízení obvyklých, bezpečných a vhodných pro poskytnutí řádného plnění v rámci provádění Díla, aby Dílo mohlo sloužit účelu uvedenému v Zadávací dokumentaci, jinak účelu obvyklému;
  - 2.1.6 v souladu s územním rozhodnutím, stavebním povolením a dalšími příslušnými povoleními a souhlasy; a
  - 2.1.7 v souladu s právními předpisy, Vnitřními předpisy Objednatel, které se týkají předmětného Díla, a příslušnými technickými normami aplikovatelnými na druh Díla a činností uskutečňovaných při provádění Díla.
- 2.2 Zhotovitel se zavazuje respektovat změny obecně závazných právních předpisů, Vnitřních předpisů Objednatel a norem, které se týkají předmětného Díla, i pokud k těmto změnám dojde během provádění Díla a tyto změny se mají vztahovat i na Dílo již prováděné. Změna Vnitřních předpisů Objednatel je pro Zhotovitele závazná okamžikem prokazatelného seznámení Zhotovitele s příslušnou změnou, přičemž Objednatel má povinnost s takovou změnou Zhotovitele neprodleně seznámit. Změna Vnitřních předpisů Objednatel se považuje za pokyn (příkaz) Objednatel ve smyslu ust. § 2592 občanského zákoníku.
- 2.3 Zhotovitel se zavazuje předat TDS ke kontrole na vlastní náklady veškeré vzorky materiálů uvedené ve Smlouvě nebo vyžádané v přiměřené míře TDS a s tím související informace ke schválení v dostatečném předstihu před tím, než budou tyto materiály použity pro zhotovení Díla, není-li sjednáno jinak. Zhotovitel se zavazuje u každého vzorku zajistit vyznačení původu a zamýšlené použití pro Dílo. Kontrola vzorků se sjednává jako součást dozorového práva Objednatel dle ust. § 2593 a § 2626 občanského zákoníku.
- 2.4 Zhotovitel je odpovědný za přiměřenost, stabilitu a bezpečnost veškerých operací na Staveništi a veškerých metod provádění Díla a za veškerou Dokumentaci Zhotovitel.
- 2.5 Zhotovitel se zavazuje dodržovat pokyny vydané TDS nebo jím pověřené osoby za podmínek vydaných v pravomoci svěřené TDS na základě Smlouvy. Zhotovitel se zavazuje písemně upozornit TDS v případě, že by jakýkoliv jeho pokyn, nebo obsah pro Zhotovitel závazného dokumentu byl v rozporu se Smlouvou nebo mohl ohrozit provádění Díla nebo účel, pro něž je Dílo zhotovováno, pokud si Zhotovitel těchto skutečností je vědom, nebo pokud by si jich měl být vědom při vynaložení odborné péče. Zhotovitel není oprávněn od Smlouvy odstoupit z důvodů uvedených v ust. § 2595 občanského zákoníku.
- 2.6 Zhotovitel se zavazuje na vlastní náklady zajistit si příslušná oprávnění k provádění veškerých prací v rámci zhotovování Díla jako předmětu své činnosti nebo podnikání. Zhotovitel je povinen zajistit, aby vybrané činnosti, k nimž je potřeba určitého oprávnění nebo dosaženého vzdělání, byly prováděny fyzickými osobami, které mají k výkonu

těchto činností veškerá příslušná oprávnění a dosažené vzdělání. Zhotovitel musí mít i všechna ostatní oprávnění vyžadovaná pro výkon činností spojených s prováděním Díla, obecně závaznými právními předpisy, Vnitřními předpisy Objednatele nebo Smlouvou. Zhotovitel je povinen zajistit, že veškerá oprávnění vyžadovaná Smlouvou zůstanou po celou dobu účinnosti Smlouvy v platnosti. Převzetí těchto povinností Zhotovitelem považují obě strany za prohlášení ve smyslu ust. § 5 odst. 1 a § 2912 odst. 2 občanského zákoníku.

- 2.7 Zhotovitel se zavazuje zpracovat a předat Objednateli po dokončení veškerých stavebních prací v rámci Díla dokumentaci skutečného provedení stavby ve smyslu NSZ.
- 2.8 Na základě monitorovacího systému, předepsaného Ministerstvem dopravy Odborem Fondů EU, z něhož vyplývá povinnost monitorování postupu stavby pomocí fyzických ukazatelů, je Zhotovitel povinen poskytnout Objednateli v písemné formě a bez zbytečných odkladů informace o údajích, týkajících se vývoje projektu, získaných na základě pravidelných měření fyzických ukazatelů a jejich plnění. V případě potřeby vyzve Objednatel Zhotovitele k poskytnutí doplňujících či chybějících informací, přičemž Zhotovitel je povinen tyto informace bezodkladně poskytnout. S pravidly tohoto monitorovacího systému je Zhotovitel seznámen.
- 2.9 Zahrnuje-li zhotovení Díla konstrukční prvky, u nichž je dán požadavek na zajištění interoperability, Zhotovitel se zavazuje na vlastní náklady zajistit činnosti Oznamovaného subjektu podle § 49r zákona č. 266/1994 Sb. o drahách.
- 2.10 Posouzení interoperability, včetně zajištění všech souvisejících dokladů podle § 49b zákona o drahách, budou Zhotovitelem předány Objednateli, pokud je třeba dle uvedeného předpisu zajistit. Předané certifikáty musí být bez jakéhokoliv omezení a musí se vztahovat na celý předmět Díla. Tyto doklady musí být předány nejpozději do 6 měsíců po dokončení konečného přejímacího řízení posledního provozního souboru nebo stavebního objektu, tj. do 6 měsíců ode dne podpisu posledního Zápisu o předání a převzetí Díla.
- 2.11 Zhotovitel se zavazuje zajistit vydání osvědčení o bezpečnosti zpracovaného nezávislým posuzovatelem podle nařízení Komise (EU) č. 402/2013 ze dne 30. dubna 2013 o společné bezpečnostní metodě pro hodnocení a posuzování rizik a o zrušení nařízení (ES) č. 352/2009, pokud je vydání takového osvědčení dle uvedeného nařízení třeba zajistit. Tento doklad musí být předán nejpozději do 6 měsíců po dokončení konečného přejímacího řízení posledního provozního souboru nebo stavebního objektu, tj. do 6 měsíců ode dne podpisu posledního Zápisu o předání a převzetí Díla.
- 2.12 Zhotovitel se zavazuje vést, ukládat a spravovat záznamy ohledně lhůt a výdajů spojených s prováděním Díla v souladu s právními předpisy a požadavky Evropské komise, Evropského úřadu pro boj proti podvodům a Evropského účetního dvora pro zakázky spolufinancované z prostředků ES. Zhotovitel uchová potřebné záznamy tak, aby Objednatel nebo jím určená osoba mohl po dobu 10 let po předání Díla, ukončení účinnosti Smlouvy nebo po provedení závěrečné platby, podle toho, který termín nastane později, po předchozím oznámení provést kontrolu těchto výkazů a záznamů. Zhotovitel zajistí a odpovídá za to, že záznamy a výkazy všech Poddodavatelů nebo třetích osob, kteří mají prospěch z prostředků spolufinancování ES, budou uchovány tak, aby bylo možno řádně provést jejich kontrolu subjekty dle předchozí věty. S ohledem na ust. § 1769 občanského zákoníku smluvní strany prohlašují, že povinnosti Poddodavatelů dle tohoto článku nejsou sjednávány jako plnění třetí osoby ve smyslu uvedeného zákonného ustanovení. Zhotovitel se zavazuje zajistit plnění těchto povinností tak, že neuzavře smlouvu s žádným Poddodavatelem, který se k těmto povinnostem nezaváže.
- 2.13 Zhotovitel se zavazuje poskytnout Objednateli veškerou součinnost, včetně předložení dokladů souvisejících s plněním zakázky, při provádění kontroly Objednatele či Poddodavatelů ze strany kontrolních orgánů ČR (NKÚ, SFDI, FÚ, MD aj.), včetně kontroly vyžádané Evropskou komisí, Evropským úřadem pro boj proti podvodům anebo Evropským účetním dvorem a zavazuje se respektovat Objednatelem, jím pověřenou osobou či kontrolním orgánem určený postup a metodiku kontroly, zejména postupy,

kteře jsou stanoveny v předpisech Evropského společenství pro ochranu finančních zájmů Evropských společenství proti zpronevěře a jiným nesrovnalostem.

- 2.14 Zhotovitel je povinen do třiceti (30) dnů ode dne nabytí účinnosti Smlouvy předložit Objednateli pojištění uvedená v příloze č. 7 Smlouvy a tato bude udržovat v platnosti po celou dobu trvání Smlouvy a na výzvu Objednatele kdykoli prokáže Objednateli existenci pojištění uvedeného v příloze č. 7 Smlouvy doložením příslušných smluv či písemných potvrzení.
- 2.15 Zhotovitel se zavazuje zajistit Objednateli výkon jeho kontrolního práva nad prováděným Dílem. Zhotovitel je zejména povinen s dostatečným předstihem informovat TDS o termínu zakrytí jakýchkoliv prací na Díle, tak, aby mohl TDS provést jejich kontrolu dle Technických podmínek.
- 2.16 TDS může v souladu se Smlouvou vydávat Zhotoviteli pokyny, které jsou nutné pro řádné provedení Díla a odstranění vad, přičemž Zhotovitel je takovými pokyny TDS vázán. TDS je povinen dávat pokyny Zhotoviteli písemně. Za písemně vydaný pokyn se považuje i jejich zápis do stavebního deníku.
- 2.17 Jestliže se dle Smlouvy výslovně vyžaduje, aby určitý úkon TDS byl odsouhlasen Objednatelem, je tento úkon TDS vůči smluvním stranám účinný okamžikem účinnosti souhlasu Objednatele. Objednatel se zavazuje, že nebude klást pravomoci TDS další omezení, s výjimkou těch, které jsou výslovně sjednány se Zhotovitelem ve Smlouvě.
- 2.18 TDS není oprávněn bez předchozího písemného souhlasu Objednatele měnit kterýkoliv z dokumentů, tvořících Smlouvu.
- 2.19 TDS nemá bez předchozího písemného zmocnění Objednatelem pravomoc zbavit kteroukoliv ze stran povinností, závazků nebo odpovědnosti dle Smlouvy.
- 2.20 Oprávněné osoby Zhotovitele, které jsou dle přílohy č. 6 Smlouvy oprávněny zastupovat Zhotovitele, musí mít znalost českého jazyka v rozsahu umožňujícím operativní komunikaci v českém jazyce, případně je Zhotovitel povinen zajistit pro tyto účely na vlastní náklady překladatele či tlumočnicka ve lhůtách a podle potřeby tak, aby nebylo narušeno provádění Díla.
- 2.21 Veškeré písemnosti, které si budou smluvní strany podle Smlouvy předkládat, musí být v českém jazyce nebo v původním jazyce s jejich překladem do českého jazyka. U všech úředních listin musí být takový překlad úředně ověřen.
- 2.22 V případě zhotovování Díla více Zhotoviteli v souladu s jejich společnou nabídkou nesou odpovědnost za plnění jejich povinností ze Smlouvy všichni Zhotovitelé společně a nerozdílně. Vedoucí Zhotovitel (dále jen „Vedoucí Zhotovitel“) prohlašuje, že je oprávněn ve věcech Smlouvy zastupovat každého ze Zhotovitelů, jakož i všechny Zhotovitele společně, a je oprávněn rovněž za ně přijímat pokyny a platby Objednatele. Vystavovat daňové doklady - faktury za činnosti vykonávané v případech vyhotovování Díla více Zhotoviteli v souladu s jejich společnou nabídkou je povinen vůči Objednateli pouze Vedoucí Zhotovitel, tj. na daňovém dokladu bude uveden (identifikován) jako osoba uskutečňující ekonomickou činnost jako poskytovatel služby (v souladu se zákonem č.235/2004 Sb. o dani z přidané hodnoty). Zmocnění Vedoucího Zhotovitele tvoří přílohu č. 9 Smlouvy. Zmocnění Vedoucího Zhotovitele musí trvat po celou dobu trvání této Smlouvy. Změna Vedoucího Zhotovitele musí být oznámena Objednateli spolu se sdělením souhlasu ostatních Zhotovitelů. Účinnost změny Vedoucího Zhotovitele vůči Objednateli nastává uplynutím třetího pracovního dne po doručení oznámení o této změně. Ke změně bankovního spojení může dojít pouze postupem uvedeným v odst. 9.
- 2.23 Objednatel v souladu s odst. 4.9.4 Smlouvy požaduje, aby Zhotovitel provedl při realizaci Díla pro Objednatele exkurzi/exkurze pro studenty, a to následovně:
  - 2.23.1 Zhotovitel se zavazuje, že nejpozději do dokončení a předání Díla Objednateli provede studentskou exkurzi/studentské exkurze, a to přímo na Staveništi. Podpořenou skupinou, která se exkurze bude účastnit a kterou Zhotovitel zajistí, musí být studenti vysokých, středních a učňovských škol stavebního, elektrotechnického, strojařského nebo dopravního zaměření.

- 2.23.2 Zhotovitel se zavazuje provést účastníky exkurze po dotčených prostorách dle podmínek a omezení stanovených BOZP, a poskytnout účastníkům exkurze odborný výklad k aktuálně prováděným stavebním pracím.
- 2.23.3 Zhotovitel nejméně 45 dní před plánovaným termínem exkurze uvědomí o této skutečnosti Objednatele, přičemž mu poskytne součinnosti při jeho účasti na této akci. Oprávnění Objednatele dle předchozí věty jej nezavazuje se akce účastnit.
- 2.23.4 Exkurze musí být provedena v rozsahu 3-5 hodin pro 15-30 osob (studenti včetně doprovodu), v pracovních dnech v době od 8,00 hod. do 15,00 hod.
- 2.23.5 O provedené exkurzi je Zhotovitel povinen informovat Objednatele písemnou zprávou nejpozději do 14 dnů od konání exkurze. Zpráva musí obsahovat sdělení o škole, předmětu exkurze, čase konání a počtu účastníků.

### **3. DOBA PLNĚNÍ**

- 3.1 Zhotovitel se zavazuje provádět Dílo v souladu s Harmonogramem postupu prací.
- 3.2 Zhotovitel zahájí práce na Díle v Den zahájení prací. Pokud však stavební či jiné veřejnoprávní povolení nezbytné pro zahájení prací na Díle nabude právní moci až po Dni zahájení prací, zahájí Zhotovitel příslušné práce nejpozději do 2 dnů ode dne nabytí právní moci posledního z příslušných nezbytných veřejnoprávních povolení. Zhotovitel je povinen oznámit TDS bezodkladně veškeré překážky dle tohoto odstavce bránící zahájení prací v Den zahájení prací a bezodkladně po odpadnutí překážek dle tohoto odstavce den, kdy zahájí práce.
- 3.3 V případě, že Zhotovitel učinil veškeré úkony pro zajištění veřejnoprávních oprávnění pro zahájení prací v den uvedený v Harmonogramu postupu prací s odbornou péčí, ale veřejnoprávní oprávnění nebyla bez zavinění Zhotovitele vydána, vzniká Zhotoviteli nárok na změnu Harmonogramu postupu prací dle odst. 3.6.5.
- 3.4 Zhotoviteli vzniká nárok na změnu Harmonogramu postupu prací dle odst. 3.6.5 i v případě, že Zhotovitel nemohl zahájit práce v den uvedený v Harmonogramu postupu prací z důvodu Vyšší moci.
- 3.5 Zhotovitel se zavazuje dokončit Dílo a každou z Částí Díla ve lhůtách pro dokončení stanovených v Harmonogramu postupu prací, přičemž:
  - 3.5.1 má se za to, že okamžik podpisu Zápisu o předání a převzetí Díla TDS a Zhotovitelem je okamžikem dokončení Části Díla, a
  - 3.5.2 má se za to, že okamžik podpisu Předávacího protokolu ze strany TDS a Zhotovitele je okamžikem dokončení Díla.
- 3.6 Podrobný harmonogram
  - 3.6.1 Zhotovitel se zavazuje, že od zahájení stavebních prací vypracuje na každý následující měsíc upřesnění Harmonogramu postupu prací a finančního plnění a předložit tento Podrobný harmonogram TDS ke schválení nejpozději 20. den předchozího kalendářního měsíce. Podrobný harmonogram ovšem nemůže posunout závazné lhůty pro dokončení Díla či Části Díla stanovené v Harmonogramu postupu prací. Schválený Podrobný harmonogram je přílohou stavebního deníku. Podrobný harmonogram bude zejména obsahovat:
    - 1) časové upřesnění postupu, kterým hodlá Zhotovitel provádět Dílo, včetně vypracování příslušné Dokumentace Zhotovitele,
    - 2) seznam výluk (traťových a trakčních),
    - 3) časové upřesnění postupu zásobování, výroby zařízení, dodávky na Stavenišťě, výstavby, montáže a zkoušení, případná upřesnění splatnosti faktur,
    - 4) sled a načasování prohlídek a zkoušek stanovených ve Smlouvě a
    - 5) průvodní zprávu, která obsahuje:

- (i) seznam stavebních postupů, všeobecný popis metod, podle kterých Zhotovitel hodlá postupovat, a hlavních etap provádění Díla, a
  - (ii) údaje o předpokládaném počtu pracovníků Zhotovitele a všech typů vybavení Zhotovitele, které jsou třeba na Staveništi v každé ze zaznamenaných etap.
- 3.6.2 Pokud TDS do dvaceti jedna (21) dnů poté, co Podrobný harmonogram obdržel, neoznámí Zhotoviteli, že Podrobný harmonogram neodpovídá Smlouvě a rozsah, v němž neodpovídá, bude Zhotovitel postupovat v souladu s Podrobným harmonogramem podle svých dalších povinností podle Smlouvy. Pracovníci Objednatele budou oprávněni spoléhat se při plánování svých činností na Podrobný harmonogram.
- 3.6.3 Zhotovitel se zavazuje postupovat dle TDS schváleného Podrobného harmonogramu. Pro schválení Podrobného harmonogramu se použije článek 11.
- 3.6.4 Zhotovitel se zavazuje neprodleně oznámit TDS pravděpodobné budoucí události nebo okolnosti, které by mohly negativně ovlivnit provádění Díla, vyžádat si dodatečné práce nad rámec Díla nebo opozdit provedení Díla oproti Harmonogramu postupu prací. TDS může požadovat, aby Zhotovitel předložil odhad předpokládaného dopadu budoucí události nebo okolností a/nebo návrh na změnu Díla dle článku 17.
- 3.6.5 Zhotovitel má právo na adekvátní prodloužení lhůty pro předání Díla nebo příslušné Části Díla v případě, že nastane některá z následujících okolností:
  - 1) změna Díla dle článku 17,
  - 2) okolnosti zakládající dle Smlouvy nárok na prodloužení lhůty nebo změnu Harmonogramu postupu prací podle některého článku těchto Obchodních podmínek,
  - 3) Vyšší moc,
  - 4) jakékoliv zpoždění, překážka nebo opatření způsobené nebo přičitatelné Objednateli, TDS, pracovníkům Objednatele nebo jiným dodavatelům Objednatele na Staveništi, přičemž nárok na adekvátní prodloužení lhůty pro předání Díla nebo příslušné Části Díla vzniká pouze tehdy, kdy je prodloužení lhůty nezbytně nutné a Zhotovitel objektivní důvody pro prodloužení lhůty prokáže.
- 3.6.6 Jestliže se Zhotovitel domnívá, že mu vznikl nárok na prodloužení lhůty pro plnění některé z dílčích etap, je Zhotovitel povinen tyto skutečnosti oznámit Objednateli bezodkladně, nejpozději do patnácti (15) dnů, poté, co se o vzniku skutečností, zakládajících tento nárok, dozvěděl nebo mohl dozvědět a současně předložit Objednateli podrobné odůvodnění předloženého nároku, tj. veškeré podpůrné argumenty, na kterých se zakládají výše uvedené tvrzené nároky. K později předloženým argumentům se již nebude přihlížet a hledí se na ně, jako by nebyly vzneseny.
- 3.6.7 V případě že Zhotoviteli vznikne dle Smlouvy nárok na prodloužení termínu pro dokončení některé Části Díla, Objednatel se zavazuje sjednat se Zhotovitelem úpravu Harmonogramu postupu prací formou písemného dodatku k této Smlouvě. Obsahem dodatku bude úprava doby plnění příslušné Části Díla o dobu, po kterou trvala okolnost, zakládající nárok na prodloužení termínu pro dokončení příslušné Části Díla. Obsahem dodatku bude zároveň prodloužení termínů pro dokončení následujících Částí Díla o tomu odpovídající dobu.
- 3.6.8 TDS je oprávněn požadovat vypracování revidovaného Podrobného harmonogramu v případě uzavření dodatku ke Smlouvě, který upravuje Harmonogram postupu prací, nebo v případě prodloužení Zhotovitele s plněním Díla, které se Zhotovitel zavazuje oznámit TDS neprodleně po jeho zjištění. Revidovaný Podrobný harmonogram bude obsahovat i popis metod, které hodlá Zhotovitel přijmout k tomu, aby se postup provádění Díla urychlil a další termíny



plnění dle Harmonogramu postupu prací byly v nejvyšší možné míře dodrženy. Pro schválení revidovaného Podrobného harmonogramu se použije článek 11.

- 3.6.9 Sankce za prodloužení Zhotovitele nejsou schválením Podrobného harmonogram dotčeny.
- 3.7 TDS je oprávněn kdykoli v odůvodněných případech vydat Zhotoviteli pokyn, aby přerušil postup prací na celém Díle nebo Části Díla, přičemž Zhotovitel je tímto pokynem vázán.
- 3.8 V případě, že TDS vydá Zhotoviteli pokyn přerušit postup prací na Díle nebo Části Díla, zavazuje se Zhotovitel okamžitě ukončit veškeré práce na provádění Díla nebo Části Díla s výjimkou prací, které nesnesou odkladu, aby Objednatel nebo třetí osoby neutrpěly újmu na svých právech, zejména na životě, zdraví, majetku nebo bezpečnosti, a prací, které jsou nezbytné z hlediska dodržení povinností stanovených obecně závaznými právními předpisy a veřejnoprávními rozhodnutími.
- 3.9 Zhotovitel se zavazuje po dobu přerušování prací na Díle nebo Části Díla zabezpečit již provedené Části Díla před jejich poškozením, ztrátou, zničením nebo znehodnocením, zabezpečit Staveniště z hlediska zajištění ochrany bezpečnosti, života a zdraví třetích osob a uskladnit již obstaraný materiál, vybavení a zařízení a zajistit jejich úschovu tak, aby nedošlo k jejich poškození, ztrátě, zničení nebo znehodnocení. Jestliže Zhotoviteli vzniknou dodatečné náklady v důsledku přerušování postupu prací na Díle nebo Části Díla dle odst. 3.7, vzniká Zhotoviteli nárok na úhradu veškerých prokazatelně a v souladu s odst. 2.1.3 účelně vynaložených nákladů. Za účelem stanovení výše nákladů v důsledku přerušování postupu prací budou smluvní strany postupovat obdobným způsobem dle článku 17.
- 3.10 Pro vyloučení pochybností smluvní strany berou na vědomí, že Zhotovitel nemá nárok na úhradu nákladů v důsledku přerušování postupu prací na Díle nebo Části Díla, pokud je toto přerušování prací zapříčiněno z důvodů na straně Zhotovitele nebo jemu přiřitatelných.
- 3.11 Po dobu přerušování prací na Díle nebo Části Díla nese Zhotovitel nebezpečí škody na věcech určených k provedení Díla, pokud se smluvní strany nedohodnou jinak.
- 3.12 Přerušování zhotovování Díla nebo Části Díla dle odst. 3.7 nezpůsobuje prodloužení, případně se nezapočítává do doby již vzniklého prodloužení s plněním povinností Zhotovitele zhotovit Dílo nebo Část Díla ve lhůtě stanovené v Harmonogramu postupu prací. Zhotovitel však vyvine maximální úsilí k tomu, aby původní lhůty v Harmonogramu postupu prací byly dodrženy s výjimkou případů, kdy to není objektivně možné. Zhotoviteli v takovém případě vznikne nárok na prodloužení lhůty pro plnění dle odst. 3.6.5.
- 3.13 Zhotovitel však nebude mít nárok na prodloužení lhůty v případě, kdy k přerušování dal TDS pokyn v případech, kdy přerušování má příčinu vzniklou vadou Dokumentace Zhotovitele, vadou práce Zhotovitele, porušováním povinností Zhotovitele ve smyslu ust. § 2593 občanského zákoníku, nebo materiálů, které Zhotovitel použil nebo v případě, že je Zhotovitel opominul chránit, uskladňovat nebo zabezpečovat podle odst. 3.9.
- 3.14 Zhotovitel se zavazuje obnovit práce na Díle bezodkladně poté, co mu byl doručen pokyn TDS k obnovení prací.
- 3.15 Dodatečná výluka je výluka nad rámec výluk uvedených v Harmonogramu postupu prací nebo vydaného rozkazu o výluce (ROV) nebo obojímu, ke které dojde nikoliv z viny Objednatel. Žádost o Dodatečnou výluku musí Zhotovitel doručit Objednateli nejméně 120 dní před začátkem měsíce, ve kterém má být Dodatečná výluka zahájena. V případech, kdy je již vydán ROV, je dodatečná výluka uvažována a počítána ve vztahu k již vydanému ROV. Částka, kterou se Zhotovitel zavazuje za dodatečnou výluku Objednateli uhradit, bude počítána za každou započatou hodinu výluky nad výše uvedený rámec. Jedná se o poskytnutí služby ve smyslu zákona o dani z přidané hodnoty. Pro vyloučení pochybností se sjednává, že za výluku se v rámci výše uvedeného považuje i každá samostatná etapa výluky v ROV. Nižší uvedené částky za každou započatou hodinu (s přihlédnutím k výše uvedenému) jsou uvedeny včetně platné sazby DPH:
- výluka trakčního vedení traťové koleje 3.000 Kč/ započatá hodina
  - výluka traťové koleje 5.000 Kč/ započatá hodina

- výluka dvou a více traťových kolejí 10.000 Kč/ započatá hodina
- výluka staničních kolejí – dopravní 2.000 Kč/ započatá hodina
- výluka ostatních kolejí 1.000 Kč/ započatá hodina
- výluka zabezpečovacího zařízení 3.000 Kč/ započatá hodina

Probíhá-li výluka trakčního vedení traťové koleje nad vyloučenou kolejí, poplatek za výluku trakčního vedení traťové koleje se neuplatní.

- 3.15.1 Spolu s platbou za dodatečnou výluku se Zhotovitel zároveň zavazuje uhradit veškerou škodu či nemajetkovou újmu a účelně vynaložené náklady vzniklé Objednateli, nebo které vůči Objednateli uplatnili dopravci (v osobní i nákladní dopravě a nasazení lokomotiv nezávislé trakce, včetně případného nasazení náhradní autobusové dopravy) či jiné třetí osoby a které vzniknou v souvislosti s Dodatečnou výlukou.
- 3.15.2 Objednatel se zavazuje projednat možnost poskytnutí Dodatečné výluky s provozovatelem dráhy a drážní dopravy a se všemi dalšími zúčastněnými subjekty a poskytnout Dodatečnou výluku, nebrání-li tomu objektivní okolnosti.
- 3.15.3 Zhotovitel se zavazuje za poskytnutí každé Dodatečné výluky uhradit Objednateli částky uvedené ve Smlouvě. Objednatel je oprávněn vystavit daňový doklad pro úhradu částek za poskytnutí Dodatečné výluky, vždy k prvnímu dni kalendářního měsíce následujícího po měsíci, ve kterém je Dodatečná výluka poskytnuta. Částka, kterou se Zhotovitel zavazuje za Dodatečnou výluku uhradit, bude počítána za každou započatou hodinu Dodatečné výluky. Pro vyloučení pochybností se sjednává, že za výluku se považuje i každá samostatná etapa výluky v ROV. Daňový doklad bude mít splatnost třicet (30) dní a v ostatním se použijí analogicky platební podmínky dle článku 13.
- 3.15.4 Zhotovitel není povinen Objednateli uhradit za poskytnutí Dodatečné výluky částky uvedené ve Smlouvě, pokud Objednateli prokáže, že okolnosti, které vedly k poskytnutí Dodatečné výluky, nemohl Zhotovitel jednajícím s odbornou péčí předvídat. Sjednává se, že mezi okolnosti, které Zhotovitel nemohl předvídat patří zejména:
- zásahy Vyšší moci, např. sesuvy svahů,
  - nepředvídatelné změny během provádění Díla a potřeba jejich provedení.
- 3.16 Překročená výluka je výluka nad rámec výluk uvedených v Harmonogramu postupu prací nebo vydanému rozkazu o výluce (ROV) nebo obojímu, ke které dojde nikoliv z viny Objednatele a o kterou Zhotovitel požádá méně než 120 dnů před začátkem měsíce, ve kterém má být výluka zahájena, či ke které dojde překročením sjednaného výlukového času o více než 1 hodinu bez předchozího podání písemné žádosti. V případech, kdy je již vydán ROV, je překročení výluky uvažováno a počítáno ve vztahu k již vydanému ROV. Částka, kterou se Zhotovitel zavazuje za Překročenou výluku Objednateli uhradit, bude počítána za každou započatou hodinu výluky nad výše uvedený rámec. V případě výluky překročené o méně než 1 hodinu se předchozí věta neuplatní. V případě výluky překročené o více než 1 hodinu se Zhotovitel zavazuje uhradit veškerý překročený čas výluky, a to včetně první započaté hodiny. Pro vyloučení pochybností se sjednává, že za výluku se v rámci výše uvedeného považuje i každá samostatná etapa výluky v ROV. Jedná se o poskytnutí služby ve smyslu zákona o dani z přidané hodnoty. Níže uvedené částky za každou započatou hodinu (s přihlédnutím k výše uvedenému) jsou uvedeny včetně platné sazby DPH.
- výluka trakčního vedení traťové koleje 5.000 Kč/ započatá hodina
  - výluka traťové koleje 10.000 Kč/ započatá hodina
  - výluka dvou a více traťových kolejí 20.000 Kč/ započatá hodina
  - výluka staničních kolejí – dopravní 5.000 Kč/ započatá hodina
  - výluka ostatních kolejí 1.000 Kč/ započatá hodina

- výluka zabezpečovacího zařízení 5.000 Kč/započatá hodina

Probíhá-li výluka trakčního vedení traťové koleje nad vyloučenou kolejí, poplatek za výluku trakčního vedení traťové koleje se neuplatní.

3.16.1 Zhotovitel se zavazuje zároveň uhradit (i při překročení výluky o méně než 1 hodinu):

- smluvní pokutu za překročení plánovaného času ukončení výluky mající vliv na vlaky dopravců přímo dotčených překročenou výlukou, požadovanou dopravci po Objednateli ve výši stanovené v Prohlášení o dráze,
- veškerou škodu či nemajetkovou újmu a účelně vynaložené náklady vzniklé Objednateli, nebo které vůči Objednateli uplatnili dopravci (v osobní i nákladní dopravě a nasazení lokomotiv nezávislé trakce, včetně případného nasazení náhradní autobusové dopravy) či jiné třetí osoby a které vzniknou v souvislosti s Dodatečnou výlukou.

3.17 Zhotovitel se zavazuje Objednateli uhradit výše uvedené částky za překročenou a dodatečnou výluku, pokud Objednateli neprokáže, že okolnosti, které vedly k překročení, nebo dodatečné výluce nemohl Zhotovitel jednající s odbornou péčí předvídat. Sjednává se, že mezi okolnosti, které Zhotovitel nemohl předvídat, patří zejména:

- zásahy vyšší moci, např. sesuvy svahů,
- nepředvídatelné změny během provádění Díla a potřeba jejich provedení.

#### **4. ZÁZNAMOVÉ A VYKAZOVACÍ POVINNOSTI ZHOTOVITELE**

4.1 Zhotovitel se zavazuje zřídit a vést pro zhotovované Dílo typizovaný stavební deník Objednatele, který bude obsahovat alespoň následující údaje:

4.1.1 výčet provedených stavebních prací;

4.1.2 dokumenty prokazující splnění technických, provozních a bezpečnostních kvalitativních požadavků;

4.1.3 jakékoliv výhrady Objednatele či TDS k provedení Části Díla (včetně oznámení vad a drobných vad) a dokumenty související s vyřizováním takových výhrad;

4.1.4 další skutečnosti, které mohou nebo mají mít vliv na řádné provádění Díla;

4.1.5 další údaje dle požadavků ust. § 166 NSZ a jeho prováděcích právních předpisů (vyhláška č. 131/2024 Sb. o dokumentaci staveb v platném znění), přičemž další podrobnosti pro vedení stavebního deníku jsou stanoveny v Technických podmínkách.

4.2 Zhotovitel se zavazuje vést stavební deník nebo zajistit jeho vedení až do dne podpisu Předávacího protokolu Objednatel. Po uzavření bude stavební deník veden a uložen v souladu s platnými právními předpisy. Denní záznamy o prováděných pracích se do stavebního deníku budou zapisovat v den, kdy byly tyto práce provedeny, nebo kdy nastaly okolnosti, které jsou předmětem zápisu. Zhotovitel se zavazuje provádět zápisy do stavebního deníku v originále a dvou kopiích, přičemž Zhotovitel každé pondělí (popřípadě nejbližší následující pracovní den, pokud pondělí není pracovním dnem) předloží TDS jednu z kopií stavebního deníku za předchozí týden, není-li s TDS sjednáno jinak. Stavební deník musí být trvale dostupný oprávněné osobě Objednatele.

4.3 Zhotovitel se zavazuje každý měsíc připravit zprávu o postupu prací a ve třech kopiích a rovněž v elektronické formě je předat TDS. První zpráva bude pokrývat období do konce prvního kalendářního měsíce po Dni zahájení prací. Poté budou zprávy předávány za každý kalendářní měsíc zpětně, vždy do sedmi (7) dnů po skončení kalendářního měsíce, jehož se týkají. Podávání zpráv bude pokračovat, dokud Zhotovitel neskončí všechny práce, o nichž je známo, že dosud scházejí k datu dokončení, uvedeném v Zápisu o předání a převzetí Díla. Každá zpráva bude obsahovat

- 4.3.1 diagramy a podrobné popisy postupu prací, včetně všech stadií projektových prací, Dokumentace Zhotovitele, zásobování, výroby, dodávky na Stavenišťě, stavebních prací, montáže a zkoušení,
  - 4.3.2 fotografie ukazující stav výroby a pokrok na Staveništi,
  - 4.3.3 u výroby každé důležité položky zařízení a materiálů jméno výrobce, místo výroby, postup v procentech a skutečné nebo očekávané údaje o:
    - 1) zahájení výroby,
    - 2) inspekcích Zhotovitele a
    - 3) zkouškách;
  - 4.3.4 podrobné údaje uvádějící počet pracovníků Zhotovitele a počty každého z typů vybavení Zhotovitele na Staveništi,
  - 4.3.5 kopie dokumentů o zajištění jakosti, výsledků testů a certifikátů materiálů,
  - 4.3.6 bezpečnostní statistiky, včetně podrobností o jakýchkoliv riskantních nehodách a činnostech vztahujících se k ekologickým aspektům a vztahům s veřejností, a
  - 4.3.7 srovnání skutečného a plánovaného postupu, s podrobnostmi o veškerých událostech a okolnostech, které by mohly ohrozit dokončení Díla v souladu se Smlouvou, a o opatřeních, která jsou (nebo budou) přijata pro překonání prodlení se zhotovením Díla.
- 4.4 Osobní údaje třetích stran, které bude Zhotovitel zpracovávat pro Objednatele v souladu se Smlouvou, budou zpracovávány za dále uvedených podmínek:
- 4.4.1 Zhotovitel je povinen zajistit, aby se osoby oprávněné zpracovávat osobní údaje zavázaly zachovávat mlčenlivost ve vztahu ke všem osobním údajům, které zpracovává v souladu se Smlouvou, a rovněž bezpečnostních opatřeních, jejichž zveřejnění by ohrozilo zabezpečení osobních údajů.
  - 4.4.2 Zhotovitel je povinen přijmout všechna opatření dle článku 32 GDPR tak, aby byla zajištěna odpovídající bezpečnost osobních údajů.
  - 4.4.3 Zhotovitel může do zpracování zapojit Poddodavatele pouze na základě předchozího písemného souhlasu Objednatele. V případě souhlasu se Zhotovitel zavazuje s těmito Poddodavateli uzavřít smlouvu zajišťující dodržování práv a povinností stanovených Smlouvou, zvláště pak povinnosti mlčenlivosti a zajištění bezpečnosti osobních údajů a poskytnutí dostatečných záruk pro zavedení stejných technických a organizačních opatření Poddodavatelem.
  - 4.4.4 Zhotovitel je povinen zohlednit povahu zpracování, být Objednateli nápomocen prostřednictvím vhodných technických a organizačních opatření pro splnění Objednatelovy povinnosti reagovat na žádost o výkon práv subjektů dle GDPR.
  - 4.4.5 Zhotovitel je povinen být Objednateli nápomocen při zajišťování souladu s povinnostmi podle článku 32 až 36 GDPR, a to při zohlednění povahy zpracovaných informací, jež má Zhotovitel k dispozici. V případech, kdy povaha věcí vyžaduje informování Objednatele ze strany Zhotovitele, informuje Zhotovitel Objednatele bez zbytečného odkladu.
  - 4.4.6 Zhotovitel je povinen umožnit Objednateli a jím pověřené osobě, během běžné pracovní doby Zhotovitele, provést v sídle Zhotovitele kontrolu dodržování povinností týkajících se zpracování osobních údajů vyplývajících ze Smlouvy, a to i po ukončení stanovené doby zpracování, tj. po ukončení Smlouvy, a to do 3 měsíců od jejího ukončení.
  - 4.4.7 Po ukončení zpracování osobních údajů podle Smlouvy je Zhotovitel povinen poskytnout Objednateli všechna zařízení obsahující osobní údaje, pokud je to možné, a vymazat všechny zpracovávány osobní údaje ze všech svých systémů nebo databází, včetně vymazání všech záložních kopií, s výjimkou, kdy uchovávání vyžadují právní předpisy, nebo k tomu dal písemný souhlas Objednatel.

- 4.4.8 V případě, že Zhotovitel zpracuje osobní údaje nad rámec vymezený Smlouvou nebo doloženými pokyny Objednatele, považuje se ve vztahu k takovému zpracování Zhotovitel za „správce“ ve smyslu GDPR.

## **5. OPRAVNĚNÉ OSOBY**

- 5.1 Každá ze smluvních stran jmenuje oprávněnou osobu či osoby. Oprávněné osoby budou zastupovat smluvní stranu v záležitostech souvisejících s plněním Smlouvy. Oprávněné osoby uvedené v příloze č. 6 Smlouvy nejsou oprávněny měnit Smlouvu písemnými dodatky Smlouvy, pokud nejsou statutárními orgány smluvních stran nebo osobami jinak zmocněnými k jednání za smluvní stranu.
- 5.2 Jména a kontaktní údaje oprávněných osob jsou uvedena v příloze č. 6 Smlouvy. Každá ze smluvních stran je oprávněna jednostranně změnit své oprávněné osoby, je však povinna na takovou změnu druhou smluvní stranu písemně upozornit, a to nejpozději do tří (3) pracovních dnů před účinností změny. Účinnost změny oprávněných osob vůči druhé smluvní straně nastává uplynutím třetího (3.) pracovního dne po doručení oznámení o této změně. Změna oprávněných osob není považována za změnu Smlouvy. Nezbytnou podmínkou pro změnu oprávněné osoby, prostřednictvím které Zhotovitel ve výběrovém řízení prokazoval kvalifikaci je, že Zhotovitel jako součást svého upozornění o změně oprávněné osoby předloží pro tuto novou oprávněnou osobu kopie dokladů, jimiž ve výběrovém řízení prokazoval kvalifikaci oprávněné osoby, a to ve stejném rozsahu.
- 5.3 Technický dozor stavebníka (TDS) nesmí provádět Zhotovitel ani osoba s ním propojená.

## **6. PRACOVNÍCI ZHOTOVITELE**

- 6.1 Během celého provádění Díla a dále tak dlouho, jak to bude nutné pro splnění povinností Zhotovitele dle Smlouvy, se Zhotovitel zavazuje zajistit veškerý nutný dozor pro plánování, zajištění, řízení, inspekci a zkoušení prací v rámci provádění Díla. Níže uvedená ujednání se obdobně vztahují i na Poddodavatele a jejich případné zaměstnance. S ohledem na ust. § 1769 občanského zákoníku smluvní strany prohlašují, že povinnosti Poddodavatelů dle tohoto článku nejsou sjednávány jako plnění třetí osoby ve smyslu uvedeného zákonného ustanovení. Zhotovitel se zavazuje zajistit plnění těchto povinností tak, že neuzavře smlouvu s žádným Poddodavatelem, který se k těmto povinnostem nezaváže.
- 6.2 Dozor bude vykonávat dostatečný počet osob majících dostatečnou znalost českého jazyka i činností, které mají být provedeny (včetně požadovaných metod a technik, rizik, která pravděpodobně mohou nastat, a metod ochrany před nehodami) pro uspokojivé a bezpečné provádění Díla. Stavbyvedoucí a zástupci stavbyvedoucího musí mít takovou znalost českého jazyka umožňující operativní komunikaci v českém jazyce, případně je Zhotovitel povinen zajistit pro tyto účely na vlastní náklady překladatele či tlumočnicka ve lhůtách a podle potřeby tak, aby nebylo narušeno provádění Díla.
- 6.3 Pracovníci Zhotovitele budou přiměřeně kvalifikovaní, vyškolení a zkušení pro své řemeslo nebo povolání. Zhotovitel se zavazuje odvolat z prací na provádění Díla na odůvodněnou žádost TDS kteroukoliv osobu zaměstnanou na Staveništi nebo při provádění Díla, která podle mínění TDS:
- 6.3.1 si trvale nesprávně počíná nebo je nedbalá,
  - 6.3.2 plní své povinnosti nekompetentně nebo nedbale,
  - 6.3.3 neplní některé povinnosti vyplývající ze Smlouvy pro Zhotovitele, nebo
  - 6.3.4 trvale se chová tak, že to ohrožuje bezpečnost, zdraví nebo ochranu životního prostředí.
- 6.4 Zhotovitel se zavazuje v případech, kdy je třeba nahradit osoby odvolané TDS, nahradit odvolané osoby osobami, které jsou přiměřeně kvalifikované, vyškolené, zkušené pro své řemeslo nebo povolání a splní požadovanou kvalifikaci dle Zadávací dokumentace, pokud byla stanovena.



- 6.5 Zhotovitel se zavazuje zajistit, že veškeré jeho činnosti na železniční dopravní cestě budou prováděny pod přímým a trvalým vedením odpovídajícího počtu odborně a zdravotně způsobilých zaměstnanců a zaměstnanců Poddodavatelů. Tito zaměstnanci (vedoucí zaměstnanci) budou povinni se na vyzvání prokázat platnými doklady způsobilosti všem oprávněným zaměstnancům Objednatele, Koordinátorovi BOZP a zaměstnancům příslušných veřejných orgánů.
- 6.6 Zhotovitel se dále v souladu s příslušným Vnitřním předpisem Objednatele zavazuje zajistit, že všichni jeho zaměstnanci nebo zaměstnanci jeho Poddodavatelů, kteří budou vykonávat vedoucí práce (tj. vystupovat jako vedoucí zaměstnanci), budou mít platné doklady způsobilosti, které budou tyto zaměstnance opravňovat provádět činnosti na železniční dopravní cestě (tj. doklady o odborné způsobilosti, vydané na základě zmocnění dle § 22 zákona č. 266/1994 Sb., o dráhách, ve znění pozdějších předpisů; ověření zdravotní způsobilosti a proškolení z bezpečnostních předpisů). Odbornou způsobilost musí Zhotovitel prokázat způsobem a v rozsahu stanoveném předpisem SŽ Zam1 o odborné způsobilosti a znalosti osob při provozování dráhy a drážní dopravy, vydaného ve znění opravy č. 1 a změn č. 1 až 3 pod čj.: 76107/2019-SŽDC-GR-010 z 18. 12. 2019 s účinností od 1. 1. 2020 v platném znění).
- 6.7 Zhotovitel je dále povinen zajistit odbornou způsobilost u příslušných specialistů (na zabezpečovací zařízení, na sdělovací zařízení) a na žádost Objednatele doložit osvědčení o odborné způsobilosti v elektrotechnice v souladu s § 19 zákona č. 250/2021 Sb., o bezpečnosti práce v souvislosti s provozem vyhrazených technických zařízení a o změně souvisejících zákonů a s § 7 nařízení vlády č. 194/2022 Sb. o požadavcích na odbornou způsobilost k výkonu činnosti na elektrických zařízeních a na odbornou způsobilost v elektrotechnice; a u příslušných specialistů (na trakční vedení, na silnoproudou technologii, na elektrotechnická zařízení) vedle osvědčení dle § 19 zákona č. 250/2021 Sb. a § 7 nařízení vlády č. 194/2022 Sb. i osvědčení o zkoušce pro osobu znalou s vyšší kvalifikací dle vyhl. č. 100/1995 Sb., řád určených technických zařízení, ve znění pozdějších předpisů, přílohy č. 4, bodu 8 písm. c), tj. pro projektování elektrických zařízení.
- 6.8 Doklady způsobilosti (originál nebo ověřenou kopii) se Zhotovitel zavazuje Objednateli doložit před zahájením prací na Díle nebo Části Díla a při jakékoliv změně se zavazuje k bezodkladnému předložení předmětných dokladů způsobilosti (originál nebo ověřená kopie). Do doby doložení uvedených dokladů Objednateli, nemůže Zhotovitel provádět práce na Díle nebo Části Díla. S ohledem na ust. § 1769 občanského zákoníku smluvní strany prohlašují, že povinnosti Poddodavatelů dle tohoto článku nejsou sjednávány jako plnění třetí osoby ve smyslu uvedeného zákonného ustanovení. Zhotovitel se zavazuje zajistit plnění těchto povinností tak, že neuzavře smlouvu s žádným Poddodavatelem, který se k těmto povinnostem nezaváže.
- 6.9 Zhotovitel se zavazuje v souladu s obecně závaznými právními předpisy a příslušnými Vnitřními předpisy Objednatele, zejména Předpisem SŽDC Ob 1díl II „Vydávání povolení ke vstupu do míst veřejnosti nepřístupných. Průkaz pro cizí subjekt“, schválený GR SŽ dne 26. 3. 2019 pod čj. 10583/2019-GR-O30 s účinností od 1. 4. 2019, v platném znění zajistit, aby všechny fyzické osoby, které se budou při provádění Díla pohybovat na dráze nebo v obvodu dráhy na místech veřejnosti nepřístupných, měly povolení pro vstup do těchto prostor. Vydávajícím subjektem je Generální ředitelství státní organizace, Správa železnic, odbor bezpečnosti a krizového řízení (O30). Kontaktní elektronická adresa pro podávání žádostí a pro oznamování změn a ztrát je: prukazy@spravazeleznic.cz. Příslušné obecně závazné právní předpisy a Vnitřní předpisy Objednatele, kterými je Zhotovitel povinen se řídit, jsou uvedeny v Technických podmínkách.
- 6.10 Zhotovitel se zavazuje zajistit, že všechny fyzické nebo právnické osoby, které se budou podílet na provádění Díla a budou přitom provozovat drážní dopravu, budou mít platnou licenci k provozování drážní dopravy, budou mít s příslušným provozovatelem dráhy uzavřenu smlouvu o provozování drážní dopravy a budou splňovat i další povinnosti vyžadované příslušnými ustanoveními obecně závazných právních předpisů. Zhotovitel se zavazuje před zahájením prací na provádění Díla dále zajistit, že jeho zaměstnanci



a zaměstnanci jeho Poddodavatelů, kteří se budou podílet na provozování a organizování drážní dopravy, budou mít zdravotní a odbornou způsobilost vyžadovanou obecně závaznými právními předpisy a příslušnými Vnitřními předpisy Objednatele. Tuto skutečnost se Zhotovitel zavazuje Objednateli doložit před zahájením prací na provádění Díla předložením kopií předmětných dokladů způsobilosti, pokud tyto doklady již nepředložil dříve. Pokud doklady doložil, prokáže na výzvu Objednatele bez zbytečného odkladu jejich aktualizaci.

- 6.11 V případě zahraničních technických pracovníků a pracovních sil, se Zhotovitel zavazuje zajistit, aby jim byla udělena veškerá příslušná povolení k pobytu a pracovní povolení, pokud jsou taková povolení podle českého právního řádu nezbytná.
- 6.12 Zhotovitel se zavazuje seznámit všechny své zaměstnance s povinností podrobit se kontrole prováděné Objednatel, zda nejsou pod vlivem alkoholu nebo návykové látky. K povinnosti seznámit s touto povinností své zaměstnance zaváže Zhotovitel i své Poddodavatele. Kontrola bude prováděna dechovou zkouškou na přítomnost alkoholu a slinným testem na přítomnost návykových látek. Kontrola bude prováděna prostřednictvím osob Objednatele, určených v příloze č. 6 Smlouvy. Pozitivní výsledek ověření bude neprodleně oznámen Zhotoviteli. Náklady na vyšetření v případě pozitivního výsledku hradí Zhotovitel. V případě pozitivního výsledku kontroly nesmí dotčená osoba Zhotovitele pokračovat ve vykonávané činnosti a bude jí odebrán „Průkaz ke vstupu do objektů a provozované železniční dopravní cesty“. Kontrola bude prováděna v souladu se směrnici SŽDC č. 120 čj. 36503/2017-SŽDC-GŘ-010 z 3. 11. 2017 Dodržování zákazu kouření, požívání alkoholických nápojů a užívání jiných návykových látek v platném znění.

## **7. PODDODAVATELÉ**

- 7.1 Pokud si Objednatel v Zadávací dokumentaci vyhradil požadavek, že určitá věcně vymezená část předmětu plnění nesmí být plněna Poddodavatelem, zavazuje se Zhotovitel, že minimálně v takto vymezeném rozsahu provede Dílo vlastními prostředky s tím, že zbývající rozsah prací je oprávněn realizovat prostřednictvím poddodávek výlučně za podmínek stanovených ve Smlouvě.
- 7.2 Zhotovitel se zavazuje smluvně zajistit, že jím vybraný Poddodavatel svoji část plnění v rámci provádění Díla provede osobně a nepřevede ji na dalšího Poddodavatele ani ji ve smyslu ust. § 2589 občanského zákoníku nenechá provést dalším Poddodavatelem pod svým osobním vedením. S ohledem na ust. § 1769 občanského zákoníku smluvní strany prohlašují, že tato povinnost Poddodavatele není sjednávána jako plnění třetí osoby ve smyslu uvedeného zákonného ustanovení. Zhotovitel se zavazuje zajistit plnění této povinnosti tak, že neuzavře smlouvu s žádným Poddodavatelem, který se k této povinnosti nezaváže. Zhotovitel je oprávněn provádět prostřednictvím Poddodavatele jen takové plnění Smlouvy, které je pro příslušného Poddodavatele uvedeno v příloze č. 8 Smlouvy.
- 7.3 Ustanovení předchozího odst. 7.2 se nepoužije v případě, kdy je třeba k provedení části objektu (SO/PS) speciálních činností nebo zařízení, které představují pouze dílčí a doplňující část plnění dotčeného provozního souboru nebo stavebního objektu, přičemž budou ohledně tohoto dalšího poddodavatele splněny požadavky těchto Obchodních podmínek, které se vztahují na Poddodavatele Zhotovitele. Rozhodující část plnění provozního souboru nebo stavebního objektu musí být provedena vlastními prostředky původního Poddodavatele. V takovém případě musí Zhotovitel předem písemně oznámit TDS název takového poddodavatele spolu s identifikací plnění, které má tento další poddodavatel realizovat. Takový další poddodavatel se považuje za schváleného, pokud TDS do pěti pracovních dnů nově navrhaného dalšího poddodavatele, i bez uvedení důvodů, neodmítne. Pokud TDS takto oznámeného dalšího poddodavatele odmítne, nesmí se tento odmítnutý poddodavatel žádným způsobem podílet na plnění Díla dle Smlouvy. Nepožaduje se přitom, aby Zhotovitel oznamoval Objednateli jako své Poddodavatele osoby, které budou pouze dodávat materiál a/nebo zařízení nebo poskytovat služby, jejichž součástí není provádění vlastních stavebních prací na Díle nebo Části Díla.

- 7.4 Vlastními prostředky ve smyslu tohoto článku se rozumí, že Zhotovitel musí disponovat stroji a zařízení, materiály, lidskými a finančními zdroji nezbytnými k provedení příslušné Části Díla. Pod pojmem disponovat se pro účely tohoto článku rozumí, že Zhotovitel nebo osoby tvořící s ním koncern mají stroje, zařízení a materiály ve vlastnictví nebo jsou oprávněni s nimi nakládat na základě jiného právního důvodu a lidské zdroje má Zhotovitel zajištěné osobami, které jsou ke Zhotoviteli nebo osobám tvořícím se Zhotovitelem koncern v pracovněprávním vztahu. Za práce provedené vlastními prostředky se považují i práce provedené osobami, které společně se Zhotovitelem tvoří koncern ve smyslu ust. § 79 zákona č. 90/2012 Sb., o obchodních společnostech a družstvech (zákon o obchodních korporacích), jestliže tyto osoby nepodaly v témže výběrovém řízení nabídku samostatně nebo společně s jinými dodavateli a splňují základní způsobilost podle § 74 ZZVZ. Příslušnost těchto osob ke koncernu musí Zhotovitel prokázat. Na osoby tvořící se Zhotovitelem koncern se přiměřeně vztahují povinnosti Poddodavatelů a Zhotovitel je oprávněn užít při provádění Díla pouze těch členů koncernu, kteří se k plnění takovýchto povinností zaváží stejným způsobem, jako Poddodavatelé.
- 7.5 Zhotovitel bude odpovídat za plnění všech svých Poddodavatelů a škodu jimi způsobenou, stejně jako by šlo o jednání Zhotovitele nebo jím způsobenou škodu. Pokud není stanoveno jinak:
- 7.5.1 Zhotovitel je bez dalšího oprávněn plnit pomocí Poddodavatelů, kteří jsou uvedeni v příloze č. 8 Smlouvy, a to v rozsahu plnění tam uvedeném;
- 7.5.2 Poddodavatelé uvedení v příloze č. 8 Smlouvy, jejich podíl v % na provádění Díla nebo předmět jejich poddodávky je možné v průběhu provádění Díla měnit nebo doplňovat pouze dodatkem ke Smlouvě; nezbytnou podmínkou pro změnu Poddodavatele, prostřednictvím kterého Zhotovitel ve výběrovém řízení prokazoval kvalifikaci, je, že Zhotovitel jako součást žádosti o schválení předloží pro takto nově schvalovaného Poddodavatele kopie dokladů, jimiž prokáže, že tento nový Poddodavatel splňuje kvalifikaci nejméně v rozsahu, v jakém byla prokázána ve výběrovém řízení prostřednictvím původního Poddodavatele; nezbytnou podmínkou pro změnu Poddodavatele, jehož podíl na provádění Díla je alespoň 10 % ze Smluvní ceny, je, že Zhotovitel jako součást žádosti o schválení předloží pro takto nově schvalovaného Poddodavatele kopie dokladů, jimiž prokáže, že tento nový Poddodavatel splňuje základní a profesní způsobilost minimálně v rozsahu, v jakém byla prokázána ve výběrovém řízení prostřednictvím původního Poddodavatele.
- 7.5.3 Zhotovitel oznámí TDS nejméně dvacet osm (28) dnů předem předpokládané datum zahájení každé poddodavatelské práce a poté oznámí zahájení takové práce na Staveništi.
- 7.6 Zhotovitel se zavazuje, že Poddodavatel bude mít příslušná oprávnění k provádění příslušných prací na Díle jako předmětu své činnosti nebo podnikání a vybrané činnosti. Zhotovitel dále odpovídá za to, že Poddodavatel zajistí, aby vybrané práce na Díle, k nimž je zapotřebí určitého oprávnění či dosaženého vzdělání byly prováděny fyzickými osobami, které mají k výkonu těchto činností veškerá požadovaná oprávnění a dosažené vzdělání. Zhotovitelem vybraný Poddodavatel musí mít i všechna ostatní oprávnění vyžadovaná pro výkon činností spojených s prováděním Díla, obecně závaznými právními předpisy, Vnitřními předpisy Objednatele nebo Smlouvou. S ohledem na ust. § 1769 občanského zákoníku smluvní strany prohlašují, že povinnosti Poddodavatelů dle tohoto článku nejsou sjednávány jako plnění třetí osoby ve smyslu uvedeného zákonného ustanovení. Zhotovitel se zavazuje zajistit plnění těchto povinností tak, že neuzavře smlouvu s žádným Poddodavatelem, který se k těmto povinnostem nezaváže.

## **8. BEZPEČNOST**

- 8.1 Zhotovitel se při provádění Díla zavazuje:
- 8.1.1 dodržovat veškeré příslušné bezpečnostní předpisy,
- 8.1.2 dbát na bezpečnost všech osob, které mají právo pobývat na Staveništi,

- 8.1.3 vynakládat přiměřené úsilí k tomu, aby na Staveništi a Díle nebyly zbytečné překážky, a tak se zabránilo ohrožení přítomných osob,
- 8.1.4 poskytovat oplocení, osvětlení, ostrahu a hlídání Díla až do jeho dokončení a převzetí Objednatelem podle článku 9 těchto Obchodních podmínek a
- 8.1.5 zajišťovat veškeré pomocné práce (včetně cest, chodníků, ochranných zařízení a plotů), které mohou být nezbytné z důvodů provádění Díla a k užívání a ochraně veřejnosti a vlastníků a nájemců přilehlých pozemků.
- 8.2 Zhotovitel je povinen informovat Objednatele o tom, zda podle předpokládaného plánu provádění Díla bude naplněna některá z podmínek uvedených pod písm. a) nebo b) ust. § 15 odst. 1 zákona č. 309/2006 Sb., o zajištění dalších podmínek bezpečnosti a ochrany zdraví při práci, ve znění pozdějších předpisů. O této skutečnosti je Zhotovitel povinen písemně informovat TDS, a to bezprostředně po uzavření Smlouvy.
- 8.3 V případě, že bude, byť jen určitá Část Díla prováděna více než jedním zhotovitelem, např. bude-li se jednat o sdružení zhotovitelů nebo Zhotovitel přenechá v souladu se Smlouvou určitou Část Díla k realizaci Poddodavateli, a na Staveništi budou působit současně zaměstnanci více než jednoho zhotovitele ve smyslu ust. § 14 odst. 1 zákona č. 309/2006 Sb., o zajištění dalších podmínek bezpečnosti a ochrany zdraví při práci, ve znění pozdějších předpisů, je Zhotovitel povinen v takovém případě informovat Objednatele a současně o této skutečnosti e-mailem informovat TDS, a to bezprostředně po vzniku této skutečnosti.
- 8.4 Objednatel určí a smluvně zajistí potřebný počet Koordinátorů BOZP pro práci na Staveništi a zavazuje se o tom bezodkladně informovat Zhotovitele včetně uvedení kontaktních informací na Koordinátory BOZP. Zhotovitel se tímto zavazuje k součinnosti s Koordinátorem BOZP po celou dobu provádění Díla a dále se zavazuje smluvně zavázat k součinnosti s Koordinátorem BOZP po celou dobu provádění Díla i všechny své Poddodavatele.
- 8.5 Zhotovitel vždy přijme všechna potřebná opatření k ochraně zdraví a bezpečnosti pracovníků Zhotovitele. Ve spolupráci s místními zdravotnickými orgány Zhotovitel zajistí, aby byl na Staveništi a ve všech kancelářích pracovníci Zhotovitele a Objednatele vždy dosažitelný zdravotnický personál, zařízení první pomoci, ošetřovna a záchranná služba a aby byla učiněna vhodná opatření pro nutné sociální a hygienické požadavky a pro prevenci epidemií.
- 8.6 Zhotovitel zašle TDS podrobnosti o každé nehodě neprodleně poté, co k ní došlo. Zhotovitel bude uchovávat záznamy a podávat zprávy týkající se ochrany zdraví, bezpečnosti a zabezpečení osob a škod na majetku podle toho, jak to bude TDS odůvodněně požadovat.
- 8.7 Zhotovitel bude po celou dobu provádění Díla přijímat veškerá odpovídající opatření pro prevenci jakéhokoliv nezákonného, výtržnického nebo neukázněného chování pracovníků Zhotovitele nebo mezi ním a pro zajištění klidu a ochrany osob a majetku na Staveništi a v jeho okolí.

## **9. PŘEDÁNÍ A PŘEVZETÍ DÍLA**

- 9.1 Předání a převzetí Díla bude probíhat postupně po jednotlivých Částech Díla v souladu s Harmonogramem postupu prací a tímto článkem.
- 9.2 Zhotovitel se zavazuje v dostatečném předstihu, aby byl schopen dokončit příslušnou Část Díla v termínu dle Harmonogramu postupu prací, oznámit TDS termín, ve kterém bude připraven provést přijímací zkoušky Části Díla. Není-li mezi TDS a Zhotovitelem dohodnuto jinak, budou přijímací zkoušky provedeny do čtrnácti (14) dnů po tomto datu v den nebo ve dnech, kdy to nařídí TDS. TDS o termínu přijímacích zkoušek vyrozumí Objednatele. Zhotovitel je oprávněn přizvat k přijímce Díla nebo Části Díla své Poddodavatele.
- 9.3 Zhotovitel i Objednatel jsou oprávněni navrhnout TDS a TDS je oprávněn i bez jejich návrhu stanovit záznamem do stavebního deníku, aby byla předána pouze ucelená část

- Části Díla s tím, že přejímací zkoušky takové Části Díla musí být provedeny tak, aby celá Část Díla byla provedena v termínu dle Harmonogramu postupu prací. O předání a převzetí takové Části Díla po provedení přejímacích zkoušek bude vyhotoven Zápis o předání a převzetí Díla a takto předaná a převzatá část Části Díla již nebude předmětem přejímacích zkoušek příslušné Části Díla jako celku. V ostatním se na předání a převzetí Části Díla přiměřeně použijí následující ustanovení.
- 9.4 Zhotovitel se zavazuje provést přejímací zkoušky v souladu s těmito Obchodními podmínkami a s podmínkami stanovenými v Technických podmínkách a předat TDS dokumentaci skutečného provedení a příručku provozu a údržby v souladu s Technickými podmínkami dostatečně podrobné tak, aby Objednatel mohl tuto Část Díla provozovat, udržovat, demontovat, znovu smontovat, upravovat a opravovat.
- 9.5 Zkoušky se řídí Obchodními podmínkami nebo příslušnými ustanoveními Technických podmínek. Pro zkoušky platí, není-li ve Smlouvě sjednáno jinak, že:
- 9.5.1 Zhotovitel poskytne veškeré potřeby, podklady a pracovníky nezbytné pro účinné provedení zkoušek;
- 9.5.2 TDS je oprávněn změnit místo nebo detaily určitých zkoušek a požadovat provedení dodatečných zkoušek a Zhotovitel se zavazuje uposlechnout takový příslušný pokyn TDS;
- 9.5.3 Jestliže se TDS nedostaví na místo zkoušek v čase, který TDS oznámí jako čas zahájení zkoušek, může Zhotovitel přistoupit ke zkouškám (nedostal-li od TDS jiné pokyny), které se poté budou považovat za provedené v přítomnosti TDS. Ust. § 2607 občanského zákoníku tím není dotčeno;
- 9.5.4 Jestliže Zhotovitel neprovede přejímací zkoušky v termínu stanoveném TDS, může přejímací zkoušky provést Objednatel na riziko a náklady Zhotovitele. O tom, že budou zkoušky provedeny Objednatelem, musí být Zhotovitel a TDS v dostatečném předstihu písemně informován, přičemž mu musí být umožněno, aby se přejímacích zkoušek, provedených Objednatelem, mohl zúčastnit.
- 9.5.5 V případě, že jsou požadované zkoušky řádně provedeny a TDS k nim nemá výhrad, potvrdí TDS Zhotoviteli zápisy o zkouškách, nebo mu vydá certifikát stejné platnosti a Zhotovitel a TDS podepíše Zápis o předání a převzetí Díla. TDS je oprávněn podepsat Zápis o předání a převzetí Díla před termínem sjednaným v Harmonogramu postupu prací pro příslušnou Část Díla jen s předchozím písemným souhlasem Objednatele.
- 9.5.6 Jestliže TDS nebyl přítomen zkouškám, má se za to, že plně akceptuje zkoušku jako řádně provedenou.
- 9.6 TDS je oprávněn kdykoli písemně, alespoň záznamem do stavebního deníku, požádat Zhotovitele o to, aby byla Část Díla změřena. Zhotovitel je oprávněn kdykoli TDS písemně navrhnout, aby bylo takové měření Části Díla provedeno. Po záznamu požadavku TDS na provedení měření Části Díla do stavebního deníku je Zhotovitel povinen zajistit měření příslušné Části Díla dle následujících podmínek:
- 9.6.1 Zhotovitel se bezodkladně buď zúčastní měření, nebo pošle kvalifikovaného zástupce, který bude při měření asistovat TDS, a poskytne veškeré podrobnosti požadované TDS.
- 9.6.2 Není-li v Obchodních podmínkách uvedeno jinak, měření Části Díla proběhne tak, že se bude měřit netto skutečné množství každé položky zhotovovaných prací a metoda měření bude v souladu se všemi použitelnými souvisícími dokumenty a výsledek měření bude potvrzen podpisem Měřícího protokolu TDS a Zhotovitelem, přičemž Měřící protokol vyhotovuje Zhotovitel.
- 9.6.3 Jestliže se Zhotovitel nezúčastní měření ani nevyšle kvalifikovaného zástupce, ani nepodepíše Měřící protokol, bude měření provedené TDS (nebo v jeho zastoupení) považováno za přesné.

- 9.6.4 Budou-li zhotovované práce měřeny podle záznamů, budou tyto záznamy připraveny TDS. Zhotovitel se zúčastní prověření a podpisem Měřicího protokolu odsouhlasí záznamy spolu s TDS. Jestliže se Zhotovitel prověření záznamů nezúčastní, budou záznamy považovány za přesné.
- 9.6.5 Jestliže Zhotovitel prověří záznamy a nebude s nimi souhlasit a/nebo nepodepíše Měřicí protokol, potom Zhotovitel oznámí TDS důvody, které ho vedly k tvrzení, že záznamy jsou nepřesné. Po obdržení tohoto oznámení TDS zkontroluje záznamy, a buď je potvrdí, nebo změní. Jestliže Zhotovitel nepředá toto oznámení TDS do desíti (10) dnů poté, co byl požádán, aby prověril záznamy a podepsal Měřicí protokol, budou záznamy považovány za přesné.
- 9.6.6 TDS v rámci měření zkontroluje cenu příslušné Části Díla tím, že ocení každou položku práce za použití dohodnutého nebo stanoveného měření a příslušnou sazbu nebo cenu za tuto položku, nebo (není-li tato položka uvedena) za podobnou práci, a to v souladu se stanovenou cenou, zejména výkazem výměr, ve Smlouvě, resp. Nabídce Zhotovitele.
- 9.6.7 Výsledek měření a kontroly ceny příslušné Části Díla bude potvrzen podpisem Měřicího protokolu TDS a Zhotovitelem.
- 9.7 Jestliže v průběhu přejímací zkoušky TDS zjistí, že příslušná Část Díla není provedena řádně a v souladu se Smlouvou, tak:
- 9.7.1 se bude mít za to, že je příslušná Část Díla vadná;
- 9.7.2 je TDS oprávněn odmítnout podepsání Zápisu o předání a převzetí Díla, s udáním důvodů a uvedením prací, jež má Zhotovitel provést, aby bylo možno Zápis o předání a převzetí Díla podepsat a nařídit další opakování přejímacích zkoušek po provedení těchto prací;
- 9.7.3 TDS nebo Zhotovitel mohou požadovat, aby se přejímací zkoušky kterékoliv související práce, za stejných podmínek opakovaly, přičemž TDS poskytne Zhotoviteli přiměřenou lhůtu pro odstranění nedostatků odhalených při přejímacích zkouškách. Jestliže zdržení a opakované zkoušení způsobí Objednateli dodatečné náklady, zaplatí Zhotovitel tyto náklady Objednateli do 30 dní od doručení písemné výzvy Zhotoviteli.
- 9.8 V případě, že se Objednatel rozhodne převzít Dílo nebo Části Díla s ojedinělými drobnými vadami, které samy o sobě ani ve spojení s jinými nebrání užívání Díla nebo Části Díla k zamýšlenému účelu funkčně nebo esteticky, ani jeho užívání k zamýšlenému účelu podstatným způsobem neomezují, uvede TDS do Zápisu o předání a převzetí Díla výčet takovýchto vad včetně uvedení dodatečné přiměřené lhůty, ve které se Zhotovitel zavazuje tyto vady odstranit. Ust. § 2628 občanského zákoníku se nepoužije.
- 9.9 Dnem, který je uvedený v Zápisu o předání a převzetí Díla jako den splnění všech povinností nezbytných k ukončení příslušné Části Díla, se příslušná Část Díla má za předanou a Objednatel převzatou a příslušná Část Díla dle Harmonogramu postupu prací se má za ukončenou, přičemž Zápis o předání a převzetí Díla musí obsahovat:
- 9.9.1 datum, ke kterému byla splněna poslední ze všech povinností nezbytných k ukončení příslušné Části Díla, a datum pro dokončení příslušné Části Díla dle Harmonogramu postupu prací;
- 9.9.2 podpisy Zhotovitele a TDS;
- 9.9.3 vymezení, na kterou Část Díla se Zápis o předání a převzetí Díla vztahuje;
- 9.9.4 seznam případných drobných vad, které samy o sobě ani ve spojení s jinými nebrání užívání Díla nebo Části Díla k zamýšlenému účelu funkčně nebo esteticky, ani jeho užívání k zamýšlenému účelu podstatným způsobem neomezují, a lhůty, ve kterých se Zhotovitel zavazuje tyto vady odstranit.
- 9.10 Není-li v Zápisu o předání a převzetí Díla uvedeno jinak, nebude se mít za to, že Zápis o předání a převzetí Díla pro Část Díla potvrzuje dokončení terénních úprav nebo úpravu jiných ploch vyžadujících uvedení do původního stavu.



- 9.11 Spor o dokončení jednotlivé Části Díla není důvodem pro zastavení prací dle Smlouvy na jiných Částech Díla.
- 9.12 S ohledem na rozsáhlost a složitost Díla si smluvní strany sjednávají, že se ust. § 2605 odst. 2 občanského zákoníku nepoužije.

## **10. DOKONČENÍ DÍLA**

- 10.1 Dílo jako celek se má za dokončené ke dni podpisu Předávacího protokolu Zhotovitelem i TDS s uvedením data, kdy Zhotovitel splnil všechny své povinnosti podle Smlouvy pro dokončení Díla. Ust. § 2605 odst. 1 občanského zákoníku se nepoužije.
- 10.2 TDS podepíše na písemnou výzvu Zhotovitele Předávací protokol bez zbytečného odkladu poté, co nastane poslední z následujících skutečností:
- 10.2.1 Zhotovitel dokončí a řádně předá všechny Části Díla; a
- 10.2.2 Zhotovitel dokončí terénní úpravy a úpravy všech ploch vyžadujících uvedení do původního stavu, a to ve vztahu k celému Dílu; a
- 10.2.3 Zhotovitel v souladu se Smlouvou otestuje celé Dílo; a
- 10.2.4 Zhotovitel odstraní všechny vady uvedené v Zápisech o předání a převzetí Díla; a
- 10.2.5 Zhotovitel poskytne protokolárně Objednateli všechnu Dokumentaci Zhotovitele včetně kompletní geodetické dokumentace, dokumentace skutečného provedení staveb tvořících předmět Díla a originálů stavebních deníků.
- 10.3 Pro vyloučení všech pochybností smluvní strany berou na vědomí, že podmínkou pro dokončení Díla není zavedení Zkušebního provozu.
- 10.4 Dnem podpisu Předávacího protokolu Zhotovitelem i TDS se Dílo má za převzaté a pouze Předávací protokol bude dokladem konečného převzetí celého Díla, přičemž Předávací protokol musí obsahovat:
- 10.4.1 datum, ke kterému byla splněna poslední ze všech povinností nezbytných k dokončení Díla jako celku;
- 10.4.2 podpisy Zhotovitele a TDS.
- 10.5 Po podpisu Předávacího protokolu Zhotovitelem i TDS zůstávají nadále v platnosti povinnosti smluvních stran ze Smlouvy, které v této době zůstávají nesplněny nebo z jejichž povahy vyplývá, že mají zůstat v platnosti i po dokončení Díla.
- 10.6 Základním právem Objednatele z vad je právo na odstranění vady. K odstranění oznámených vad je Zhotovitel povinen bez dalšího vždy, a to i v případě, že Objednatel toto právo zvláště výslovně neuplatní. Do dvaceti osmi (28) dnů po podepsání Předávacího protokolu Zhotovitelem i TDS Zhotovitel odstraní veškeré zbývající vybavení Zhotovitele, nadbytečný materiál, odpad, suť a pomocné práce ze Staveniště nebo jeho příslušné části tak, aby bylo možno Dílo nebo předávanou Část Díla bezpečně provozovat a aby nebyl ohrožen bezpečný a plynulý provoz dráhy nebo drážní dopravy.

## **11. AKCEPTACE DOKUMENTŮ**

- 11.1 Je-li v průběhu provádění Díla nezbytné vypracovat a odsouhlasit jakýkoliv dokument, který bude mít vliv na provádění Díla dle Smlouvy, zavazují se strany postupovat v souladu s tímto článkem.
- 11.2 Zhotovitel se zavazuje předat první verzi dokumentu TDS k akceptaci ve lhůtě domluvené mezi Zhotovitelem a TDS v souladu s Harmonogramem postupu prací, nebo jinak stanovené v souladu se Smlouvou. V pochybnostech má přednost lhůta, která byla za součinnosti obou smluvních stran v souladu se Smlouvou stanovena později.
- 11.3 TDS je oprávněn vznést veškeré své výhrady nebo připomínky k první verzi dokumentu předložené dle odst. 11.2 do patnácti (15) pracovních dnů od jejího doručení. Nevznese-li TDS ve stanovené lhůtě k první verzi dokumentu žádné výhrady ani připomínky, považují smluvní strany dokument ve znění jeho první verze za závazný.

- 11.4 Vznese-li TDS ve stanovené lhůtě výhrady nebo připomínky k první verzi dokumentu dle odst. 11.3, zavazuje se Zhotovitel bez zbytečného odkladu (ve lhůtě přiměřené povaze výhrady), nejpozději však do 5 dnů, provést veškeré potřebné úpravy dokumentu dle výhrad a připomínek TDS a takto upravený dokument předat jako jeho druhou verzi TDS k akceptaci.
- 11.5 TDS se zavazuje vznést veškeré své výhrady nebo připomínky k druhé verzi dokumentu předložené dle odst. 11.4 do patnácti (15) pracovních dnů od jejího doručení. Nevznese-li TDS ve stanovené lhůtě k druhé verzi dokumentu žádné výhrady ani připomínky, považují smluvní strany dokument ve znění jeho druhé verze za závazný.
- 11.6 Vznese-li TDS ve stanovené lhůtě své výhrady nebo připomínky k druhé verzi dokumentu dle odst. 11.5, zavazuje se Zhotovitel a TDS zahájit společné jednání za účelem odstranění veškerých vzájemných rozporů a akceptace dokumentu, a to nejpozději do pěti (5) pracovních dnů od doručení výzvy kterékoliv smluvní strany k jednání.
- 11.7 V případě, že dokument představuje změnu Smlouvy, včetně, nikoliv však výlučně, změnu termínů dle Harmonogramu postupu prací, obsah dokumentu je pro strany závazný pouze v případě, že je dokument vyhotoven ve formě řádného písemného dodatku ke Smlouvě a podepsán oběma smluvními stranami.

## **12. CENA DÍLA**

- 12.1 Cena Díla je uvedena v odst. 3.3 Smlouvy a v příloze č. 4 Smlouvy, kde je vymezena dle objektů stavební části (SO), objektů technických a technologických zařízení (PS), či jiných Částí Díla.
- 12.2 Zhotovitel potvrzuje, že je schopen zrealizovat předmět Veřejné zakázky za cenu uvedenou v odst. 3.3 Smlouvy a v příloze č. 4 Smlouvy, a to v plném rozsahu a potvrzuje, že cena uvedená v odst. 3.3 Smlouvy a v příloze č. 4 Smlouvy je cenou konečnou a nepřekročitelnou a zahrnuje veškeré práce nezbytné pro řádné dokončení a předání Díla, přičemž může být měněna výhradně:
- 12.2.1 v případě změny výše nebo způsobu platby zákonem stanovené daně z přidané hodnoty (DPH), přičemž v takovém případě se Cena Díla upraví způsobem odpovídajícím změně výše nebo způsobu odvodu DPH,
- 12.2.2 na základě písemné dohody stran.
- 12.3 Cena veškerého zařízení a materiálů určených ke zhotovení Díla a cena jejich dodávky je zahrnuta v Ceně Díla.
- 12.4 Cena Díla zahrnuje náklady na Realizační dokumentaci stavby (RDS) a náklady na zpracování dokumentace skutečného provedení stavby, včetně geodetické dokumentace skutečného provedení, i náklady na činnost Oznamovaného subjektu. Dále obsahuje náklady na provedení měření, potřebných pro zpracování požadované dokumentace.
- 12.5 Cena Díla zahrnuje veškeré náklady Zhotovitele na zhotovení Díla. V ceně Díla jsou obsaženy i náklady na vybudování, provoz, údržbu a likvidaci zařízení Staveniště Zhotovitele i jeho Poddodavatelů, náklady na zpracování a projednání projektu zařízení Staveniště ve smyslu NSZ. V ceně jsou zahrnuty i náklady odpadového hospodářství a úpravy pozemků a jejich uvedení do původního stavu, měření hluku a vibrací, provedení technických revizí a potřebných komplexních zkoušek, náklady na ztížené podmínky výstavby, daně (s výjimkou DPH), dovozní cla a jiné poplatky. Užívání nemovitostí pro účely zařízení Staveniště a využití dočasných záborů hradí Zhotovitel.
- 12.6 Cena Díla zahrnuje i tzv. nezadatelné práce nezbytné pro zhotovení Díla, které je Zhotovitel povinen zajistit u příslušné organizační jednotky Objednatele.
- 12.7 Zhotovitel prohlašuje, že Cena Díla je cenou nejvýše přípustnou a zahrnuje veškeré náklady na zhotovení Díla. Zhotovitel dále prohlašuje, že se seznámil se Staveništěm a celým obsahem Zadávací dokumentace (vč. části obsahující výkresovou část a část soupis prací).

- 12.8 Pokud dojde k přerušení prací na Díle nebo Části Díla dle odst. 3.7 z důvodů nikoli na straně Zhotovitele po dobu delší než 2 roky (a to i v součtu jednotlivých kratších přerušení prací), počínaje prvním dnem následujícího roku se bude dosud neuhrazená část Ceny Díla automaticky každoročně upravovat o roční míru růstu indexu cen stavebních prací za předcházející kalendářní rok zveřejňovaného Českým statistickým úřadem. V případě přerušení z důvodů na straně Zhotovitele se úprava Ceny Díla podle tohoto odstavce nepoužije.

### **13. PLATEBNÍ PODMÍNKY**

- 13.1 Cena Díla bude hrazena průběžně na základě daňových dokladů, které budou vystaveny vždy na cenu stavebních a jiných prací, které byly v předcházejícím kalendářním měsíci provedeny v souladu se Smlouvou za účelem zhotovení Díla, a v případě, že si to vyžádá Objednatel, i na cenu materiálu dodaného v předcházejícím kalendářním měsíci na Stavenišťě za účelem zhotovení Díla a je řádně uskladněn a zabezpečen před ztrátou, poškozením nebo zničením, přičemž tyto stavební a jiné práce či materiál musí být zaznamenány v Soupisu provedených prací potvrzeném podpisem TDS.
- 13.2 Daňové doklady budou splňovat všechny náležitosti platných právních předpisů. Vystavené daňové doklady se mají za kompletní, obsahují-li všechny přílohy, kterými jsou:
- a) soupis zjišťovacích protokolů,
  - b) zjišťovací protokoly,
  - c) Objednatelem, resp. TDS odsouhlasený soupis provedených prací.
- 13.3 Daňový doklad vystavený Zhotovitelem musí splňovat veškeré náležitosti uvedené ve Smlouvě nebo vyžadované obecně závaznými právními předpisy, zejména zákonem č. 235/2004 Sb., o dani z přidané hodnoty, ve znění pozdějších předpisů a zákona č. 563/1991 Sb., o účetnictví, ve znění pozdějších předpisů a dále musí obsahovat přiloženou kopii Soupisu provedených prací potvrzeného podpisem TDS.
- 13.4 Daňové doklady u akcí spolufinancovaných ze zdrojů EU budou vystaveny dle vzoru, který Objednatel zašle Zhotoviteli v elektronické podobě.
- 13.5 Zhotovitel vyhotoví a zašle každý daňový doklad jedním ze způsobů, upraveným ve Smlouvě. Po dokončení Díla Zhotovitel vyhotoví a předá Objednateli konečný daňový doklad.
- 13.6 Zhotovitel je povinen vystavit daňový doklad do patnácti (15) dnů ode dne, kdy vznikla povinnost přiznat daň z přidané hodnoty, nebo přiznat uskutečnění plnění a doručit jej neprodleně Objednateli a Objednatel se zavazuje předmětnou částku uhradit dle podmínek v tomto článku Obchodních podmínek.
- 13.7 Splatnost faktury - daňového dokladu je, vzhledem k povaze závazku, tj. administrativní náročnosti způsobu financování dopravní infrastruktury, šedesát (60) dnů od doručení řádného daňového dokladu Objednateli. Tuto délku splatnosti považují smluvní strany za přiměřenou i s ohledem na sjednání průběžného hrazení Ceny Díla, kterou se strany odchýlily od ust. § 2610 odst. 1 občanského zákoníku.
- 13.8 V případě, že předmětem plnění jsou i pořizovací předměty uvedené v samostatném objektu „SO Vybavení – Provozní náklady“, je Zhotovitel povinen tento SO fakturovat zvlášť fakturou ve vlastní číselné řadě (úhrada těchto faktur se následně provádí z provozních prostředků Oblastního ředitelství).
- 13.9 Platba splatné částky bude provedena formou bezhotovostního bankovního převodu na účet určený Zhotovitelem v příslušném daňovém dokladu. Částka je zaplacená připsáním příslušné peněžní částky na účet poskytovatele platebních služeb Zhotovitele. Provedení změny nebo doplnění dalšího bankovního spojení Zhotovitele bude provedeno pouze na základě žádosti Zhotovitele a zároveň změnou smlouvy. Žádost musí být písemná, a to pouze prostřednictvím datové schránky Objednatele z datové schránky Zhotovitele (u právnických osob) nebo úředně ověřenou listinou u Zhotovitele – fyzické osoby, pokud tento Zhotovitel nemá též zavedenou vlastní aktivní datovou schránku.



- 13.10 V případě, že daňový doklad nebude mít výše uvedené náležitosti, je Objednatel oprávněn zaslat jej ve lhůtě splatnosti zpět Zhotoviteli k doplnění, aniž se tak dostane do prodlení se splatností; lhůta splatnosti počíná běžet znovu od opětovného doručení náležitě doplněné či opravené faktury.
- 13.11 Datem uskutečnění dílčích zdanitelných plnění na daňových dokladech vystavených Zhotovitelem bude vždy poslední den kalendářního měsíce, za který je daňový doklad vystaven vyjma měsíce listopadu, kdy bude daňový doklad Zhotovitelem vystaven i k patnáctému (15.) dni měsíce listopadu.
- 13.12 Zhotovitel se zavazuje k tomu, že neprovede jednostranný zápočet pohledávky a že nepostoupí žádnou pohledávku vůči Objednateli ani její část, vzniklou na základě Smlouvy třetí osobě bez předchozího písemného souhlasu Objednatele. Postup Objednatele dle odst. 20.20 se nepovažuje za souhlas Objednatele.
- 13.13 Objednatel je oprávněn užít k jednostrannému zápočtu i pohledávku ve smyslu ust. § 1987 odst. 2 občanského zákoníku nejistou.
- 13.14 Zhotovitel není oprávněn použít k zápočtu vůči Objednateli pohledávku svého spoludlužníka ve smyslu ust. § 1984 občanského zákoníku.
- 13.15 Objednatel může poskytnout Zhotoviteli zálohu na zhotovení Díla. Celkovou výši zálohy, počet a načasování splátek (pokud jich bude více než jedna), použité měny, splatnost a ostatní poměry zálohy je Objednatel oprávněn stanovit v souladu s jeho možnostmi takovou zálohu poskytnout.

#### **14. BANKOVNÍ ZÁRUKA ZA PROVEDENÍ DÍLA A POJISTNÁ ZÁRUKA ZA PROVEDENÍ DÍLA**

- 14.1 Zhotovitel předal Objednateli před podpisem Smlouvy Bankovní záruku za provedení Díla nebo Pojistnou záruku za provedení Díla (dále v tomto článku obě též jen jako Záruka) ve výši uvedené ve Smlouvě. Záruka bude zajišťovat dodržení smluvních podmínek, kvality a termínů provedení Díla. Záruka bude Objednatelem použita jako kompenzace pro možné ztráty, které by vyplynuly z toho, že by Zhotovitel nebyl schopen nebo ochoten plnit své povinnosti ze Smlouvy. V případě porušení povinnosti Zhotovitele udržovat v platnosti Záruku dle podmínek této Smlouvy není Objednatel povinen poskytovat Zhotoviteli do napravení tohoto porušení žádná finanční plnění podle této Smlouvy.
- 14.2 Objednatel je oprávněn využít prostředků zajištěných Zárukou ve výši, která odpovídá výši splatné částky smluvní pokuty, jakéhokoli neuspokojeného dluhu Zhotovitele vůči Objednateli, nákladů nezbytných k odstranění vad Díla, škod způsobených plněním Zhotovitele v rozporu se Smlouvou, nebo jakékoli částce, která podle mínění Objednatele odpovídá náhradě vadného plnění Zhotovitele.
- 14.3 Záruka musí splňovat tyto podmínky:
- Záruka musí být vystavena jako neodvolatelná a bezpodmínečná, přičemž výstavce se zaváže k plnění bez námitek a na základě první výzvy oprávněného,
  - Záruka bude platná nejméně po dobu provádění Díla stanovenou ve Smlouvě a dále minimálně 2 měsíce po vyhotovení Předávacího protokolu a odstranění všech případných vad a nedostatků uvedených v Předávacím protokolu podle toho, která z těchto událostí nastane později,
  - Záruka musí být dále platná, dokud Objednatel neobdrží Bankovní záruku za odstranění vad nebo Pojistnou záruku za odstranění vad podle článku 15.
- 14.4 Právo ze Záruky za provedení Díla bude Objednatel oprávněn uplatnit v případech, pokud:
- Zhotovitel neprovádí Dílo v souladu s podmínkami uzavřené Smlouvy či nesplnil své povinnosti vyplývající ze Smlouvy;
  - Objednatel odstoupí od Smlouvy z důvodů na straně Zhotovitele;

- Zhotovitel neuhradí Objednateli způsobenou škodu či smluvní pokutu, k níž je podle Smlouvy povinen a která vůči němu byla Objednatелеm uplatněna;
  - vůči majetku Zhotovitele probíhá insolvenční řízení, v němž bylo vydáno rozhodnutí o úpadku nebo insolvenční návrh byl zamítnut proto, že majetek nepostačuje k úhradě nákladů insolvenčního řízení, nebo byl konkurs zrušen proto, že majetek byl zcela nepostačující nebo byla zavedena nucená správa podle zvláštních právních předpisů.
- 14.5 Pokud podmínky Záruky specifikují datum, kdy vyprší povinnosti výstavce, který vydal Záruku ("datum ukončení platnosti Záruky") a Předávací protokol nebyl smluvními stranami vyhotoven, resp. nebyly odstraněny všechny případné vady a nedostatky uvedené v Předávacím protokolu, do data třiceti (30) dnů před datem ukončení platnosti Záruky, potom Zhotovitel podle toho prodlouží platnost Záruky, dokud nebude smluvními stranami vyhotoven Předávací protokol a odstraněny všechny případné vady a nedostatky uvedené v Předávacím protokolu, a dokud Objednatel neobdrží Bankovní záruku za odstranění vad nebo Pojistnou záruku za odstranění vad podle článku 15.
- 14.6 Objednatel je oprávněn uplatnit právo ze Záruky dále v případech, pokud:
- 14.6.1 Zhotovitel neprodlouží platnost Záruky v případech, kdy je k tomu povinen dle Smlouvy, přičemž za těchto okolností může Objednatel nárokovat plnou výši částky Záruky,
- 14.6.2 Zhotovitel nezaplatí Objednateli splatnou částku podle toho, jak bylo mezi stranami sjednáno, do čtyřiceti (40) dnů po tomto souhlasu,
- 14.6.3 Zhotovitel nesplní dosud nesplněnou povinnost do čtyřiceti (40) dnů poté, co obdržel oznámení Objednatele, v němž bylo požadováno splnění takové povinnosti. V případě, že se jedná o nepeněžitou povinnost, se má za to, že je do výše určené záruční listinou zajištěna peněžitá pohledávka, která Objednateli přísluší při porušení příslušné nepeněžené povinnosti.
- 14.7 Objednatel vrátí záruční listinu k Záruce Zhotoviteli do dvaceti (20) dnů ode dne, kdy TDS a Zhotovitel podepsali Předávací protokol, Zhotovitel odstranil veškeré vady uvedené v Předávacím protokolu a v Zápisích o předání a převzetí Díla a Objednatel od Zhotovitele obdržel Bankovní záruku za odstranění vad nebo Pojistnou záruku za odstranění vad, podle toho, který termín nastane později.
- 14.8 V případě, že dojde ke změně v osobě Zhotovitele v souladu s odst. 5.7 Smlouvy, musí být Objednateli do 7 dnů poté, co nastanou právní účinky změny, předložena Záruka vystavená pro nového Zhotovitele nebo předloženo písemné prohlášení výstavce Záruky o trvání práv z původní Záruky i ve vztahu k novému Zhotoviteli. Objednatel vrátí předchozí Záruku Zhotoviteli do 21 dnů poté, co obdrží Záruku vystavenou pro nového Zhotovitele.

## **15. BANKOVNÍ ZÁRUKA ZA ODSTRANĚNÍ VAD A POJISTNÁ ZÁRUKA ZA ODSTRANĚNÍ VAD**

- 15.1 Zhotovitel se zavazuje bezodkladně, tj. nejpozději do šedesáti (60) dnů ode dne podpisu Předávacího protokolu Zhotovitelem i TDS předat Objednateli Bankovní záruku za odstranění vad nebo Pojistnou záruku za odstranění vad (dále v tomto článku 15 obě též jen jako Záruka). Záruka bude vystavena na částku odpovídající výši 50 % Bankovní záruky za provedení Díla nebo Pojistné záruky za provedení Díla uvedené v odst. 4.1 Smlouvy.
- 15.2 Zhotovitel se zavazuje, že Záruka bude vydána na dobu šesti (6) let. Pokud podmínky Záruky specifikují datum ukončení platnosti Záruky a Zhotovitel neodstranil všechny záruční vady do třiceti (30) dnů před tímto datem ukončení platnosti Záruky, potom je Zhotovitel povinen platnost Záruky prodloužit, dokud nebudou všechny záruční vady odstraněny. Objednatel je oprávněn uplatnit právo ze Záruky pouze v případech, pokud:

- 15.2.1 Zhotovitel neprodlouží platnost Záruky v případě, že její platnost bude kratší, než je uvedeno v předchozím odstavci; za těchto okolností může Objednatel požadovat zaplacení plné výše částky Záruky,
  - 15.2.2 Zhotovitel neuhradí Objednateli způsobenou škodu či smluvní pokutu, k níž je podle Smlouvy povinen a která vůči němu byla Objednatelem uplatněna,
  - 15.2.3 Zhotovitel nezaplatí Objednateli splatnou částku podle toho, jak bylo mezi stranami sjednáno, do čtyřiceti (40) dnů po tomto souhlasu nebo rozhodnutí,
  - 15.2.4 Zhotovitel neodstraní záruční vadu do čtyřiceti (40) dnů poté, co obdržel oznámení Objednatele, v němž bylo požadováno odstranění záruční vady, nebo v jiné přiměřené lhůtě dodatečně mu k tomu Objednatelem poskytnuté, a to k úhradě přiměřené slevy z ceny či k úhradě nákladů, které vznikly odstraněním vady na náklady Zhotovitele a případných smluvních pokut a nároku na náhradu škody,
  - 15.2.5 nastanou okolnosti, které opravňují Objednatele k odstoupení od Smlouvy podle článku 21, bez ohledu na to, zda bylo odstoupení oznámeno či nikoliv,
- 15.3 V případě, že dojde ke změně v osobě Zhotovitele v souladu s odst. 5.6 Smlouvy, musí být Objednateli do 7 dnů poté, co nastanou právní účinky změny, předložena Záruka vystavená pro nového Zhotovitele, nebo předloženo písemné prohlášení výstavce Záruky o trvání práv z původní Záruky i ve vztahu k novému Zhotoviteli. Objednatel vrátí předchozí Záruku Zhotoviteli do 21 dnů poté, co obdrží Záruku vystavenou pro nového Zhotovitele.
- 15.4 Objednatel vrátí záruční listinu Záruky Zhotoviteli do 21 dnů poté, co tato Záruka pozbude platnosti podle ustanovení tohoto článku, včetně jejího případného prodloužení.

## **16. VLASTNICKÁ PRÁVA A UŽÍVACÍ PRÁVA**

- 16.1 Objednatel prohlašuje, že všechny pozemky, na kterých má být zhotoveno Dílo nebo zařízení Staveniště dle PDPS jsou ve vlastnictví Státu a Objednatel k nim má právo hospodařit jako s majetkem Státu ve smyslu zákona č. 77/1997 Sb., o státním podniku, ve znění pozdějších předpisů (dále jen „zákon o státním podniku“) nebo že k pozemkům Objednatel jinak zajistil právo provést stavbu, není-li ve Smlouvě uvedeno jinak.
- 16.2 Vlastnické právo k věcem, které Zhotovitel opatřuje pro plnění Smlouvy nebo které vznikají jako výsledek plnění Smlouvy a které se stanou součástí Díla, resp. pozemku, a to včetně strojů a jiných upevněných zařízení ve smyslu ust. § 508 občanského zákoníku, nabývá Stát okamžikem, kdy se stanou součástí Díla, resp. pozemku, nebo kdy takto vznikly a Objednatel současně získává odpovídající právo hospodařit ve smyslu zákona o státním podniku. Vlastnické právo k materiálu dodanému na Staveniště za účelem zhotovení Díla nabývá Stát okamžikem uhrazení příslušného daňového dokladu v souladu s odst. 13.1 a Objednatel současně získává odpovídající právo hospodařit ve smyslu zákona o státním podniku. Ust. § 512 občanského zákoníku není dotčeno. Pro vyloučení pochybností smluvní strany prohlašují, že při úpravě vlastnického práva k Dílu a jeho částem vzaly v úvahu ust. § 5 zákona o drahách.
- 16.3 Ujednání o vlastnickém právu obsažené v předchozím odstavci neplatí v případě úpravy, přeložky nebo jiného zásahu do sítí technického vybavení nebo jiné věci, která je ve vlastnictví jiné fyzické nebo právnické osoby a které byly vyvolány prováděním Díla. Vlastnické právo k takto upravené věci v souladu s obecně závaznými právními předpisy nepřechází a zůstává zachováno původnímu vlastníkovi.
- 16.4 V případě, že výsledkem činnosti Zhotovitele v souvislosti s plněním Smlouvy bude autorské dílo ve smyslu ustanovení § 2 zákona č. 121/2000 Sb., o právu autorském, o právech souvisejících s právem autorským a o změně některých zákonů, (autorský zákon), ve znění pozdějších předpisů, Zhotovitel ve smyslu ust. § 2634 občanského zákoníku poskytuje k takovému autorskému dílu jako celku nebo k jeho jednotlivým částem ke dni vzniku takového autorského díla Objednateli oprávnění jej užit – licenci, a to výhradní, umožňující všechny způsoby užití autorského díla, potřebné pro naplnění účelu Smlouvy a pokračování plnění navazující na Smlouvu a v množstevním rozsahu

tomuto účelu přiměřenému, s územním rozsahem vymezeným územím České republiky a časovým rozsahem omezeným na dobu trvání majetkových autorských práv k autorskému dílu, včetně možnosti zásahu do autorského díla, a to i prostřednictvím třetích osob, možnosti udělení podlicence a možnosti licenci převést na třetí osobu. Pro vyloučení pochybností platí, že cena veškerých licencí poskytnutých na základě tohoto článku je již zahrnuta v Ceně Díla. Objednatel či jeho právní nástupce nejsou povinni licenci využít.

- 16.5 V případě licence dle předcházejícího článku se Zhotovitel s ohledem na význam a způsob použití výslovně zřídá práva licenční smlouvu vypovědět dle ust. § 2370 občanského zákoníku a práva odstoupit od licenční smlouvy pro změnu přesvědčení dle ust. § 2382 občanského zákoníku.

## **17. ZMĚNOVÉ ŘÍZENÍ**

- 17.1 TDS je kdykoli v průběhu provádění Díla oprávněn požádat Zhotovitele o změnu Díla, tedy o provedení prací, jež nebyly součástí plnění dle Smlouvy, nebo o neprovedení prací, jež byly součástí plnění dle Smlouvy, případně jiné provedení prací, než jak bylo popsáno ve Smlouvě. Vždy se bude jednat o změnu, která nebude změnou podstatnou. Zhotovitel je povinen takové žádosti vyhovět.
- 17.2 Zhotovitel je oprávněn na základě svého uvážení či na doporučení sám navrhopvat změny plnění Smlouvy. Jedná se zejména o změny, které budou vylepšením plnění Smlouvy, úsporou pro Objednatele nebo které řeší nově vzniklé situace.
- 17.3 Veškeré nové či upravené Části Díla, dotčené přímo či nepřímo změnou, musí po realizaci schválené změny splňovat všechny podmínky Smlouvy ve znění po zapracování příslušné změny. Stejně tak celé Dílo a všechny Části Díla musí po provedení změny nadále splňovat všechny podmínky Smlouvy. Provedení schválené změny plnění Smlouvy nemá vliv na platnost veškerých ustanovení Smlouvy.
- 17.4 Navrhne-li TDS nebo Zhotovitel změnu plnění Smlouvy, oznámí takovou skutečnost druhé straně a zároveň popíše předmět změny, její důvody, předpokládané technické řešení a předpokládané důsledky změny. Změna Díla bude označena pořadovým číslem, tímto úkonem bude zahájeno změnové řízení a obě strany na nejbližším jednání návrh změny projednají.
- 17.5 Zhotovitel následně provede hodnocení dopadů navrhované změny na výši Ceny Díla (tj. přehled veškerých nákladů nebo úspor touto změnou způsobených) a případně též na termíny plnění dle Harmonogramu postupu prací a součinnost Objednatele apod. Zhotovitel provede toto hodnocení v písemné formě nejpozději do patnácti (15) dnů od navržení změny TDS nebo Zhotovitelem, nedohodne-li se písemně Zhotovitel s TDS jinak. Zhotovitel nemá nárok na odměnu za provedení hodnocení dopadů navrhované změny.
- 17.6 Bude-li výsledkem navrhované změny také změna ceny Díla, je Zhotovitel povinen v hodnocení dopadů navrhované změny sestavit rozpočet nebo kvalifikovaný odhad změny ceny příslušných částí plnění Smlouvy, kterých se změna dotýká (tj. veškerých nákladů nebo úspor touto změnou způsobených).
- 17.7 Objednatel na základě písemného hodnocení navrhované změny Díla návrh změny schválí nebo odmítne.
- 17.8 V případě schválení návrhu změny Objednatelem musí být následně změny sjednány písemně ve formě dodatku ke Smlouvě podepsaného oběma smluvními stranami.
- 17.9 V případě, že bude nezbytné, aby Zhotovitel provedl vícepráce, které nebyly výslovně uvedeny v Zadávací dokumentaci, je Objednatel oprávněn objednat tyto vícepráce u Zhotovitele. Veškeré vícepráce schválené ve změnovém řízení a zadané formou příslušného výběrového řízení budou fakturovány samostatným daňovým dokladem.
- 17.10 Pro ocenění plnění na základě změnového řízení a víceprací dle předchozího odstavce se použije postup v souladu se Směrnicí SŽ M105 Změny během výstavby.

- 17.11 Smluvní strany jsou při změnových řízeních podle tohoto článku povinny postupovat v souladu s kogentními ustanoveními obecně závazných právních předpisů. Zhotovitel se zavazuje postupovat v rámci změnového řízení tak, aby neohrozil řádné plnění Smlouvy v souladu Harmonogramem postupu prací.
- 17.12 Zhotovitel se zavazuje, že po dobu změnového řízení nebude činit žádné kroky, které by znamenaly ohrožení, znemožnění či navýšení ceny navrhované změny. Vedlo-li by respektování takové povinnosti dle názoru Zhotovitele ke zpoždění Harmonogramu postupu prací, je Zhotovitel povinen neprodleně takovou skutečnost oznámit TDS.
- 17.13 Ujednání tohoto článku se užití ve smyslu ust. § 2627 občanského zákoníku rovněž pro případy změn, které se týkají místa, kde má být Dílo prováděno, a jsou vynuceny okolnostmi, které vyšly najevo v průběhu provádění Díla, nebyly v době podpisu Smlouvy známy a Zhotovitel je nezavinil ani nemohl předvídat či se situace, kdy při provádění Díla vyjdou najevo okolnosti odlišné od dokumentace předané Objednatel.
- 17.14 Bez ohledu na ujednání tohoto článku či jakákoliv další ujednání těchto podmínek je TDS oprávněn sjednávat za Objednatele se Zhotovitelem formou zápisů ve stavebním deníku drobné změny Díla, které svým charakterem nemají povahu víceprací či méněprací, které nemají vliv na Cenu díla ani na celkové technické vlastnosti díla (ani podmínky dané veřejnoprávními povoleními), jejichž potřeba vyvstane v místě provádění Díla při jeho provádění a kterou jsou nezbytné pro další postup provádění Díla.

## **18. ODPOVĚDNOST ZA ŠKODU A ZPROŠTĚNÍ POVINNOSTI K JEJÍ NÁHRADĚ**

- 18.1 Nebezpečí škody na zhotovovaném Díle nebo Části Díla nese Zhotovitel až do okamžiku řádného předání příslušné Části Díla, tzn. podpisu příslušného Zápisu o předání a převzetí Díla Zhotovitelem i TDS.
- 18.2 Zhotovitel odpovídá za veškerou škodu, která vznikne Objednateli nebo třetím osobám v důsledku porušení povinností Zhotovitele stanovených zákonem nebo na základě právních předpisů nebo v důsledku porušení povinností vyplývajících pro Zhotovitele ze Smlouvy.
- 18.3 Zhotovitel se zavazuje nahradit Objednateli veškerou škodu, kterou Objednatel utrpí v důsledku porušení povinností Zhotovitele stanovených právními předpisy nebo na základě právních předpisů nebo v důsledku porušení povinností vyplývajících pro Zhotovitele ze Smlouvy.
- 18.4 Zhotovitel se zavazuje Objednateli nahradit veškerou škodu a nemajetkovou újmu vzniklou na základě řádně uplatněných nároků třetích osob, vzniklých v důsledku porušení jakékoliv povinnosti Zhotovitele uvedené v tomto článku, a to včetně nároků vyplývajících z uplatnění práv třetích osob k duševnímu či průmyslovému vlastnictví, které bylo součástí plnění Zhotovitele. Zhotovitel se zároveň zavazuje v případě, že porušení práv třetích osob je trvalého charakteru zajistit bez zbytečného odkladu a na vlastní náklady, aby Dílo nebo jeho část nadále práva třetích osob neporušovalo.
- 18.5 Žádná ze stran není odpovědná za škodu, pokud prokáže, že jí ve splnění povinnosti ze Smlouvy dočasně nebo trvale zabránila Vyšší moc. Překážka vzniklá ze škůdcových osobních poměrů nebo vzniklá až v době, kdy byl škůdce s plněním smlouvené povinnosti v prodlení, ani překážka, kterou byl škůdce podle Smlouvy povinen překonat, ho však povinnosti k náhradě nezprostí. Tím nejsou dotčeny nároky Objednatele plynoucí z porušení povinností Zhotovitele dle Smlouvy, jsou-li tyto pokryty pojistnými smlouvami uvedenými v příloze č. 7 Smlouvy.

## **19. ODPOVĚDNOST ZA VADY A ZÁRUKY**

- 19.1 Zhotovitel odpovídá za všechny vady, které má Dílo nebo Část Díla v okamžiku jeho předání a převzetí Objednatel a dále za vady, které se na Díle nebo Části Díla objeví kdykoliv v průběhu záruční doby. Zhotovitel odpovídá za všechny vady, na které se vztahuje záruka za jakost, s výjimkou vad, které byly způsobeny po přechodu nebezpečí

- škody na Díle vnějšími událostmi, jež nezpůsobil Zhotovitel nebo osoby, s jejichž pomocí Zhotovitel plnil svou povinnost. S ohledem na povahu a rozsah Díla si strany sjednávají, že Objednatel je oprávněn oznamovat Zhotoviteli vady a uplatňovat práva z nich kdykoliv v průběhu záruční doby, a to bez ohledu na to, kdy existenci vady zjistil či mohl zjistit.
- 19.2 Zhotovitel odpovídá za všechny vady, způsobené:
- 19.2.1 jakoukoliv chybou v dokumentaci, za niž odpovídá Zhotovitel,
  - 19.2.2 nesouladu zařízení, materiálů nebo provedení Díla, se Smlouvou, nebo
  - 19.2.3 tím, že Zhotovitel nesplnil jinou svou povinnost.
- 19.3 Zhotovitel uzavřením Smlouvy poskytuje záruku za jakost Díla. Poskytnutím záruky za jakost Zhotovitel přejímá závazek, že zhotovené Dílo bude po celou záruční dobu způsobilé k užívání, ke kterému je svou povahou určeno a že po celou tuto záruční dobu bude mít vlastnosti vyžadované Smlouvou.
- 19.4 Zhotovitel poskytuje záruku za jakost v níže uvedených záručních dobách, v nichž je Objednatel oprávněn Zhotoviteli vady oznámit a požadovat jejich odstranění:
- 19.4.1 na železniční svršek (užitý materiál) a geometrické uspořádání koleje (užitý materiál) v trvání 2 let,
  - 19.4.2 na nosné konstrukce a jejich povrchy, na izolace proti vodě, izolace proti vodě mostovek ocelových mostů, tunelů a celoplošné izolace proti vodě v tunelech v trvání 10 let,
  - 19.4.3 na ostatní části Díla včetně částí stavebních a montážních v trvání 5 let, pokud není ve Smlouvě nebo kterékoliv její příloze uvedeno jinak.
- 19.5 Záruční doba za jakost počíná běžet ode dne předání a převzetí Díla nebo Části Díla, kdy Částí Díla se rozumí objekt stavební části (SO), objekt technických a technologických zařízení (PS) nebo jiná část plnění vymezená v Harmonogramu postupu prací.
- 19.6 Záruční doba neběží:
- 19.6.1 po dobu, po kterou Objednatel nemůže Dílo, nebo jeho vadou dotčenou Část Díla, řádně užívat pro jeho vadu, za kterou odpovídá Zhotovitel,
  - 19.6.2 po dobu, po kterou Zhotovitel odstraňuje vady Díla nebo Části Díla, za které odpovídá Zhotovitel a které sice nebrání Objednateli v řádném užívání Díla nebo Části Díla, ale vyskytnou se opakovaně.
- 19.7 Nemůže-li Objednatel pro vadu Díla nebo Části Díla užívat kromě vadou dotčené Části Díla i jinou související Část Díla, neběží ani záruční doba poskytnutá na tuto související Část Díla.
- 19.8 Záruční doba neběží vždy ode dne, kdy Zhotoviteli podle ustanovení Smlouvy vznikla povinnost započít s odstraňováním vady, nejdříve však ode dne, kdy Objednatel fakticky umožní Zhotoviteli zahájit práce na jejím odstraňování, až do dne, kdy Zhotovitel předá Objednateli příslušnou Část Díla po odstranění vady.
- 19.9 Záruční doba se prodlužuje vždy o dobu, po kterou tato záruční doba podle předchozích ustanovení neběží.
- 19.10 Pokud u některých dílčích technologických celků nebo některých materiálů či výrobků jsou v Technických podmínkách (např. i odkazem na Technické podmínky dodací/výrobku) stanoveny kratší nebo delší záruční doby než výše uvedené, platí záruční doby uvedené v příslušných technických podmínkách.
- 19.11 Bližší podmínky uplatnění práv Objednatele z odpovědnosti Zhotovitele za vady v záruční době jsou uvedeny v Technických podmínkách.
- 19.12 V případě, že Objednatel v záruční době oprávněně uplatnil své právo z odpovědnosti Zhotovitele za vady, na jehož základě Zhotovitel pořídil a vyměnil provozuschopné celky nebo komponenty samostatně dodávané od jiných výrobců, počíná ode dne následujícího po dni jejich výměny běžet nová záruční doba v délce 24 měsíců.



- 19.13 Objednatel je oprávněn v případě, že převede vlastnické právo k Dílu nebo jeho části na třetí osobu nebo v případě, že vlastnické právo třetí osoby je založeno již zákonem, převést na tuto třetí osobu práva z odpovědnosti Zhotovitele za vady.
- 19.14 Objednatel je povinen Zhotoviteli bez zbytečného odkladu písemně oznámit skutečnost, že práva z odpovědnosti za vady je oprávněna vůči Zhotoviteli uplatnit Jiná oprávněná osoba.
- 19.15 Jiná oprávněná osoba je oprávněna uplatňovat u Zhotovitele práva z odpovědnosti za vady pouze v případě, že Objednatel oznámí Zhotoviteli toto její právo podle předchozího odstavce nebo v případě, že jiná oprávněná osoba Zhotoviteli toto své právo sama prokáže.
- 19.16 Objednatel nebo Jiná oprávněná osoba jsou oprávněni kdykoliv v průběhu záruční doby pokud zjistí, že Dílo nebo Část Díla má vady, požadovat po Zhotoviteli jejich odstranění a Zhotovitel se zavazuje tyto vady bezplatně odstranit bezodkladně po jejich nahlášení v době nezbytně nutné pro jejich odstranění. Objednatel nebo Jiná oprávněná osoba v nahlášení vady uvede, zda se jedná o vadu bránící řádnému užívání Díla nebo Části Díla, či nikoliv.
- 19.17 Zhotovitel se zavazuje započít s odstraňováním vad Díla nebo Části Díla bez zbytečného odkladu poté, kdy mu bude doručeno oznámení Objednatele nebo jiné oprávněné osoby, že Dílo nebo Část Díla má vady včetně požadavku na jejich odstranění. V odstraňování vad se Zhotovitel zavazuje bez přerušení pokračovat a odstranit je v co nejkratší technicky a technologicky možné lhůtě, kterou Zhotovitel navrhne a Objednatel odsouhlasí. Nedojde-li mezi smluvními stranami k dohodě o lhůtě pro odstranění vady, je Zhotovitel povinen odstranit vadu v dle povahy vady v přiměřené lhůtě stanovené Objednatelem. Zhotovitel je povinen odstranit na své náklady i ty Objednatelem oznámené vady Díla, za které odpovědnost odmítá, resp. vady, které neuznává. Na takovou vadu se v ostatním přiměřeně použije úprava pro vady Díla. Pokud se následně stane nesporným, že Zhotovitel za vadu, kterou neuznal, skutečně neodpovídal, je Objednatel povinen uhradit Zhotoviteli náklady, které na odstranění vady účelně vynaložil, do 30 dnů od dne jejich prokázání Zhotovitelem.
- 19.18 V případě, že Zhotovitel nesplní svoji povinnost odstranit vadu v dohodnuté, příp. Objednatelem určené lhůtě, je Objednatel nebo Jiná oprávněná osoba oprávněn zajistit odstranění této vady vlastními kapacitami nebo jiným dodavatelem na náklady Zhotovitele. Takovýmto postupem Objednatele nebude dotčena záruka za jakost poskytnutá Zhotovitelem na dotčenou Část Díla včetně jejího případného prodloužení. Náklady na odstranění vady je povinen uhradit Zhotovitel Objednateli na základě výzvy k úhradě. Objednatel má právo využít k úhradě nákladů na odstranění vad své nároky vyplývající z Bankovní záruky za odstranění vad nebo Pojistné záruky za odstranění vad. Jestliže nemůže být vada účinně odstraněna na Staveništi a Objednatel s tím vyjádří písemný souhlas, může Zhotovitel odvézt ze Staveniště pro účely opravy ty části Díla, resp. jeho příslušenství, které jsou vadné. V tomto písemném souhlasu je Objednatel oprávněn požadovat, aby Zhotovitel zvýšil částku Bankovní záruky za odstranění vad nebo Pojistné záruky za odstranění vad o úplné náklady na náhradu těchto součástí, nebo aby poskytl jiné vhodné záruky.
- 19.19 Jestliže je možné, že odstraňování některé vady ovlivnilo vlastnosti Díla, může TDS vyžadovat opakování kterékoliv zkoušky popsané ve Smlouvě. Tento požadavek bude oznámen do 28 dnů poté, co byla vada odstraněna. Tyto zkoušky budou provedeny v souladu s podmínkami použitými pro předchozí zkoušky, kromě toho, že budou provedeny na riziko a náklady strany odpovědné za náklady na odstranění vad.
- 19.20 V případě, že je vada Díla nebo vada Části Díla neodstranitelná, je Zhotovitel povinen provést náhradní Dílo nebo Část Díla do třiceti (30) dnů od zjištění této skutečnosti nebo poskytnout Objednateli přiměřenou slevu z Ceny Díla. Rozhodnutí, zda Objednatel přijme náhradní Dílo nebo slevu z Ceny Díla, je zcela v pravomoci Objednatele a není dotčeno předchozím uplatněním jiného práva z vad. V případě, že Zhotovitel nesplní svou povinnost provést náhradní Dílo nebo Část díla, je Objednatel oprávněn zajistit jeho provedení vlastními kapacitami nebo jiným dodavatelem na náklady Zhotovitele.



Objednatel má právo využít k úhradě nákladů na provedení náhradního Díla nebo Části Díla, či k úhradě svého nároku na poskytnutí přiměřené slevy z Ceny Díla své nároky vyplývající z Bankovní záruky na odstranění vad nebo Pojistné záruky za odstranění vad.

- 19.21 Pro odstranění pochybností si smluvní strany výslovně sjednávají, že povinnost Zhotovitele odstranit vady Díla zahrnuje rovněž povinnost provést bezplatně další práce, které by původně bylo třeba provést, pokud by Zhotovitel splnil svou upozorňovací povinnost dle ust. § 2594 či § 2627 občanského zákoníku.
- 19.22 Objednatel se zavazuje poskytnout Zhotoviteli přístup k Dílu, v rozsahu nezbytném pro odstranění vad.

## **20. SMLUVNÍ POKUTA A ÚROK Z PRODLENÍ**

- 20.1 V případě prodlení některé ze smluvních stran s peněžitým plněním je druhá smluvní strana oprávněna požadovat zaplacení úroku z prodlení ve výši stanovené obecně závaznými právními předpisy. Pro účely nároku na zaplacení smluvní pokuty nejsou úroky z prodlení ve smyslu ust. § 1971 občanského zákoníku považovány za součást náhrady škody.
- 20.2 Úrok z prodlení nebo smluvní pokutu se povinná smluvní strana zavazuje zaplatit do třiceti (30) dnů ode dne doručení písemné výzvy druhé smluvní strany.
- 20.3 Zaplacením smluvní pokuty není dotčeno právo druhé smluvní strany na náhradu škody v plné výši.
- 20.4 Povinnost, jejíž splnění bylo zajištěno smluvní pokutou, je povinná smluvní strana zavázána plnit i po zaplacení smluvní pokuty.
- 20.5 Obě smluvní strany se vzdávají práva na snížení smluvní pokuty dle ust. § 2051 občanského zákoníku.
- 20.6 V případě prodlení Zhotovitele s předáním řádně provedené Části Díla (nebo jeho části) v termínech a za podmínek stanovených Harmonogramem postupu prací pro jednotlivé Části Díla je Zhotovitel povinen uhradit Objednateli smluvní pokutu ve výši 0,1 % z ceny za příslušnou Část Díla bez DPH za každý započatý den prodlení, přičemž nároky Objednatele dle jiných ustanovení těchto Obchodních podmínek ani Smlouvy či plynoucí z právních předpisů tím nejsou dotčeny.
- 20.7 V případě prodlení Zhotovitele se splněním lhůty určené Objednatelem nebo TDS nebo dohodnuté smluvními stranami (v tomto pořadí) pro odstranění vad uvedených v Zápisu o předání a převzetí Díla a/nebo Předávacího protokolu, včetně vad v záruční době, které nebrání řádnému užívání Díla nebo Části Díla, je Zhotovitel povinen uhradit Objednateli smluvní pokutu ve výši 0,05 % z ceny dotčené Části Díla bez DPH za každý jednotlivý případ a za každý započatý den prodlení s odstraněním jednotlivé vady.
- 20.8 V případě prodlení Zhotovitele se splněním lhůty určené Objednatelem nebo TDS nebo dohodnuté smluvními stranami (v tomto pořadí) pro odstranění vad v záruční době, které brání řádnému užívání Díla nebo Části Díla, je Zhotovitel povinen uhradit Objednateli smluvní pokutu ve výši 10.000 Kč za každý jednotlivý případ a za každý den prodlení s odstraněním jednotlivé vady.
- 20.9 V případě, že v průběhu realizace stavby nebo v průběhu záruční doby dojde k negativní změně (dočasné nebo trvalé) dopravně-technologických charakteristik ve srovnání s jejich hodnotami dle schválené dokumentace (například omezení dovolené rychlosti včetně rychlosti jízdy odbočkou ve vlakové cestě, staniční nebo traťové provozní intervaly, kategorie ZZ, funkčnost trakčního napájení nebo osvětlení, ohřevů výhybek apod.) v době trvání delší než 10 minut od ohlášení, je Zhotovitel povinen uhradit Objednateli smluvní pokutu ve výši 0,05 % z ceny dotčené Části Díla bez DPH za každý započatý den trvání takové změny, a to i opakovaně a zároveň uhrazení plné výše smluvní pokuty uplatněné vůči Objednateli ze strany dopravců. Prokáže-li Zhotovitel, že taková změna nastala vlivem okolností, které nevyplývají z jeho činnosti nebo z vlastností dodávaných částí Díla, popř. které způsobil svou činností Objednatel, toto ustanovení se nepoužije.

- 20.10 V případě, že Zhotovitel v rozporu se Smlouvou nezahájí činnosti směřující ke zhotovení Díla nebo nebude pokračovat v provádění Díla dle Harmonogramu a toto porušení nenapraví ani do 10 dnů na základě předchozí výzvy Objednatele, je Zhotovitel povinen Objednateli uhradit smluvní pokutu ve výši 5 % z celkové Ceny Díla bez DPH za každý takový případ.
- 20.11 V případě prodlení Zhotovitele s převzetím Staveniště či jeho části, je Zhotovitel povinen uhradit Objednateli smluvní pokutu ve výši 0,05 % z celkové Ceny Díla bez DPH za každý započatý den prodlení až do dne řádného převzetí Staveniště či jeho části Zhotovitelem.
- 20.12 V případě prodlení Zhotovitele s termínem vyklizení Staveniště či jeho části, je Zhotovitel povinen uhradit Objednateli smluvní pokutu ve výši 0,05 % z celkové Ceny Díla bez DPH za každý započatý měsíc prodlení až do dne vyklizení Staveniště či jeho části, maximálně 1.500.000 Kč za měsíc.
- 20.13 V případě, že Zhotovitel nesplní povinnost zabezpečit již provedené Části Díla po dobu přerušování prací na Díle nebo Části Díla dle odst. 3.9, je Zhotovitel povinen uhradit Objednateli smluvní pokutu ve výši 0,5 % z ceny všech dotčených Částí Díla bez DPH za každý takový případ.
- 20.14 V případě, že Zhotovitel pověřil prováděním Díla jiného Poddodavatele než toho, který byl uveden v příloze č. 8 Smlouvy, bez předchozího písemného souhlasu Objednatele provedeného formou dodatku ke Smlouvě, je Zhotovitel povinen uhradit Objednateli smluvní pokutu ve výši 1 % z celkové Ceny Díla bez DPH za každý takový případ. Ostatní nároky Objednatele tím nejsou dotčeny.
- 20.15 V případě, že Zhotovitel poruší povinnost řádně předat Objednateli dokumentaci skutečného provedení stavby včetně její geodetické části podle podmínek stanovených Smlouvou, je Zhotovitel povinen uhradit Objednateli smluvní pokutu ve výši 0,05 % z celkové Ceny Díla bez DPH za každých započatých 30 dní prodlení.
- 20.16 V případě, že Zhotovitel odřekne nebo změní termín (tj. datum, popř. čas) výluky zveřejněné ve střednědobém plánu výluk, uhradí Objednateli smluvní pokutu ve výši 1.000 Kč) za každý případ výluky u každého dotčeného dopravce:
- jehož jízda vlaku byla ovlivněna, nebo
  - který již zpracoval a předal Objednateli (jako provozovateli dráhy) své dílčí opatření k dopravě s konkrétním dopadem na jízdu vlaku.
- 20.17 Platí, že překročením doby trvání výluky není výluka, která byla pozdě zahájena z důvodů na straně Objednatele, pokud byl celkový časový rozsah výluky dodržen.
- 20.18 V případě, že Zhotovitel nesplní svoji povinnost stanovenou Smlouvou udržovat po celou dobu provádění Díla v platnosti Objednatelem vyžadované pojistné smlouvy anebo nepředloží Objednateli k prokázání splnění této své povinnosti stanovené doklady, je Zhotovitel povinen uhradit Objednateli smluvní pokutu ve výši 0,02 % z celkové Ceny Díla bez DPH za každý den neplnění této povinnosti. Ostatní nároky Objednatele tím nejsou dotčeny.
- 20.19 V případě, že Zhotovitel nesplní svoji povinnost poskytnout a předat Objednateli Bankovní záruku za odstranění vad nebo Pojistnou záruku za odstranění vad nebo neudrží v platnosti Bankovní záruku nebo Pojistné záruky v rozsahu vyžadovaném Smlouvou, je Zhotovitel povinen uhradit Objednateli smluvní pokutu ve výši 0,01% z celkové Ceny Díla bez DPH (k případné změně ceny díla se nepřihlíží), za každý započatý den neplnění této povinnosti (minimálně 1.000 Kč, maximálně 10.000 Kč a každý započatý den prodlení). Ostatní nároky Objednatele tím nejsou dotčeny.
- 20.20 V případě, že Zhotovitel nepředložil dokumenty dle odst. 5.7 Smlouvy, nebo postoupil byť i jen částečně pohledávky související s prováděním Díla třetí osobě, je Zhotovitel povinen uhradit Objednateli smluvní pokutu ve výši 3% z celkové Ceny Díla bez DPH za každý takový případ. Ostatní nároky Objednatele tím nejsou dotčeny.
- 20.21 V případě, že se na Staveništi nacházejí pracovníci Zhotovitele či další osoby vykonávající pracovní činnost v kolejišti nebo v blízkosti kolejí bez průkazu „Oprávnění ke vstupu do kolejiště“, je Zhotovitel povinen uhradit Objednateli smluvní pokutu ve výši 1.000 Kč

za každý zjištěný případ a za každý kalendářní den až do dne, kdy Zhotovitel prokáže, že předmětní pracovníci obdrželi průkaz „Oprávnění ke vstupu do kolejiště“ nebo přestali vykonávat pracovní činnost v kolejišti nebo v blízkosti kolejí.

- 20.22 V případě, že Zhotovitel poruší svoji povinnost vést řádným způsobem stavební deník nebo jednoduchý záznam o stavbě, včetně dodržení požadavků jejich obsahových náležitostí v souladu s obecně závaznými předpisy a Smlouvou a jejími přílohami, zejména odst. 4.1 a 4.2 a Technickými podmínkami, je Zhotovitel povinen uhradit Objednateli smluvní pokutu ve výši 1% z Ceny Díla bez DPH, maximálně 20.000 Kč (slovy: dvacet tisíc korun českých) za každý zjištěný případ porušení takové povinnosti. Pokud Zhotovitel nezjedná nápravu do čtrnácti (14) dnů ode dne zápisu Objednatele do stavebního deníku o zjištění nedostatku, je povinen uhradit další smluvní pokutu ve výši 10.000 Kč za každý další den, až do dne, kdy odstraní veškeré nedostatky ve vedení stavebního deníku.
- 20.23 V případě, že Zhotovitel poruší svoji povinnost předat TDS zprávu o postupu prací dle odst. 4.3 je Zhotovitel povinen uhradit Objednateli smluvní pokutu ve výši 0,05 % z Ceny Díla bez DPH, maximálně 1.000.000 Kč (slovy: jeden milion korun českých) za každý zjištěný případ porušení takové povinnosti. Pokud Zhotovitel nezjedná nápravu do čtrnácti (14) dnů, je povinen uhradit další smluvní pokutu ve výši 5.000 Kč za každý další den, až do dne, kdy předá TDS předmětnou zprávu o postupu prací.
- 20.24 V případě, že Zhotovitel odmítne součinnost nebo plnění podmínek koordinátora BOZP při práci na Staveništi, je Zhotovitel povinen uhradit Objednateli smluvní pokutu ve výši 0,1 % z Ceny Díla bez DPH, maximálně 2.000.000 Kč za každý zjištěný případ.
- 20.25 V případě, že Zhotovitel v rozporu se Smlouvou použije pro účely zhotovení stavby nemovitosti nebo umístí Dílo nebo jakoukoliv jeho Část Díla na nemovitostech, které k tomuto účelu nebyly určeny PDPS, případně, na něž pro takové účely nebyla uzavřena smlouva, která Objednateli založila právo předmětné nemovitosti za účelem provedení Díla užít, je Objednatel nad rámec jiných oprávněných nároků Zhotovitel povinen uhradit Objednateli smluvní pokutu ve výši 200.000 Kč za každé jednotlivé porušení této povinnosti a každou takto neoprávněně dotčenou nemovitost. Ostatní nároky Objednatele tím nejsou dotčeny.
- 20.26 V případě, že Zhotovitel poruší svou povinnost dle Smlouvy, aby každá osoba, která se podílí na provádění Díla na straně Zhotovitele, na výzvu oprávněné osoby prokázala splnění příslušné odborné, zdravotní či jiné kvalifikace a způsobilosti požadované Smlouvou, právními předpisy, Vnitřními předpisy, nebo jinými předpisy závaznými pro Zhotovitele, je Zhotovitel povinen Objednateli uhradit smluvní pokutu ve výši 10.000 Kč za každý případ porušení této povinnosti.
- 20.27 V případě, že se zaměstnanec Zhotovitele nebo jeho Poddodavatele odmítne podrobit zjištění, zda není pod vlivem alkoholu nebo návykové látky, nebo je-li u této osoby dosaženo pozitivního výsledku kontroly, je Zhotovitel povinen uhradit Objednateli smluvní pokutu ve výši 100.000 Kč za každý jednotlivý případ.
- 20.28 V případě, že Zhotovitel poruší jakoukoliv povinnost dle odst. 4.4, je povinen uhradit Objednateli smluvní pokutu ve výši 0,1 % z ceny Díla bez DPH za každé jednotlivé porušení.
- 20.29 V případě zjištění porušení povinnosti dle odst. 4.9.1 Smlouvy se Zhotovitel zavazuje uhradit Objednateli smluvní pokutu ve výši 1 % z celkové ceny Díla bez DPH za každý případ, minimálně však 10.000 Kč a maximálně 200.000 Kč za každý případ.
- 20.30 Za každý, byť i započatý den prodlení se splněním povinnosti předložit každou jednotlivou smluvní dokumentaci dle odst. 4.9.2 Smlouvy se Zhotovitel zavazuje uhradit smluvní pokutu ve výši 2.000 Kč.
- 20.31 Pokud Zhotovitel neprovede exkurze ve sjednaném počtu dle odst. 4.9.4 Smlouvy, je povinen uhradit Objednateli smluvní pokutu jednorázově ve výši 100.000 Kč (nikoli za každý případ, je-li více exkurzí). V případě nepředložení písemné zprávy v požadovaném rozsahu ve lhůtě dle odst. 2.23.5 těchto Obchodních podmínek je Zhotovitel povinen uhradit smluvní pokutu ve výši 20.000 Kč.

- 20.32 Pokud Zhotovitel nezačne s odstraňováním znečištění komunikace ve lhůtě dle odst. 4.11 Smlouvy, je povinen uhradit smluvní pokutu ve výši 20 000 Kč za každý případ a za každou započatou hodinu prodlení.
- 20.33 Zhotovitel je povinen při plnění Smlouvy postupovat tak, aby nedošlo kvůli nedbalosti, úmyslnému jednání nebo porušení Smlouvy Zhotovitelem, Personálem zhotovitele nebo jakýmkoli jejich příslušným zástupcem případně někým jiným, kdo je přímo nebo nepřímo zaměstnán kýmkoli z nich, ke škodě na jakýchkoliv nemovitých či movitých věcech nebo jinému porušení technologické kázně, které způsobí omezení provozování dráhy níže specifikované. V případě porušení jakékoli povinnosti dle tohoto odstavce je Zhotovitel povinen uhradit smluvní pokutu:
- za způsobené omezení provozování (každé) koleje na trati regionální ve výši 25 000 Kč za každou započatou hodinu za každou omezenou kolej;
  - za způsobené omezení provozování (každé) koleje na trati celostátní ve výši 50 000 Kč za každou započatou hodinu za každou omezenou kolej;
  - za způsobené omezení provozování (každé) koleje na trati zařazené do systému TEN-T comprehensive ve výši 100 000 Kč za každou započatou hodinu za každou omezenou kolej;
  - za způsobené omezení provozování (každé) koleje na trati zařazené do systému TEN-T core ve výši 200 000 Kč za každou započatou hodinu za každou omezenou kolej.
- 20.34 V případě prodlení Zhotovitele se splněním jiné povinnosti dle Smlouvy, než je uvedeno výše, je Zhotovitel povinen uhradit Objednateli smluvní pokutu ve výši 10.000 Kč za každý jednotlivý případ a každý započatý den prodlení.
- 20.35 Maximální celková výše všech smluvních pokut uhrazených Zhotovitelem je stanovena ve výši **30 %** z ceny díla bez DPH uvedená v Nabídce Zhotovitele. Dopadá-li na jedno skutkově stejnorodé porušení povinnosti Zhotovitele dvě a více ustanovení o smluvní pokutě, uplatní se na takové porušení povinnosti pouze jedna smluvní pouta, a to ta, která je v nejvyšší částce.

## **21. ODSTOUPENÍ OBJEDNATELE**

- 21.1 Kromě jiných důvodů, vyplývajících z právních předpisů je Objednatel oprávněn odstoupit od Smlouvy v případě podstatného porušení Smlouvy, jestliže:
- 21.1.1 Zhotovitel je v prodlení se zhotovováním Díla nebo Části Díla dle Harmonogramu postupu prací delším než třicet (30) dní.
- 21.1.2 Zhotovitel porušuje svou povinnost dle Smlouvy, pokud závadný stav z důvodu na straně Zhotovitele trvá i po třiceti (30) dnech ode dne písemného upozornění Objednatele na tuto skutečnost.
- 21.1.3 Zhotovitel nesplní svou povinnost poskytnout a udržovat v platnosti Bankovní záruku za provedení Díla nebo Pojistnou záruku za provedení Díla dle článku 14 nebo Bankovní záruku za odstranění vad nebo Pojistnou záruku za odstranění vad dle článku 15 nebo nesplní svoji povinnost předložit a udržovat po celou dobu provádění Díla v platnosti některou z Objednatelem vyžadovaných pojistných smluv.
- 21.1.4 Zhotovitel nesplní některou povinnost podle Smlouvy, a neuposlechne výzvu TDS, aby nesplněnou povinnost splnil a napravil důsledek porušení povinnosti ve stanovené přiměřené lhůtě.
- 21.1.5 Zhotovitel nezačíná činnosti směřující ke zhotovení Díla dle Harmonogramu a toto porušení nenapraví ani do 10 dnů.
- 21.1.6 Z okolností je zjevné, že Zhotovitel není schopen pokračovat v provádění Díla nebo Zhotovitel písemně vyzoomí Objednatele v rozporu se Smlouvou, že nebude pokračovat v provádění Díla.

- 21.1.7 Zhotovitel nesplní výzvu k odstranění některé z vad dle článku 19, jestliže vada zbavuje Objednatele v zásadě veškerého prospěchu z Díla nebo Části Díla.
- 21.1.8 Zhotovitel poruší povinnost, že Poddodavatelé budou poskytovat plnění dle Smlouvy pouze v rozsahu dle přílohy č. 8 Smlouvy.
- 21.1.9 Dojde u Zhotovitele k platební neschopnosti, byl zrušen s likvidací nebo bez likvidace v případě, že nemá žádný majetek, že na majetek Zhotovitele je prohlášen úpadek, Zhotovitel sám podá dlužnický návrh na zahájení insolvenčního řízení nebo insolvenční návrh je zamítnut proto, že majetek nepostačuje k úhradě nákladů insolvenčního řízení (ve znění zákona č. 182/2006 Sb., o úpadku a způsobech jeho řešení (insolvenční zákon), ve znění pozdějších předpisů) nebo byl konkurs zrušen proto, že majetek byl zcela nepostačující pro uspokojení věřitelů, jestliže bylo proti Zhotoviteli zahájeno exekuční řízení nebo nařízen výkon rozhodnutí nebo pokud dojde k jakémukoliv jinému úkonu nebo události, které by měly podobný efekt jako kterýkoli z uvedených úkonů nebo událostí.
- 21.1.10 Zhotovitel, osoba na straně Zhotovitele nebo zástupce Zhotovitele se v souvislosti s plněním Smlouvy dopustí trestného činu úplatkářství nebo přijetí úplatku.
- 21.1.11 Jakékoli prohlášení Zhotovitele dle Smlouvy se ukáže nepravdivým.
- 21.1.12 Zhotovitel nepředloží do doby zahájení prací na železniční dopravní cestě originál nebo ověřenou kopii dokladu, prokazujícího odbornou způsobilost stanovenou zákonem č. 266/1994 Sb., o dráhách, a prováděcími vyhláškami k tomuto zákonu, to vše v platném znění, kterým prokáže, že každý pracovník, který bude vykonávat vedoucí práce, je oprávněn provádět činnosti na železniční dopravní cestě, je-li takový doklad vzhledem k charakteru Díla a prováděných prací nezbytný.
- 21.1.13 Zhotovitel zadá celé Dílo Poddodavateli, postoupí Smlouvu nebo v případě změny v osobě Zhotovitele nepředloží Objednateli dokumenty dle odst. 5.6 Smlouvy.
- 21.2 Nastane-li kterákoli z událostí nebo okolností uvedených v odst. 21.1, může Objednatel odstoupit od Smlouvy písemným oznámením Zhotoviteli, které nabude účinnosti patnáctý (15.) den po doručení Zhotoviteli. Kromě toho v případech uvedených v odst. 21.1.9 a 21.1.10 může Objednatel odstoupit od Smlouvy oznámením s okamžitou účinností ke dni doručení Zhotoviteli.
- 21.3 Rozhodnutí Objednatele odstoupit od Smlouvy nemá vliv na uplatnění jiných práv Objednatele podle Smlouvy.
- 21.4 Objednatel se zavazuje zaslat kopii oznámení o odstoupení od Smlouvy též TDS.
- 21.5 Zhotovitel se zavazuje, že dnem účinnosti odstoupení od Smlouvy:
- 21.5.1 přestane provádět veškeré další práce kromě těch, k nimž dal TDS pokyn pro ochranu života nebo majetku nebo pro bezpečnost Díla;
- 21.5.2 předá veškerou Dokumentaci Zhotovitele, zařízení, materiály a další práce, za něž obdržel platbu;
- 21.5.3 odstraní ze Staveniště veškeré další vybavení, kromě toho, co je nutné k zajištění bezpečnosti, a opustí Staveniště; a
- 21.5.4 vrátí Objednateli veškeré podklady a věci, které od něho za účelem provádění Díla převzal.
- 21.6 Zhotovitel bere na vědomí, že po odstoupení může Objednatel dokončit Dílo a/nebo zařídit, aby tak učinily jiné osoby. Objednatel a tyto osoby pak mohou využít Dokumentaci Zhotovitele a další dokumentace zhotovené Zhotovitelem nebo v jeho zastoupení.

- 21.7 Ke dni účinnosti odstoupení od Smlouvy má Zhotovitel pouze právo na úhradu přiměřených, prokazatelných a účelně vynaložených nákladů za stavební a jiné práce, které byly provedeny ke dni účinnosti odstoupení od Smlouvy a na které nebyl vystaven daňový doklad dle odst. 13.1. Seznam prokazatelných nákladů, na jejichž úhradu má Zhotovitel dle předcházející věty právo, musí být odsouhlasen a potvrzen TDS.
- 21.8 Právo na úhradu ceny za stavební a jiné práce dle předchozího odstavce uplatní Zhotovitel u Objednatele do 1 měsíce ode dne účinnosti odstoupení od Smlouvy.
- 21.9 Zhotovitel nemá právo na úhradu dle odst. 21.7 těchto Obchodních podmínek ve vztahu k práci, zařízení a materiálu, jejichž provedení, resp. použití při provádění Díla by vedlo k vadám Díla.

## **22. ODSTOUPENÍ ZHOTOVITELE A NÁROKY ZHOTOVITELE**

- 22.1 Zhotovitel je oprávněn odstoupit od Smlouvy pouze jestliže:
- 22.1.1 TDS nepodepíše Zápis o předání a převzetí Díla do šedesáti (60) dnů poté, co Zhotovitel prokazatelně splnil veškeré podmínky pro jeho podpis ze strany TDS a Zhotovitel vyzval TDS k podpisu Zápisu o předání a převzetí Díla a v této výzvě Zhotovitel uvedl, že pokud nedojde ze strany TDS k podpisu Zápisu o předání a převzetí Díla ve výše uvedené lhůtě, tak může Zhotovitel po uplynutí výše uvedené lhůty odstoupit od Smlouvy s poukazem na tento článek Obchodních podmínek;
- 22.1.2 Je Objednatel v prodlení s úhradou splatné částky více než šedesát (60) dnů od vypršení lhůty splatnosti příslušného daňového dokladu, který byl řádně vystaven v souladu se Smlouvou a nebyl Objednatelem rozporován, a doručení písemné výzvy Zhotovitele k úhradě předmětné splatné částky.
- 22.2 Odstoupení Zhotovitele od Smlouvy dle tohoto článku je účinné patnáctým (15.) dnem po doručení písemného odstoupení od Smlouvy Objednateli.
- 22.3 Rozhodnutí Zhotovitele odstoupit od Smlouvy nemá vliv na uplatnění jiných práv Zhotovitele podle Smlouvy.
- 22.4 Zhotovitel se zavazuje zaslat kopii oznámení o odstoupení od Smlouvy též TDS.
- 22.5 Ustanovení odst. 21.5 a 21.9 se použijí i v případě odstoupení Zhotovitele.

## **23. ŘEŠENÍ SPORŮ**

- 23.1 Spory vznikající ze Smlouvy a v souvislosti s ní, budou postoupeny příslušnému obecnému soudu České republiky.

## **PŘÍLOHA Č. 2**

### **Technické podmínky:**

- a) **Technické kvalitativní podmínky staveb státních drah** (dále také „TKP“)

Technické kvalitativní podmínky staveb státních drah (TKP) nejsou pevně připojeny ke Smlouvě, ale jsou přístupné na <http://typdok.tudc.cz>; byly taktéž poskytnuty jako součást Zadávací dokumentace uveřejněné na profilu zadavatele.

Smluvní strany podpisem této Smlouvy stvrzují, že jsou s obsahem TKP plně seznámeny a že v souladu s ust. § 1751 občanského zákoníku TKP tvoří část obsahu Smlouvy. TKP jsou pro Zhotovitele závazné s aplikací platných předpisů uvedených v příslušné kapitole TKP.

- b) **Všeobecné technické podmínky VTP/R/16/22**

- c) **Zvláštní technické podmínky - ZTP „Kopřivnice ON – rekonstrukce výpravní budovy“ ze dne 22.11.2024**



**Příloha č. 2 b)**

# **Všeobecné technické podmínky**

**Zhotovení stavby**

**VTP/R/16/22**

Datum vydání: 1. 6. 2022

## OBSAH

<b>SEZNAM ZKRATEK .....</b>	<b>3</b>
<b>1. POJMY A DEFINICE .....</b>	<b>4</b>
<b>2. STAVENIŠTĚ .....</b>	<b>5</b>
2.1 Předání a vyklizení staveniště .....	5
2.2 Majetkové vypořádání během zhotovení stavby a po jejím dokončení .....	5
2.3 Užívání staveniště .....	7
<b>3. KVALITA PRACÍ, ZKOUŠKY A KONTROLNÍ MĚŘENÍ .....</b>	<b>7</b>
3.1 Kontrola kvality prací .....	7
3.2 Výrobky, materiály a vybavení zhotovitele pro stavbu a vyzískaný materiál .....	7
3.3 Kontrolní zkoušky zařízení elektro .....	8
<b>4. ZEMĚMĚŘICKÁ ČINNOST .....</b>	<b>9</b>
4.1 Všeobecně .....	9
4.2 Souborné zpracování geodetické části dokumentace skutečného provedení stavby ....	9
<b>5. PROVÁDĚNÍ PRACÍ, ORGANIZACE VÝSTAVBY, VÝLUKY A TECHNICKÉ POŽADAVKY</b>	<b>10</b>
5.1 Provádění prací .....	10
5.2 Organizace výstavby a výluky .....	12
5.3 Technické požadavky .....	12
<b>6. DOKUMENTACE STAVBY .....</b>	<b>13</b>
6.1 Realizační dokumentace stavby .....	13
6.2 Dokumentace skutečného provedení stavby .....	13
<b>7. ŽIVOTNÍ PROSTŘEDÍ .....</b>	<b>14</b>
7.1 Všeobecně .....	14
7.2 Hluk a vibrace .....	14
7.3 Odpady .....	14
<b>8. BEZPEČNOST PRÁCE, OCHRANA ZDRAVÍ A PROVOZ TECHNICKÝCH ZAŘÍZENÍ.....</b>	<b>16</b>
8.1 Všeobecně .....	16
8.2 Bezpečnost práce a ochrana zdraví při práci v kolejích a jejich blízkosti – odborná způsobilost a vstup do železniční dopravní cesty .....	16
<b>9. POŽÁRNÍ OCHRANA .....</b>	<b>16</b>
<b>10. CITOVANÉ A SOUVISEJÍCÍ DOKUMENTY .....</b>	<b>16</b>
10.1 Všeobecně .....	16
10.2 Platné obecně závazné právní předpisy, zákony a vyhlášky ČR .....	17
10.3 Platné obecně závazné evropské předpisy .....	18
10.4 Technické normy .....	18
10.5 Vnitřní předpisy a dokumenty .....	18

## SEZNAM ZKRATEK

Níže uvedený seznam obsahuje zkratky a značky použité v tomto dokumentu. V seznamu se neuvádějí legislativní zkratky, zkratky a značky obecně známé, zavedené právními předpisy, uvedené v obrázcích, příkladech nebo tabulkách.

**Zkratky definované v seznamu zkratek v těchto VTP platí rovněž pro ZTP.** Pojmy s velkým počátečním písmenem, které nejsou definovány v těchto VTP, mají význam uvedený v OP, které jsou součástí SOD.

<b>BOZP</b>	..... Bezpečnost a ochrana zdraví při práci
<b>ČD</b>	..... České dráhy, akciová společnost
<b>CTD</b>	..... Centrum telematiky a diagnostiky
<b>D+B</b>	..... Design & Build (zadání stavby v režimu – „vyprojektuj a postav“)
<b>DSP</b>	..... Projektová dokumentace pro stavební povolení
<b>DSPS</b>	..... Dokumentace skutečného provedení stavby
<b>DUSL</b>	..... Dokumentace pro vydání společného povolení podle liniového zákona
<b>DUSP</b>	..... Dokumentace pro vydání společného povolení
<b>EMC</b>	..... Elektromagnetická kompatibilita
<b>EPZ</b>	..... Elektrické předtápěcí zařízení
<b>FKZ</b>	..... Filtrační kompenzační zařízení
<b>GPK</b>	..... Geometrická poloha koleje
<b>GŘ</b>	..... Generální ředitel
<b>GVD</b>	..... Grafikon vlakové dopravy
<b>JŽM</b>	..... Jednotná železniční mapa
<b>KN</b>	..... Katastr nemovitostí
<b>KSUaTP</b>	..... Koordinační schéma ukolejnění a trakčního propojení
<b>OP</b>	..... Obchodní podmínky
<b>OR</b>	..... Oblastní ředitelství (organizační jednotka SŽ)
<b>OTP</b>	..... Obecně technické podmínky
<b>PDPS</b>	..... Projektová dokumentace pro provádění stavby
<b>PS</b>	..... Objekt technických a technologických zařízení (dříve Provozní soubor)
<b>PUPFL</b>	..... Pozemek určený k plnění funkcí lesa
<b>RDS</b>	..... Realizační dokumentace
<b>RFID</b>	..... Radio Frequency Identification - identifikace na rádiové frekvenci
<b>SFDI</b>	..... Státní fond dopravní infrastruktury
<b>SO</b>	..... Objekt stavební části (dříve Stavební objekt)
<b>SOD</b>	..... Smlouva o Dílo
<b>SpS</b>	..... Spínací stanice
<b>SŽ</b>	..... Správa železnic, státní organizace
<b>SŽDC</b>	..... Správa železniční dopravní cesty, státní organizace
<b>SŽG</b>	..... Správa železniční geodzie
<b>TDS</b>	..... Technický dozor stavebníka
<b>TKP</b>	..... Technické kvalitativní podmínky staveb státních drah
<b>TM</b>	..... Trakční měnárna
<b>TNŽ</b>	..... Technická norma železnic
<b>TSI</b>	..... Technické specifikace pro interoperabilitu
<b>TT</b>	..... Trakční transformovna
<b>TV</b>	..... Trakční vedení
<b>UMVŽST</b>	..... Úprava majetkových vztahů v železničních stanicích
<b>ÚOZI</b>	..... Úředně oprávněný zeměměřický inženýr
<b>VTP</b>	..... Všeobecné technické podmínky
<b>ZOV</b>	..... Zásady organizace výstavby
<b>ZS</b>	..... Zařízení staveniště
<b>ZTP</b>	..... Zvláštní technické podmínky
<b>ŽBP</b>	..... Železniční bodové pole
<b>ŽDC</b>	..... Železniční dopravní cesta

## 1. POJMY A DEFINICE

- 1.1 **Všeobecné technické podmínky** (VTP) jsou přílohou Smlouvy o dílo, jako součástí základních dokumentů ze souboru dokumentů „**Technické podmínky**“, které jsou součástí zadávací dokumentace ve smyslu zákona č. 134/2016 Sb. [7] na zhotovení stavby.
- 1.2 **Technické podmínky** jsou souborem dokumentů, které stanoví požadavky Objednatele na provedení Díla. Součástí tohoto souboru dokumentů jsou také **Technické kvalitativní podmínky státních drah** (TKP), **Všeobecné technické podmínky** (VTP) a **Zvláštní technické podmínky** (ZTP), vnitřní předpisy provozovatele dráhy (dále jen „vnitřní předpisy“), normy a další dokumenty uvedené jako součást zadávacích podmínek.
- 1.3 **VTP doplňují a upřesňují** všechny obecné požadavky Objednatele na zhotovení Díla a vycházejí z aktuálních TKP, vnitřních předpisů Objednatele, obecně platných technických norem a obecně závazných právních předpisů.
- 1.4 **Zvláštní technické podmínky** (ZTP), jsou vydávány pro každou zakázku zvlášť a definují další parametry Díla a upřesňují konkrétní podmínky a specifické požadavky pro zhotovení Díla. Ustanovení Zvláštních technických podmínek mají přednost před ustanovením Všeobecných technických podmínek, pokud jsou ustanovení VTP a ZTP v rozporu, uplatní se ustanovení uvedené v ZTP.
- 1.5 **Projektová dokumentace pro provádění stavby** (PDPS) je projektovou dokumentací, která se zpracovává v členění a rozsahu přílohy č. 4 vyhlášky č. 146/2008 Sb. [9]. Jedná se o dokumentaci, jež obsahově i věcně vychází z dokumentace, na jejímž základě byla stavba povolena (DUSL, DUSP resp. DSP), které dopracovává a rozpracovává do větší podrobnosti a rozsahu potřebných pro výběr zhotovitele stavby v zadávacím řízení, a to s dodržением zásad transparentnosti, přiměřenosti a rovného zacházení. PDPS lze zpracovat se zohledněním konkrétních výrobků, dodávaných technologií, technologických postupů a výrobních podmínek konkrétního Zhotovitele pouze v případě, že je stavba zadávána v režimu D+B. Pro potřeby projednání, zejména v rámci SŽ, se použijí pro zpracování této dokumentace požadavky přílohy P7 směrnice SŽ SM011 [25].
- 1.1 **Realizační dokumentace stavby** (RDS) je dokumentací zhotovitele stavby a zpracovává se samostatně pro jednotlivé objekty. Jedná se o dokumentaci, která rozpracovává PDPS s ohledem na znalosti konkrétních výrobků, dodávaných technologií, technologických postupů a výrobních podmínek konkrétního zhotovitele stavby. Součástí je také dokumentace výrobní, montážní, dílenská a dokumentace dodavatele mostních objektů. RDS se vždy zpracovává v případě, že to vyžadují TKP nebo požadavek na její zpracování vychází z předcházejícího stupně dokumentace nebo smluvního ujednání. RDS nemění koncepčně-technické řešení stavby navržené v rámci předcházející projektové přípravy, pokud není OP stanoveno jinak. Obsah a rozsah RDS je definován přílohou P8 SŽ SM011 [25]. Náklady spojené se zpracováním RDS budou uvedené v samostatné položce v soupisu prací příslušných objektů (SO/PS), u kterých je opodstatněné takovéto činnosti vyžadovat.
- 1.2 **Dokumentace skutečného provedení stavby** (DSPS) je dokumentace, která se zpracovává v rozsahu přílohy č. 14 vyhlášky č. 499/2006 Sb. [11] a požadavků Smlouvy. Jedná se o dokumentaci, kterou zpracovává Zhotovitel stavby po ukončení stavebních prací. Pro potřeby SŽ, se použijí pro zpracování této dokumentace požadavky přílohy P9 směrnice SŽ SM011 [25]., a která zahrnuje dokumentaci skutečného provedení v listinné a elektronické podobě včetně geodetické části dokumentace.
- 1.3 **Etapa** je ucelená Část Díla určená v Harmonogramu postupu prací.
- 1.4 **Zadávací dokumentace** (dále také „ZD“) je soubor dokumentů (OP, Technické podmínky, Dokumentace atd.), které vymezují předmět veřejné zakázky v podrobnostech nezbytných pro zpracování nabídky (viz vyhláška č. 169/2016 Sb. [14]), s obsahem stanoveným zákonem č. 134/2016 Sb. [7], o zadávání veřejných zakázek.
- 1.5 **Projektová dokumentace** pro tyto VTP se rozumí dokumentace ve stupni PDPS (viz 1.5 těchto VTP), včetně kompletní Dokladové části.

- 1.6 **Technický dozor stavebníka (TDS)** – Objednatel se zavazuje u staveb financovaných z veřejného rozpočtu, které provádí Zhotovitel, zajistit technický dozor stavebníka (dále jen „**TDS**“) nad prováděním Díla dle § 152 odst. (4) zákona č. 183/2006 Sb. [1]. Funkce technický dozor stavebníka není totožná s funkcí stavební dozor dle § 2 odst. (2) písm. d) stavebního zákona [1].
- 1.7 Není-li ve VTP výslovně uvedeno jinak nebo nevyplývá-li něco jiného z povahy věci, mají pojmy s velkými začátečními písmeny použité v těchto VTP a ZTP stejný význam jako shodné pojmy uvedené v Obchodních podmínkách (dále jen „OP“).
- 1.8 Kde se v ustanovení těchto VTP uvádí pojem stavební povolení nebo pravomocné stavební povolení, platí tato ustanovení rovněž pro společné povolení a pravomocné společné povolení ve smyslu zákona č. 183/2006 Sb. [1], pokud má být dle SOD stavba, případně některá Etapa, provedena na základě společného povolení.
- 1.9 V případě jakékoliv nejistoty ohledně výkladu některého ujednání těchto podmínek strany sjednávají, že se takové nejasné ujednání vyloží primárně dle vůle stran obsažené v SOD případně OP. Při výkladu těchto VTP se dále bude přihlížet k tomu, že jejich obsahem jsou ujednání stran týkající se plnění veřejnoprávních povinností spojených s prováděním Díla. Výklad nejasných ujednání těchto VTP tedy bude vždy směřovat k tomu, aby byly především naplněny všechny veřejnoprávní povinnosti s Dílem spojené a dále k tomu, aby postup obou smluvních stran odpovídal odborné péči panujícím při provádění děl tohoto druhu.

## **2. STAVENIŠTĚ**

### **2.1 Předání a vyklizení staveniště**

- 2.1.1 Objednatel se zavazuje zajistit Zhotoviteli právo užívání Staveniště, včetně železniční dopravní cesty, v době, kdy je toho třeba, aby mohl Zhotovitel Dílo dokončit řádně a včas za podmínek sjednaných ve Smlouvě. Staveniště (jako celek) bude Zhotoviteli předáno Objednatelem bez zbytečného odkladu po nabytí účinnosti Smlouvy.
- 2.1.2 Předání Staveniště dalších částí Díla se uskutečňuje na základě žádosti Zhotovitele. Objednatel předá Zhotoviteli Staveniště pro realizaci dalších částí Díla nejpozději 14 kalendářních dnů před termínem zahájení realizace v souladu s „Harmonogramem postupu prací a finančního plnění“ prostřednictvím TDS.
- 2.1.3 Vzhledem k charakteru liniových staveb je Objednatel oprávněn předávat Zhotoviteli Staveniště (včetně ploch a objektů pro ZS předjednaných v Projektové dokumentaci) po úsecích v samostatných lokalitách v časově oddělených etapách, avšak vždy tak, aby mohl Zhotovitel zahájit provádění příslušné Části Díla.

### **2.2 Majetkové vypořádání během zhotovení stavby a po jejím dokončení**

- 2.2.1 Zhotovitel při předání Staveniště obdrží „Tabulku pozemků a staveb dotčených stavbou“, kde jsou evidovány všechny uzavřené smlouvy dle záborového elaborátu z Projektové dokumentace, které jsou nebo budou v průběhu předávání Staveniště uzavřeny.
- 2.2.2 Před umístěním stavby nebo její části na nemovitostech ve vlastnictví třetích osob je Zhotovitel povinen ověřit, zda k tomuto účelu byly předmětné nemovitosti určeny v Projektové dokumentaci a zda byly součástí předání Staveniště též smlouvy, která by Objednateli zakládaly právo na předmětných nemovitostech stavbu umístit či předmětné nemovitosti užívat na základě uzavřených smluv. Získá-li při tomto ověření Zhotovitel jakoukoli pochybnost, je povinen tuto skutečnost Správci stavby a Objednateli bezodkladně prokazatelně oznámit a požádat Správce stavby o udělení pokynu k dalšímu postupu při provádění prací na nemovitostech.
- 2.2.3 Zhotovitel bude koordinovat nájemní vztahy související se Stavbou a s průběhem Stavby dle aktuálního harmonogramu výstavby. Práva a povinnosti z nájemních smluv uzavřených Objednatelem po uveřejnění ZD postoupí Objednatel Zhotoviteli zvláštním dokumentem. Nájemné uhrazené Zhotovitelem z takto postoupených nájemních smluv bude Zhotoviteli nahrazeno Objednatelem na základě vyúčtování prokazatelně uhrazeného nájemného. Pro

koordinaci pověří člena Personálu zhotovitele, který bude zejména komunikovat s vlastníky předmětů nájmu o zahájení předmětu nájmu, přejímání a předávání předmětů nájmu při jejich zahájení a skončení a s tím související protokolární agendě na základě Objednatelem sjednaných nájemních smluv, jakož i řešení otázek nájemného s nimi souvisejících. Dále bude komunikovat s Objednatelem veškerou agendu týkající se nájmu a nájemného a poskytovat s Objednatelem veškerou vzájemnou součinnost nezbytnou pro zajištění zhotovení Díla v souvislosti s nájemními vztahy. Zhotovitel je při své činnosti povinen postupovat s péčí řádného hospodáře a dbát ochrany oprávněných zájmů Objednatele. V případě nejasností postupuje dle pokynů Správce stavby.

- 2.2.4 Zhotovitel se zavazuje veškerá dotčení pozemků nad rámec trvalých záborů předpokládaných v Projektové dokumentaci, a to i v případě dotčení pozemků věcným břemenem mimo uzavřené smlouvy o smlouvě o zřízení věcného břemene, řádně zdůvodnit a projednat se zástupcem Objednatele. Po odsouhlasení rozsahu dotčení Objednatelem se Zhotovitel zavazuje co nejdříve kontaktovat vlastníka dotčeného pozemku a dle pokynu Objednatele projednat s ním způsob majetkového vypořádání takového dotčení a následně v součinnosti s Objednatelem majetkoprávně vypořádat. Veškeré informace o těchto jednáních budou zaznamenány do „Tabulky pozemků a staveb dotčených stavbou“.
- 2.2.5 Zhotovitel se zavazuje zajistit majetkoprávní vypořádání realizované stavby v souladu s Metodickým pokynem M20/MP013 Záborový elaborát [54] a dle DSPS a vyhotovených geometrických plánů a vést a aktualizovat údaje o stavu majetkového vypořádání dle jednotlivých katastrálních území, kde budou uvedena čísla dotčených pozemků, list vlastnictví, umístění PS, SO, geometrický plán, v případě věcných břemen délka a plocha dotčení daného pozemku a v případě výkupu výměra nově vzniklého pozemku v podobě dle pokynů Objednatele.
- 2.2.6 Geometrické plány budou zpracovány, pro potřeby uzavření smluv o zřízení věcného břemene, kupních smluv, darovacích smluv a smluv o převzetí vyvolané investice, dle Kapitoly 1 TKP. Geometrické plány pro dělení pozemků budou zpracovány dále s ohledem na druh a účel budoucího využití.
- 2.2.7 Objednatel poskytne Zhotoviteli vzory smluv a součinnost při majetkoprávním vypořádání. Objednatel předá Zhotoviteli uzavřené smlouvy o smlouvách budoucích.
- 2.2.8 Při majetkoprávním vypořádání se Zhotovitel zavazuje postupovat s péčí řádného hospodáře, při přípravě smluv používat aktuální údaje uvedené ve výpisech z katastru nemovitostí.
- 2.2.9 Zhotovitel se při zpracovávání návrhů konkrétních smluv zavazuje poslat návrh elektronicky určenému pracovníkovi Objednatele a po odsouhlasení Objednatelem zajistit vyhotovení čistopisu k podpisu smlouvy pověřeným zástupcem Objednatele a podepsaný návrh smlouvy odeslat vlastníkovi, pokud nebude Objednatelem v konkrétním případě navržen opačný postup. Uzavřené smlouvy, vč. geometrických plánů, se zavazuje předat určenému pracovníkovi Objednatele v listinné i elektronické podobě (sken), a dále v souladu s ust. § 5, odst. 1, zákona č. 340/2015 Sb. [6] v elektronickém obrazu textového obsahu smlouvy v otevřeném a strojově čitelném formátu. Geometrický plán bude předán v souladu s podčlánkem 1.7.3.5 Kapitoly 1 TKP. Objednatel poskytne Zhotoviteli vzory smluv a součinnost při majetkoprávním vypořádání.
- 2.2.10 Zhotovitel se zavazuje zadávat znalecké posudky v souladu s platnými oceňovacími přepisy a dle pokynů Objednatele.
- 2.2.11 U majetkoprávního vypořádání s ČD se Zhotovitel zavazuje respektovat aktuální stav a postupy vypořádání v rámci UMVŽST.
- 2.2.12 Pokud bude stavbou dotčen pozemek nad rámec Projektové dokumentace spadající do kategorie ZPF či PUPFL a předpokládá se jeho převod na Objednatele, zavazuje se Zhotovitel zajistit příslušné rozhodnutí o odnětí.
- 2.2.13 Zhotovitel zajistí a předá Objednateli po ukončení dočasného užívání pozemků, pro které bylo zřízeno věcné břemeno dočasného užívání dle sdělení Objednatele, podklady pro výmaz těchto věcných břemen na katastru nemovitostí.

## **2.3 Užívání staveniště**

- 2.3.1 V případě supervize stavebních prací pracovníky SFDI jsou požadavky na zázemí uvedeny v ZTP.
- 2.3.2 Pro vyloučení pochybností platí, že v rozsahu, v jakém bylo neplnění povinností Objednatele poskytnout výše uvedená práva užívání některé části Staveniště způsobeno nějakou chybou nebo opožděním Zhotovitele, zejména neposkytnutím potřebné součinnosti, a to včetně chyby v některém z dokumentů Zhotovitele nebo prodloužení s jeho převzetím, nemá Zhotovitel žádný nárok na prodloužení lhůty pro plnění dle OP.
- 2.3.3 Během provádění Díla Zhotovitel zajistí, aby na Staveništi nebyly žádné zbytečné překážky, a zajistí skladování nebo odstranění veškerého vybavení Zhotovitele nebo nespotebřovaného, či jinak nevyužitého materiálu. Zhotovitel provádí pravidelný úklid odpadů vznikajících v prostoru Staveniště a v rámci závěrečného úklidu odstraní ze Staveniště veškerý nepotřebný materiál, odpad a dočasná Díla.
- 2.3.4 Přístupové cesty ke staveništi a objekty na nich jsou navrženy v ZOV zpravidla po stávajících komunikacích. U pozemních komunikací, kde je to požadováno, uzavře Zhotovitel nájemní či jinou smlouvu, která mu umožní jejich užívání v potřebném rozsahu.
- 2.3.5 V případě, že Zhotovitel bude požadovat nad rámec ZOV dočasné užívání pozemku, ke kterému má Objednatel právo hospodařit, musí být tento požadavek předán Objednateli nejméně čtyři měsíce před předpokládanou dobou nájmu předmětného pozemku.

## **3. KVALITA PRACÍ, ZKOUŠKY A KONTROLNÍ MĚŘENÍ**

### **3.1 Kontrola kvality prací**

- 3.1.1 Zhotovitel je povinen oznámit TDS předem způsob odstranění vady a následně předat kopie dokladů o způsobu jejího skutečného odstranění včetně protokolů o případných zkouškách prováděných v rámci odstranění vady.
- 3.1.2 U staveb kofinancovaných z fondů EU může provádět kontrolu i osoba určená dle podmínek dotace (supervizor stavby).
- 3.1.3 Zhotovitel se zavazuje umožnit na stavbě kontrolu SFDI.
- 3.1.4 Odborné provádění zkoušek se Zhotovitel zavazuje zabezpečit v souladu se svým systémem managementu jakosti předloženým v nabídce na zhotovení Díla, pokud byl součástí ZD.
- 3.1.5 V případě, že TDS při provádění Díla zjistí, že práce na Díle nebo jeho části provádí Podzhotovitel, který nebyl pověřen jejich provedením v souladu se SOD, má TDS právo nařídit přerušování prací na Díle nebo jeho části až do doby, kdy Zhotovitel takového Podzhotovitele z provádění prací na Díle odvolá a má právo vykázat nepověřeného Podzhotovitele ze Staveniště.

### **3.2 Výrobky, materiály a vybavení zhotovitele pro stavbu a vyzískaný materiál**

- 3.2.1 Deklarace jakosti dodávaného kameniva musí být v místě převzetí a v místě ukládání (na skládku nebo do kolejového lože) k dispozici Zhotoviteli i osobě vykonávající TDS bezprostředně při převzetí dodávky, respektive před začátkem vykládky kameniva z přepravních prostředků. Kamenivo, u kterého není deklarována jakost v souladu s OTP Kamenivo pro kolejové lože železničních drah [57], nesmí být vyloženo v obvodu Staveniště.
- 3.2.2 Pokud se v rámci Stavby odtěhuje více jak 5 tisíc tun kameniva, bude Zhotovitel toto kamenivo vyzískávané z kolejového lože recyklovat a přednostně bude recyklovat na frakci 32/63. Pro navrácení recyklovaného kameniva do kolejového lože bude důsledně uplatňovat možnosti uvedené v předpisu S3 Železniční svršek Díl X Kolejové lože a jeho uspořádání, dle č. 30, Tab. 1 Použití třídy kameniva.



### 3.3 Kontrolní zkoušky zařízení elektro

- 3.3.1 Provedení kontrolní zkoušky zařízení elektro (trakční vedení, napájecí a spínací stanice, distribuční transformovny, EPZ) vyžaduje Objednatel v širším rozsahu, než je uvedeno v příslušných TKP.
- 3.3.2 Veškeré doklady o měřeních a zkouškách bude Zhotovitel Objednateli předkládat vždy včetně vyhodnocení zjištěných parametrů.

#### Komplexní zkoušky budou rozšířeny takto:

### 3.3.3 Kontroly a zkoušky rozveden před uvedením do Zkušebního provozu (pod napětím):

#### a) Všeobecné základní podmínky:

- (i) ukončené hlavní montážní práce, zprovozněné technologické zařízení, blokovací podmínky atd.,
- (ii) vyhotovené výchozí revizní zprávy včetně provedených zkoušek zařízení z hlediska elektrické bezpečnosti dle platných ČSN a předepsaných protokolů,
- (iii) kontrola a nastavení ochran řídicích obvodů transformátorů, cejchování a diagnostika měřících transformátorů,

#### b) Ostatní specifické podmínky:

- (i) Kontrola Technologického zařízení:
  - vybavení bezpečnostními tabulkami, osazení popisných tabulek zařízení apod.,
  - kontrola funkce elektroinstalace, temperování přístrojů a místností rozvodny, osvětlení,
  - ochrana proti korozi, barevné a bezpečnostní nátěry, barevné značení vodičů, kabelů a uzemňovacího vedení,
  - splnění podmínek z hlediska bezpečnosti práce a ekologických požadavků.
- (ii) Zkoušky a prověření správné funkce řídicích a pomocných obvodů, blokování, ovládání a signalizace technologického zařízení dle jednotlivých způsobů obsluhy (tzn. místní, dálková, ústřední).
- (iii) Zkoušky a prověření správné funkce řídicích a pomocných obvodů, ovládání a signalizace zařízení ovládací skříně pro ovládání úsekových odpojovačů dle jednotlivých způsobů obsluhy (tzn. místní, dálková, ústřední).
- (iv) Kontrola funkce vypínačů při působení ochran, kontrola převodů a nastavení ochran, kontrola funkce vlastní spotřeby rozvodny.
- (v) Kontrola dokumentace, výrobních výkresů a jejich opravy dle skutečného provedení atd.
- (vi) Kontrola připojení napájecí stanice (TT i TM) na TV a zpětného vedení.
- (vii) Kontrola kritických míst TV (mosty, tunely apod.) za účasti OŘ.

#### c) Kontroly a zkoušky rozvodny po uvedení pod napětí:

- (i) Provozní ověření přenosů měření, regulace napětí, převody proudových a napěťových měničů, ověření měřících veličin, ověření a nastavení vazeb napáječů.
- (ii) Měření a nastavení parametrů FKZ, měření EMC.
- (iii) Zkratové zkoušky - účelem zkratových zkoušek bude zejména zjištění základních údajů, jako např. zkratových proudů a napětí v místě zkratu, impedance trakčního vedení, funkční zkouška a provozní ověření ochran, zjištění parametrů a hodnot pro zařízení pro měření místa zkratu.

#### d) Předpokládá se provedení alespoň:

- (i) 2 zkratů na ověření činnosti ochran pro každý vypínač SpS,

- (ii) 2 blízkých zkratů pro ověření činnosti každého napáječe napájecí stanice (TT i TM),
- (iii) 2 vzdálených zkratů pro ověření činnosti každého napáječe napájecí stanice (TT i TM).

e) **Kontroly a zkoušky TV:**

- (i) Kontrolní zkoušky a revize TV včetně ověření parametrů trolejového vedení budou provedeny dle příslušných kapitol TKP a platných ČSN a ČSN EN. Ověření parametrů trakčního vedení při provádění technicko-bezpečnostních zkoušek bude sledováno dle příslušného vnitřního předpisu Objednatele.
- (ii) Součástí technicko-bezpečnostních zkoušek ve smyslu vyhlášky č. 177/1995 Sb. [10], kterou se vydává stavební a technický řád drah, ve znění pozdějších předpisů, bude v rámci ověření provozuschopnosti a bezpečnosti i kontrola činnosti všech odpojovačů a odpínačů (v režimu: místně, dálkově, ústředně) s kontrolou signalizace na ovládací skříni odpojovačů a elektro dispečinku.

## **4. ZEMĚMĚŘICKÁ ČINNOST**

### **4.1 Všeobecně**

- 4.1.1 Zhotovitel se zavazuje zajistit výkon zeměměřických činností v souladu s právními předpisy a s provozně-technickými předpisy SŽ, především pak TKP[23].
- 4.1.2 Požadavky na tvorbu vytyčovací sítě a mikrosítě, vytyčovací práce včetně kontrolních a ověřovacích měření, měření a dokumentaci geodetické části DSPS SO a PS, zhotovení souborného zpracování geodetické části DSPS, zajištění prostorové polohy koleje, geometrické plány a vytyčování hranic pozemků jsou specifikovány v Kapitole 1 TKP [23]
- 4.1.3 Úplnou kontrolou ŽBP se rozumí posouzení stavu a přesnosti předaných bodů ŽBP podle předpisu M20/MP007 Železniční bodové pole [52].

### **4.2 Souborné zpracování geodetické části dokumentace skutečného provedení stavby**

- 4.2.1 Souborné zpracování geodetické části DSPS bude provedeno Zhotovitelem podle příslušných vnitřních předpisů Objednatele.
- 4.2.2 Souborné zpracování geodetické části DSPS bude předáno Objednateli v termínu uvedeném v článku 1.11.5 Kapitoly 1 TKP [23] v listinné a elektronické podobě v členění dle odstavce 4.2.3 těchto VTP.
- 4.2.3 Souborné zpracování geodetické části DSPS bude předáno Objednateli v tomto členění:
  - a) Technická zpráva a Předávací protokol (ve formátu \*.pdf),
  - b) Přehled kladu mapových listů JŽM a bodového pole v M 1:10000 formát \*.dgn a \*.pdf),
  - c) Elaborát bodového pole:
    - (i) dokumentace po stavbě předaného ŽBP do správy SŽG, zřízeného v souladu s Metodickým pokynem SŽDC M20/MP007 [52] (způsob stabilizace, měření, zpracování, obsah dokumentace),
    - (ii) dokumentaci o vývoji vytyčovací sítě (seznam souřadnic a výšek bodů, geodetické údaje o bodech)
  - d) Seznamy souřadnic podrobných bodů (ve formátu \*.txt):
    - (i) Seznam souřadnic, výšek a charakteristik bodů (třída přesnosti, popis bodu, datum zaměření, dodavatel zaměření) k výkresu geodetického zaměření skutečného provedení stavby, který bude odpovídat Metodickému pokynu SŽ M20/MP010 [53] .

- (ii) Seznam (seznamy) souřadnic, výšek a charakteristik bodů k výkresu (výkresům) editovaného mapového podkladu s vymazáním neplatných prvků, který bude odpovídat předpisu SŽ M20/MP010 [53], příloha C,
  - (iii) Seznam souřadnic bodů ŽBP nebo dalších výchozích bodů použitých pro zaměření skutečného provedení stavby.
- e) Výkresové soubory (ve formátu \*.dgn). Název souboru musí začínat „DSPS\_, PVS\_, KN\_, NH\_, PS\_ nebo SO\_“:
- (i) Výkres geodetického zaměření skutečného provedení všech definitivních PS a SO doplněný o štítky a soubor „identifikace.csv“, který bude obsahovat seznam těchto PS a SO,
  - (ii) Výkres nebo výkresy v M 1:1000 editovaného mapového podkladu s vymazáním neplatných prvků, který bude odpovídat předpisu SŽ M20/MP010, příloha C [53].
  - (iii) Výkres v M 1:1000 se zákresem platné mapy KN,
  - (iv) Výkres v M 1:1000 se zákresem nové hranice ČD, SŽ po stavbě.
- f) Předané geodetické části DSPS jednotlivých PS a SO:
- (i) Seznam čísel a názvů PS a SO s uvedením zhotovitele geodetické části DSPS jednotlivých PS a SO (ve formátu \*.xlsx),
  - (ii) TZ k jednotlivým PS a SO (ve formátu \*.pdf),
  - (iii) Seznam souřadnic, výšek a charakteristik podrobných bodů k jednotlivým SO a PS (ve formátu \*.txt;
  - (iv) Výpočetní protokol a editované zápisníky ve formátu \*.txt; originální zápisníky ve formátu stroje, doložení splnění požadované přesnosti, kalibrační listy, fotodokumentace a další,
  - (v) Výkresy jednotlivých PS a SO v M 1:1000 (ve formátu \*.dgn a \*.pdf). Pokud jsou kóty a detaily vyžadovány ZTP, jsou zakresleny v samostatném pomocném výkresu DGN. Soubor PDF zachycuje soutisk hlavního a pomocného výkresu.
  - (vi) Seznam PS a SO identifikovaných ve vztahu k parcelním číslům pozemků podle evidence právních vztahů KN. Formu a obsah seznamu upřesní ÚOZI Objednatele.
- g) Geometrické plány
- (i) Seznam geometrických plánů obsahující jeho číslo, účel vyhotovení, číslo PS nebo SO pro který byl vyhotoven, staničení začátku a konce navrhované změny, název katastrálního území, seznam změnou dotčených parcel. Formu a obsah seznamu upřesní ÚOZI Objednatele,
  - (ii) Geometrické plány a přílohy dle podčlánku 1.7.3.5 Kapitoly 1 TKP [23].
- h) Dokumentace definitivního zajištění koleje dle předpisu SŽDC S3 Železniční svršek [35], Díl III Zajištění prostorové polohy koleje (ve formátu \*.docx, \*.xlsx, \*.dwg, \*.dng, případně \*.dxf a \*.pdf).

4.2.4 V listinné podobě bude DSPS předána v rozsahu odstavce 4.2.3 těchto VTP dle části a), e), f)(v) a f)(vi).

4.2.5 Zhotovitel zajistí souborné zpracování geodetické části DSPS v takovém rozsahu, aby bylo využitelné pro zhotovení polohopisných plánů v knize plánů dle příslušných Právních předpisů vydaných Objednatelem.

## 5. PROVÁDĚNÍ PRACÍ, ORGANIZACE VÝSTAVBY, VÝLUKY A TECHNICKÉ POŽADAVKY

### 5.1 Provádění prací

5.1.1 Zhotovitel při provádění Díla musí dodržovat požadavky ZD, požadavky vnitřních předpisů Objednatele na provádění Díla a ostatních dokumentů obsažených v SOD, včetně splnění veškerých požadavků a připomínek dotčených orgánů a osob, obsažených ve vyjádřeních

- a stanoviscích k Projektové dokumentaci v dokladové části Projektové dokumentace a stavebním povolení.
- 5.1.2 Objednatel je oprávněn kontrolovat provádění prací a vykonávat stavební dozor v rozsahu stanoveném SOD.
- 5.1.3 K činnostem Zhotovitele v rámci plnění SOD mimo jiné také patří:
- a) zpracování koordinačních schémat ukolejnění a trakčních propojek (KSUaTP) pro jednotlivé stavební postupy,
  - b) zpracování žádost o vydání certifikátu o ověření subsystému (TSI),
  - c) vydání ES prohlášení o ověření subsystému podle Směrnice Evropského parlamentu a Rady EU) 2016/797 [18],
  - d) vydání osvědčení o bezpečnosti podle Prováděcího nařízení komise č. 402/2013 [19],
  - e) zajištění návěsti pro značení přechodných pomalých jízd na ŽDC,
- 5.1.4 Zhotovitel je povinen zajistit veřejnoprávní projednání a vydání potřebných rozhodnutí, povolení, souhlasů a jiných opatření. Zejména se jedná o:
- a) stavební povolení na ZS včetně všech potřebných přípojek inženýrských sítí a odpadového hospodářství a zodpovídá za soulad ZS se ZD,
  - b) veřejnoprávní projednání a vydání rozhodnutí vyžadovaných pro uzavírku, popř. objížďku pozemních komunikací a rozhodnutí vyžadovaná pro zvláštní užívání pozemních komunikací v souladu s příslušnými platnými ustanoveními zákona č. 13/1997 Sb. [3], jestliže se jejich potřeba objeví v souvislosti s realizací Díla,
  - c) ostatní veřejnoprávní projednání a vydání rozhodnutí, povolení, souhlasů a jiných opatření potřebných pro provádění Díla podle právních předpisů ČR, zejména podle právních předpisů na úseku ochrany životního prostředí a ochrany přírody a krajiny, předpisů na úseku ochrany veřejného zdraví, zákona o požární ochraně, zákona o vodách, zákona o vodovodech a kanalizacích, zákona o odpadech, zákona o elektronických komunikacích, energetického zákona, lesního zákona, zákona o ochraně zemědělského půdního fondu, zákona o ochraně ovzduší, předpisů na úseku bezpečnosti a ochrany zdraví při práci, jaderné bezpečnosti a dalších obecně závazných právních předpisů,
  - d) obnovení propadlých stanovisek a vyjádření pro zhotovení stavby, zejména vyjádření sítí technické infrastruktury.
- 5.1.5 Veškeré pracovní postupy nutné ke zhotovení Díla a odstraňování jeho vad, se Zhotovitel zavazuje provádět tak, aby bez řádného projednání s vlastníky nezasahovaly do majetku a práv třetích osob.
- 5.1.6 Pokud je podzemních vedení a zařízení technické infrastruktury ve správě místně příslušné OŘ SŽ, Zhotovitel se zavazuje zažádat písemnou objednávkou o jejich vytyčení minimálně 10 dnů před zahájením výkopových prací. Tyto činnosti jsou součástí Ceny Díla.
- 5.1.7 Vytyčení stávajících podzemních vedení a zařízení technické infrastruktury se Zhotovitel zavazuje oznámit Objednateli před zahájením prací na příslušné Etapě nebo části Díla. Dokumentaci o vytyčení poskytne Objednateli pro jeho vlastní potřebu. Za případné poškození vytyčených podzemních vedení a zařízení technické infrastruktury odpovídá Zhotovitel.
- 5.1.8 Výkopové práce pro podzemní vedení a zařízení technické infrastruktury se Zhotovitel zavazuje koordinovat s ostatní stavební činností v rámci Staveniště.
- 5.1.9 Zhotovitel se zavazuje nejméně 5 dní před zahájením příslušné činnosti oznámit TDS a projednat s příslušným vlastníkem (správcem) zásahy do jeho provozovaného zařízení technické infrastruktury.
- 5.1.10 Předpokládaná doba provedení následné úpravy směrového a výškového uspořádání koleje (dále jen „následná úprava GPK“), včetně požadavku na rozsah omezení nebo vyloučení koleje, je uvedena Projektové dokumentaci, část ZOV. Pro každý SO

železničního svršku, u kterého se předpokládá následná úprava GPK, dle SŽ S3/1 [36], bude v Harmonogramu uveden předpokládaný termín provádění následné úpravy GPK.

- 5.1.11 Změny během výstavby, které vyvolávají změnu Ceny Díla, musí být předem schválené Objednatelům ve Změnovém listu stavby dle směrnice SŽ SM105 [30].

## 5.2 Organizace výstavby a výluky

- 5.2.1 Zhotovitel se zavazuje 12 týdnů před zahájením prací v určeném úseku upozornit TDS a příslušnou provozní jednotku na omezení či zastavení provozu vlečky, nakládkových a vykládkových kolejí z důvodů výluk kolejí.
- 5.2.2 Zhotovitel se zavazuje na vyloučených zařízeních ŽDC učinit taková opatření, aby na provozovaných kolejích nevznikla další omezení, která by negativně ovlivňovala zpracovaný výlukový GVD.

## 5.3 Technické požadavky

- 5.3.1 Zhotovitel se zavazuje zajistit v maximální možné míře zřizování ucelených úseků kolejového lože z kameniva dodaného jedním výrobcem (lomem), a to s ohledem na homogenitu vlastností kameniva a řešení případných reklamací.
- 5.3.2 Zhotovitel je oprávněn ukládat kamenivo před použitím v rámci Díla (nové, vyzískané i recyklované) na mezideponii určenou TDS, až po převzetí úpravy plochy mezideponie ze strany TDS, potvrzené zápisem ve Stavebním deníku. V případě, že je deponie kameniva pojižděna dopravními prostředky v rozporu s TKP, je Zhotovitel povinen na vyzvání TDS prokázat na vlastní náklady ostrohrannost kameniva a zaoblenost hran dle OTP [57]. Počet a místa odběru zkušebních vzorků určí TDS.
- 5.3.3 Zhotovitel se zavazuje zajistit kompatibilitu nových vnitřních a vnějších částí zabezpečovacího zařízení se sousedními a stávajícími systémy zabezpečovacího zařízení. Podmínky kompatibility se obdobně vztahují i na sdělovací zařízení. V rámci dodávky a instalace zařízení zajistí Zhotovitel před uvedením sdělovacího a zabezpečovacího zařízení do provozu zaškolení zaměstnanců Objednatelů, kteří budou tato zařízení obsluhovat a udržívat. Zhotovitel se zavazuje nabídnout prostřednictvím Objednatelů příslušné OŘ nejméně 1 měsíc před aktivací zařízení simulační program obsluhy zařízení a návod k obsluze, dále předání všech nutných podkladů pro zpracování provozních řádů a obsluhovacích předpisů, které budou sloužit pro výcvik obsluhujících pracovníků. Předání podkladů pro tvorbu Základní dopravní dokumentace v souladu s příslušným vnitřním předpisem Objednatelů se Zhotovitel zavazuje zajistit minimálně 1 měsíc před uvedením zařízení do provozu.
- 5.3.4 Pro přesnou identifikaci podzemních sítí, metalických a optických kabelů, kanalizace, vody a plynu budou použity **RFID markery**. Mohou se používat pouze markery, u kterých není nutné při ukládání dbát na jejich orientaci. V rámci jednotného značení v sítích SŽ je nutné zachovat standardní barevné značení, které doporučují výrobci.

### Minimální požadavky na použití markerů jsou následující:

- a) **Silová zařízení a kabely** (včetně kabelů určených k napájení zabezpečovacích zařízení) – **červený marker** [169,8 kHz] - trasy kabelů (v případě požadavku umístění po cca 50 m); přípojky; zakopané spojky; křížení kabelů; servisní smyčky; paty instalačních trubek; ohyby, změny hloubky; poklopy; rozvodové smyčky.
- b) **Rozvody vody a jejich zařízení** - **modrý marker** [145,7 kHz] - trasy potrubí; paty servisních sloupců; potrubí z PVC; všechny typy ventilů; křížení, rozdvojky; čistící výstupy; konce obalů.
- c) **Rozvody plynu a jejich zařízení** – **žlutý marker** [383,0 kHz] trasy potrubí; paty rozvodných sloupců; paty servisních sloupců; křížení, všechny typy ventilů; měřicí skříně; ukončovací armatury; hloubkové změny; překladové armatury; stlačená místa; armatury na regulaci tlaku; elektrotavné spojky; všechny typy armatur a spojů.
- d) **Sdělovací zařízení a kabely** – **oranžový marker** [101,4 kHz] - trasy kabelů sdělovacích optických a HDPE (v případě požadavku umístění po cca 50 m a na lomové body); uložení kabelových metalických spojek; anomálie na kabelové trase – v případě

požadavku správce; kabelové rezervy metalických, optických a kombinovaných (hybridních) kabelů; odbočné body z páteřních tras optických kabelů a HDPE; uložení spojek optických a kombinovaných (hybridních) kabelů (markery v zapisovatelném provedení).

- e) **Zabezpečovací zařízení – fialový marker** [66,35 kHz] - trasy kabelů zabezpečovacích, včetně kabelů optických a HDPE – doporučené umístění markeru po cca 50 m a na lomové body; uložení kabelových metalických spojek (markery v zapisovatelném provedení); anomálie na kabelové trase (např. změny hloubky, odbočné body) – v případě požadavku správce markery v zapisovatelném provedení; kabelové rezervy metalických, optických a kombinovaných (hybridních) kabelů (markery v zapisovatelném provedení); uložení spojek optických a kombinovaných (hybridních) kabelů (markery v zapisovatelném provedení).
  - f) **Odpadní voda – zelený marker** [121,6 kHz] - ventily; všechny typy armatur; čistící výstupy; paty servisních sloupců; vedlejší vedení; značení tras nekovových objektů.
- 5.3.4.1 Označníky je nutno k uloženým kabelům, potrubím a podzemním zařízením pevně upevňovat (např. plastovou vázací páskou).
  - 5.3.4.2 U sdělovacích a zabezpečovacích kabelů OŘ se bude informace o markerech zadávat do pasportu do volitelné položky 2 pod označením „RFID“.
  - 5.3.4.3 U složek, které nemají žádnou elektronickou databázi, se bude tato informace zadávat ve stejném znění do dokumentace.
  - 5.3.4.4 Informace o použití markerů bude zaznamenána do DSPS.
  - 5.3.4.5 Do digitální dokumentace se budou zaznamenávat markery ve tvaru kolečka s velkým písmenem M uprostřed ve všech 6 vrstvách odpovídajících kategoriím podzemních vedení. Značka bude tvarově stejná pro všech 6 vrstev, rozlišení kategorie bude pouze barvou, která bude odpovídat barvě markeru.

## 6. DOKUMENTACE STAVBY

### 6.1 Realizační dokumentace stavby

- 6.1.1 Objednatel se zavazuje zajistit před zahájením provádění příslušné Části Díla všechna potřebná rozhodnutí stavebních, drážních a jiných správních úřadů pro provedení příslušné Části Díla, kromě těch, která má podle SOD zajistit Zhotovitel. Dále se Objednatel zavazuje předat Zhotoviteli stavební povolení, posuzovací a schvalovací protokol a všechny doklady o projednání Projektové dokumentace, pokud nejsou již součástí ZD.
- 6.1.2 Zhotovitel se zavazuje zajistit stavební povolení na Zařízení staveniště. Objednatel zodpovídá za soulad stavebních povolení s jím zajišťovanými částmi Projektové dokumentace. Zhotovitel je oprávněn zahájit práce na příslušných Částech Díla nejdříve po předání pravomocného stavebního povolení, či jiného potřebného rozhodnutí či souhlasu příslušného správního orgánu a předání Staveniště Objednatelem.
- 6.1.3 Zhotovitel zpracuje RDS dle přílohy P8 směrnice SŽ SM011 [25].

### 6.2 Dokumentace skutečného provedení stavby

- 6.2.1 Pro mostní objekty, konstrukce mostům podobné, opěrné, zárubní a obkladní zdi, galerie a tunely se Zhotovitel zavazuje zajistit technickou část dokumentace skutečného provedení stavby týkající se Díla ve smyslu příslušných kapitol TKP [23] a předpisu SŽDC S3 [35], přičemž jeden výtisk musí obsahovat statický přepočítaný objektu. Rozsah dokumentace skutečného provedení mostních objektů je uveden v předpisu SŽDC S5 [38].
- 6.2.2 V DSPS budou zpracované veškeré změny a dodatky, jak ve výkresové tak v textové části. Součástí dokumentace dle skutečného stavu provedení kromě jiného budou informace o použití RFID markerů k lokalizaci podzemních inženýrských sítí v majetku SŽ.
- 6.2.3 Rozsah souborného zpracování geodetické části DSPS je uveden v článku 4.2 těchto VTP.



6.2.4 Součástí dokumentů skutečného provedení stavby pro účely kolaudace je také zajištění dokladů v rozsahu požadavků přílohy P9 směrnice SŽ SM011 [25], které se týkají projednání stavby, zápisy z jednání, veškerá souhlasná vyjádření a stanoviska dotčených orgánů a dalších osob, současných i budoucích správců a provozovatelů, včetně dokladů o projednání zásahu stavby do majetku třetích osob, dle požadavku vydaných stavebních povolení:

- a) schvalovací a posuzovací protokol předchozího stupně dokumentace,
- b) doklady o udělených výjimkách z platných předpisů a norem, případně souhlas Drážního úřadu,
- c) doklady o projednání PDPS,
- d) závazná stanoviska dotčených orgánů a další doklady o jednání s dotčenými orgány a účastníky stavebního řízení,
- e) vyjádření vlastníků a správců dotčených inženýrských sítí,
- f) doklady o projednání s vlastníky pozemků a staveb nebo bytů a nebytových prostor dotčených stavbou, popř. s jinými oprávněnými subjekty.

## 7. ŽIVOTNÍ PROSTŘEDÍ

### 7.1 Všeobecně

- 7.1.1 Zhotovitel je v termínu do 30 dnů od účinnosti SOD povinen písemně oznámit Objednateli (TDS) vady a nedostatky v Projektové dokumentaci, u kterých lze oprávněně předpokládat, že vlivem stavební činnosti a veškeré činnosti Zhotovitele, spojené s prováděním Díla, budou mít negativní/škodlivý vliv na životní prostředí. Toto písemné oznámení bude Zhotovitelem náležitě odůvodněno. V případě, že tak Zhotovitel neučiní, souhlasí Zhotovitel s tím, že nahradí Objednateli veškeré následně vzniklé náklady spojené s opatřeními nutnými k ochraně životního prostředí před vlivem stavební činnosti a veškeré činnosti Zhotovitele a veškeré náklady spojené s prováděním prací v souladu s právními předpisy na ochranu životního prostředí, stejně tak jako i pokuty a poplatky uložené orgány veřejné správy během provádění Díla.
- 7.1.2 Specifické požadavky na provádění stavby z hlediska jejich vlivu na životní prostředí jsou vždy uvedeny v jednotlivých kapitolách TKP [23] a to v oddíle 10.

### 7.2 Hluk a vibrace

- 7.2.1 Měření hladin hluku a vibrací bude provedeno před zahájením stavebních prací a postupně po zahájení provozu na funkčních Částech Díla nebo SO/PS podle Harmonogramu postupu prací a po zavedení plné rychlosti provozu. Podle výsledku měření hluku a vibrací se Zhotovitel zavazuje provést, po předchozím odsouhlasení Objednatelem, případná dodatečná protihluková opatření vedoucí k naplnění ustanovení nařízení vlády 272/2011 Sb. [15].

### 7.3 Odpady

- 7.3.1 Vzhledem k provozování dráhy a možnosti úniků závadných látek z provozu dráhy, se Zhotovitel zavazuje zajistit převzorkování těžných materiálů ze stavby.
- 7.3.2 Zhotovitel předloží Objednateli při převzetí části Díla nebo Díla, jako podklad ke kolaudačnímu souhlasu nebo kolaudačnímu rozhodnutí doklady o nakládání s odpady. Součástí těchto dokladů budou zejména evidence o druzích a množství odpadů, o jejich uskladnění, využití nebo odstranění, a to včetně oprávněných osob, jimž byly odpady předány:
- a) **U staveb nad 20 mil Kč bude Zhotovitelem vydána Závěrečná zpráva o nakládání s odpady, která bude obsahovat v textové části:**
    - název stavby,
    - název Zhotovitele nebo toho Poddodavatele, který předkládá souhrnnou „Závěrečnou zprávu o nakládání s odpady za celou stavbu“,

- datum zpracování zprávy,
- základní informace o stavbě v návaznosti na odpadové hospodářství,
- změny od Projektové dokumentace, zda k nim došlo a kde je to zapsáno ve Stavebním deníku,
- platná legislativa, podle které byla zpráva zpracována,
- místo uložení povinných dokumentů v rámci odpadového hospodářství vyplývající ze zákona o odpadech (průběžná evidence o nakládání s odpady, ohlašovací listy pro přepravu nebezpečných odpadů po území ČR, vážní listky, průvodní listiny apod.),
- seznam všech příloh;

**a přílohové části:**

- seznam všech firem (Poddodavatelů), které nakládaly s odpady,
- řádné oprávnění všech Poddodavatelů pro danou činnost, jestli je právními předpisy vyžadováno,
- platné rozhodnutí příslušného úřadu k provádění činností souvisejících s nakládáním odpadů dle právních předpisů,
- seznam SO a PS celé stavby s uvedením původců odpadů (pokud není původce odpadu jeden),
- seznam druhů a množství odpadů dle SO a PS,
- seznam vynaložených nákladů na nakládání s odpady dle SO a PS korespondující s fakturací,
- pravidelná roční hlášení o produkci a nakládání s odpady za kalendářní rok pokud to vyžadoval charakter Díla.

**b) U staveb do 20 mil Kč a u technologických staveb nad 20 mil. Kč (zabezpečovací systémy atp.) bude Zhotovitelem vydáno Prohlášení o nakládání s odpady, které bude obsahovat:**

- název stavby,
- název Zhotovitele nebo Poddodavatele, který předkládá prohlášení,
- datum zpracování zprávy,
- prohlášení Zhotovitele, že s veškerým odpadem vzniklým v rámci stavby bylo nakládáno v souladu s právními předpisy týkajícími se odpadů a vzniklé odpady byly předány oprávněné osobě v souladu s platným zákonem o odpadech,
- seznam druhů a množství odpadů dle SO a PS.

7.3.3 Zhotovitel se zavazuje Objednateli sdělit, kde bude dle požadavků právních předpisů uchovávat potřebné doklady o nakládání s odpady.

7.3.4 Zhotovitel do Závěrečné zprávy o nakládání s odpady vypracuje následující dokumenty, které budou předloženy Správci stavby ke kontrole:

- Přehlednou tabulku vyzískaného materiálu a jeho následného využití, respektive nakládání. Tabulka bude obsahovat i porovnání množství a nakládání s Projektovou dokumentací.
- Přehlednou tabulku recyklovaného materiálu, respektive odpadu, která bude obsahovat skutečné množství v realizaci, odhadované množství v rámci Projektové dokumentace a způsob nakládání s ním.

## **8. BEZPEČNOST PRÁCE, OCHRANA ZDRAVÍ A PROVOZ TECHNICKÝCH ZAŘÍZENÍ**

### **8.1 Všeobecně**

- 8.1.1 Zhotovitel se zavazuje po celou dobu provádění Díla plně dbát a mít plný dohled nad bezpečností všech osob oprávněných ke vstupu na Staveniště.
- 8.1.2 Zhotovitel se zavazuje zajistit a udržovat bezpečnostní a dopravní značky, osvětlení Staveniště, ostrahu a oplocení Staveniště v míře odpovídajícím rizikům přítomným u daného Díla.
- 8.1.3 Zhotovitel se zavazuje postupovat při nehodách a mimořádných událostech v souladu s vyhláškou Ministerstva dopravy č. 376/2006 Sb. [13] a vnitřními předpisy Objednatele vztahujícími se k této problematice v návaznosti na zákon č. 266/1994 Sb. [2].

### **8.2 Bezpečnost práce a ochrana zdraví při práci v kolejích a jejich blízkosti – odborná způsobilost a vstup do železniční dopravní cesty**

- 8.2.1 V případě, že provádění Díla zahrnuje výrobu, dílenskou a staveništní montáž ocelových konstrukcí Zhotovitel se zavazuje doložit kvalifikaci dle TKP [23].
- 8.2.2 Zhotovitel se zavazuje zajistit u svých zaměstnanců a zaměstnanců poddodavatelů prokazatelné seznámení s plánem BOZP Díla [4] a doložit splnění této povinnosti písemně do doby 30 dnů od nabytí účinnosti SOD.
- 8.2.3 Zhotovitel se zavazuje zajistit, že zaměstnanci Zhotovitele a Poddodavatelů v technických funkcích od funkce mistra (včetně) a výše budou při pobytu v prostoru Staveniště nosit na viditelném místě označení visačkou se jménem, funkcí a podobenkou, ostatní zaměstnanci Zhotovitele budou na pracovním ochranném oděvu zřetelně označeni obchodní firmou nebo jménem Zhotovitele nebo Poddodavatele.
- 8.2.4 Zhotovitel se zavazuje zajistit, že na všech vozidlech Zhotovitele a Poddodavatelů, používaných na Staveništi, bude viditelně vyznačena obchodní firma nebo jméno.

## **9. POŽÁRNÍ OCHRANA**

- 9.1 Zhotovitel u provozované činnosti se zvýšeným/vysokým požárním nebezpečím (§ 4 zákona č. 133/1985 Sb. [5]), u které nejsou běžné podmínky pro zásah (absence tlačítek TS/CS/hlavního vypínače, návrh FVE, tunel nad 350 m délky apod.) zajistí vypracování a schválení příslušné dokumentace požární ochrany (zejména „Dokumentace zdolávání požárů“), tak aby součástí DSPS bylo i dodání Dokumentace zdolávání požárů a to již před uvedením do provozu / zkušebního provozu.

## **10. CITOVANÉ A SOUVISEJÍCÍ DOKUMENTY**

### **10.1 Všeobecně**

- 10.1.1 V tomto článku jsou uvedeny citované a související vnitřní předpisy a dokumenty, právní předpisy a technické dokumenty. Výčet souvisejících dokumentů je pouze demonstrativní a jeho uvedení nijak nezbavuje ani neomezuje povinnost Zhotovitele provést Dílo v souladu s právními předpisy, vnitřními předpisy a dokumenty, a to i takovými, které v tomto výčtu uvedené nejsou. Před zahájením prací Zhotovitel provede aktualizaci a doplnění všech výchozích podkladů, zejména vnitřních předpisů vydaných Objednatelem (směrnice, pokyny, metodické pokyny, vzorové listy, normy TNŽ, TKP, ZTP apod.) a nových ČSN EN.
- 10.1.2 Objednatel umožňuje Zhotoviteli přístup ke všem svým vnitřním dokumentům a předpisům a typové dokumentaci na webových stránkách:

**www.spravazeleznice.cz v sekci „O nás / Vnitřní předpisy / odkaz Dokumenty a předpisy“** (<https://www.spravazeleznice.cz/o-nas/vnitri-predpisy-spravy-zeleznice/dokumenty-a-predpisy>) a **<https://typdok.tudc.cz/> v sekci „archiv TD“**

Pokud je dokument nebo vnitřní předpis veřejně dostupný je umožněno jeho stažení. Ostatní dokumenty a vnitřní předpisy jsou poskytovány v souladu s právními předpisy na základě podané žádosti na níže uvedených kontaktech:

**Správa železnic, státní organizace**  
**Centrum telematiky a diagnostiky**  
**Úsek provozně technický, OHČ**  
**Jeremenkova 103/23**  
779 00 Olomouc

nebo e-mail: [typdok@tudc.cz](mailto:typdok@tudc.cz)

kontaktní osoba: paní Jarmila Strnadová, tel.: 972 742 396, mobil: 725 039 782

Ceníky: <https://typdok.tudc.cz/>

- 10.1.3 Při zhotovení Díla musí být respektovány jako výchozí podklady zejména Obecně závazné předpisy (zákony a vyhlášky) České republiky, Obecně závazné evropské předpisy, Technické normy a Právní předpisy vydané Objednatelem.
- 10.1.4 Právní předpisy vydané Objednatelem v platném znění si Zhotovitel zajistí na vlastní náklady.
- 10.1.5 Pro vyloučení pochybností platí, že za právní předpisy se pro účely Smlouvy považují rovněž právní předpisy, které zcela či zčásti nahradí právní předpisy uvedené v článku 12 těchto VTP.

## **10.2 Platné obecně závazné právní předpisy, zákony a vyhlášky ČR**

- [1] Zákon č. 183/2006 Sb. o územním plánování a stavebním řádu (stavební zákon), v platném znění, včetně prováděcích předpisů k tomuto zákonu v platném znění,
- [2] Zákon č. 266/1994 Sb. o dráhách, v platném znění, včetně prováděcích předpisů k tomuto zákonu v platném znění,
- [3] Zákon č. 13/1997 Sb. o pozemních komunikacích, v platném znění, včetně prováděcích předpisů k tomuto zákonu v platném znění,
- [4] Zákon č. 309/2006 Sb., kterým se upravují další požadavky bezpečnosti a ochrany zdraví při práci v pracovněprávních vztazích a o zajištění bezpečnosti a ochrany zdraví při činnosti nebo poskytování služeb mimo pracovněprávní vztahy (zákon o zajištění dalších podmínek bezpečnosti a ochrany zdraví při práci), v platném znění, včetně prováděcích předpisů k tomuto zákonu v platném znění,
- [5] Zákon č. 133/1985 Sb., o požární ochraně, v platném znění, včetně prováděcích předpisů k tomuto zákonu v platném znění,
- [6] Zákon č. 340/2015 Sb. o zvláštních podmínkách účinnosti některých smluv, uveřejňování těchto smluv a o registru smluv (zákon o registru smluv), v platném znění,
- [7] Zákon č. 134/2016 Sb. o zadávání veřejných zakázek, v platném znění, včetně prováděcích předpisů k tomuto zákonu v platném znění,
- [8] Zákon č. 416/2009 Sb. o urychlení výstavby dopravní, vodní a energetické infrastruktury a infrastruktury elektronických komunikací (liniový zákon), v platném znění, včetně prováděcích předpisů k tomuto zákonu v platném znění,
- [9] Vyhláška č. 146/2008 Sb., o rozsahu a obsahu projektové dokumentace dopravních staveb, v platném znění,
- [10] Vyhláška MD č. 177/1995 Sb., kterou se vydává stavební a technický řád drah, v platném znění,
- [11] Vyhláška č. 499/2006 Sb. o dokumentaci staveb, v platném znění,
- [12] Vyhláška č. 583/2020 Sb. kterou se stanoví podrobnosti obsahu dokumentace pro vydání společného povolení u staveb dopravní infrastruktury, v platném znění,
- [13] Vyhláška 376/2006 Sb. o systému bezpečnosti provozování dráhy a drážní dopravy a postupech při vzniku mimořádných událostí na dráhách, v platném znění, včetně prováděcích předpisů k této vyhlášce v platném znění,
- [14] Vyhláška č. 169/2016 Sb., o stanovení rozsahu dokumentace veřejné zakázky na stavební práce a soupis stavebních prací, dodávek a služeb s výkazem výměr, v platném znění,
- [15] Nařízení vlády č. 272/2011 Sb., o ochraně zdraví před nepříznivými účinky hluku a vibrací, v platném znění.

- [16] Metodický návod odboru odpadů Ministerstva životního prostředí pro řízení vzniku stavebních a demoličních odpadů a pro nakládání s nimi, Praha, srpen 2018, Věstník MŽP: září 2018 (Ročník 2018/03 XXVIII, částka 6, čj. MŽP/2018/130/682), v platném znění

### 10.3 Platné obecně závazné evropské přepisy

- [17] Nařízení Evropského parlamentu a Rady (EU) č. 305/2011 ze dne 9. března 2011, kterým se stanoví harmonizované podmínky pro uvádění stavebních výrobků na trh a kterým se zrušuje směrnice Rady 89/106/EHS, ve znění pozdějších předpisů
- [18] Směrnice Evropského parlamentu a Rady (EU) 2016/797 ze dne 11. května 2016 o interoperabilitě železničního systému v Evropské unii, ve znění pozdějších předpisů.
- [19] Prováděcí nařízení komise (EU) č. 402/2013 ze dne 30. dubna 2013 o společné metodě pro hodnocení a posuzování rizik a o zrušení nařízení (ES) č. 352/2009, ve znění pozdějších předpisů,

### 10.4 Technické normy

Přehled základních technických norem je uveden v příloze č. 5 Vyhlášky Ministerstva dopravy č. 177/1995 Sb., kterou se vydává stavební a technický řád drah, v platném znění.

Přehled závazných technických norem a předpisů je vymezen v platném znění TKP.

Přehled technických norem a jiných dokumentů ve vztahu k jednotlivým subsystémům je uveden v příloze příslušného dokumentu.

- [20] ČSN 73 6301 - Projektování železničních drah,
- [21] TNŽ 342604 - Železniční zabezpečovací zařízení - závěrové tabulky, v platném znění,
- [22] ČSN 83 9061 - Technologie vegetačních úprav v krajině - Ochrana stromů, porostů a vegetačních ploch při stavebních pracích.

### 10.5 Vnitřní předpisy a dokumenty

- [23] Technické kvalitatívni podmínky staveb státních drah, Kapitola č. 1 až 33,
- [24] Řád SŽ R14 Řád zabezpečení požární ochrany státní organizace Správa železnic, čj. 76833/2020-SŽ-GŘ-O30, ze dne 3. 12. 2020, s účinností 9. 12. 2020,
- [25] Směrnice SŽ SM011 – Dokumentace staveb Správy železnic, státní organizace, ze dne 5. 4. 2022, čj. 23382/2022-SŽ-GŘ-O6, s účinností od 8. 4. 2022, v platném znění,
- [26] Směrnice SŽDC č. 42 – Hospodaření s vyzískaným materiálem, čj. 45731/2012-ONVZ/1, s účinností od 7. 1. 2013, v platném znění,
- [27] Směrnice SŽDC č. 117 Předávání digitální dokumentace z investiční výstavby SŽDC dle změny č. 1, čj. S11908/2017-SŽDC-GŘO7 s účinností od 24. 3. 2017, v platném znění,
- [28] Směrnice SŽ SM118, Orientační a informační systém v železničních stanicích a na železničních zastávkách, ze dne 5. 5. 2021, čj. 30555/2021-SŽ-GŘ-O23, s účinností od 10. 5. 2021, platném znění,
- [29] Směrnice SŽDC SM33 Správa koordinačních schémat ukolejnění a trakčního propojení, ze dne 18. 4. 2018, čj. 18752/2018-GŘ-O14, s účinností od 30. 4. 2018, v platném znění,
- [30] Směrnice SŽ SM105 Změny během výstavby, ze dne 31. 3. 2022, čj. 18039/2022-SŽ-GŘ-O7 s účinností od 31. 3. 2022, v platném znění,
- [31] Směrnice SŽDC č. 20 pro stanovení členění investičních nákladů staveb u státní organizace Správa železniční dopravní cesty, ve znění Změny č. 1, včetně závazných vzorů jednotlivých formulářů pro zpracování položkových a souhrnných rozpočtů, čj. 28169/2017-SŽDC-GŘ-NM, s účinností od 1. 8. 2017, v platném znění,
- [32] Pokyn GŘ č. 10/2013 Posuzování přípustnosti speciálních vozidel dodavatelů pro technologické využití při pracích na železničních drahách v majetku ČR, se kterým má právo hospodařit SŽDC, čj. S 1950/2013-TÚDC, s účinností od 1. 1. 2014, v platném znění,
- [33] Pokyn GŘ č. 4/2016 Předávání digitální dokumentace a dat mezi SŽDC a externími subjekty, čj. S34781/2016-SŽDC-O22, ze dne 30. 8. 2016 s platností od 5. 9. 2016
- [34] Pokyn GŘ PO-21/2017 Opatření a omezení pro dodávky technologických celků s dopadem na síťovou infrastrukturu SŽDC, čj. 48729/2017-SŽD-GŘ-O14, ze dne 15. 1. 2018, s účinností od 18. 1. 2018, v platném znění,
- [35] Předpis SŽDC S3 (díl I až XVII) Železniční svršek

- [36] Předpis SŽ S3/1 Práce na železničním svršku, čj. 4887/2021-SŽ-CTD-UT ze dne 29. dubna 2021, s účinností od 1. 5. 2021,
- [37] Předpis SŽDC S3/2 Bezstyková kolej, čj. S11167/2013-OTH ze dne 24. 5. 2013, s účinností od 1. 9. 2013,
- [38] Předpis SŽDC S5 Správa mostních objektů, schváleno GR SŽDC dne: 21. 09. 2012 čj. S 9244/2012-OTH, s účinností od 1. 10. 2012, v platném znění,
- [39] Předpis SŽ S5/1 Diagnostika, zatížitelnost a přechodnost železničních mostních objektů, čj. 11728/2021-SŽ-GR-O13, ze dne 4. 3. 2021, s účinností od 12. 4. 2021, v platném znění,
- [40] Předpis SŽ S11 Prostorová průchodnost tratí, čj. 12156/2021-SŽ-GR-O13 ze dne 25. 2. 2021, s účinností od 1. 3. 2021, v platném znění,
- [41] Předpis SŽ Zam1 Předpis o odborné způsobilosti a znalosti osob při provozování dráhy a drážní dopravy ve znění opravy č. 1 a změny č. 1 (účinnost od 4. března 2020; účinnost od 1. 1. 2021), vydaného pod čj. 76107/2019-SŽDC-GR-O10 ze dne 18. 12. 2019, s účinností od 1. 1. 2021, v platném znění,
- [42] Předpis SŽDC Ob1 díl II Vydávání povolení ke vstupu do míst veřejnosti nepřístupných. Průkaz pro cizí subjekt, ze dne 26. 3. 2019 pod čj. 10583/2019-SŽDC-GR-O30, s účinností od 1. 4. 2019, v platném znění,
- [43] Předpis SŽ Bp1, Pokyny provozovatele dráhy k zajištění bezpečnosti a k ochraně zdraví osob při činnostech a pohybu v jeho prostorách a v prostorách železniční dráhy provozované Správou železnic, státní organizací, čj. 62585/2020-SŽ-GR-O10, ze dne 13. 10. 2020, s účinností od 1. 1. 2021, v platném znění,
- [44] Předpis SŽ Bp3, Bezpečnost a ochrana zdraví při práci na stavbách a při stavebních činnostech v prostorách Správy železnic, státní organizace, čj. 62677/2020-SŽ-GR-O10, ze dne 30. 11. 2020, s účinností od 1. 1. 2021, v platném znění,
- [45] Předpis SŽDC D7/2 Organizování výlukových činností, čj. S 47995/2013-O20 ze dne 11. 11. 2013, ve znění změny č. 2 s účinností od 1. 1. 2019, v platném znění,
- [46] Předpis SŽDC M20 Předpis pro zeměměřičství, čj. S 1819/2015-O13 ze dne 1. 6. 2015, s účinností od 1. 7. 2015, v platném znění,
- [47] Předpis SŽDC M21 Topologie sítě a staničení tratí železničních drah, čj. 31554/2019-SŽDC-GR-O15, ze dne 20. 6. 2019, s účinností od 25. 6. 2019, v platném znění,
- [48] Metodický pokyn SŽ Metodický pokyn pro údržbu stromů ve znění změny č. 1 ze dne 4. 3. 2021 čj. 8611/2021-SŽ-GR-O15, s účinností od 9. 3. 2021, v platném znění,
- [49] Metodický pokyn SŽDC M20/MP004 Metodický pokyn pro měření prostorové polohy koleje čj. S2772/2016-SŽDC-O13 s účinností od 11. 3. 2016, v platném znění,
- [50] Metodický pokyn SŽ M20/MP005 Metodický pokyn pro tvorbu prostorových dat pro mapy velkého měřítka čj. 53172/2020-SŽ-GR-O13 dne 26. 8. 2020 s účinností od 1. 9. 2020, v platném znění,
- [51] Metodický pokyn SŽ M20/MP006 Opatření k zaměřování objektů železniční dopravní cesty čj. 53213/2020-SŽ-GR-O13 dne 26. srpna 2020, s účinností od 1. 9. 2020, v platném znění,
- [52] Metodický pokyn SŽDC M20/MP007 Železniční bodové pole, čj. 17206/2018-SŽDC-GR-O15, s účinností od 1. 4. 2018, v platném znění,
- [53] Metodický pokyn SŽ M20/MP010 Účelová železniční mapa velkého měřítka ve znění změny č. 1, čj. 39342/2018-SŽD-GR-O15 od 3. 8. 2018, s účinností 15. 10. 2020, v platném znění,
- [54] Metodický pokyn SŽ M20/MP013 Záborový elaborát ve znění změny č. 1, čj. 78823/2019-SŽDC-GR-O15 s účinností od 7. 1. 2021, v platném znění,
- [55] Metodický pokyn pro hodnocení a řízení hluku ze železniční dopravy, ze dne 4. 1. 2018, čj. 50023/2017-SŽDC-GR-O15, s účinností od 15. 1. 2018, v platném znění,
- [56] Technické specifikace systémů, zařízení a výrobků. Dálková diagnostika technologických systémů železniční dopravní cesty. Třetí vydání, ze dne 15. 1. 2018, čj. 50418/2017-SŽDC-GR-O14, s účinností od 21. 1. 2018, v platném znění,
- [57] OTP Kamenivo pro kolejové lože železničních drah čj. 38992/2020-SŽ-GR-O13 (3) ze dne 16. 12. 2020, s účinností 1. 1. 2021, v platném znění.



**Příloha č. 2 c)**

# **Zvláštní technické podmínky**

**Zhotovení stavby**

**Kopřivnice ON – rekonstrukce výpravní  
budovy**

Datum vydání: 22.11.2024

## OBSAH

<b>SEZNAM ZKRATEK.....</b>	<b>2</b>
<b>1. SPECIFIKACE PŘEDMĚTU DÍLA.....</b>	<b>3</b>
1.1 Účel a rozsah předmětu Díla .....	3
1.2 Umístění stavby .....	3
<b>2. PŘEHLED VÝCHOZÍCH PODKLADŮ .....</b>	<b>3</b>
2.1 Projektová dokumentace .....	3
2.2 Související dokumentace .....	3
<b>3. KOORDINACE S JINÝMI STAVBAMI .....</b>	<b>3</b>
<b>4. POŽADAVKY NA TECHNICKÉ ŘEŠENÍ PROVEDENÍ DÍLA .....</b>	<b>4</b>
4.1 Všeobecně.....	4
4.2 Zeměměřická činnost zhotovitele .....	5
4.3 Doklady předkládané zhotovitelem .....	5
4.4 Dokumentace zhotovitele pro stavbu .....	5
4.5 Dokumentace skutečného provedení stavby .....	6
4.6 Kabelovody, kolektory .....	6
4.7 Životní prostředí .....	6
4.8 Publicita stavby spolufinancované Evropskou unií .....	8
4.9 Publicita stavby.....	9
4.10 Centrální nákup materiálu – Mobilář a ADZ.....	10
<b>5. ORGANIZACE VÝSTAVBY, VÝLUKY.....</b>	<b>10</b>
<b>6. SOUVISEJÍCÍ DOKUMENTY A PŘEDPISY .....</b>	<b>11</b>
<b>7. PŘÍLOHY.....</b>	<b>11</b>

## SEZNAM ZKRATEK

**Není-li v těchto ZTP výslovně uvedeno jinak, mají zkratky použité v těchto ZTP význam definovaný ve VTP.** V seznamu se neuvádějí legislativní zkratky, zkratky a značky obecně známé, zavedené právními předpisy, uvedené v obrázcích, příkladech nebo tabulkách.

**ESD** ..... Elektronický stavební deník

**AZI** ..... Autorizovaný zeměměřický inženýr (dříve ÚOZI)

**NSZ**..... Nový stavební zákon – zákon č. 283/2021 Sb., stavební zákon, ve znění účinném od 1. 1. 2024

## 1. SPECIFIKACE PŘEDMĚTU DÍLA

### 1.1 Účel a rozsah předmětu Díla

- 1.1.1 Předmětem díla je zhotovení stavby „Kopřivnice ON – rekonstrukce výpravní budovy“, jejímž cílem je celková rekonstrukce budovy, dispoziční úpravy, optimalizace objemu budovy ubouráním její části. Výměna všech výplní, zateplení obálky a střechy budovy. Výměna všech vnitřních rozvodů. Instalace FVE, zelená střecha na části budovy, využití dešťových vod na splachování veřejných WC. Rekonstrukce zpevněných ploch, nový přístřešek na odpadové hospodářství.
- 1.1.2 Součástí díla je zajištění publicity (viz 4.8 a 4.9 těchto ZTP).
- 1.1.3 U publicity stavby spolufinancované Evropskou unií v rámci Programu pro spravedlivou transformaci strukturálně postižených uhelných regionů, (viz 4.8 Publicita stavby spolufinancované Evropskou unií) si rozsah tohoto plnění Objednatel vyhrazuje jako změnu závazku ze smlouvy v souladu s ustanovením § 100 odst. 1 ZZVZ. Plnění bude Zhotovitel realizovat na základě pokynu Objednatele.
- 1.1.4 Rozsah Díla „Kopřivnice ON – rekonstrukce výpravní budovy“ je:
- zhotovení stavby dle zadávací dokumentace,
  - zpracování Realizační dokumentace stavby,
  - vypracování Dokumentace skutečného provedení stavby včetně geodetické části.
- 1.1.5 Bližší specifikace předmětu plnění veřejné zakázky je upravena i v dalších částech zadávací dokumentace.

### 1.2 Umístění stavby

- 1.2.1 Stavba bude probíhat na trati Studénka – Veřovice. V železniční stanici Kopřivnice

#### Údaje o stavbě

Označení (S-kód)	S621900090
Kraj	Moravskoslezský
Okres	Nový Jičín
Katastrální území	Kopřivnice
Správce	OŘ Ostrava

## 2. PŘEHLED VÝCHOZÍCH PODKLADŮ

### 2.1 Projektová dokumentace

- 2.1.1 Projektová dokumentace „Kopřivnice ON – rekonstrukce výpravní budovy“, zpracovatel společností „Společnost Kopřivnice ON“, vedoucí společník JM YARD service s.r.o., se sídlem Suderova 2024/8, 709 00 Ostrava, IČO: 28633202 a společníkem brücknerprojekt s.r.o., se sídlem Horní 1334/13, 742 21 Kopřivnice, IČO: 28637968, datum 11/2023.

Zhotovitel po uzavření SOD obdrží elektronickou podobu Projektové dokumentace v otevřené formě.

### 2.2 Související dokumentace

- 2.2.1 Stavební povolení čj.: DUCR-75107/23/Vs ze dne 29.12.2024.

## 3. KOORDINACE S JINÝMI STAVBAMI

- 3.1.1 Zhotovení stavby musí být provedeno v koordinaci s připravovanými, případně aktuálně realizovanými akcemi, a to i dalších investorů, které přímo s předmětnou akcí souvisí

nebo ji mohou ovlivnit. Součástí plnění Díla je i zajištění koordinace při realizaci prací, poskytování a rozsahu výluk, přidělení prostorů pro staveniště v jednotlivých žst. apod.

## 4. POŽADAVKY NA TECHNICKÉ ŘEŠENÍ PROVEDENÍ DÍLA

### 4.1 Všeobecně

- 4.1.1 **Zhotovitel je povinen vést elektronický stavební deník** (dále jen "ESD"), a to ode dne převzetí Staveniště do dne řádného předání a převzetí Díla nebo jeho části do uvedení do provozu / Zkušebního provozu, popřípadě do dne odstranění poslední zjištěné vady nebo dokončení nedokončené práce, zjištěné při kontrolní prohlídce Díla. ESD je veden v aplikaci „Buildary.online – elektronický stavební deník“ (viz <https://www.buildary.online/cs/module/elektronicky-stavebni-denik>). ESD se vede v českém jazyce. Objednatel poskytne zdarma Zhotoviteli před Datem zahájení prací maximálně 10 licenčních jednotek pro aplikaci Buildary.online pro vedení ESD, a to na celou dobu povinnosti vést stavební deník dle § 157 zákona č. 183/2006 Sb. stavební zákon, v platném znění.
- 4.1.2 Odstavec 7.3.2 a 7.3.3 ve VTP/R/16/22 se ruší a nahrazuje se následujícími odstavci:
- „7.3.2 Zhotovitel předloží Objednateli v dostatečném předstihu před převzetím části Díla nebo Díla Závěrečnou zprávu odpadového hospodářství stavby dle směrnice SŽ SM096, podle závazné osnovy uvedené v příloze B.1 směrnice SŽ SM096, včetně Výkazu o předcházení vzniku odpadu a nakládání s odpady dle Přílohy B.2 směrnice SŽ SM096. Objednatel zajistí kontrolu Závěrečné zprávy a Výkazu garantem za ŽP Objednatele. Po odsouhlasení Závěrečné zprávy a Výkazu garantem za ŽP Objednatele předá Objednatel Závěrečnou zprávu a Výkaz prokazatelně na GŘ O15.
- 7.3.3 Objednatel nesmí potvrdit dokončení díla v Potvrzení o převzetí bez zajištění odevzdání Závěrečné zprávy a Výkazu.“
- 4.1.3 Třetí odrážka odst. (6) podčlánek 1.11.5.1 v Kapitole 1 TKP se ruší a nahrazuje se následujícím textem:
- „• kompletní dokumentace Stavby ve struktuře TreeInfo, resp. InvestDokument, v otevřené a uzavřené formě,“
- 4.1.4 Zhotovitel zajistí v místě a době plnění realizačních prací v obvodu Staveniště efektivní stálou ostrahu za účelem zajištění provozuschopnosti pracemi dotčené provozované infrastruktury, zaměřenou především na ochranu inženýrských sítí a majetku. Rozsah provedených bezpečnostních opatření je plně v gesci Zhotovitele s cílem maximální efektivity daného opatření (střežení proti vandalismu, poškození a zcizení jakýkoli částí SO/PS atd.) po dobu provádění Díla. Náklady na zajištění těchto opatření jsou součástí smluvní ceny.
- 4.1.5 Zhotovitel provede ruční kopané sondy za účelem ověření skutečného vedení inženýrských sítí před započítáním zemních prací strojno.
- 4.1.6 V rámci výkopových prací (zejména pro kabelovod) bude kladen zvýšený důraz na ruční výkopy. Strojní mechanizace se bude moc použít až po odhalení všech kabelových vedení.
- 4.1.7 Vyhrazené objekty (stavební buňky) pro potřeby Objednatele dle odst. (2) článku 1.9.4 Kapitoly 1 TKP, budou označeny pouze logem SŽ. Označení, tj. instalace polepu, včetně vytvoření přesného grafického návrhu dle zadání Objednatele (Manuál jednotného vizuálního stylu označení a prezentace staveb – 04 označení staveb, Stavební buňka; <https://www.spravazeleznice.cz/stavby-zakazky/podklady-pro-zhotovitele/vizualni-styl-prezentace-staveb>), zajistí Zhotovitel.
- 4.1.8 V zadávací dokumentaci uváděný pojem „Autorský dozor“ se rozumí pojem Dozor projektanta podle NSZ. Dozor projektanta je průběžný dozor zhotovitele dokumentace pro povolení záměru (DUSP/DUSL/DSP) nad souladem realizace dokumentace pro

provádění záměru (PDPS) a dále průběžný dozor nad prováděním záměru (stavby) v souladu s dokumentací pro provedení záměru (PDPS včetně RDS).

## 4.2 Zeměměřická činnost zhotovitele

- 4.2.1 Zhotovitel zažádá jmenovaného Autorizovaného zeměměřického inženýra (AZI) Objednatele o zajištění aktuálních podkladů a postupu vyplývajícího z požadavků uvedených v příslušných VTP a těchto ZTP pro provedení díla nejpozději do termínu předání Staveniště.
- 4.2.2 Zhotovitel zahájí vyhotovení podkladů pro majetkoprávní vypořádání stavby na základě zaměření skutečného provedení jednotlivých PS/SO bezodkladně po jejich dokončení, nejpozději do 3 měsíců od jejich dokončení.
- 4.2.3 Zhotovitel je povinen v případě prací na geodetické části DSPTS jak jednotlivých SO a PS tak i souborného zpracování si alespoň 1 měsíc předem vyžádat aktuální mapové podklady u SŽG ve vazbě na stav informačního systému DTMŽ.
- 4.2.4 Zhotovitel se zavazuje předat geodetickou část DSPTS podle pravidel uvedených v předpisu SŽ M20/MP014 ve formátu ŽXML. Zhotovitel se zavazuje data ve formátu ŽXML předat plně navázána na stav v informačním systému DTMŽ a DTM krajů.
- 4.2.5 Geodetická část jednotlivých SO a PS a souborné zpracování geodetické části DSPTS se předává samostatně a ve formátu ŽXML prostřednictvím informačního systému DTMŽ.

## 4.3 Doklady předkládané zhotovitelem

- 4.3.1 Pokud již Zhotovitel nepředložil dále uvedené doklady před uzavřením SOD, předloží před zahájením prací na objektech, jejichž součástí jsou „Určená technická zařízení“ ve smyslu vyhlášky MD č. 100/1995 Sb., kterou se stanoví podmínky pro provoz, konstrukci a výrobu určených technických zařízení a jejich konkretizace (Řád určených technických zařízení), v platném znění, včetně prováděcích předpisů k této vyhlášce v platném znění, doklad o tom, že má pověření nebo má zajištěnou spolupráci s právnickou osobou, která má pověření podle ustanovení § 47 odst. 4 zákona č. 266/1994 Sb., o drahách, v platném znění pro všechny druhy „Určených technických zařízení“, dotčených výstavbou. Z tohoto dokladu musí být zřejmé, že se vztahuje k plnění předmětné zakázky a bez jeho předložení těchto dokladů nebude možné zahájit práce na výše uvedených objektech.
- 4.3.2 Zhotovitel doloží **mimo jiné** před zahájením prací na železniční dopravní cestě prosté kopie dokladů o kvalifikaci zhotovitelů dle Předpisu o odborné způsobilosti a znalosti osob při provozování dráhy a drážní dopravy SŽ Zam1, v platném znění:
- B-02 činnost na budovách a bytovém hospodářství – stavbyvedoucí nebo specialista (vedoucí prací) na pozemní stavby – zástupce stavbyvedoucího;
  - T-05 d Projektování a související činnosti na sdělovacím (telekomunikačním) zařízení
  - E-08 Projektování elektrických zařízení UTZ/E a VTZ, do i nad 1000 V, s i bez nebezpečí výbuchu včetně hromosvodů
- 4.3.3 Výše uvedené doklady upravující odbornou způsobilost musí osvědčit odbornou způsobilost samotného dodavatele (je-li fyzickou osobou) nebo jiné osoby, která bude pro dodavatele příslušnou činnost vykonávat.

## 4.4 Dokumentace zhotovitele pro stavbu

- 4.4.1 Součástí předmětu díla je i vyhotovení Realizační dokumentace stavby (výrobní, montážní, dílenské, dokumentace dodavatele mostních objektů), která v případě potřeby rozpracovává PDPS s ohledem na znalosti konkrétních dodávaných výrobků, technologií, postupů a výrobních podmínek Zhotovitele. Obsah a rozsah RDS je definován přílohou P8 směrnice SŽ SM011, Dokumentace staveb Správy železnic, státní organizace (dále jen „SŽ SM011“), zejména pro:
- a) PS sdělovacího zařízení, včetně zpracování přechodových stavů dle dokumentace část D.1. Technologická část

- b) Výrobní a dílenská dokumentace dle výpisu prvků v dle dokumentace část D.2.2. Pozemní objekty (hliníkové výplně otvorů, zámečnické a klempířské prvky atd.)
- 4.4.2 Zhotovitel RDS dodá schválenou výkresovou dokumentaci pro provizorní zabezpečovací zařízení, řešící pouze cílový stav a rozhodující stavební postupy, odsouhlasené v připomínkovém řízení.
- 4.4.3 Zhotovitel v rámci zpracování RDS předloží plán vzorkování a harmonogram předkládání RDS, který je zároveň součástí harmonogramu výstavby. Předkládání vzorků bude zapracováno do časového harmonogramu výstavby s časovou rezervou pro možné zamítnutí vzorku. Vzorkování materiálů bude probíhat v dostatečném časovém předstihu před objednáním a vlastní montáží.
- 4.4.4 Rozsah vzorkování je určen přílohou 7.1.4 těchto ZTP. Vzorkovány budou všechny viditelné prvky konstrukcí, materiály a povrchové úpravy stavebních konstrukcí. Všechny použité materiály budou Objednatelem schváleny a vzorky budou Zhotovitelem vedeny v seznamu vzorků (vzorkovací kniha), kde každý vzorek bude mít prostor pro vyjádření Objednatele a jím pověřených osob.
- 4.4.5 Všechny materiály a výrobky, které se v jednom uceleném prostoru nacházejí, budou vzorkovány v ucelených souvisejících souborech. Schválené vzorky budou zůstat na stavbě pro potřeby dalšího vzorkování.
- 4.4.6 Za dodání schválené související výkresové dokumentace pro ostatní stavební postupy zodpovídá Zhotovitel stavby v souladu s přílohou P8 směrnice SŽ SM011.
- 4.4.7 Zhotovitel zpracuje technologické předpisy (TePř) prováděných prací včetně kontrolního a zkušebního plánu v jednotlivých etapách stavby (především v plánované výluce) jednotlivých SO a PS v přiměřeném rozsahu nutném pro zhotovení stavby.
- 4.4.8 Příkladovým podkladem pro určení standardů pro ocenění jednotlivých koncových prvků, materiálového a barevného provedení dodávek a montáží slouží Design manuál, viz příloha 7.1.5 těchto ZTP.

## **4.5 Dokumentace skutečného provedení stavby**

- 4.5.1 DSPS bude zpracována dle přílohy P9 směrnice SŽ SM011.
- 4.5.2 Zhotovitel předá v souladu se směrnicí SŽDC č. 117 Předávání digitální dokumentace z investiční výstavby SŽDC, článek 3.1.3.2 při odevzdání DSPS Panoramatické fotografie. Panoramatické fotografie budou splňovat podmínky uvedené ve směrnici SŽDC č. 117 článku č. 3.1.4.3.9 Předání prostorových dat. Panoramatické fotografie budou pořízeny v rozsahu odpovídající trajektorií kolejí, ve kterých investiční akce proběhla a budou předána na vhodném přenosném zařízení podle objemu dat (např. externí HD).
- 4.5.3 Předání DSPS dle článku 1.11.5 Kapitoly 1 TKP proběhne na médiu: DVD

## **4.6 Kabelovody, kolektory**

- 4.6.1 Zhotovitel se při zajištění a ochraně kabelizace řídí pokynem SŽ PO-09/2023-GŘ Pokyn generálního ředitele ve věci ochrany kabelizace v průběhu přípravy a realizace investičních a opravných prací ze dne 4. 6. 2024.

## **4.7 Životní prostředí**

### **4.7.1 Nakládání s odpady**

- 4.7.1.1 Zhotovitel se zavazuje zajistit převzorkování těženeho kameniva kolejového lože, výkopových zemin ze stavby a dalších druhotných materiálů, stavebních a demoličních odpadů, kde je v rámci jejich kategorizace vzorkování vyžadováno. Na základě zjištěných hodnot z provedeného vzorkování v Projektové dokumentace a realizace Zhotovitel zabezpečí maximální využití těžených materiálů kolejového lože a výkopových zemin v rámci provádění stavební činnosti (viz směrnice SŽ SM096, Směrnice pro nakládání s odpady). Vzorkování bude probíhat dle Metodického návodu Správy železnic k problematice vzorkování stavebních a demoličních odpadů v rámci přípravy



a realizace staveb, který je přílohou B.3 směrnice SŽ SM096, Směrnice pro nakládání s odpady.

4.7.1.2 Vzhledem k výskytu azbestu v rámci demolovaných staveb je Zhotovitel povinen práce spojené s expozicí azbestu ohlásit příslušnému orgánu ochrany veřejného zdraví takové práce, při nichž jsou nebo mohou být zaměstnanci exponováni azbestem. Hlášení je Zhotovitel povinen učinit nejméně 30 dnů před zahájením práce a dále vždy, když dojde ke změně pracovních podmínek, které pravděpodobně mohou mít za následek zvýšení expozice azbestového prachu nebo prachu z materiálů, které azbest obsahují. O těchto skutečnostech bude Zhotovitel informovat TDS a garanta za ŽP Objednatele v náležitém předstihu.

4.7.1.3 **Nad rámec Projektové dokumentace bude Zhotovitel stavební a demoliční odpad (skupina katalogu odpadů č. 17) v co největší možné míře recyklovat.** Vytěžená zemina se recykluje, ale nespadá do procesu výpočtu pro recyklaci stavebního a demoličního odpadu. V rámci Odpadového hospodářství je v Projektové dokumentaci pro daný odpad většinou navržen způsob likvidace odvoz na skládku. **Zhotovitel bude se stavebním a demoličním odpadem (s katalogovými čísly odpadů: 17 01 01 Beton; 17 01 02 Cihly; 17 01 03 Tašky a keramické výrobky; 17 01 07 Směsi nebo oddělené frakce betonu, cihel, tašek a keramických výrobků neuvedené pod číslem 17 01 06; 17 02 01 Dřevo; 17 02 02 Sklo; 17 02 03 Plasty; 17 03 02 Asfaltové směsi neuvedené pod číslem 17 03 01; 17 04 Kovy (včetně jejich slitin); 17 05 04 Zemina a kamení neuvedené pod číslem 17 05 03; 17 05 08 Štěrky ze železničního svršku neuvedené pod číslem 17 05 07; 17 06 04 Izolační materiály neuvedené pod čísly 17 06 01 a 17 06 03; 17 08 02 Stavební materiály na bázi sádry neuvedené pod číslem 17 08 01; 17 09 04 Směsné stavební a demoliční odpady neuvedené pod čísly 17 09 01, 17 09 02 a 17 09 03) nakládat jako s odpadem vhodným k dalšímu zpracování, resp. k recyklaci.** Tento stavební a demoliční odpad, považovaný za vhodný k recyklaci nebude odvážen na skládky odpadu, nýbrž v případě kdy nedojde k jeho přípravě k opětovnému použití a jeho následného využití Zhotovitelem, bude předáván k dalšímu zpracování na nejbližší k tomu určená recyklační místa/centra. Rozhodnutí o zřízení místní recykl. zákl. nebo o odvozu na recykl. místa/centra bude vždy provedeno na základě ekonomické efektivity a bude odsouhlaseno Objednatelem. Přehled recyklačních center v rámci České republiky je uveden např. na webových stránkách <https://www.betonservis.cz/skladky-suti-recyklace/recyklacni-centra>. Zhotovitel ocení položky odpadů v jednotlivých SO/PS s výše uvedenými katalogovými čísly odpadů k recyklaci na jím navržená recyklační místa/centra. Do Závěrečné zprávy o nakládání s odpady je Zhotovitel povinen nad rámec Projektové dokumentace doplnit přehlednou tabulku nejen likvidovaných odpadů, ale i odpadů předaných k recyklaci, popřípadě k přípravě pro opětovné použití.

4.7.1.4 Demolice budou realizovány v souladu s Metodickým návodem odboru odpadů MŽP při řízení vzniku stavebních a demoličních odpadů a pro nakládání s nimi (srpen 2018). Zhotovitel zpracuje tzv. Demoliční plán, který předá ke kontrole TDS a garantovi za ŽP Objednatele. Součástí Demoličního plánu bude vymezení částí stavby s nebezpečným odpadem, bude identifikovat materiály k opětovnému použití nebo recyklaci, identifikovat odpady a postupy rozebrání a demolice, zjištění kvality a množství materiálů, které se dají umístit v rámci stavby. Při demolici se budou postupně odstraňovat příměsi komplikující recyklaci stavební suti a nakládat s nimi samostatně. Dále je nutné rozebírat selektivně a shromažďovat demoliční odpad odděleně, aby byla zajištěna potřebná kvalita vytríděného materiálu určeného k recyklaci nebo opětovnému použití. Zhotovitel před ukončením díla předá TDS a garantovi za ŽP Objednatele přehled s uvedeným množstvím,

se způsobem nakládání vzniklého stavebního a demoličního odpadu a mírou recyklace pro předmětné SO.

- 4.7.1.5 Zhotovitel předloží TDS a garantovi za ŽP Objednatele návrh Plánu vzorkování těženého železničního svršku a spodku a výkopových zemin v ostatních konstrukčních vrstvách. Plán vzorkování bude zpracován dle postupu stavebních prací (dle ZOV). Následné vzorkování proběhne za účasti garanta za ŽP Objednatele a Správce trati.
- 4.7.1.6 Zhotovitel na základě závěrů ze vzorkování předá garantovi za ŽP Objednatele plán nakládání s vytěženým materiálem, respektive odpadem, který bude specifikovat změny oproti Projektové dokumentaci. Důraz bude kladen na maximální míru recyklace a dalšího využití materiálu, respektive odpadu.
- 4.7.1.7 **Zhotovitel stavby si zajistí rozsah skládek, resp. recyklačních míst/center sám, a to dle celkového množství a kategorie odpadů a tuto cenu si včetně rizika zohlední v nabídkové ceně položky.**
- 4.7.1.8 **Polohy a vzdálenosti skládek, resp. recyklačních míst/center pro likvidaci, resp. recyklaci odpadů uvedené v Projektové dokumentaci jsou pouze informativní a slouží pro interní potřeby Objednatele a stavebního řízení. Umístění skládek, resp. recyklačních míst/center není podkladem pro výběrové řízení na zhotovitele stavby, má tedy pouze informativní charakter.**

#### 4.8 Publicita stavby spolufinancované Evropskou unií

- 4.8.1 Publicita stavby spolufinancované Evropskou unií z Programu pro spravedlivou transformaci strukturálně postižených uhelných regionů, z finančního zdroje „Just Transition Mechanism“ (JTM), bude provedena v souladu s Pravidly publicity projektů spolufinancovaných z Connecting Europe Facility (CEF), která jsou přílohou těchto ZTP (viz Příloha č. 7.1.1 těchto ZTP).
- 4.8.2 Rozsah publicity CEF stanovují Pravidla publicity projektů spolufinancovaných z Connecting Europe Facility (CEF) a spočívá v instalaci jednoho velkoplošného billboardu včetně přelepů, slavnostního zahájení a ukončení stavby pro 30 účastníků (catering, podium, ozvučení, zábory ploch, zázemí), po dokončení stavby instalaci jedné pamětní desky, prezentaci projektu na webových stránkách Objednatele. Zhotovitel také poskytne Objednateli fotografickou dokumentaci (cca 30 fotek v elektronické podobě) jak z přípravy a průběhu realizace, tak i po dokončení stavby. Součástí propagace je i demontáž billboardů po instalaci pamětních desek.
- 4.8.3 Zhotovitel provede zpracování návrhu (s logem SŽ dle grafického manuálu jednotného vizuálního stylu a to včetně použitého řezu písma, viz <https://www.spravazeleznic.cz/press/logomanual>), zpracování připomínek Objednatele, výběr materiálu a výrobu, barevnou úpravu, orámování, zajistí stavební práce v souvislosti s instalací a údržbu, bezpečnost práce a bezpečnost stavby, instalaci a produkční práce. Všechny prvky propagace budou před instalací/vytištěním písemně odsouhlaseny Objednatel.
- 4.8.4 Se zajištěním publicity Zhotovitel začne nejdříve po písemném pokynu Objednatele.
- 4.8.5 Rozsah tohoto plnění si Objednatel vyhrazuje jako změnu závazku ze Smlouvy v souladu s ustanovením § 100 odst. 1 ZZVZ. Předpokládaný rozsah plnění, který je vyhrazenou změnou závazku, je uveden v SO 98-98 Všeobecný objekt, v položce č. 6 Publicita stavby spolufinancované Evropskou unií. Zhotoviteli bude uhrazen jen skutečně provedený rozsah tohoto plnění.
- 4.8.6 V případě, že Objednatel nevydá písemný pokyn k zajištění publicity, neproběhne fakturace za položku č. 6 Publicita stavby spolufinancované Evropskou unií v SO 98-98 Všeobecný objekt.

## 4.9 Publicita stavby

- 4.9.1 Zhotovitel zajistí ihned po předání staveniště výrobu a instalaci informačních materiálů, jejichž obsahem bude informace pro cestující veřejnost o realizované stavbě, na místě dočasného zařízení staveniště (např. lešení, oplocení apod.) dle možností umístění. Veškeré grafické zpracování bude provedeno dle pokynů Objednatele. Grafické návrhy, použitý materiál, umístění musí odsouhlasit vždy Objednatel (Bc. Kateřina Veselá, 724 240 718, veselak@spravazeleznic.cz).
- 4.9.2 Veškerá zpracování prezenčních a propagačních materiálů pro stavbu bude v souladu s jednotným vizuálním stylem organizace dle Grafického manuálu jednotného vizuálního stylu SŽ (<https://www.spravazeleznic.cz/press/logomanual>) a Manuálu jednotného vizuálního stylu označení a prezentace staveb (<https://www.spravazeleznic.cz/stavby-zakazky/podklady-pro-zhotovitele/vizualni-styl-prezentace-staveb>).
- 4.9.3 Typy informačních materiálů:
- informační bannery samostatně stojící ve velikosti šíře 3 m × výška 2 m s oky po 50 cm, v počtu 3 ks;
  - informační plachty na oplocení ve velikosti šíře 3 m × výška 2 m v počtu 3 ks.
- 4.9.4 Informační materiály budou instalovány ihned po předání staveniště a po celou dobu realizace stavby budou Zhotovitelem udržovány v bezvadném stavu. V případě jejich poškození, nebo výrazném znečištění, budou nahrazeny novými identickými materiály.
- 4.9.5 Umístění materiálů s logem Zhotovitele bude možné pouze po konzultaci a po odsouhlasení Objednatelem.
- 4.9.6 Zhotovitel v rámci Díla instaluje na veřejně přístupném místě multimediální panel, kde Zhotovitel zpracuje a bude průběžně aktualizovat informační materiály se základními informacemi o průběhu stavby.
- 4.9.7 Zhotovitel zajistí pořízení videodokumentace stavby prostřednictvím dronu (je možné doplnit záběry dronu pomocí jiného záznamového zařízení), která bude následnou, odbornou postprodukcí zpracována do dvou propagačních videí. První verze v délce 2–5 minut pro kanál na Youtube a druhá verze pro sociální síť, zkrácená verze do 60 sekund. Tato videa budou opatřena logem SŽ, případně doplněn mluveným komentářem, dle dohody s Objednatelem. Video bude pořízeno a odevzdáno v rozlišení 4 K a také ve FULL HD. Objednatel požaduje natočení stávajícího stavu, natáčení v průběhu realizace a po jejím dokončení. Do 15. pracovních dnů od ukončení každé dílčí části natáčení Zhotovitel předá zpracovanou videodokumentaci Objednateli. Objednatel si vyhrazuje právo schválení finální podoby předmětného propagačního videa. Výsledný produkt je majetkem Objednatele. Videodokumentace bude pořízena 3 x, 1 x po dokončení stavby, 2 x během stavby na písemný pokyn Zadavatele. Pořízení videodokumentace před zahájením stavby zajistí Objednatel svými kapacitami.
- 4.9.8 Zhotovitel stavby je povinen v dostatečném časovém předstihu žádat SŽ o potřebné souhlasy (viz dále) nutné pro provádění videodokumentace formou leteckých prací na konkrétní stavbě a konkrétním pozemku. Pokud pozemek není v majetku SŽ, je nutné zažádat majitele, či správce daného pozemku, aby následně mohl získat povolení od ÚCL, je-li to nezbytné pro pořízení video dokumentace.
- 4.9.9 Žadatel, nebo Zhotovitel stavby jakožto cizí právní subjekt (CPS), který má povinnost provádět letecké práce na základě videodokumentace, která je definována v odstavci 4.9.7 a tudíž bude vstupovat do prostor SŽ a ochranného pásma dráhy, které nejsou přístupné veřejnosti s doprovodem zaměstnance znalého místních poměrů, požádá písemně (volnou formou), o souhlas příslušnou organizační jednotku SŽ. Videodokumentaci musí provádět osoba či společnost k tomu způsobilá, která je evidovaná u ÚCL a má povolení provádět letecké práce. Dále je společnost či osoba povinná jednat v souladu s „Předpisem L 2 - Pravidla létání, Doplněk X – Bezpilotní systémy“, v případě létání v zakázaných, omezených a v dalších jinak zatížených letových prostorech a zajistit si potřebná povolení pro let z důvodu videodokumentaci u Úřadu civilního letectví.

#### 4.10 Centrální nákup materiálu – Mobiliář a ADZ

- 4.10.1 V rámci této stavby bude dodán Objednatelem mobiliář (sedací nábytek do interiéru/exteriéru, nádoby na odpad do interiéru/exteriéru, nádoby na tříděný odpad, stojany na kola, vývěsky a informační panely – dále jen „Mobiliář“) a Zařízení pro vstup a výběr poplatku (automaty dveřních zámků – dále jen „ADZ“).
- 4.10.2 Mobiliář a ADZ v objektech: D.2.2.1.13 Vnitřní vybavení – položka číslo 1-5 a číslo 20 není součástí dodávky na zhotovení stavby a není součástí nákladů stavby.
- 4.10.3 Zhotovitel připraví v místech umístění Mobiliáře a ADZ přípravu pro montáž (instalaci) dle „Požadavků na stavební připravenost“, která jsou Přílohou 7.1.3 těchto ZTP, a to v D.2.2.1.14.1 Mobiliář stavební připravenost, položky č.1–17. Stavební připravenost pro montáž Mobiliáře a ADZ je součástí stavby a je součástí nákladů stavby.
- 4.10.4 **Plánování čerpání odběru Mobiliáře a ADZ:** součástí Harmonogramu postupu prací, předloženého v nabídce, bude také Zhotovitelem plánovaný přehled termínů dodávek, typu a požadovaného množství Mobiliáře a ADZ – Tabulka CNM-MB. Předložená Tabulka CNM-MB odběru Mobiliáře/ADZ s množstvím pro celou stavbu bude rozčleněn dle předpokládaných odběrů.
- 4.10.5 **Upřesnění plánu odběru Mobiliáře a ADZ:** při předložení aktualizovaného harmonogramu Zhotovitelem dle OP musí být vždy součástí tohoto aktualizovaného harmonogramu i aktualizovaná Tabulka CNM-MB s přehledem termínů dodávek požadovaného typu a množství Mobiliáře/ADZ, a to ve stejném rozčlenění jaké je požadováno v předchozím odstavci při plánování čerpání odběru Mobiliáře/ADZ.
- 4.10.6 V případě, že dojde v aktualizovaném přehledu termínů dodávek požadovaného Mobiliáře/ADZ ke změně termínů, typu nebo množství dodávaného Mobiliáře/ADZ, Objednatel bez dohody se Zhotovitelem garantuje pouze dodávky Mobiliáře/ADZ v množství a typu, které Zhotovitel avizoval v předchozím Harmonogramu postupu prací nebo aktualizovaném harmonogramu pro probíhající a následující čtvrtletí.
- 4.10.7 **Jednotlivé objednávky dodávek Mobiliáře a ADZ:** Zhotovitel stavby je povinen určit Objednateli **minimálně 70 dní před požadovaným termínem dodání** přesnou specifikaci typu a požadované množství Mobiliáře a ADZ s ohledem na postup výstavby dle Harmonogramu pro dodávku a místo určení dodávky (včetně dopravních a logistických instrukcí). Požadavek zašle na „Požadavkovém listu CNM-MB“, který je přílohou 7.1.2 těchto ZTP.
- 4.10.8 Součástí každé dodávky Mobiliáře a ADZ budou doklady o jakosti dodávky.

#### 5. ORGANIZACE VÝSTAVBY, VÝLUKY

- 5.1.1 Rozhodující milníky doporučeného časového harmonogramu: Při zpracování harmonogramu je nutné vycházet z jednotlivých stavebních postupů uvedených v ZOV a dodržet množství a délku předjednaných výluk
- 5.1.2 V harmonogramu postupu prací je nutno dle ZOV v Projektové dokumentaci respektovat zejména následující požadavky a termíny:
- termín zahájení a ukončení stavby
  - možné termíny uvádění provozuschopných celků do provozu
  - uzavírky pozemních komunikací
  - přechodové stavy, provozní zkoušky (kontrolní a zkušební plán)
  - koordinace se souběžně probíhajícími stavbami

- 5.1.3 Závazným pro Zhotovitele jsou termíny a rozsah výluk, které jsou uvedeny v následující tabulce:

#### Stavební postupy

Postup	Činnosti	Typ výluky	Doba pro dokončení
	Zahájení stavby		Předpokládaný termín duben 2025
1. Stavební postup	Stavební práce na všech SO a PS mimo SO 98-98 (položky číslo 1,2,3 – DSPS)	Bez výluky	18 měsíců od zahájení stavebních prací (předpoklad 04/2025 až 10/2026)
Dokončení stavebních prací			18 měsíců od zahájení stavebních prací
Dokončení Díla	SO 98-98 (bez položek 1,2,3)		24 měsíců od zahájení stavebních prací (viz smlouva) *

\*) Datum ukončení stavby je závislé na termínu zahájení stavebních prací

## 6. SOUVISEJÍCÍ DOKUMENTY A PŘEDPISY

- 6.1.1 Zhotovitel se zavazuje provádět dílo v souladu s obecně závaznými právními předpisy České republiky a EU, technickými normami a s dokumenty a vnitřními předpisy Objednatele (směrnice, vzorové listy, TKP, VTP, ZTP apod.), vše v platném znění.
- 6.1.2 Technické požadavky na výrobky, zařízení a technologie pro ŽDC (dle směrnic SŽDC č. 34 a č. 67 jsou uvedeny na webových stránkách:

**www.spravazeleznic.cz v sekci „Dodavatelé/Odběratelé / Technické požadavky na výrobky, zařízení a technologie pro ŽDC“** (<https://www.spravazeleznic.cz/dodavatele-odberatele/technicke-pozadavky-na-vyrobky-zarizeni-a-technologie-pro-zdc>).

- 6.1.3 Objednatel umožňuje Zhotoviteli přístup ke svým vnitřním dokumentům a předpisům a typové dokumentaci na webových stránkách:

**www.spravazeleznic.cz v sekci „O nás / Vnitřní předpisy Správy železnic / odkaz Dokumenty a předpisy“** (<https://www.spravazeleznic.cz/o-nas/vnitri-predpisy-spravy-zeleznic/dokumenty-a-predpisy>) a **<https://typdok.tudc.cz/> v sekci „archiv TD“**.

Pokud je dokument nebo vnitřní předpis veřejně dostupný je umožněno jeho stažení. Ostatní dokumenty a vnitřní předpisy jsou poskytovány v souladu s právními předpisy na základě podané žádosti na níže uvedených kontaktech:

**Správa železnic, státní organizace  
Centrum techniky a diagnostiky  
Odbor servisních služeb, OHČ**

Jeremenkova 103/23  
779 00 Olomouc

nebo e-mail: [typdok@spravazeleznic.cz](mailto:typdok@spravazeleznic.cz)

kontaktní osoba: paní Jarmila Strnadová, tel.: 972 742 396, mobil: 725 039 782

Ceníky: <https://typdok.tudc.cz/>

## 7. PŘÍLOHY

- 7.1.1 Pravidla publicity projektů spolufinancovaných z Connecting Europe Facility (CEF), včetně příloh
- 7.1.2 Požadavkový list CNM-MB
- 7.1.3 Požadavky na stavební připravenost
- 7.1.4 Vzorkování staveb Správy železnic, státní organizace
- 7.1.5 Design manuál



**Spolufinancováno  
Evropskou unií**

---

**Pravidla publicity pro projekty  
spolufinancované Evropskou unií z  
Nástroje pro propojení Evropy (CEF)**

**Aktualizace platná od 08/2023**

---



# Obsah

Seznam zkratk	3
Vysvětlení pojmů	3
1 Úvod	4
2 Zodpovědné osoby – způsob schvalování	5
2.1 Zodpovědné osoby	5
2.2 Schvalování	5
3 Povinné prvky publicity	5
4 Povinné nástroje publicity	6
4.1 Projekty typu „studie“	6
4.2 Projekty typu „práce“	6
4.3 Projekty typu „mix studie a práce“	7
5 Nepovinné nástroje publicity	8
6 Umístění informování o spolufinancování	9
7 Billboard	9
8 Pamětní deska	10
9 Slavnostní zahájení a ukončení projektu	11
9.1 Uspořádání akce	12
9.2 Banner (informační panel)	12
9.3 Pozvánka	12
9.4 Tisková zpráva	13
9.5 Monitoring	14
10 Prezentace projektu v médiích	15
11 Prezentace projektu na webu a sociálních sítích Správy železnic	16
11.1 Informace na webu prostřednictvím interaktivní mapy	16
11.2 Informace na sociálních sítích	16
12 Další nástroje publicity	17
12.1 Brožury, informační letáky, přehledy, bulletiny	17
12.2 Smlouvy, interní projektové publikace, reporty	17
12.3 PowerPoint a jiné prezentace	17
12.4 CD ROM, DVD	17
12.5 Videa a animace	17
12.6 Informační stánek nebo informační centrum	18
13 CEF Blending	19
13.1 Projekty spolufinancované EU příspěvkem CEF a financované úvěrem EIB	19
13.2 Projekty pouze s úvěrem z EIB	19
Seznam příloh	20

## Seznam zkratek

<b>CEF</b>	Connecting Europe Facility/Nástroj pro propojení Evropy
<b>CINEA</b>	The European Climate, Infrastructure and Environment Executive Agency
<b>EK</b>	Evropská komise
<b>ERTMS</b>	European Rail Traffic Management System (evropský systém řízení železniční dopravy)
<b>ETCS</b>	European Train Control System (evropský vlakový zabezpečovací systém)
<b>EF</b>	Samostatné oddělení externího financování
<b>SFDI</b>	Státní fond dopravní infrastruktury
<b>SS</b>	Stavební správa
<b>SSV</b>	Stavební správa východ
<b>SSZ</b>	Stavební správa západ
<b>SS VRT</b>	Stavební správa VRT
<b>SŽ</b>	Správa železnic, státní organizace

## Vysvětlení pojmů

<b>Prvek publicity</b>	Connecting Europe Facility/Nástroj pro propojení Evropy
<b>Nástroj publicity</b>	Konkrétní výstup publicity (brožura, billboard, pamětní deska)

# 1 Úvod

Tento dokument vychází z pravidel publicity stanovených agenturou CINEA zveřejněných na webových stránkách <https://cinea.ec.europa.eu>, dále z článku II.7 – Visibility of union funding uvedeného v grantových dohodách CEF 1 a z článku 17 – COMMUNICATION, DISSEMINATION AND VISIBILITY uvedeného v grantových dohodách CEF 2.

EU zveřejnila další informace k publicitě na adrese [https://commission.europa.eu/funding-tenders/managing-your-project/communicating-and-raising-eu-visibility\\_cs](https://commission.europa.eu/funding-tenders/managing-your-project/communicating-and-raising-eu-visibility_cs). Webové stránky obsahují instrukce, jak komunikovat a propagovat přínos EU:

- Používání znaku EU v souvislosti s programy EU na období 2021–2027  
[https://commission.europa.eu/system/files/2021-05/eu-emblem-rules\\_cs.pdf](https://commission.europa.eu/system/files/2021-05/eu-emblem-rules_cs.pdf)
- Pravidla komunikace a zviditelňování Programy financování z prostředků Evropské unie na období 2021–2027 - Pokyny pro členské státy <https://op.europa.eu/cs/publication-detail/-/publication/d1d3df9b-03e9-11ed-acce-01aa75ed71a1>
- Communicating and raising EU visibility Guidance for External actions (Komunikace a zviditelňování EU - Pokyny pro externí akce)  
[https://commission.europa.eu/system/files/2022-07/communicating\\_and\\_raising\\_eu\\_visibility\\_-\\_guidance\\_for\\_external\\_actions\\_-\\_july\\_2022.pdf](https://commission.europa.eu/system/files/2022-07/communicating_and_raising_eu_visibility_-_guidance_for_external_actions_-_july_2022.pdf)

Pravidla a vzhled prvků publicity EU také vychází z aktuálně platného Manuálu jednotného vizuálního stylu označení a prezentace staveb SŽ <https://www.spravazeleznic.cz/stavby-zakazky/podklady-pro-zhotovitele/vizualni-styl-prezentace-staveb>.

Tato pravidla stanovují **povinné prvky publicity EU** a **povinné i nepovinné (volitelné) nástroje publicity pro projekty CEF** Správy železnic. Hlavním cílem je informovat veřejnost, že se Evropská unie významně podílí na financování rozvoje železniční dopravní infrastruktury.

Plán plnění publicity je definován již v žádosti o dotaci CEF (jako samostatný work package/ pracovní balíček nebo jako task/úkol). Navržený plán plnění publicity je zohledněn při udělení grantu CEF. Plán specifikuje informační cíle, nástroje publicity, které budou využité pro projekt CEF, popis a časový harmonogram plnění plánu.

Nástroji publicity jsou **billboard, pamětní deska, tisková konference, slavnostní akt, informační leták, prezentace projektu v tisku, na webových stránkách a na sociálních sítích atd.** Nástrojem publicity může být i samotná spolufinancovaná dokumentace a smlouva o dílo. **Pokud jsou v grantové dohodě již vydefinované jednotlivé nástroje publicity, stávají se povinnými.**

Nástroje publicity projektů spolufinancovaných z CEF musí vždy obsahovat **prvky publicity CEF**, tj. uvádět informaci, že projekt je spolufinancován z CEF. **Prvkem publicity se rozumí logo CEF** a doplňující informace týkající se EU zdroje a/či projektu.

V tomto dokumentu a jeho přílohách naleznete kompletní přehled prvků publicity EU a nástrojů publicity Správy železnic ve vztahu ke spolufinancování z CEF.

V kapitole 2 Pravidla stanovují zodpovědné osoby a proces schvalování.

V kapitole 3 je řešena povinnost a volitelnost nástrojů, jejich popis a povinný obsah, včetně povinných prvků publicity. Jsou uvedeny odkazy ke stažení vzorů a náhledů. Chronologické řazení je intuitivní s ohledem na náročnost tvorby konkrétních nástrojů a činnost zajišťovanou zhotovitelem dokumentace nebo stavby.

## 2 Zodpovědné osoby – způsob schvalování

### 2.1 Zodpovědné osoby

#### Stavební správa (SS) nebo organizační jednotka (OJ)

Nástroje publicity dle těchto pravidel připravuje příslušná **Stavební správa (SS)** nebo **organizační jednotka (OJ)**, která může část svoji činnosti předat externímu dodavateli například zhotoviteli stavebních prací.

Zodpovědná osoba za projektovou přípravu/realizaci – hlavní přípravář stavby/hlavní inženýr stavby (případně náměstek pro přípravu/realizaci).

#### Odbor komunikace (O27)

Odbor komunikace zajišťuje prezentaci SŽ a koordinuje a realizuje mediální akce zaměřené na informování odborné i laické veřejnosti o aktivitách SŽ. U nástrojů publicity schvaluje soulad s vizuálním stylem SŽ a obsahovou stránku.

**Soulad s vizuálním stylem SŽ:** Bc. Soňa Košťálová

**Obsahová stránka:** Mgr. Pavel Tesař

#### Samostatné oddělení externího financování (EF)

Samostatné oddělení externího financování zajišťuje metodické řízení aktivit SŽ týkajících se procesů dotací z EU. U nástrojů publicity schvaluje jejich soulad s pravidly CEF a specifickými dotačními podmínkami pro každý projekt a správné použití prvků publicity.

U každého projektu CEF je za EF určena osoba, která zajišťuje činnosti dle této metodiky. Tuto osobu lze nalézt v C.E.Stě <https://cesta.spravazeleznic.cz/investice> v záložce identifikační údaje nebo pro účely komunikace byl zřízen e-mail [cefdl@spravazeleznic.cz](mailto:cefdl@spravazeleznic.cz).

### 2.2 Schvalování

Ke schválení zasílá nástroj publicity vždy příslušná **Stavební správa (SS)** nebo **organizační jednotka (OJ)**.

Veškeré nástroje publicity jsou schvalovány na následující útvarech SŽ:

- Úsek generálního ředitele, **Odbor komunikace (O27)** -> u nástrojů publicity schvaluje soulad s vizuálním stylem SŽ a obsahovou stránku.
- Úsek ekonomický, **Samostatné oddělení externího financování (EF)** [cefdl@spravazeleznic.cz](mailto:cefdl@spravazeleznic.cz) -> u nástrojů publicity schvaluje správné použití prvků publicity a soulad s pravidly CEF a dotačními podmínkami.

## 3 Povinné prvky publicity

Každý nástroj publicity – povinný i nepovinný – musí obsahovat dle svého typu následující povinné prvky publicity EU:

- **Logo CEF (vlajka EU + prohlášení o spolufinancování);** viz. podrobně **Příloha č. 1 + 3** této metodiky
- **Formulace o zodpovědnosti za obsah:**
  - CEF 1 = „*Za tuto publikaci odpovídá pouze její autor. Evropská unie nenes odpovědnost za jakékoli využití informací v ní obsažených.*“
  - **CEF 2** = „*Financováno Evropskou unií. Vyjádřené názory a stanoviska jsou však pouze názory a stanovisky autora/autorů a nemusí nutně odrážet názory a stanoviska Evropské unie nebo CINEA. Evropská unie ani CINEA za ně nemohou nést odpovědnost.*“
  - Tato formulace se užívá pouze **u tištěných materiálů** (např. prezentace projektu v tisku, brožury, informační letáky, přehledy, bulletiny, interní projektové publikace, reporty)

Konkrétní užití povinných prvků na nástrojích publicity je uvedeno dále v textu v tabulkách 1-4.

## 4 Povinné nástroje publicity

Z **CEF lze** získat grant na tři typy projektů, a to na **studie** (projektová příprava), **práce** (realizace, stavební práce) a **mix studie a práce**. Adekvátně se liší portfolio nástrojů publicity. Povinné nástroje jsou ty, které musíme splnit u každého projektu. **Pokud jsou v grantové dohodě vydefinované nástroje publicity, stávají se povinnými.**

### 4.1 Projekty typu „studie“

Pro projekty typu „studie“ – např. studie proveditelnosti a projektové dokumentace (dokumentace pro zpracování územního rozhodnutí, dokumentace pro zpracování stavebního povolení) jsou aplikovatelné následující povinné prvky publicity.

**Tabulka 1 - Povinné nástroje a prvky publicity CEF pro projekty typu „studie“**

Nástroj publicity	Doba plnění	Povinný prvek publicity
Dílčí dokumentace, studie proveditelnosti, přípravné a projektové dokumentace, popř. jiných studií	Po schválení projektu	<ul style="list-style-type: none"> <li>• <b>První strana</b> každého samostatného dokumentu</li> <li>• <b>Logo CEF</b> (Vlajka EU + prohlášení o spolufinancování – Příloha č. 3 této metodiky)</li> <li>• Formulace o zodpovědnosti za obsah: <ul style="list-style-type: none"> <li>• CEF 1 = „<i>Za tuto publikaci odpovídá pouze její autor. Evropská unie nenes odpovědnost za jakékoli využití informací v ní obsažených.</i>“</li> <li>• <b>CEF 2</b> = „<i>Financováno Evropskou unií. Vyjádřené názory a stanoviska jsou však pouze názory a stanovisky autora/autorů a nemusí nutně odrážet názory a stanoviska Evropské unie nebo CINEA. Evropská unie ani CINEA za ně nemohou nést odpovědnost.</i>“</li> </ul> </li> </ul>
<b>Smlouva o dílo na zpracování studie, dodatek ke smlouvě o dílo na zpracování studie</b>	<b>Po schválení projektu (v případě, že je smlouva/ dodatek uzavřena/ uzavřen těsně před schválením projektu, je zde možnost umístit povinné prvky publicity před tímto aktem)</b>	<ul style="list-style-type: none"> <li>• <b>První strana smlouvy a dodatku</b></li> <li>• <b>Logo CEF (Vlajka EU + prohlášení o spolufinancování)</b></li> </ul>

### 4.2 Projekty typu „práce“

Pro projekty typu „práce“ (fyzická realizace stavby)

**Tabulka 2 - Povinné nástroje a prvky publicity CEF pro projekty typu „práce“**

Nástroj publicity	Doba plnění	Povinný prvek publicity
-------------------	-------------	-------------------------

Smlouva o dílo na zhotovení stavby, dodatek ke smlouvě o dílo na zhotovení stavby	Po schválení projektu (v případě, že je smlouva/ dodatek uzavřena/ uzavřen těsně před schválením projektu, je zde možnost umístit povinné prvky publicity před tímto aktem)	<ul style="list-style-type: none"> <li>• <b>První strana</b> smlouvy a dodatku</li> <li>• <b>Logo CEF</b> (Vlajka EU + prohlášení o spolufinancování – Příloha č. 3 této metodiky)</li> </ul>
Billboard vztyčený na místě realizace projektu	Během stavebních prací	
Pamětní deska trvale umístěná v místě realizace projektu	Po ukončení stavebních prací	
Slavnostní zahájení/ukončení projektu	Při zahájení/ ukončení stavebních prací	
<b>Webové stránky a sociální sítě</b>	<b>Po schválení projektu</b>	

### 4.3 Projekty typu „mix studie a práce“

U projektů, které se skládají ze studií a stavebních prací uplatňujeme adekvátní povinné nástroje publicity uvedené v bodech 4.1 a 4.2.



## 5 Nepovinné nástroje publicity

I nepovinné nástroje publicity musí obsahovat **povinný prvek publicity** dle následující tabulky. Všechny **nástroje publicity vydefinované v grantové dohodě se stávají povinnými**.

**Tabulka 3 - Nepovinné nástroje a prvky publicity CEF**

Nástroj publicity	Doba plnění	Povinný prvek publicity
Prezentace projektu v tisku	Během realizace projektu	<ul style="list-style-type: none"> <li>• <b>Logo CEF</b> (Vlajka EU + prohlášení o spolufinancování – Příloha č. 3 této metodiky)</li> <li>• Formulace o zodpovědnosti za obsah:               <ul style="list-style-type: none"> <li>• <b>CEF 1</b> = „<i>Za tuto publikaci odpovídá pouze její autor. Evropská unie nenes odpovědnost za jakékoli využití informací v ní obsažených.</i>“</li> <li>• <b>CEF 2</b> = „<i>Financováno Evropskou unií. Vyjádřené názory a stanoviska jsou však pouze názory a stanovisky autora/autorů a nemusí nutně odrážet názory a stanoviska Evropské unie nebo CINEA. Evropská unie ani CINEA za ně nemohou nést odpovědnost.</i>“</li> </ul> </li> </ul>
Brožury, informační letáky, přehledy, bulletiny	Kdykoliv v průběhu realizace	
Interní projektové publikace, reporty		
PowerPoint a jiné prezentace		<ul style="list-style-type: none"> <li>• <b>Logo CEF</b> (Vlajka EU + prohlášení o spolufinancování – Příloha č. 3 této metodiky)</li> </ul>
CD ROM, DVD		
Videa a animace		
Informační stánek		
Informační materiály v místě staveniště (lešení, oplocení atd.)		
Multimediální panel		
Dronová videa		
Den otevřené stavby		

## 6 Umístění informování o spolufinancování

Tabulka 4 - Umístění informování o spolufinancování

Nástroj publicity	Informace o spolufinancování
Webové stránky a sociální sítě	<ul style="list-style-type: none"><li>• <b>Logo CEF</b> (Vlajka EU + prohlášení o spolufinancování – Příloha č. 3 této metodiky) Pokaždé stejné místo na každé stránce</li><li>• Na webové stránce ideálně způsobem, aby se logo objevovalo v každé sekci</li><li>• Sociální sítě = zmínka o spolufinancování, logo, hashtag...</li></ul>
Brožury, informační letáky, plakáty atd.	<ul style="list-style-type: none"><li>• <b>Logo CEF</b> (Vlajka EU + prohlášení o spolufinancování – Příloha č. 3 této metodiky)</li><li>• Formulace o zodpovědnosti</li><li>• Právý dolní roh</li><li>• Přední nebo zadní strana (deseť)</li><li>• Bílé pozadí (pokud to není na velkém plakátu)</li></ul>
Zprávy a interní publikace projektu	<ul style="list-style-type: none"><li>• <b>Logo CEF</b> (Vlajka EU + prohlášení o spolufinancování – Příloha č. 3 této metodiky)</li><li>• Formulace o zodpovědnosti</li><li>• Přední strana</li></ul>
Prezentace	<ul style="list-style-type: none"><li>• <b>Logo CEF</b> (Vlajka EU + prohlášení o spolufinancování – Příloha č. 3 této metodiky)</li><li>• První nebo poslední slide, anebo v zápatí každého snímku</li></ul>
CD, DVD	<ul style="list-style-type: none"><li>• <b>Logo CEF</b> (Vlajka EU + prohlášení o spolufinancování – Příloha č. 3 této metodiky)</li><li>• Na štítku krabičky nebo na štítku</li></ul>
Video a animace	<ul style="list-style-type: none"><li>• <b>Logo CEF</b> (Vlajka EU + prohlášení o spolufinancování – Příloha č. 3 této metodiky)</li><li>• Intro nebo závěrečný snímek</li></ul>
Billboard, Banner, Pamětní deska, Pozvánky na slavnostní akt	<ul style="list-style-type: none"><li>• Viz Příloha č. 2</li></ul>

## 7 Billboard

Velkoplošný panel umístěný na vhodném viditelném místě v lokalitě realizace projektu tak, aby informoval veřejnost o projektu a jeho spolufinancování z prostředků Evropské unie. Je instalován **po zahájení stavebních prací, či po schválení projektu CINEA/EK** (viz níže), a zůstává instalován po celou dobu realizace projektu.

### Činnosti zajišťované zhotovitelem stavby:

- Návrh billboardu na základě **vzoru z Přílohy č. 2** této metodiky
- Výroba billboardu
- Instalace billboardu
- Deinstalace billboardu

### Povinný obsah billboardu:

- Název projektu (v češtině v souladu s Grantovou dohodou)
- Stručná charakteristika projektu (stručný popis cíle celého projektu nebo jeho fáze)
- Loga:
  - **Logo CEF** (vlajka EU + prohlášení o spolufinancování – viz **Příloha č. 3** této metodiky)
  - Loga Správy železnic a SFDI

### Propozice billboardu:

- **Rozměry:**
  - 5,1 x 2,4 m (lze přizpůsobit místu, kde je billboard instalován, min. však 2 x 2 m)

- **Počet min. 1 ks** - Počet billboardů musí být v souladu s GA projektu. Počet billboardů lze navýšit dle charakteristiky projektu, zejména u projektů v první odrážce:
  - Projekty, které svým charakterem představují liniové stavby s převládající délkou stavebních úprav, tj. **traťové úseky**, které jsou vymezeny kilometrží začátkem a koncem. Do této kategorie patří i **traťové technologické stavby ERTMS** a tunely.
  - Projekty, které svým charakterem nepředstavují liniové stavby popsané výše, ale dominantními z pohledu jejich konstrukce jsou výška a šířka (technologické budovy, mimoúrovňová křížení, mosty). Do této kategorie patří i projekty představující **samostatné úpravy v rozsahu železničních uzlů, stanic a zastávek vč. uzlových ERTMS** (modernizace žst., modernizace uzlu, ETCS v uzlech).
- **Místo instalace:**
  - V případě liniových staveb v místě realizace projektu dostupném veřejnosti, nejlépe na samostatném nosiči v areálu železniční stanice/zastávky, které ohraničují traťový úsek předmětné liniové stavby.
  - U „neliniových“ staveb pak na veřejnosti dostupném místě realizace projektu, popř. v železniční stanici/zastávce sousedící s projektem.
- **Termín instalace:**
  - **Do jednoho měsíce od zahájení realizace** v případě, že byl projekt schválen Evropskou komisí.
  - V případě, že byl projekt v realizaci dříve, než je schválen Evropskou komisí, **do jednoho měsíce od schválení projektu EK.**
- **Termín deinstalace:**
  - Ihned po instalaci pamětní plakety (nejlépe současně v rámci výměny).

## Podklady pro zhotovitele ke tvorbě billboardu:

- Vzor billboardu je uveden v **Příloze č. 2** této metodiky.

**Povinný obsah, forma a umístění billboardu musí být před instalací emailem schváleny zadavatelem.**

## 8 Pamětní deska

Pamětní deska umístěná na vhodném viditelném místě v lokalitě realizace projektu tak, aby informovala veřejnost o projektu a jeho spolufinancování z prostředků Evropské unie. Instaluje se **po dokončení realizace projektu**, nahrazuje billboard(y).

### Činnosti zajišťované zhotovitelem stavby:

- Návrh pamětní desky na základě **vzoru z Přílohy č. 2** této metodiky
- Výroba pamětní desky
- Instalace pamětní desky

### Povinný obsah pamětní desky:

- Název projektu (v češtině v souladu s Grantovou dohodou)
- Text: Tento projekt byl spolufinancován Evropskou unií z Nástroje pro propojení Evropy (CEF) a byl dokončen v roce XXX. (termín ukončení prací dle termínu ve smlouvě se zhotovitelem)
- Loga:
  - **Logo CEF** (vlajka EU + prohlášení o spolufinancování – viz **Příloha č. 3** této metodiky)

- o Loga Správy železnic a SFDI

## Propozice pamětní desky:

- **Rozměry:**
  - o 600 x 800 mm (lze přizpůsobit místu, kde je plaketa instalována, min. však 300 x 400 mm)
- **Materiál plakety:**
  - o např. trvanlivý plast s úpravou proti vandalismu, kov, kámen atd. (min. trvanlivost 5 let)
- **Počet min. 1 ks** - Počet pamětních desek musí být v souladu s GA projektu. Počet pamětních desek lze navýšit dle charakteristiky projektu, zejména u projektů v první odrážce:
  - o Projekty, které svým charakterem představují liniové stavby s převládající délkou stavebních úprav, tj. **traťové úseky**, které jsou vymezeny kilometráží začátkem a koncem. Do této kategorie patří i **traťové technologické stavby ERTMS** a tunely.
  - o Projekty, které svým charakterem nepředstavují liniové stavby popsané výše, ale dominantními z pohledu jejich konstrukce jsou výška a šířka (technologické budovy, mimoúrovňová křížení, mosty). Do této kategorie patří i projekty představující **samostatné úpravy v rozsahu železničních uzlů, stanic a zastávek vč. uzlových ERTMS** (modernizace žst., modernizace uzlu, ETCS v uzlech).
- **Místo instalace:**
  - o V místě realizace projektu dostupném veřejnosti, nejlépe na budově nejbližší železniční stanice/zastávky nebo na samostatném nosiči.
- **Termín instalace:**
  - o **Po ukončení stavebních prací** při výměně za billboard(y), např. při slavnostním ukončení.

## Podklady pro zhotovitele ke tvorbě pamětní desky:

- Vzor pamětní desky je uveden v **Příloze č. 2** této metodiky.

**Povinný obsah, forma a umístění pamětní desky musí být před instalací emailem schváleny zadavatelem.**

## 9 Slavnostní zahájení a ukončení projektu

Slavnostní akt prostřednictvím kterého je veřejnost informována o zahájení fyzické realizace stavby – **Slavnostní zahájení projektu** a o jejím ukončení – **Slavnostní ukončení projektu**. Součástí tohoto úkonu je uspořádání akce, zpracování pozvánky, **tiskové zprávy** a publikace informace o projektu v tisku.

Aktualizace dle pravidel CEF 2: O každé akci s „major media impact (s významným mediálním dopadem)“ musí být dopředu informována agentura CINEA. Zajišťuje EF formou rozeslání pozvánky na příslušné instituce (CINEA, zastoupení EK v Praze).

## 9.1 Uspořádání akce

**Související činnosti jsou většinou zajišťované zhotovitelem stavby, rozsah externího zadání určuje O27 ve spolupráci s OJ.**

- Pronájem vhodných prostor (návrh prostor musí být předem schválen úsekem generálního ředitele, Odborem komunikace Správy železnic)
- Mobiliář
- Catering, technické zajištění, ozvučení, projektor, projekční plocha
- Moderátor akce, hostesky
- Návrh, výroba a instalace **banneru** (informačního panelu), který obsahuje název projektu, informace o spolufinancování projektu a loga
- Návrh, výroba a tisk **pozvánky a tiskové zprávy**
- Umístění vlajky ČR a EU za řečnickým pultem
- Fotodokumentace ze slavnostního zahájení/ ukončení
- Monitoring tisku
- Informace na sociálních sítích

## 9.2 Banner (informační panel)

**Povinný obsah banneru:**

- Název projektu (v češtině v souladu s Grantovou dohodou)
- Stručná charakteristika projektu (stručný popis cíle celého projektu, nebo jeho fáze)
- Loga:
  - **Logo CEF** (vlajka EU + prohlášení o spolufinancování – viz **Příloha č. 3** této metodiky)
  - Loga Správy železnic a SFDI
  - Loga zhotovitele/zhotovitelů

**Podklady pro zhotovitele ke tvorbě banneru:**

- Vzor banneru je uveden v **Manuálu jednotného vizuálního stylu označení a prezentace staveb**, k dispozici zde <https://www.spravazeleznic.cz/stavby-zakazky/podklady-pro-zhotovitele/vizualni-styl-prezentace-staveb>

## 9.3 Pozvánka

**Činnosti zajišťované zhotovitelem stavby:**

- Grafické zpracování pozvánky (v češtině/angličtině) na základě vzoru z **Přílohy č. 2** této metodiky
- Tisk odpovídajícího množství pozvánek (pokud není vyžadováno, stačí elektronická podoba)
- Rozeslání pozvánek (v listinné/elektronické formě) dle pokynů zadavatele

**Náležitosti zajišťované EF:**

Rozeslání pozvánek **v dostatečném předstihu (min. 14 dnů před termínem slavnostní akce)** e-mailem zástupcům CINEA a EK **takto:**

- Projektový manažer CINEA
- Lucie Žáčková: [lucie.zackova@ec.europa.eu](mailto:lucie.zackova@ec.europa.eu) (ředitelka jednotky B2)
- Ales Hočevar: [ales.hocevar@ec.europa.eu](mailto:ales.hocevar@ec.europa.eu)
- Kancelář zastoupení Evropské komise v Praze
  - Alexander Živný: [Alexander.ZIVNY@ec.europa.eu](mailto:Alexander.ZIVNY@ec.europa.eu), do kopie

- Simona Ondráčková: [Simona.ONDRACKOVA@ec.europa.eu](mailto:Simona.ONDRACKOVA@ec.europa.eu) (kopie)

## Povinný obsah pozvánky:

- Název projektu (v češtině/angličtině v souladu s Grantovou dohodou)
- Místo a čas konání slavnostního zahájení/ukončení
- Program slavnostního zahájení či ukončení projektu a tiskové konference
- Loga:
  - **Logo CEF** (vlajka EU + prohlášení o spolufinancování – viz **Příloha č. 3** této metodiky )
  - Loga Správy železnic a SFDI
- Pokud je nutné (např. složitá doprava na místo konání), tak i mapa, popř. jiné organizační informace

## Podklady pro zhotovitele k tvorbě pozvánky:

- Vzor pozvánky je uveden v **Příloze č. 2** této metodiky.

## 9.4 Tisková zpráva

Tiskovou zprávu o konání akce je na základě Grantových dohod třeba vydat **vždy** po slavnostním zahájení či ukončení.

## Činnosti zajišťované zhotovitelem stavby:

- Příprava návrhu tiskové zprávy
- Tisk tiskové zprávy
- Distribuce tiskové zprávy (v místě konání akce, média, ČTK, aj.)

## Povinný obsah tiskové zprávy:

- Název projektu (v češtině v souladu s Grantovou dohodou)
- Obecné informace o projektu
- Text o spolufinancování:
  - Varianta pro projekt schválený EK/ CINEA ke spolufinancování:

*Celkové investiční náklady stavby s názvem xxxxx činí x xxx xxx xxx Kč bez DPH (údaj doplní příslušná SS). Projekt s názvem xxxxx (pokud je název projektu shodný s názvem stavby, uvedeme zde jen označení „Projekt“) je spolufinancovaný Evropskou unií z Nástroje pro propojení Evropy (CEF). Celková výše způsobilých nákladů projektu je x xxx xxx xxx Kč (údaje doplní EF). Míra podpory EU je xx,xx % ze způsobilých nákladů, čili výše dotace činí maximálně xx xxx xxx EUR, tedy zhruba x xxx xxx xxx Kč (údaje doplní EF). Národní financování zajišťuje Státní fond dopravní infrastruktury. Zhotovitelem stavby je xxxxxx (údaj doplní příslušná SS).*

- Varianta pro projekt s předloženou žádostí o dotaci, ale bez rozhodnutí EK/ CINEA o spolufinancování:

*Celkové investiční náklady stavby s názvem xxxxx činí x xxx xxx xxx Kč bez DPH (údaj doplní příslušná SS). Projekt s názvem xxxxx (pokud je název projektu shodný s názvem stavby, uvedeme zde jen označení „Projekt“) je navržen ke spolufinancování Evropskou unií z Nástroje pro propojení Evropy (CEF). Celková výše způsobilých nákladů projektu je x xxx xxx xxx Kč (údaje doplní EF). Navržená míra podpory EU je xx,xx % ze způsobilých nákladů, čili výše dotace může maximálně činit xx xxx xxx EUR, tedy zhruba x xxx xxx xxx Kč (údaje*



*doplň EF). Národní financování zajišťuje Státní fond dopravní infrastruktury. Zhotovitelem stavby je xxxxxx (údaj doplň příslušná SS).*

- Loga:
  - **Logo CEF** (vlajka EU + prohlášení o spolufinancování – viz **Příloha č. 3**)
  - Loga Správy železnic a SFDI

### **Propozice tiskové zprávy:**

- **Rozsah:**
  - Textová část na stranu A4 (30 řádků po 60 úhozech)

## **9.5 Monitoring**

### **Činnosti zajišťované zhotovitelem stavby:**

- Uveřejnění informací o slavnostním aktu v médiích (viz. [Prezentace projektu v tisku](#))
- Doložení kopií zpráv z médií - scan ve formátu pdf nebo jpg

**Obsah a forma banneru, pozvánky a tiskové zprávy musí být před instalací emailem schváleny zadavatelem.**

# 10 Presentace projektu v médiích

Zpravidla je prezentace v médiích spojena se slavnostním zahájením a ukončením stavby. Prezentace projektu v tisku se týká pouze projektů **ve fázi fyzické realizace** (ne studie).

## Činnosti zajišťované zhotovitelem stavby:

- Prezentace projektu v tisku formou placené inzerce, a to včetně předtiskové úpravy a uveřejnění

## Povinný obsah prezentace projektu v tisku:

- Název projektu (v češtině v souladu s Grantovou dohodou)
- Obecné informace o projektu
- Text o spolufinancování:
  - Varianta pro projekt schválený EK/ CINEA ke spolufinancování:

Celkové investiční náklady stavby s názvem xxxxx činí x xxx xxx xxx Kč bez DPH (údaj doplní příslušná SS). Projekt s názvem xxxxx (pokud je název projektu shodný s názvem stavby, uvedeme zde jen označení „Projekt“) je spolufinancovaný Evropskou unií z Nástroje pro propojení Evropy (CEF). Celková výše způsobilých nákladů projektu je x xxx xxx xxx Kč (údaje doplní EF). Míra podpory EU je xx,xx % ze způsobilých nákladů, čili výše dotace činí maximálně xx xxx xxx EUR, tedy zhruba x xxx xxx xxx Kč (údaje doplní EF). Národní financování zajišťuje Státní fond dopravní infrastruktury. Zhotovitelem stavby je xxxxxx (údaj doplní příslušná SS).

- Varianta pro projekt s předloženou žádostí o dotaci, ale bez rozhodnutí EK/ CINEA o spolufinancování:

Celkové investiční náklady stavby s názvem xxxxx činí x xxx xxx xxx Kč bez DPH (údaj doplní příslušná SS). Projekt s názvem xxxxx (pokud je název projektu shodný s názvem stavby, uvedeme zde jen označení „Projekt“) je navržen ke spolufinancování Evropskou unií z Nástroje pro propojení Evropy (CEF). Celková výše způsobilých nákladů projektu je x xxx xxx xxx Kč (údaje doplní EF). Navržená míra podpory EU je xx,xx % ze způsobilých nákladů, čili výše dotace může maximálně činit xx xxx xxx EUR, tedy zhruba x xxx xxx xxx Kč (údaje doplní EF). Národní financování zajišťuje Státní fond dopravní infrastruktury. Zhotovitelem stavby je xxxxxx (údaj doplní příslušná SS).

- Loga:
  - **Logo CEF** (vlajka EU + prohlášení o spolufinancování – viz **Příloha č. 3** této metodiky)
  - Loga Správy železnic a SFDI

## Propozice prezentace projektu v tisku:

- **Rozsah inzerce:** Článek nejméně formátu A5
- **Charakter tištěného média:** Regionální nebo celostátní význam podle charakteru projektu (bude upřesněno v zadávací dokumentaci).
- **Počet prezentací v tisku:** Min. 2 x, tj. při slavnostním zahájení a ukončení (počet bude upřesněn v zadávací dokumentaci)

**Obsah inzerce a vybrané tištěné/ digitální médium navrhuje zhotovitel, schvaluje zadavatel.**

# 11 Prezentace projektu na webu a sociálních sítích Správy železnic

## 11.1 Informace na webu prostřednictvím interaktivní mapy

Zajišťuje Úsek ekonomický, Samostatné oddělení externího financování – [cefdl@spravazeleznic.cz](mailto:cefdl@spravazeleznic.cz).

### Povinný obsah:

- **Logo CEF** (vlajka EU + prohlášení o spolufinancování)
- Pravidelně aktualizované údaje v záložkách při změně nákladů a výše spolufinancování
- Věta o spolufinancování do záložky „Prezentace“: *XXX (doplní se stupeň přípravy nebo realizace, na které se vztahuje spolufinancování) (projektu) je spolufinancován/a Evropskou unií z Nástroje pro propojení Evropy (CEF).*
  - *Např.: Dokumentace pro stavební povolení je spolufinancována Evropskou unií z Nástroje pro propojení Evropy (CEF). / Realizace projektu je spolufinancována Evropskou unií z Nástroje pro propojení Evropy (CEF).*
  - Vkládá se prostřednictvím IS C.E.Sta: Záložka „Prezentace“ ► box „Popis“ – přidat mezeru za dosavadním textem popisu projektu, vložit větu o spolufinancování a odlišit ji *kurzívou a tmavě šedou barvou* ► uložit ► „Aktualizovat“ ► zkontrolovat opětovným vstupem do interaktivní mapy kliknutím na projekt (většinou se propíše do dalšího dne)

Obrázek 1 - Ukázka publicity CEF na interaktivní mapě Správy železnic

**Informace o stavbě S-02**

**Optimalizace traťového úseku Čelákovice (mimo) - Mstětice (včetně)**

Trat': 232 - Praha - Lysá nad Labem - Milovice

Stav	Realizace
Zahájení realizace	2022
Konec realizace	2025
Stavební správa	Západ
Kraj	Středočeský
Spolufinancování	CEF 2021-2027

Stavba řeší železniční trať v úseku Čelákovice (mimo) - Mstětice (včetně). V rámci rekonstrukce železniční infrastruktury dojde k výstavbě nových nástupišť ve stanici Mstětice. Součástí řešení jsou dvě přeložky (v Čelákovících a Mstětících), které spolu s novým technologickým zařízením zvýší kapacitu této trati a zkrátí jízdní doby dálkových i příměstských spojů.

*Realizace projektu je spolufinancována Evropskou unií z Nástroje pro propojení Evropy (CEF).*

 **Spolufinancováno Evropskou unií**

## 11.2 Informace na sociálních sítích

Zajišťuje Úsek generálního ředitele, **Odbor komunikace (027)**.

Twitter – součástí příspěvků o stavbách spolufinancovaných z nástroje CEF jsou odkazy na twitterové účty: @cinea\_eu; @ZEK\_Praha

Facebook, Instagram, TikTok – součástí příspěvků je věta o spolufinancování doplněná vlajkou EU.

## 12 Další nástroje publicity

Další prvky publicity, které mohou být zadavatelem využity/zadány ke zpracování zhotoviteli v rámci publicity CEF:

### 12.1 Brožury, informační letáky, přehledy, bulletiny

#### Povinný obsah:

- **Logo CEF** (vlajka EU + prohlášení o spolufinancování – viz **Příloha č. 3** této metodiky)
  - Dolní pravý roh publikace
  - Přední nebo zadní krycí list na bílém pozadí (pokud není umístěn jako obrázek nebo velká fotografie na plakátu)
- **Formulace o zodpovědnosti za obsah:**
  - CEF 1 = „Za tuto publikaci odpovídá pouze její autor. Evropská unie nenes odpovědnost za jakékoli využití informací v ní obsažených.“
  - **CEF 2** = „Financováno Evropskou unií. Vyjádřené názory a stanoviska jsou však pouze názory a stanovisky autora/autorů a nemusí nutně odrážet názory a stanoviska Evropské unie nebo CINEA. Evropská unie ani CINEA za ně nemohou nést odpovědnost.“

### 12.2 Smlouvy, interní projektové publikace, reporty

#### Povinný obsah:

- **Logo CEF** (vlajka EU + prohlášení o spolufinancování – viz **Příloha č. 3** této metodiky)
  - Přední krycí/ úvodní list
- **Formulace o zodpovědnosti za obsah:**
  - CEF 1 = „Za tuto publikaci odpovídá pouze její autor. Evropská unie nenes odpovědnost za jakékoli využití informací v ní obsažených.“
  - **CEF 2** = „Financováno Evropskou unií. Vyjádřené názory a stanoviska jsou však pouze názory a stanovisky autora/autorů a nemusí nutně odrážet názory a stanoviska Evropské unie nebo CINEA. Evropská unie ani CINEA za ně nemohou nést odpovědnost.“

### 12.3 PowerPoint a jiné prezentace

#### Povinný obsah:

- **Logo CEF** (vlajka EU + prohlášení o spolufinancování – viz **Příloha č. 3** této metodiky) umístěné na prvním nebo posledním slidu prezentace, nebo v zápatí každého slidu

### 12.4 CD ROM, DVD

#### Povinný obsah:

- **Logo CEF** (vlajka EU + prohlášení o spolufinancování – viz **Příloha č. 3** této metodiky) umístěné na etiketě nebo obalu CD/ DVD

### 12.5 Videá a animace

Tento bod se týká i videí zveřejňovaných na sociálních sítích.

#### Povinný obsah:

- **Logo CEF** (vlajka EU + prohlášení o spolufinancování – viz **Příloha č. 3** této metodiky)
- Text o spolufinancování:
  - Varianta pro projekt schválený EK/ CINEA ke spolufinancování:
    - *XXX (doplní se stupeň přípravy nebo realizace, na které se vztahuje spolufinancování) (projektu) je spolufinancován/a Evropskou unií z Nástroje pro propojení Evropy (CEF).*
      - *Např.: Dokumentace pro stavební povolení je spolufinancována Evropskou unií z Nástroje pro propojení Evropy (CEF)./ Realizace projektu je spolufinancována Evropskou unií z Nástroje pro propojení Evropy (CEF).*
  - Varianta pro projekt s předloženou žádostí o dotaci, ale bez rozhodnutí EK/ CINEA o spolufinancování:
    - *Projekt/ XXX projektu (doplní se stupeň přípravy nebo realizace, na které se vztahuje spolufinancování) je navržen/a ke spolufinancování Evropskou unií z Nástroje pro propojení Evropy (CEF).*
- Logo poskytovatele národního financování – Státní fond dopravní infrastruktury
- Text o národním financování: *Národní financování je zajištěno ze Státního fondu dopravní infrastruktury.*

**Návrhy zhotovitele všech uvedených forem publicity schvaluje předem zadavatel.**

## 12.6 Informační stánek nebo informační centrum

- Cílem těchto stánků/center je informovat veřejnost o (připravované) stavbě a zároveň o spolufinancování stavby Evropskou unií, tudíž je třeba dodržovat pravidla publicity.

### Typy informačních stánků/center:

- informační stánek / informační centrum v místě realizace projektu:
  - **stálý**
  - **při určité příležitosti** (např. den otevřených dveří stavby atd.)
- stánek informující o připravované stavbě

#### Na stánku/centru je nutné:

- viditelně umístěná vlajka EU,
- na všech informačních předmětech o projektu logo EU,
- pokud byla výstavba/provoz stánku financována z EU, musí být tato informace prezentována (zalamínovaný plakát/banner s logem o velikosti minimálně A3).

### Povinný obsah:

**Logo CEF** (vlajka EU + prohlášení o spolufinancování – viz **Příloha č. 3** této metodiky)

## 13 CEF Blending

U projektů spolufinancovaných EU a/nebo financovaných úvěrem EIB v rámci nástroje CEF Blending je stanoven následující postup:

### 13.1 Projekty spolufinancované EU příspěvkem CEF a financované úvěrem EIB

Pro publicitu CEF platí výše uvedená pravidla prvků publicity. **EIB žádné požadavky na plnění publicity nemá, není tudíž potřeba u nástrojů publicity uvádět loga EIB a informace o poskytnutí úvěru.** O poskytnutí úvěru EIB však bude veřejnost informována v případě, že budou uveřejněny informace o nákladech a financování stavby (např. tisková zpráva).

- Text o spolufinancování CEF Blending:
  - Možné varianty pro projekt schválený EK/ CINEA ke spolufinancování:
    - *Projekt je spolufinancovaný Evropskou unií a částečně financovaný z úvěru EIB v rámci nástroje CEF Blending.*
    - *Celkové investiční náklady stavby s názvem xxxxx činí x xxx xxx xxx Kč bez DPH (údaj doplní příslušná SS). Projekt s názvem xxxxx (pokud je název projektu shodný s názvem stavby, uvedeme zde jen označení „Projekt“) je v rámci nástroje CEF Blending spolufinancovaný Evropskou unií do výše 20 % způsobilých nákladů na realizaci a financovaný z úvěru EIB až do výše 50 % celkových investičních nákladů. Národní financování zajišťuje Státní fond dopravní infrastruktury.*
  - Možné varianty pro projekt s předloženou žádostí o dotaci, ale bez rozhodnutí EK/ CINEA o spolufinancování:
    - *Projekt je navržen ke spolufinancování Evropskou unií a částečnému financování z úvěru EIB v rámci nástroje CEF Blending.*
    - *Celkové investiční náklady stavby s názvem xxxxx činí x xxx xxx xxx Kč bez DPH (údaj doplní příslušná SS). Projekt s názvem xxxxx (pokud je název projektu shodný s názvem stavby, uvedeme zde jen označení „Projekt“) je navržen v rámci nástroje CEF Blending ke spolufinancování Evropskou unií do výše 20 % způsobilých nákladů na realizaci a k financování z úvěru EIB až do výše 50 % celkových investičních nákladů. Národní financování zajišťuje Státní fond dopravní infrastruktury.*

### 13.2 Projekty pouze s úvěrem z EIB

Platí např. pro projekty v rámci CEF Blending, které jsou zasmulvněny pro čerpání úvěru, ale nevztahuje se na ně příspěvek EU. Tyto projekty jsou tedy bez prvků publicity CEF. **EIB žádné požadavky na plnění publicity nemá, není tudíž potřeba u nástrojů publicity uvádět loga EIB a informace o poskytnutí úvěru.** O poskytnutí úvěru EIB však bude informováno jen v případě, že budou uveřejněny informace o nákladech a financování stavby.

- Text o spolufinancování CEF Blending:
  - Možné varianty pro projekt schválený EK/ CINEA ke spolufinancování:
    - *Projekt je částečně financovaný z úvěru EIB v rámci nástroje CEF Blending.*
    - *Celkové investiční náklady stavby s názvem xxxxx činí x xxx xxx xxx Kč bez DPH (údaj doplní příslušná SS). Projekt s názvem xxxxx (pokud je název projektu shodný s názvem stavby, uvedeme zde jen označení „Projekt“) je financovaný z úvěru EIB v rámci nástroje CEF Blending do výše 50 % celkových investičních nákladů. Národní financování zajišťuje Státní fond dopravní infrastruktury.*



- Možné varianty pro projekt s předloženou žádostí o dotaci, ale bez rozhodnutí EK/ CINEA o spolufinancování:
  - *Projekt je navržen k částečnému financování z úvěru EIB v rámci nástroje CEF Blending.*
  - *Celkové investiční náklady stavby s názvem xxxxx činí x xxx xxx xxx Kč bez DPH (údaj doplní příslušná SS). Projekt s názvem xxxxx (pokud je název projektu shodný s názvem stavby, uvedeme zde jen označení „Projekt“) je navržen k financování z úvěru EIB v rámci nástroje CEF Blending do výše 50 % celkových investičních nákladů. Národní financování zajišťuje Státní fond dopravní infrastruktury.*

**Návrhy textace musí být před publikováním schváleny zadavatelem.**

## Seznam příloh

Příloha 1	Propozice loga CEF
Příloha 2	Vzory nástrojů publicity CEF
Příloha 3	Logo CEF – ke stažení (Jpeg, Eps, Png)

## Seznam obrázků

Obrázek 1 - Ukázka publicity CEF na interaktivní mapě Správy železnic.....	16
--	----

## Seznam tabulek

Tabulka 1 - Povinné nástroje a prvky publicity CEF pro projekty typu "studie" .....	6
Tabulka 2 - Povinné nástroje a prvky publicity CEF pro projekty typu "práce".....	6
Tabulka 3 - Nepovinné nástroje a prvky publicity CEF .....	8
Tabulka 4 - Umístění informování o spolufinancování.....	9



**Spolufinancováno  
Evropskou unií**

---

## **Příloha č. 1: Propozice loga CEF**

**Aktualizace platná od 08/2023**

# Obsah

Seznam zkratk .....	2
1 Úvod.....	3
2 Propozice loga CEF.....	3
3 Vzory loga CEF .....	3
4 Grafická podoba vlajky EU a loga CEF .....	4
5 Logo SFDI .....	4
6 Seznam obrázků.....	4

# Seznam zkratk

<b>CEF</b>	Connecting Europe Facility/Nástroj pro propojení Evropy
<b>EU</b>	Evropská unie
<b>SFDI</b>	Státní fond dopravní infrastruktury

# 1 Úvod

Tato příloha představuje propozice loga CEF, konkrétně vlajky EU, doprovodného textu a kompozice loga CEF.

## 2 Propozice loga CEF

- Vlajka EU nesmí být menší než 1 cm
- Název „Evropská unie“ musí být vždy v plném názvu (nikoliv EU)
- Velikost písma by měla být úměrná velikosti vlajky
- Barva písma by měla být reflexní - modrá (jako vlajka EU), černá nebo bílá v závislosti na pozadí
  - **CEF 1:** Při současném zveřejnění vlajky EU s jinými logy musí být znak EU upřednostněn/větší;
  - **CEF 2:** Pokud je znak zobrazen ve spojení s jinými logy (např. příjemců nebo sponzorů), musí být zobrazen alespoň stejně výrazný a viditelný jako ostatní loga

## 3 Vzory loga CEF

Vzory dostupné na [https://ec.europa.eu/regional\\_policy/en/information/logos\\_downloadcenter](https://ec.europa.eu/regional_policy/en/information/logos_downloadcenter)  
Zároveň jsou loga **Přílohou č. 3 tohoto dokumentu.**

- **Horizontální:**



**Spolufinancováno  
Evropskou unií**

Obrázek 1: Horizontální logo CEF

- **Vertikální:**



**Spolufinancováno  
Evropskou unií**

Obrázek 2: Vertikální logo CEF

## 4 Grafická podoba vlajky EU a loga CEF

- Grafická pravidla vlajky EU a loga ke stažení zde:

[https://ec.europa.eu/regional\\_policy/information-sources/logo-download-center\\_en](https://ec.europa.eu/regional_policy/information-sources/logo-download-center_en)

## 5 Logo SFDI

- Logo SFDI:



Obrázek 3: Logo SFDI

- Toto logo nepoužívat:  
Ministerstvo dopravy  
Státní fond dopravní  
infrastruktury



Obrázek 4: Logo SFDI – nepoužívat!

## 6 Seznam obrázků

[Obrázek 1: Horizontální logo CEF](#)

[Obrázek 2: Vertikální logo CEF](#)

[Obrázek 3: Logo SFDI](#)

[Obrázek 4: Logo SFDI – nepoužívat!](#)

**Optimalizace traťového  
úseku Praha hl. n., II. část – Praha  
Hostivař – Praha hl. n.**

Tento projekt byl spolufinancován Evropskou unií z Nástroje  
pro propojení Evropy (CEF) a byl dokončen v roce 2022.



**Optimalizace traťového úseku  
Děčín východ – Děčín-Prostřední Žleb**

Dovolujeme si Vás pozvat na slavnostní  
ukončení stavby a obnovení železničního  
provozu.

**22. února 2023 od 11 h**  
Areal Česko-saských přístavů,  
Loubská 704/9 Děčín  
(GPS: 50.7666189N, 14.2225300E)

Těšíme se na setkání s Vámi.  
Správa železnic, státní organizace

Prosim o potvrzení Vaší účasti nejpozději do 20. února 2023  
na e-mail: rezervace@spravazeleznic.cz.



**PROJEKT  
Modernizace trati  
Praha-Bubny – Praha-  
Výstaviště**

Spolufinancován Evropskou unií.

V rámci projektu je modernizace stávající stanice  
Praha-Bubny, zavedení nové trati délky zhruba 1,3 kilometru  
a výhledová nové zastávky Praha-Výstaviště.

Spolufinancováno Evropskou unií

sfdi

SPRÁVA ŽELEZNIC

## **Příloha č. 2: Vzorová podoba nástrojů publicity pro projekty spolufinancované Evropskou unií z Nástroje pro propojení Evropy (CEF)**

**Aktualizace platná od 08/2023**



# Obsah

Seznam zkratk .....	<u><b>Chyba! Zložka není definována.</b></u>
1 Billboard.....	3
1.1 Billboard – Bílá varianta .....	3
1.2 Billboard – Oranžová varianta .....	4
2 Pamětní deska.....	5
2.1 Pamětní deska – Bílá varianta .....	5
2.2 Pamětní deska – Oranžová varianta .....	6
2.3 Pamětní deska – Jednobarevná varianta - gravírování .....	7
3 Pozvánka.....	8
3.1 Pozvánka - Varianta s obrázkem.....	8
3.2 Pozvánka - Varianta s obrázkem.....	9
4 Banner.....	10

# 1 Billboard

## 1.1 Billboard – Bílá varianta



PROJEKT

## Modernizace trati Praha-Bubny – Praha- Výstaviště

je spolufinancován **Evropskou unií.**

Hlavním cílem projektu je modernizace stávající stanice Praha-Bubny, zdvoukolejnění trati v délce zhruba 1,3 kilometru, její elektrizace a vybudování nové zastávky Praha-Výstaviště.



Spolufinancováno  
Evropskou unií



## 1.2 Billboard – Oranžová varianta



**PROJEKT**

# Modernizace trati Praha-Bubny – Praha- Výstaviště

je spolufinancován **Evropskou unií.**

Hlavním cílem projektu je modernizace stávající stanice Praha-Bubny, zdvoukolejnění trati v délce zhruba 1,3 kilometru, její elektrizace a vybudování nové zastávky Praha-Výstaviště.

 Spolufinancováno  
Evropskou unií

 **sfdi**  
STÁTNÍ FOND OPRAV  
A REKONSTRUKCÍ

 **SPRÁVA  
ŽELEZNIC**

## 2 Pamětní deska

### 2.1 Pamětní deska – Bílá varianta

# Optimalizace traťového úseku Praha Hostivař – Praha hl. n., II. část – Praha Hostivař – Praha hl. n.

Tento projekt byl spolufinancován Evropskou unií z Nástroje pro propojení Evropy (CEF) a byl dokončen v roce 2022.



Spolufinancováno  
Evropskou unií



sfdi  
STÁTNI FOND DOPRAVNÍ  
INFRASTRUKTURY



SPRÁVA  
ŽELEZNIC

## 2.2 Pamětní deska – Oranžová varianta

# Optimalizace traťového úseku Praha Hostivař – Praha hl. n., II. část – Praha Hostivař – Praha hl. n.

Tento projekt byl spolufinancován Evropskou unií z Nástroje pro propojení Evropy (CEF) a byl dokončen v roce 2022.



Spolufinancováno  
Evropskou unií



**sfdi**  
STÁTNI FOND DOPRAVNÍ  
INFRASTRUKTURY



SPRÁVA  
ŽELEZNIC

## 2.3 Pamětní deska – Jednobarevná varianta - gravírování

# Optimalizace traťového úseku Praha Hostivař – Praha hl. n., II. část – Praha Hostivař – Praha hl. n.

Tento projekt byl spolufinancován Evropskou unií z Nástroje pro propojení Evropy (CEF) a byl dokončen v roce 2022.



Spolufinancováno  
Evropskou unií





## 3 Pozvánka

### 3.1 Pozvánka - Varianta s obrázkem



**Optimalizace traťového úseku  
Děčín východ – Děčín-Prostřední Žleb**

Dovolujeme si Vás pozvat na slavnostní ukončení stavby a obnovení železničního provozu.

**22. února 2023 od 11 h**  
Areál Česko-saských přístavů,  
Loubská 704/9 Děčín  
(GPS: 50.7866189N, 14.2225300E)

Těšíme se na setkání s Vámi.  
Správa železnic, státní organizace

Prosím o potvrzení Vaší účasti nejpozději do 20. února 2023  
na e-mail: [rezervace@spravazeleznic.cz](mailto:rezervace@spravazeleznic.cz).

 Spolufinancováno  
Evropskou unií

 sfdi  
STÁTNÍ FOND DOPRAVNÍ  
INFRASTRUKTURY

 SPRÁVA  
ŽELEZNIC



### 3.2 Pozvánka - Varianta bez obrázku

# Rekonstrukce výpravní budovy ve stanici Hanušovice

Dovoluji si Vás pozvat na slavnostní ukončení stavby, které se uskuteční v **úterý 26. října 2021** od **11 hodin** v železniční stanici Hanušovice.

#### Program

- 10:45 Shromáždění hostů
- 11:00 Zahájení, proslovy
- 11:15 Slavnostní přestřižení pásky

Bc. Jiří Svoboda, MBA v. r.  
generální ředitel

Správa železnic, státní organizace

prosím o potvrzení Vaší účasti nejpozději do **22. 11. 2021**  
na [sebenova@spravazeleznic.cz](mailto:sebenova@spravazeleznic.cz)



## 4 Banner

Podoba banneru (informačního panelu), který bude obsahovat povinné informace viz Příloha č. 1: Technické specifikace nástrojů publicity pro projekty spolufinancované Evropskou unií z Nástroje pro propojení Evropy (CEF), bude odpovídat požadavkům O27 definovanými v dokumentu Manuál jednotného vizuálního stylu označení a prezentace staveb viz

<https://www.spravazeleznic.cz/documents/50004227/154184823/Manu%C3%A1l+vizu%C3%A1ln%C3%ADho+stylu+ozna%C4%8Den%C3%AD+a+prezentace+staveb+2023.pdf/8a3283e8-31d4-44be-9f9c-d452493b7900>



– **Návod na objednání prvků  
mobiáři**

**Zjednodušený postup**

–

Tento návod slouží jako zjednodušený postup pro objednání prvků mobiliáře a náhradních dílů, a to v návaznosti na Rámcovou dohodu uzavřenou se společností egoé plus a.s., která je uložena [ZDE](#)

OŘ nebo SS (dále jen „OJ“) zpracuje předběžný plán nákupu prvků mobiliáře na kalendářní, i již započatý rok a zašle na e-mail: [mobilier@spravazeleznice.cz](mailto:mobilier@spravazeleznice.cz) pověřený zaměstnanec O23 plány za všechny OJ sumarizuje a poté projedná s Prodávajícím. **Pokud dojde oproti předběžnému plánu ke změně, je nutná koordinace s O23.**

## Návod k objednání dle rámcové dohody

Uzavřením Rámcové dohody vzniká povinnost OJ objednávat nabízené prvky mobiliáře, včetně náhradních dílů, pouze sjednaným a dále popsáním způsobem.

Rámcová dohoda je uzavřena jako přímý smluvní vztah mezi Správou železnic, coby objednatelem na straně jedné a společností egoé plus a.s. coby dodavatelem na straně druhé. V tomto smluvním vztahu není možné využít generálního či jiného zhotovitele stavby jako prostředníka k nákupu mobiliáře. Generální zhotovitel stavby (opravy, investice) bude zhotovitelem a zároveň garantem provedení stavební připravenosti, na kterou bude navazovat instalace mobiliáře, a to dle dispozic této Rámcové dohody.

### 1. Postup pro objednání mobiliáře (včetně náhradních dílů)

V rámci prvního kroku OJ vystaví objednávku v systému FAMA+ .

Vystavenou objednávku zašle OJ Prodávajícímu na e-mailovou adresu [P.Horenska@egoe.eu](mailto:P.Horenska@egoe.eu) a v kopii na e-mail: [mobilier@spravazeleznice.cz](mailto:mobilier@spravazeleznice.cz)  
Objednávku zasílá Oprávněná osoba OJ **nejpozději 60 dní před termínem dodání**. Tato objednávka bude provázána na kmenovou rámcovou dohodu č. 120416/2021-SŽ-GR-08.

### Objedávka musí obsahovat údaje potřebné pro uzavření příslušné dílčí smlouvy, tedy:

- označení Smluvních stran,
- číslo Rámcové dohody 120416/2021-SŽ-GR-08
- číslo objednávky,
- specifikaci požadovaného zboží a počty kusů (včetně informace, zda se jedná pouze o dodávku nebo i instalaci)
- kontaktní osobu OJ,
- cenu určenou na základě jednotkových cen zboží a služeb dle přílohy č. 2 Rámcové dohody uložené [ZDE](#),
- požadovaný termín dodání zboží určený v souladu s dodací lhůtou uvedenou v příloze č. 2 Rámcové dohody (**min. 60 dní nedohodnou-li se strany jinak**),
- místo dodání zboží,
- případně další nezbytné údaje ohledně předmětu plnění objednávky (změna RAL apod.).

V případě pochybností či nejasností ohledně údajů uvedených v objednávce je Prodávající povinen vyžádat si od OJ doplňující informace. OJ poskytuje doplňující informace k objednávce vždy úpravou či doplněním objednávky a zasláním takto upravené objednávky Prodávajícímu. Zasláním upravené objednávky Prodávajícímu je původní objednávka bez dalšího stornována a nemůže být již akceptována Prodávajícím.

**Vzhledem k tomu, že součástí ceny je i doprava, byla rámcovou smlouvou stanovena nejnižší možná hodnota objednávky, kterou je OJ oprávněna vystavit, ve výši 50.000 Kč bez DPH a bez ceny za instalaci. OJ není oprávněna vystavit objednávku v hodnotě nižší než 50.000 Kč bez DPH bez ceny za instalaci.**

Prodávající je povinen na objednávku OJ reagovat písemně na emailovou adresu OJ nejpozději do 3 pracovních dnů od jejího doručení, anebo ve lhůtě uvedené OJ v objednávce. Prodávající bude reagovat buď písemnou akceptací, nebo žádostí o další údaje.

Prodávající je povinen vyznat určeného zaměstnance OJ uvedeného v objednávce „kontaktní osoba“ o datu a době dodání zboží (v pracovní dny v čase od 8 do 15 hodin hod.). Předání a převzetí zboží probíhá v rámci předávacího řízení potvrzením Dodacího listu ze strany OJ a Prodávajícího.

**Při vkládání objednávek do Registru smluv, nebudou v objednávkách uvedeny jednotkové ceny.**

## **2. Instalace a doprava**

**Prodávající se zavazuje na své náklady zajistit též dopravu objednaného zboží (prvků mobiliáře) na místo určeného OJ.**

V případě instalace zajistí OJ na místě plnění na své náklady přípravu podmínek (stavební připravenost) pro provedení instalace jednotlivých prvků mobiliáře, a to dle požadavků, které Prodávající předložil a které jsou uloženy [ZDE](#)

## **3. Náhradní díly**

Součástí smlouvy jsou i dodávky náhradních dílů prvků mobiliáře.

Součástí laviček mohou být i prvky zabraňující ležení (separátory), které je možné objednat jako náhradní díl bez montáže (v ceníku jako náhradní separátor) nebo přímo při objednání laviček s montáží od výrobce (v ceníku jako doplňkový separátor včetně spojovacího materiálu a montáže).

Seznam a ceník náhradních dílů je uložen [ZDE](#)

## **4. Barevnost**

Prvky budou z důvodu sjednocení mobiliáře primárně objednávány v barvě RAL 7016 (v kombinaci s RAL 9006), ve které byly předloženy vzorky v rámci veřejné zakázky a je tedy při objednání výchozí.

V odůvodněných případech, primárně na žádost architekta či jiné odborně způsobilé osoby je možné objednat změnu barev dle odstínu RAL, který je uložen [ZDE](#)

## 5. Odpadové nádoby

Pro možnou kontrolu dodaných nádob na odpad a jejich grafické označení slouží tato 3D vizualizace. Vizualizace je uložena [ZDE](#)

B.1 Nádoby na odpad do interiéru – bez barevného značení odpadu, pouze logo SŽ a symbol zákazu kouření na bočních stranách

B.2 Nádoby na odpad do exteriéru - bez barevného značení odpadu, pouze logo SŽ a symbol zákazu kouření na bočních stranách

B.3 Sestavy pro ukládání tříděného odpadu v interiéru budov – barevné značení odpadů na obou pohledových stranách + logo SŽ a symbol zákazu kouření na bočních stranách

---

**Odpadové nádoby budou umístovány dále od sedacího nábytku, z důvodu možného zápachu.**



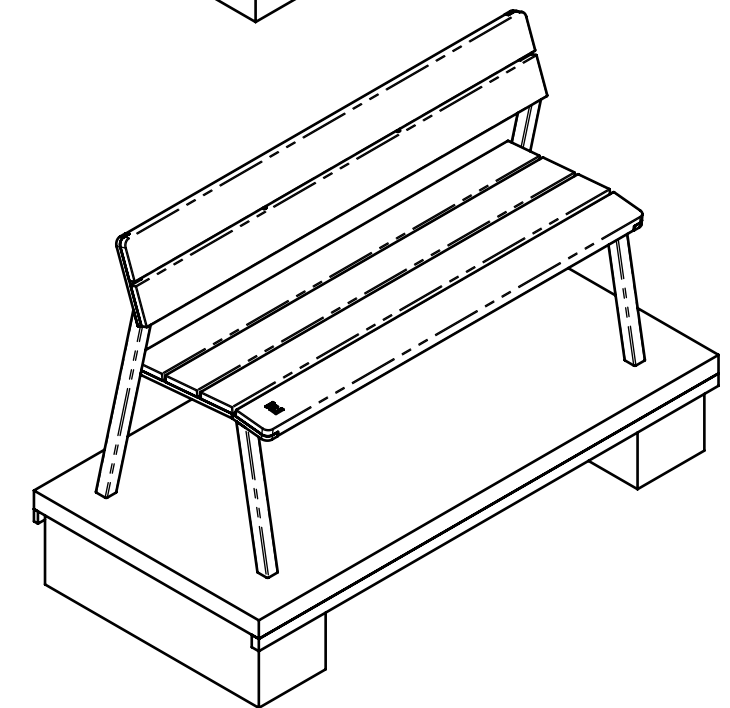
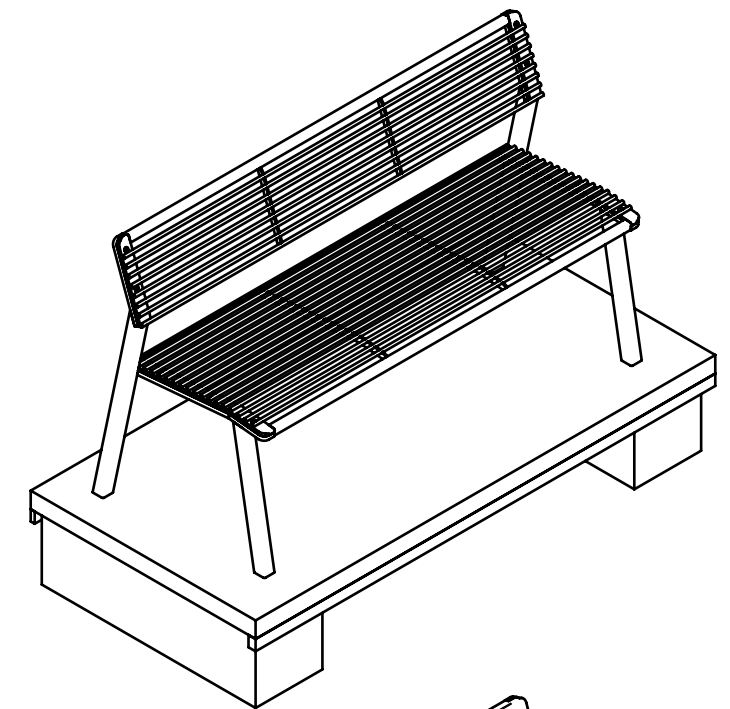
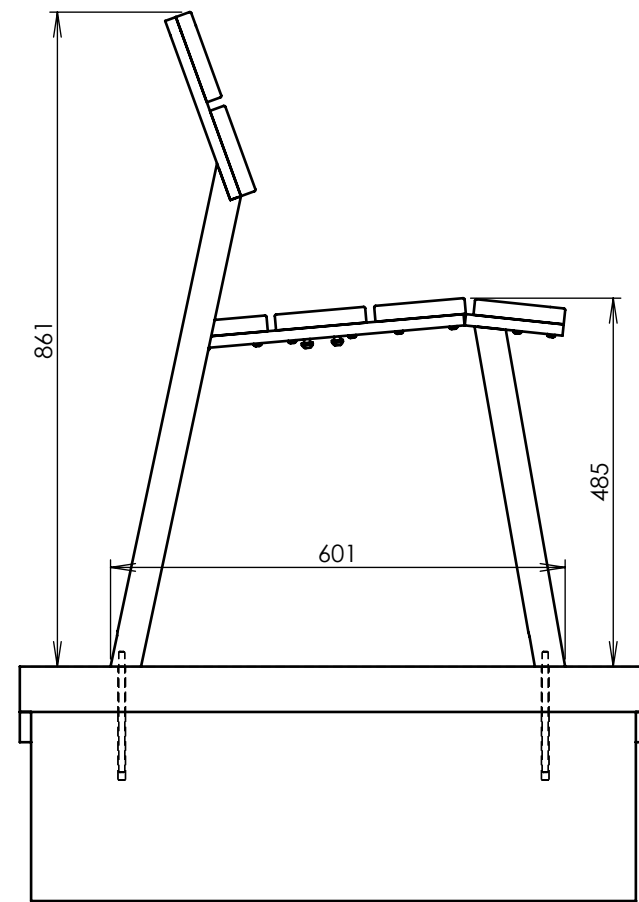
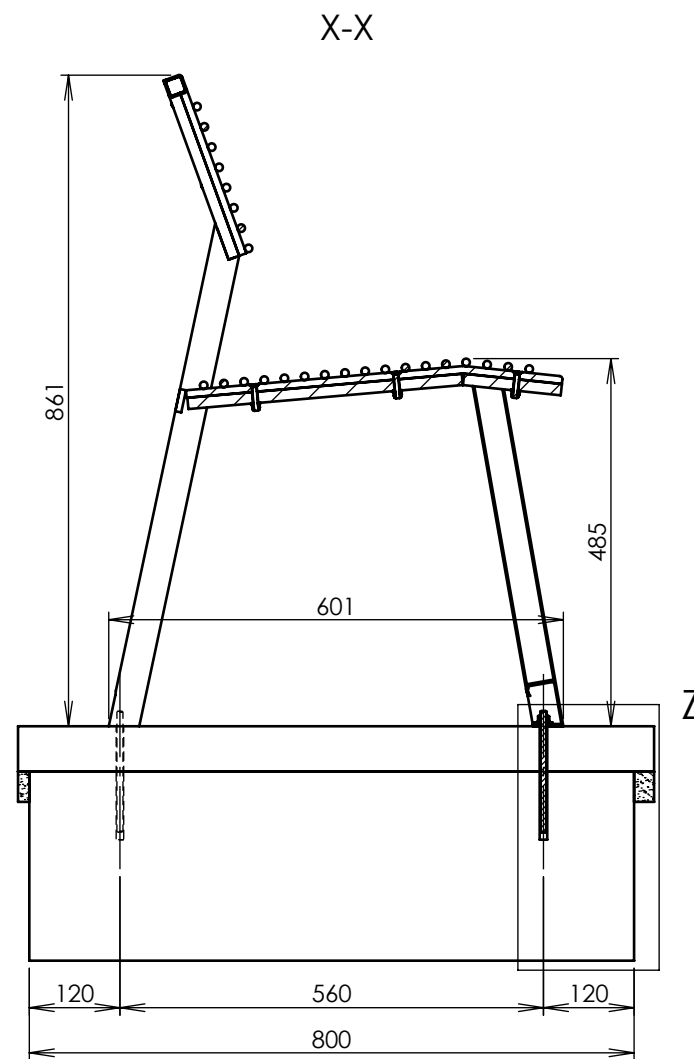
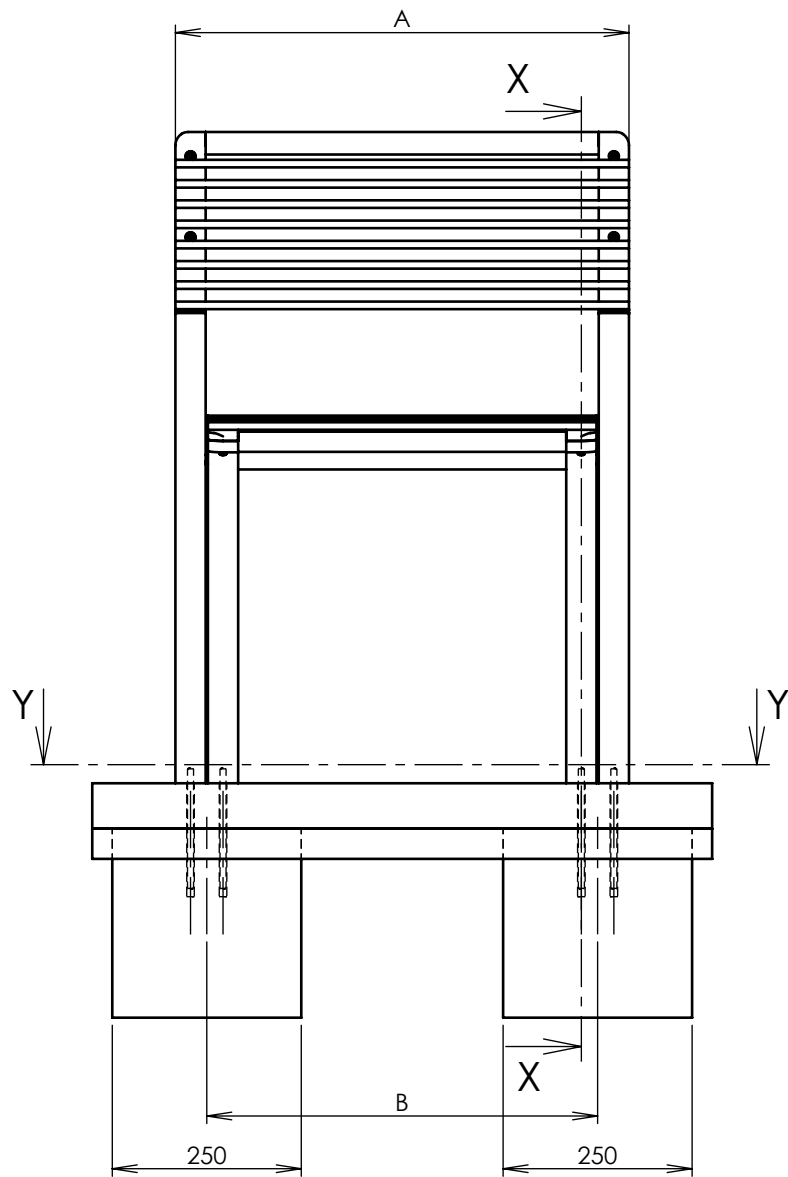

Y-Y

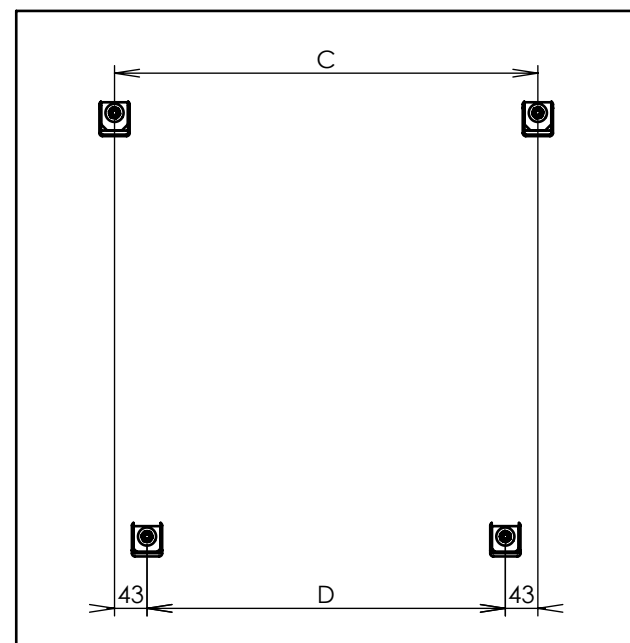

DETAIL Z

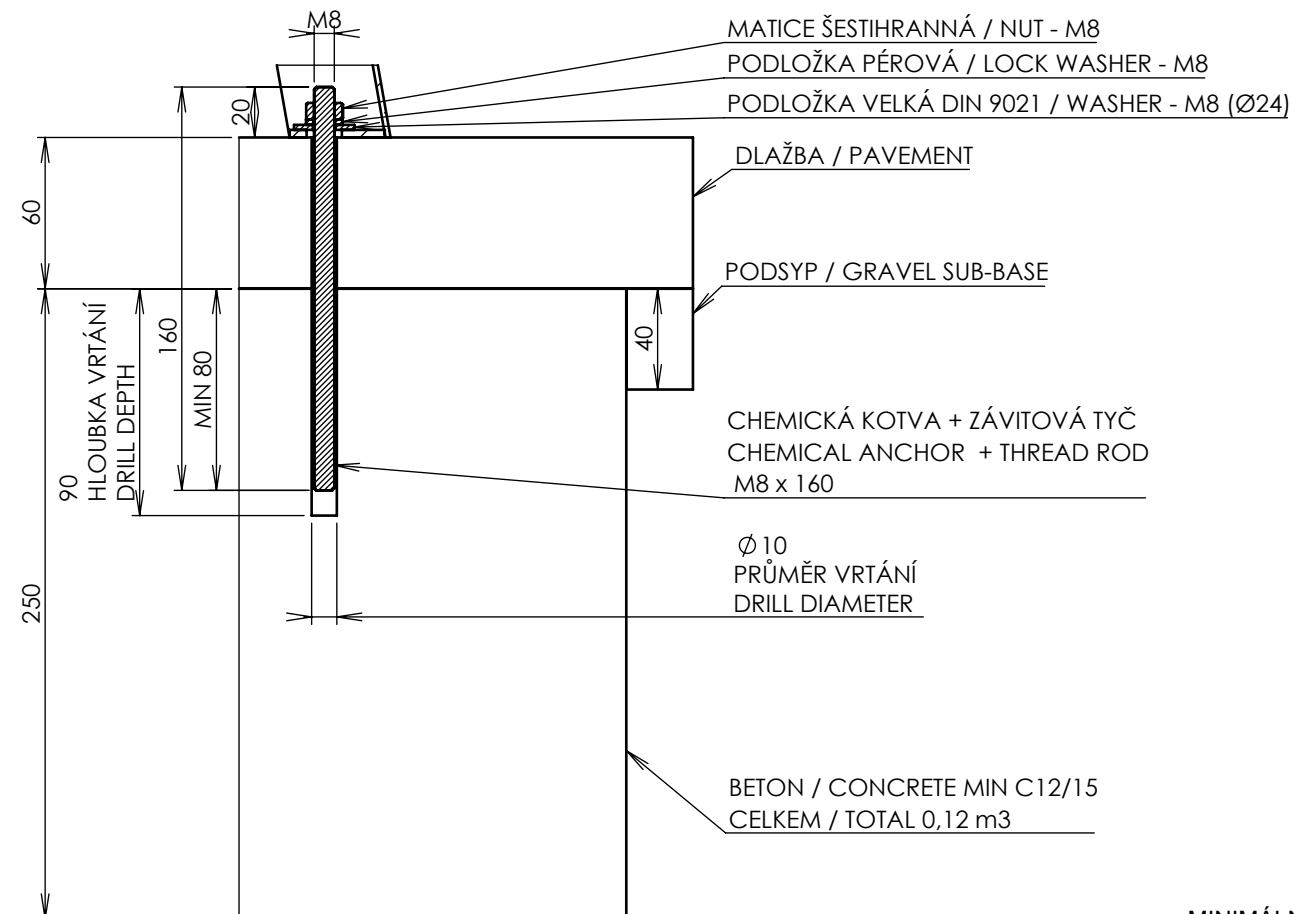

TYP / TYPE	A	B	C	D
LCA150 LCA250	1500	1417	1460	1374
LCA151 LCA251	1800	1717	1760	1674
LCA1510Z LCA2510Z	1886	1803	1846	1760
LCA152 LCA252	600	517	560	474

KOTVENÍ / ANCHORING  
LCA 1510Z\_2510Z - CORA  
v.000

**EGOE**

MINIMÁLNÍ ÚNOSNOST ZÁKLADOVÉ PŮDY 150KPA.  
MINIMAL LOAD-BEARING CAPACITY OF THE SOIL 150KPA.

DATUM / DATE: 23.02.2023  
DATUM REV. / REV. DATE:



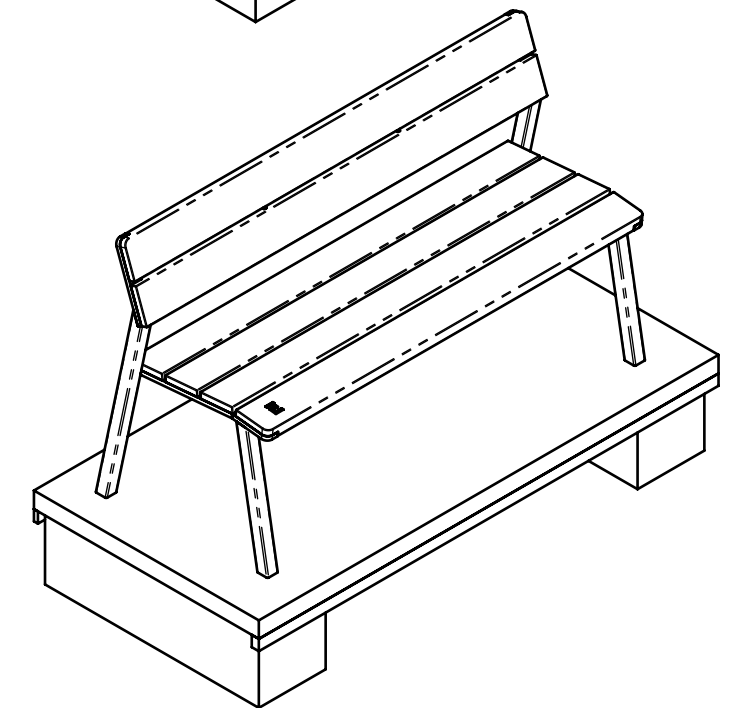
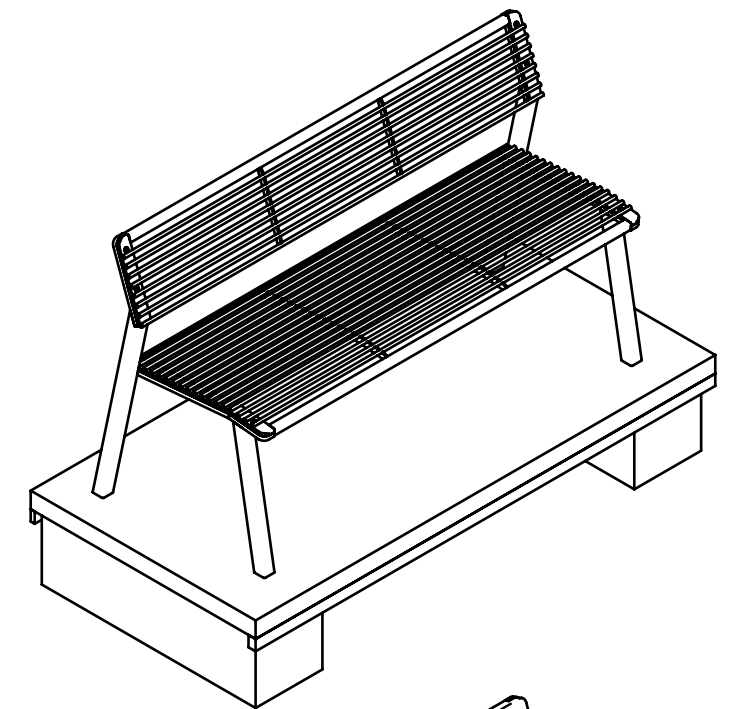
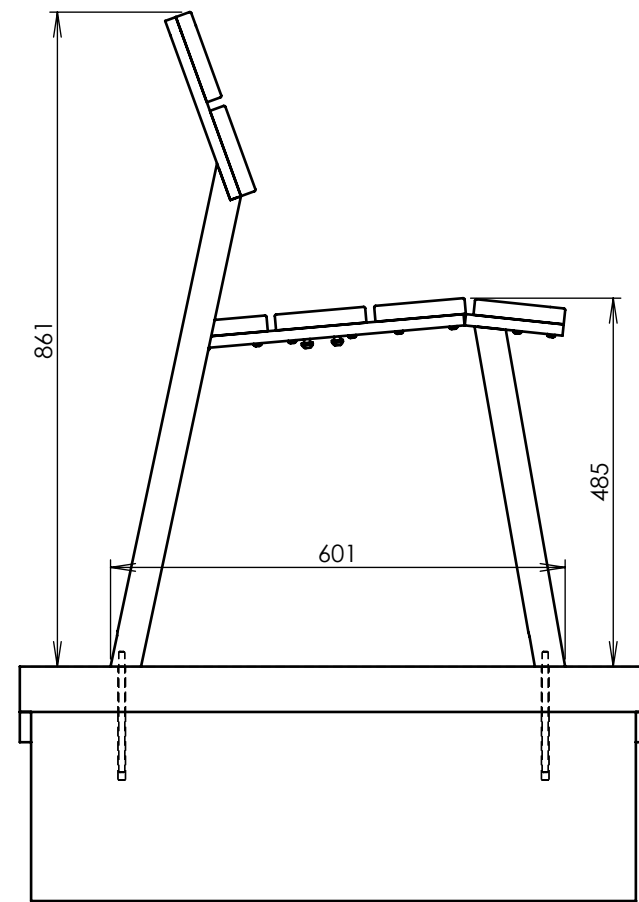
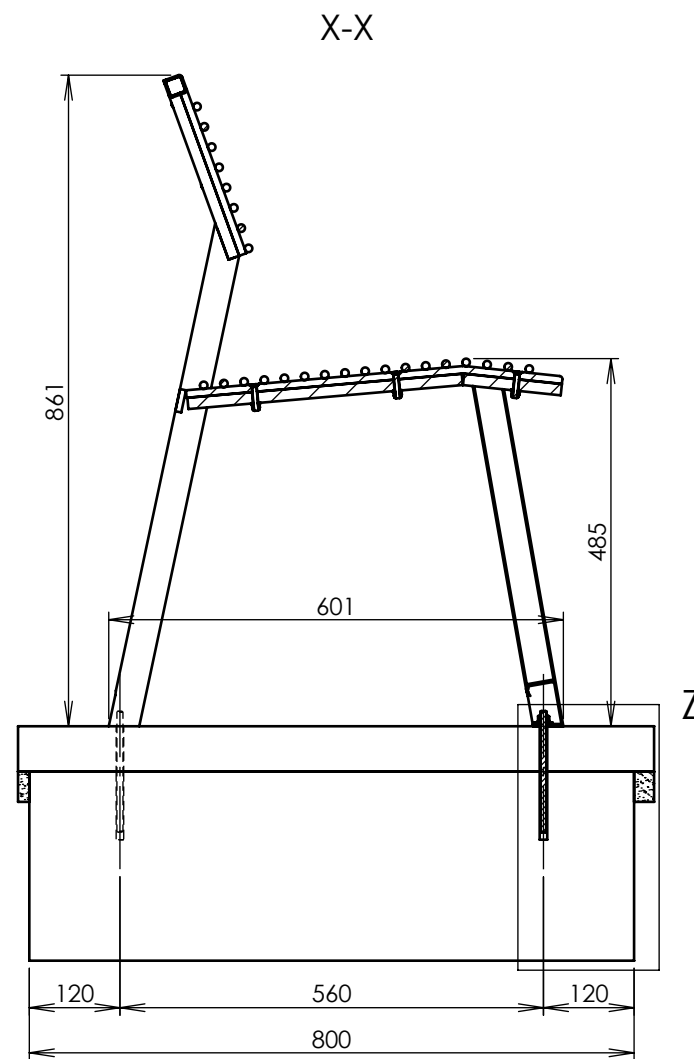
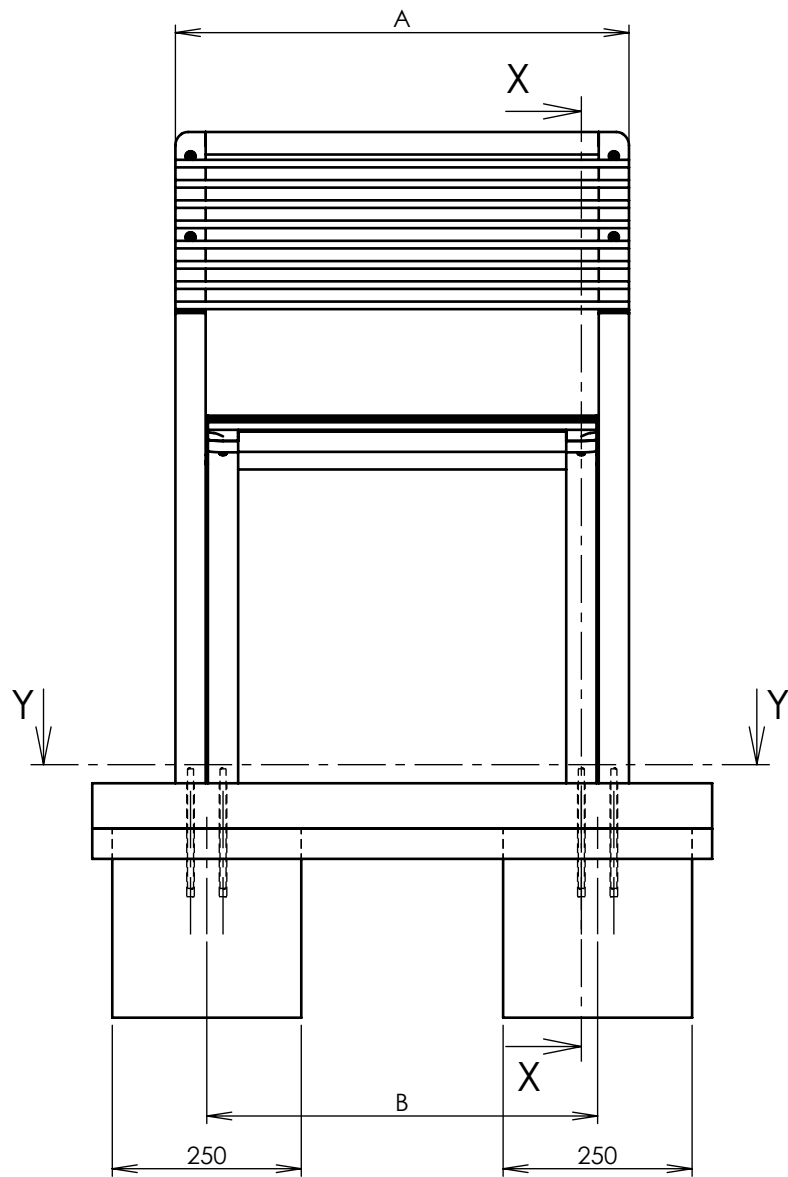

Y-Y

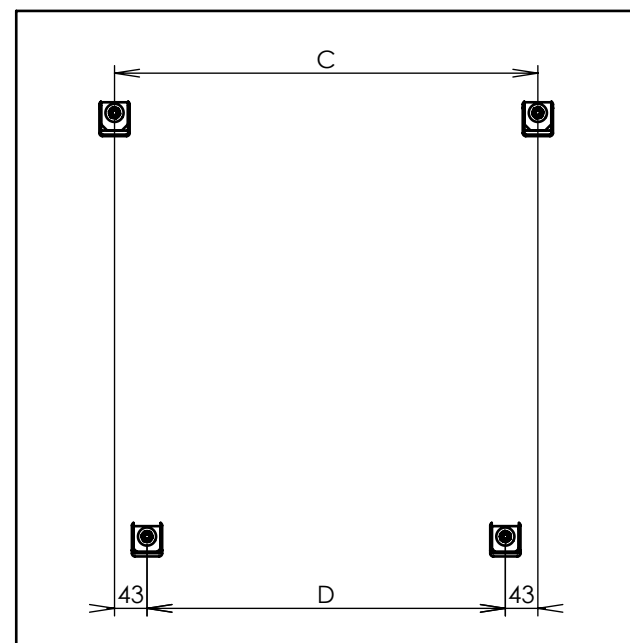

DETAIL Z

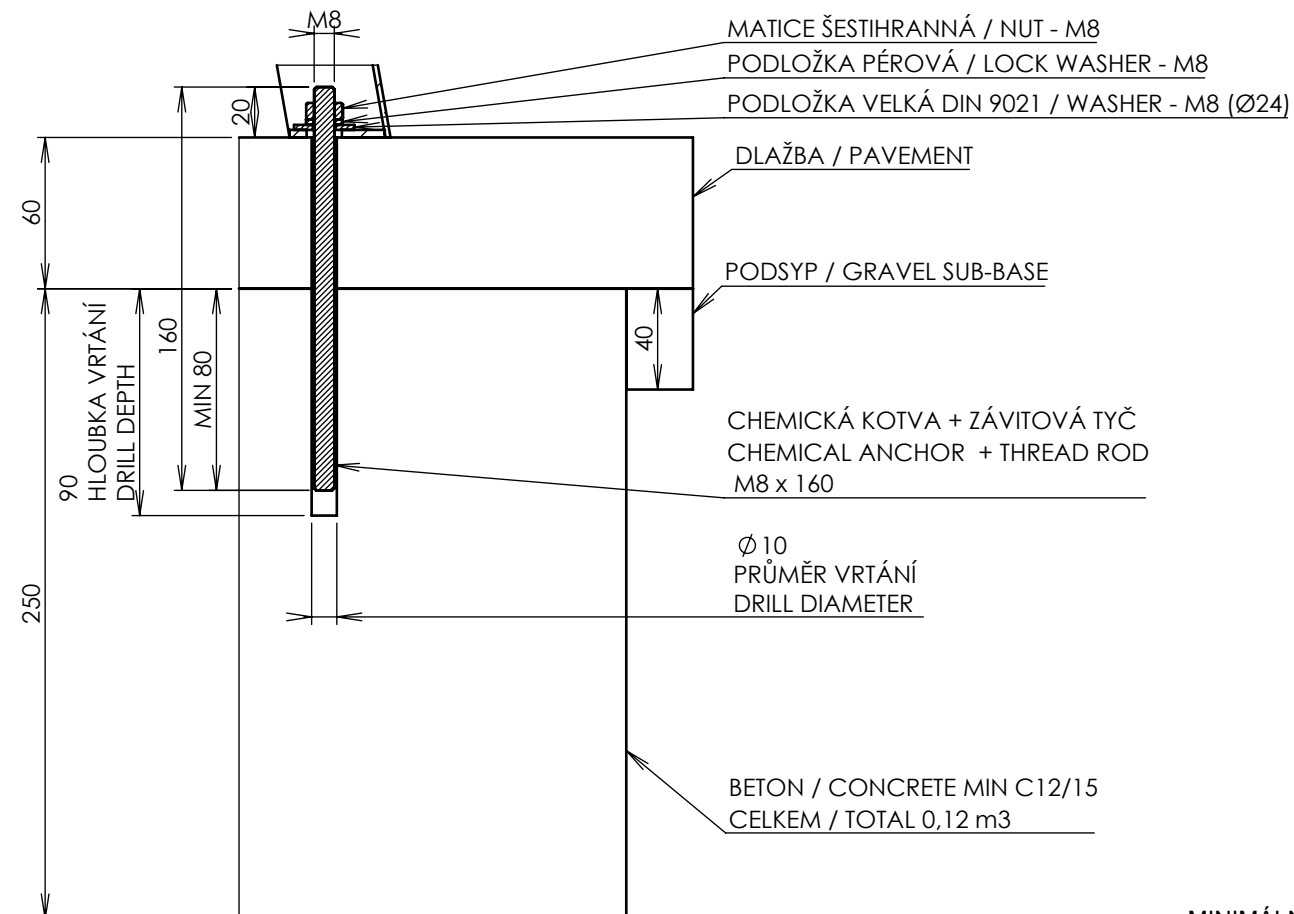

TYP / TYPE	A	B	C	D
LCA150 LCA250	1500	1417	1460	1374
LCA151 LCA251	1800	1717	1760	1674
LCA1510Z LCA2510Z	1886	1803	1846	1760
LCA152 LCA252	600	517	560	474

KOTVENÍ / ANCHORING  
LCA 1510Z\_2510Z - CORA  
v.000

**EGOE**

MINIMÁLNÍ ÚNOSNOST ZÁKLADOVÉ PŮDY 150KPA.  
MINIMAL LOAD-BEARING CAPACITY OF THE SOIL 150KPA.

DATUM / DATE: 23.02.2023  
DATUM REV. / REV. DATE:

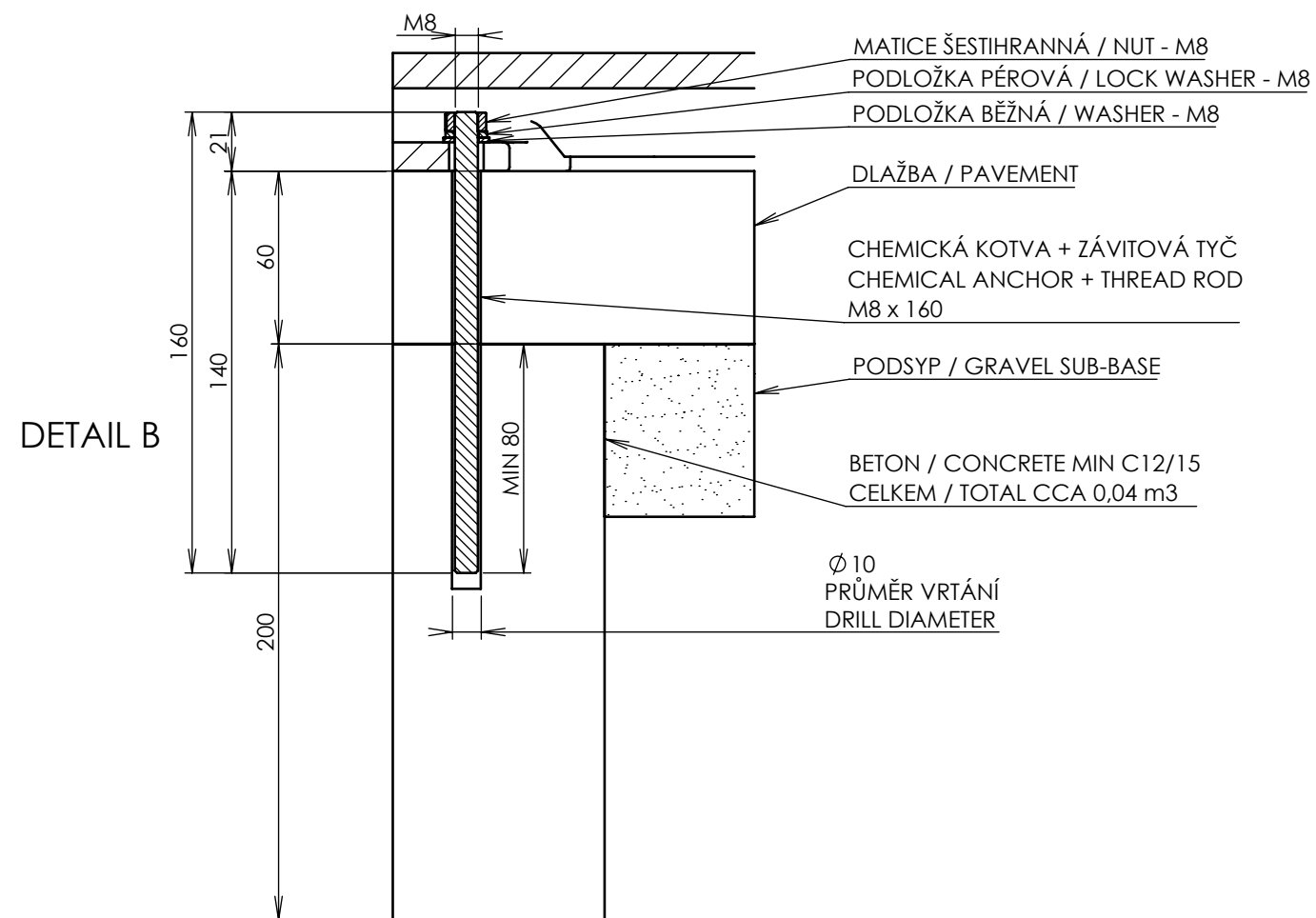
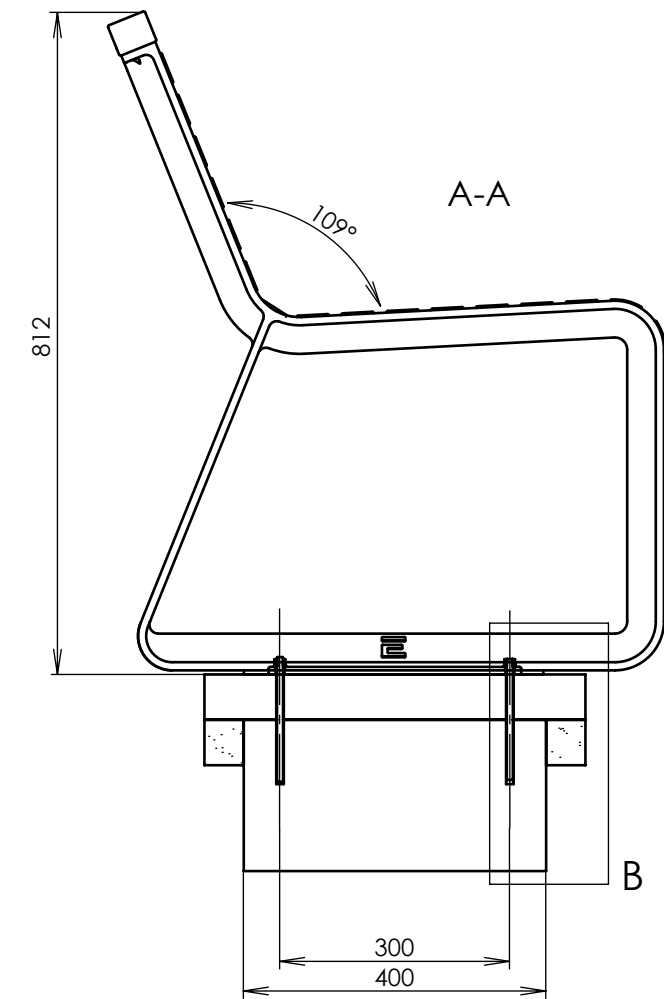
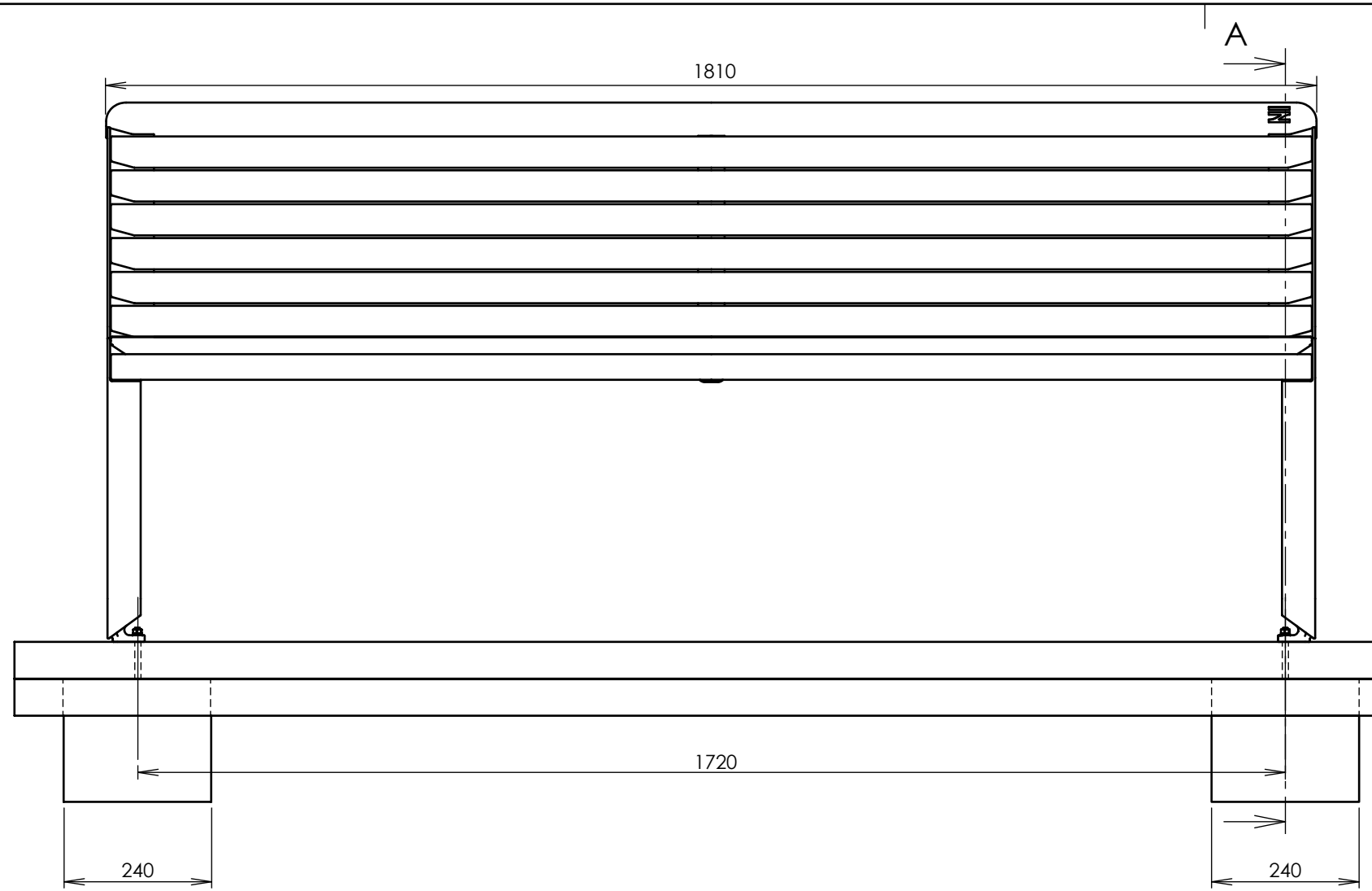

**EGOĚ**  
BA3301Z - BARKA

ZÁVITOVÁ TYČ  
M10X200  
MATICE ŠESTIHRANNÁ  
M10  
PODLOŽKA PÉROVÁ  
M10  
PODLOŽKA BĚŽNÁ  
M10

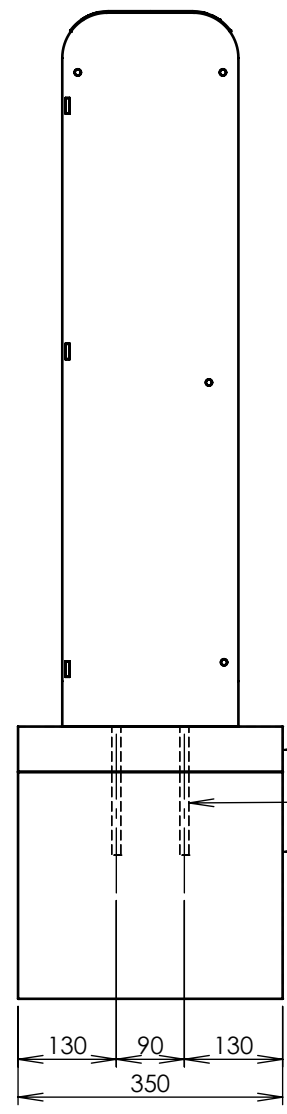
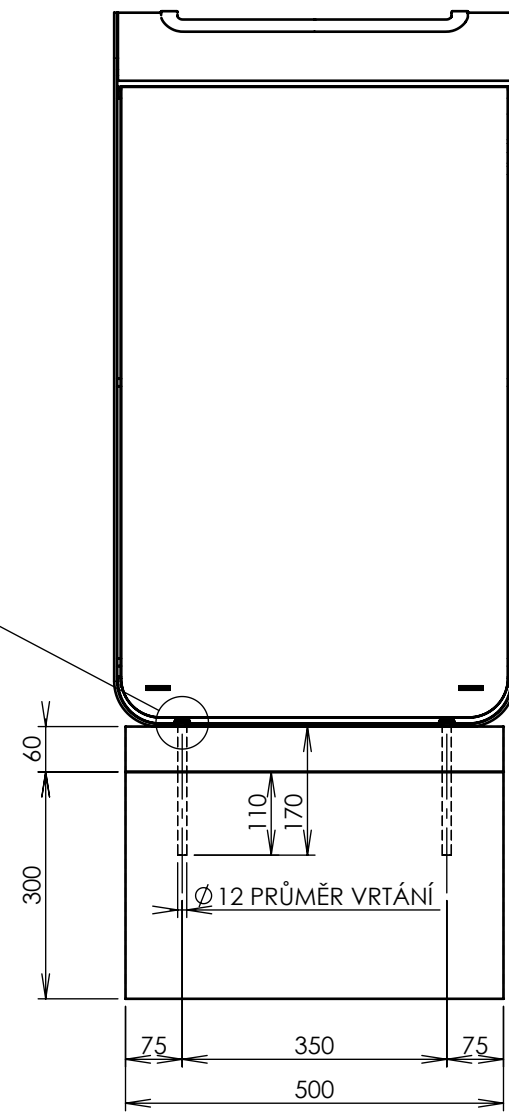
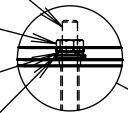

DLAŽBA  
CHEMICKÁ KOTVA  
BETON C12/15

FL 1.0 - FLASH

ZÁVITOVÁ TYČ  
M10X200  
MATICE ŠESTIHRANNÁ  
M10  
PODLOŽKA PÉROVÁ  
M10  
PODLOŽKA BĚŽNÁ  
M10

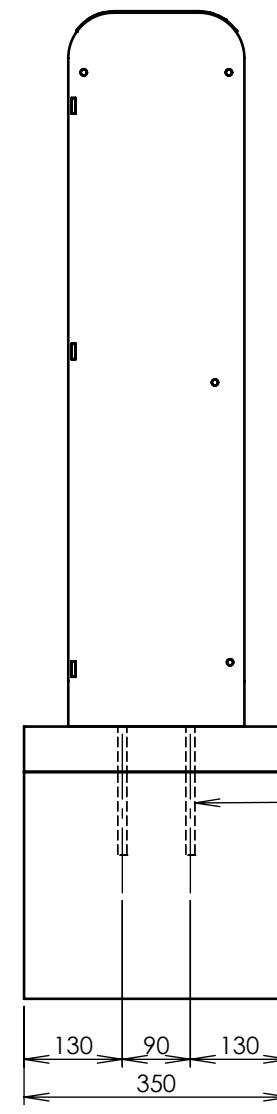
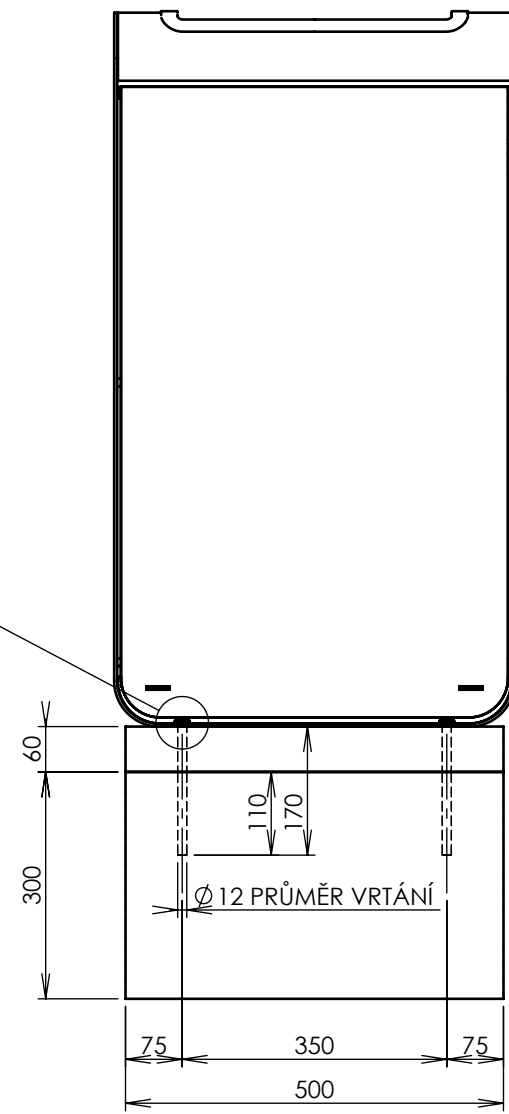
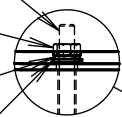

DLAŽBA  
CHEMICKÁ KOTVA  
BETON C12/15

FL 1.2 - FLASH

ZÁVITOVÁ TYČ  
M10X200  
MATICE ŠESTIHRANNÁ  
M10  
PODLOŽKA PÉROVÁ  
M10  
PODLOŽKA BĚŽNÁ  
M10

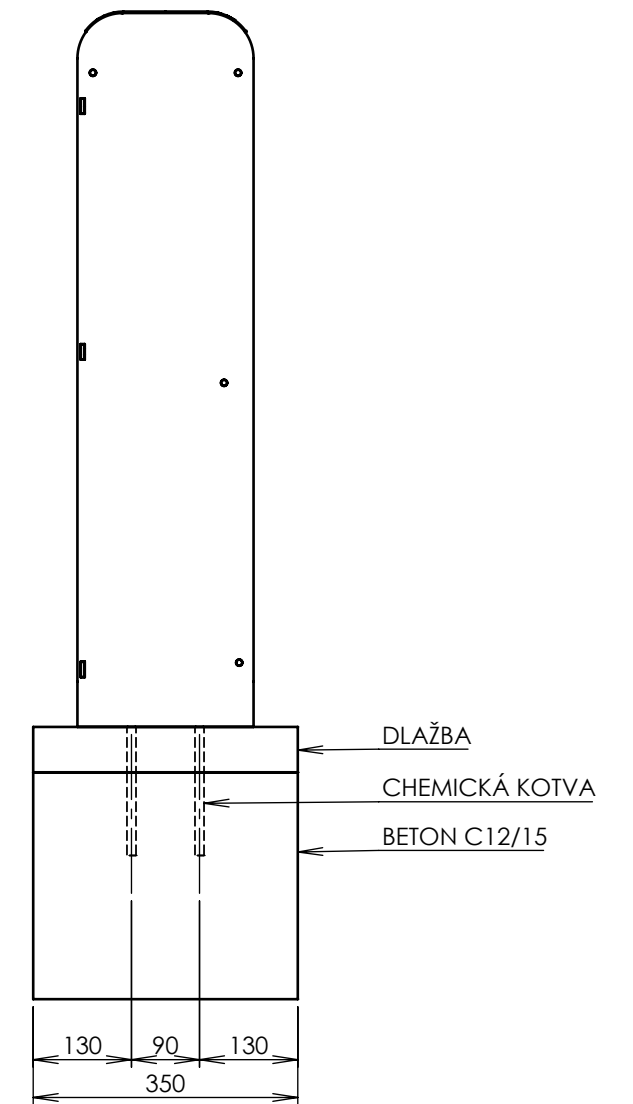
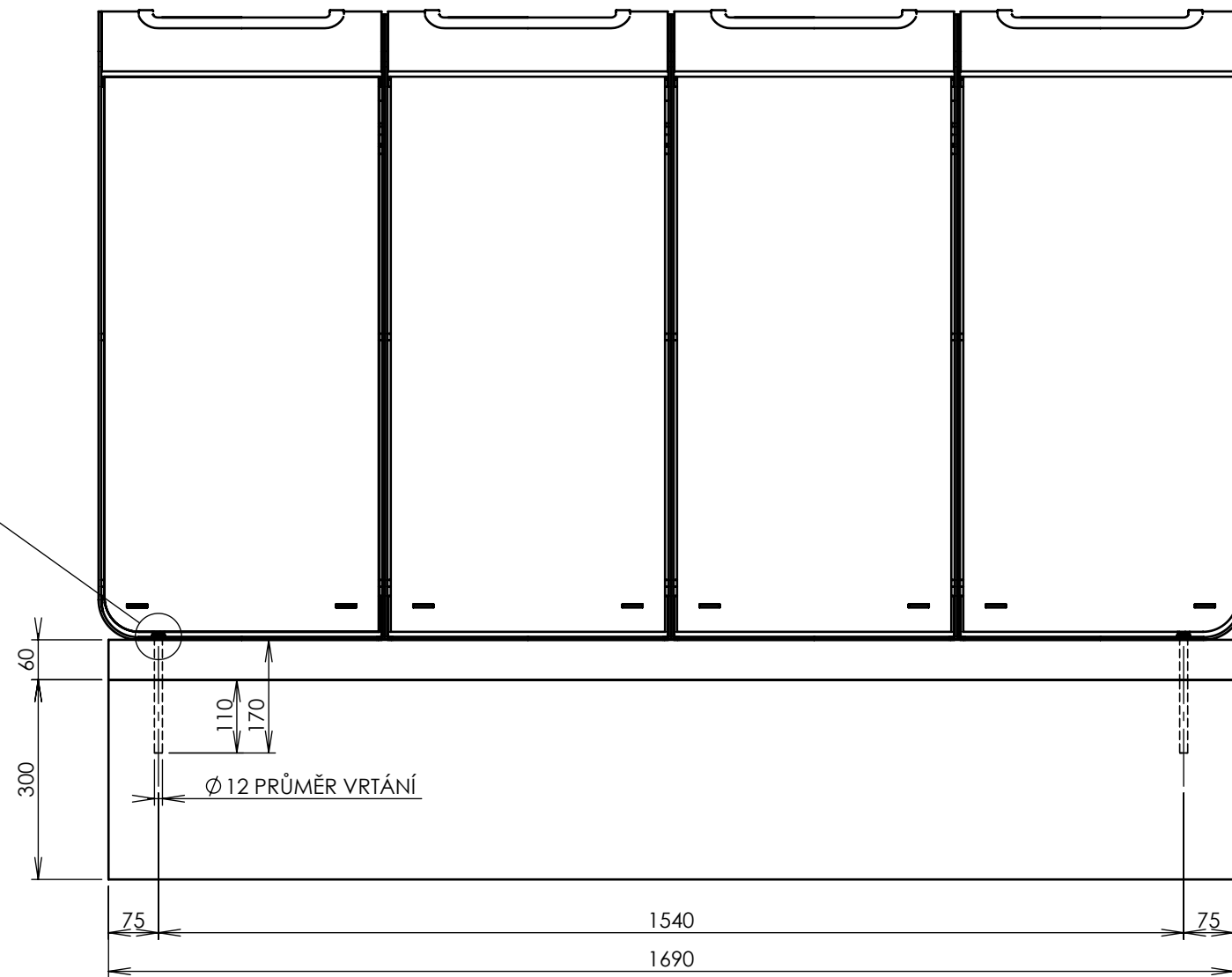

FL 4.1. - FLASH

# SPN100

1000 - MIN. VZÁLENOST OD ZDI  
 MIN. DISTANCE FROM THE WALL  
 MINDESABSTAND VON DER WAND

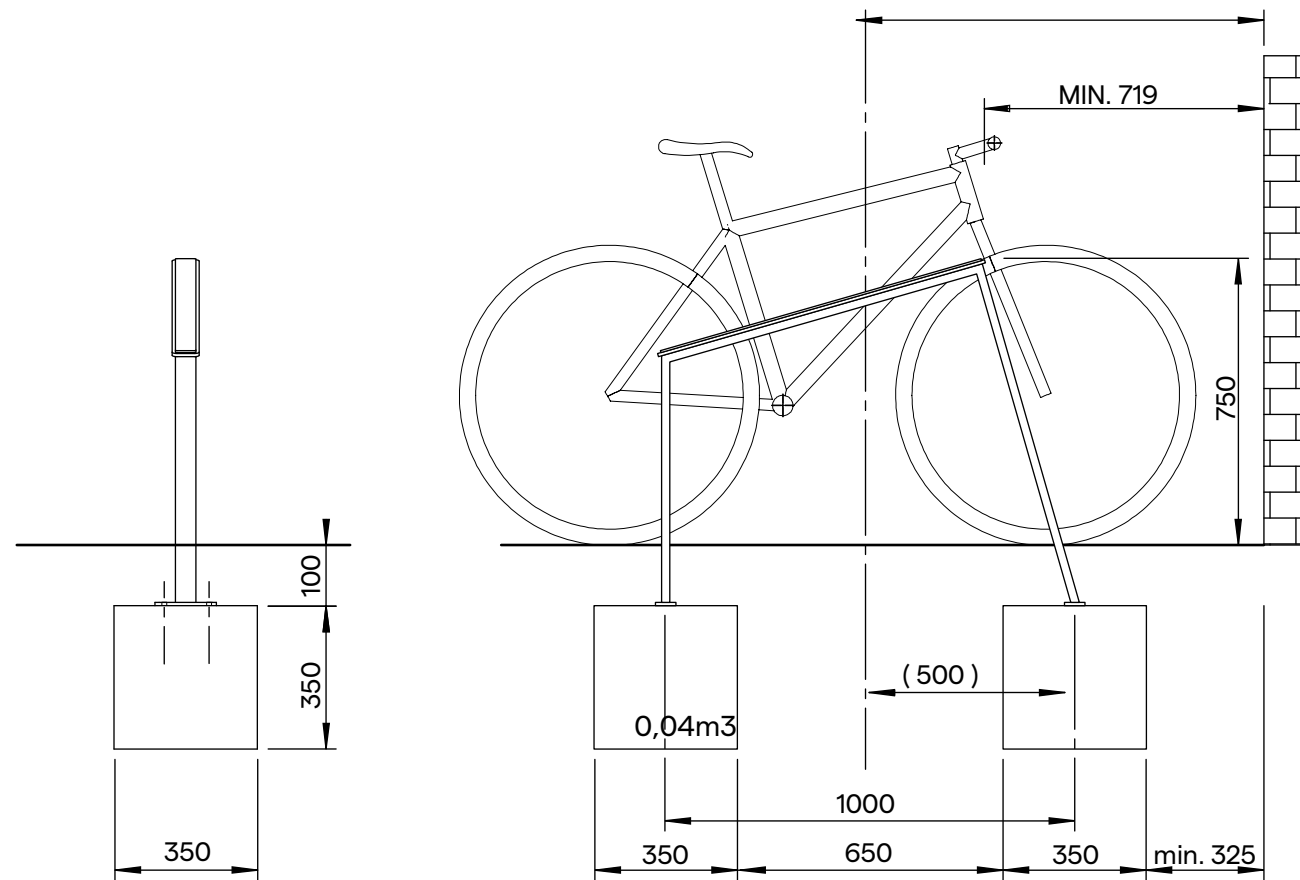

## DOPORUČENÉ VZDÁLENOSTI RECOMMENDED DISTANCE EMPFOHLENE ABSTAND

750 - MIN. VZÁLENOST OD ZDI  
 MIN. DISTANCE FROM THE WALL  
 MINDESABSTAND VON DER WAND

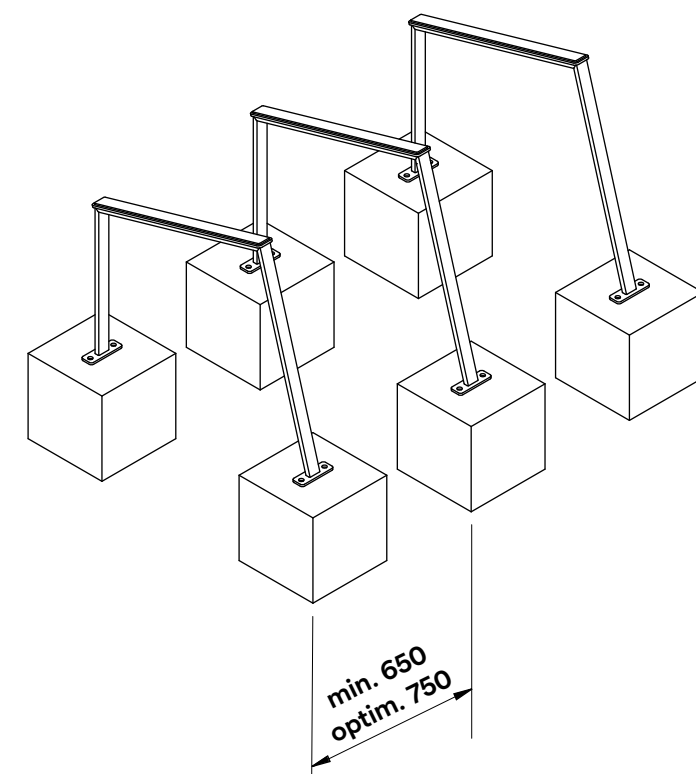
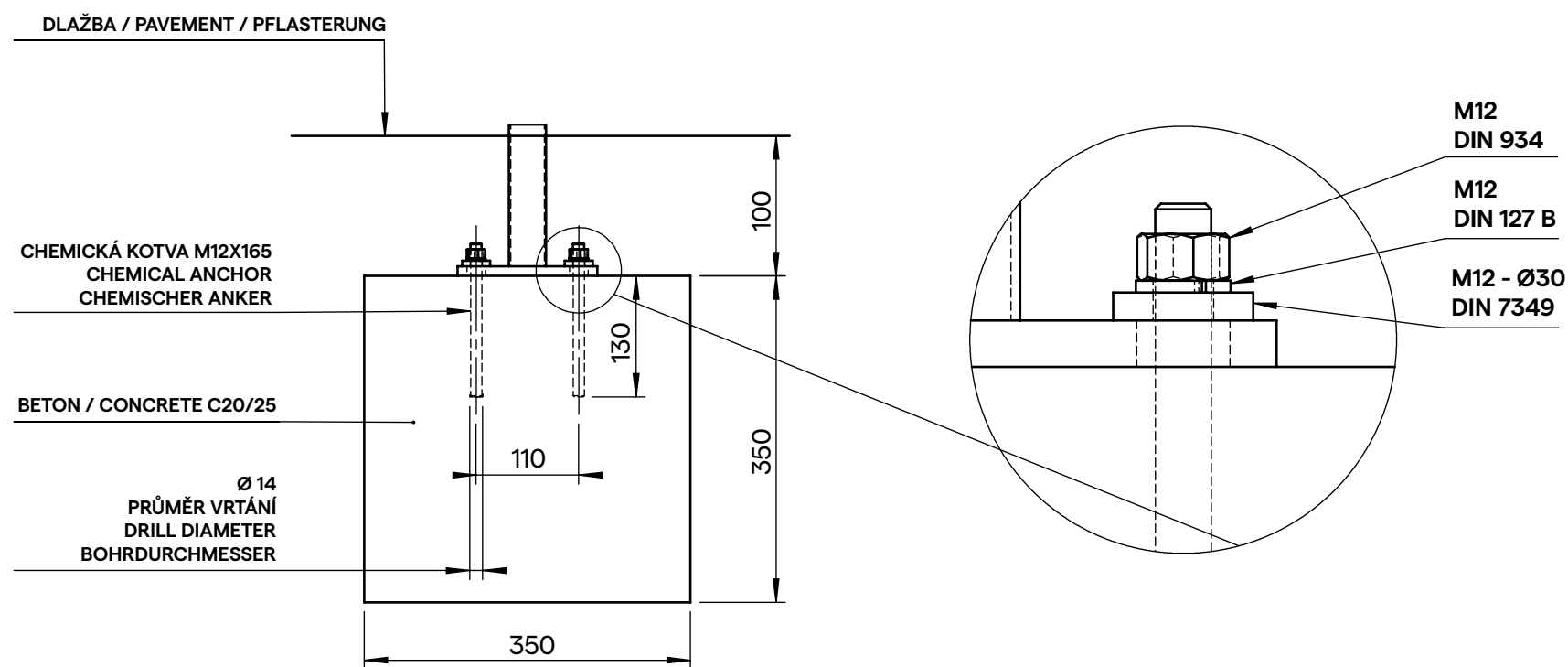
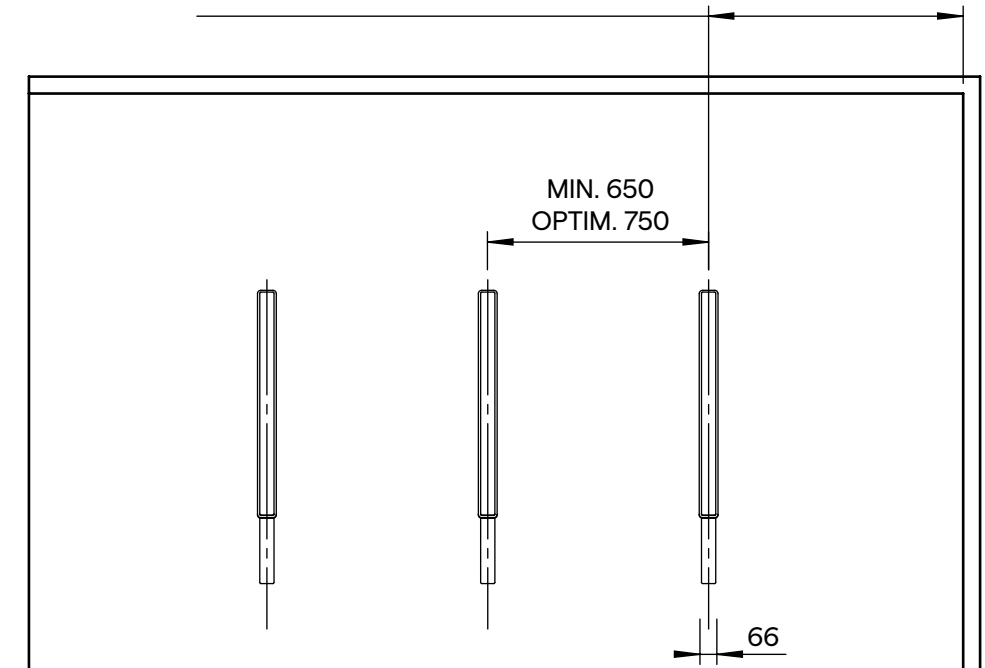

DATE: 21.03.2023  
 dimensions in mm

SPONKA\_kotvení

EGOĚ

CHEMICKÁ KOTVA 4x M8x120  
CHEMICAL ANCHOR  
CHEMISCHER ANKER

M8  
DIN 9021

M8  
DIN 127 B

M8  
DIN 934

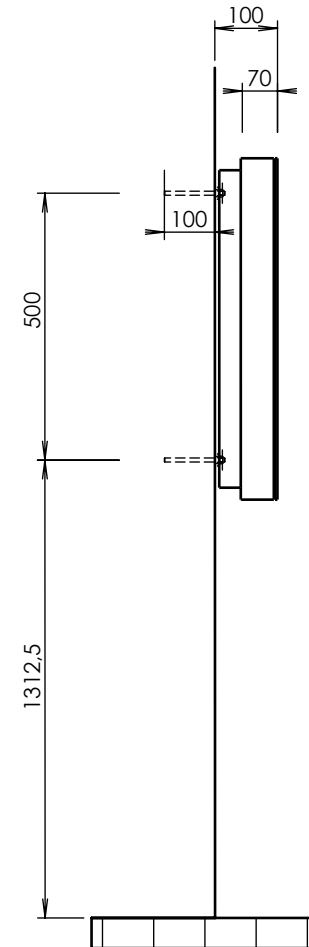
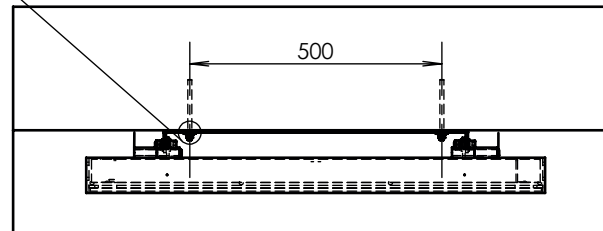
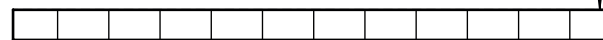
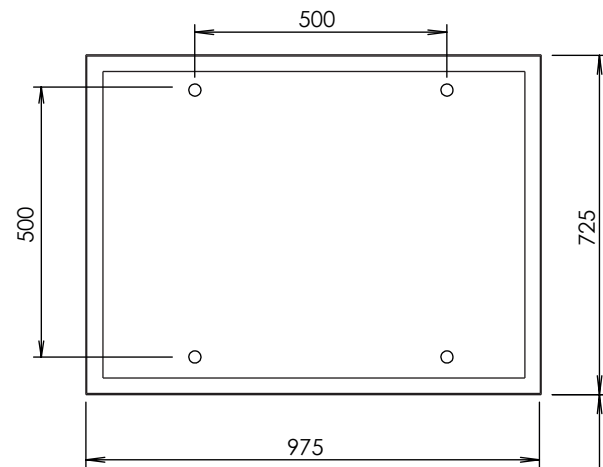
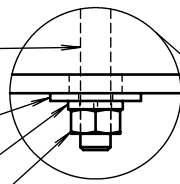

STR 1.0 - STORM



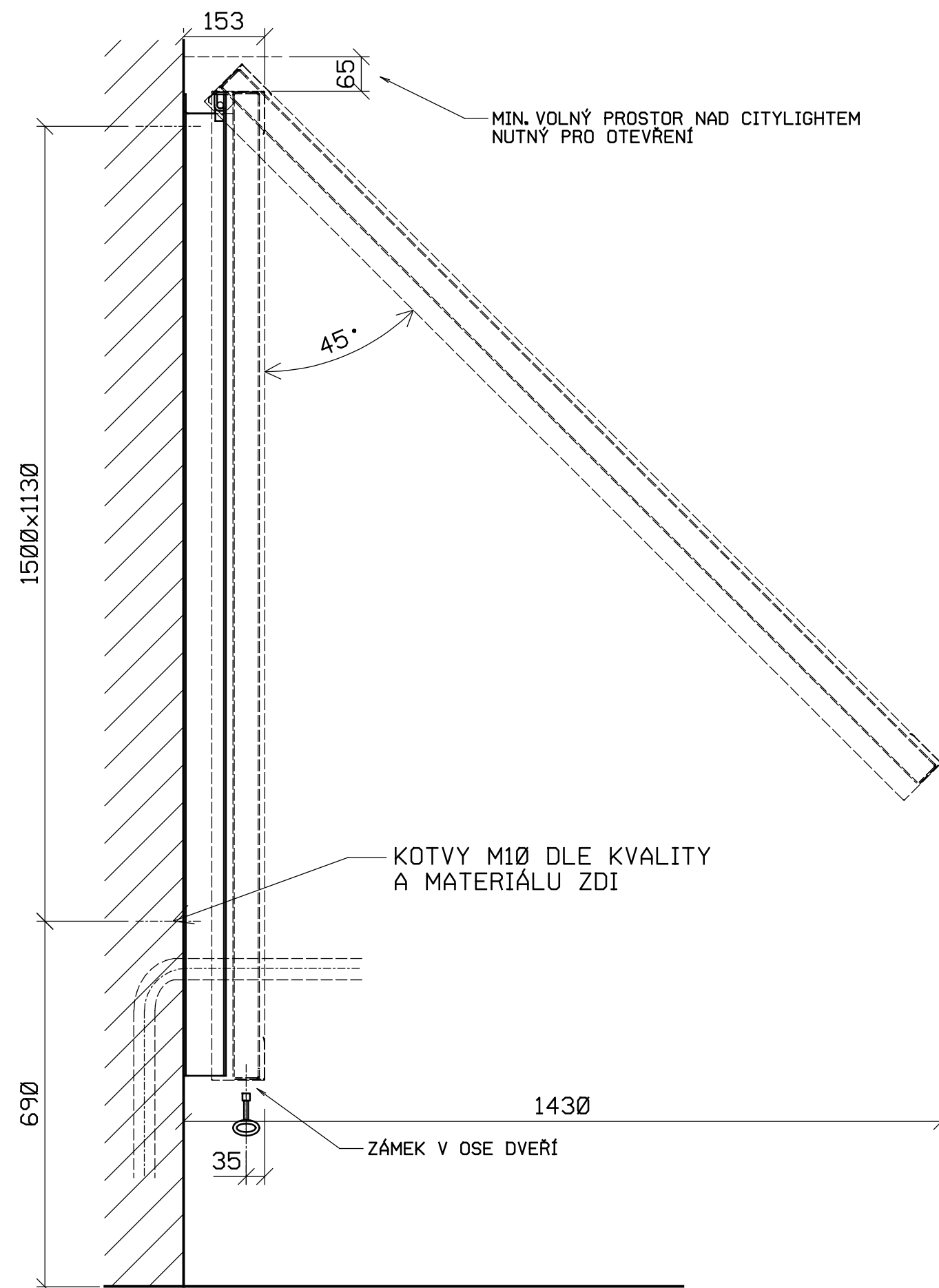
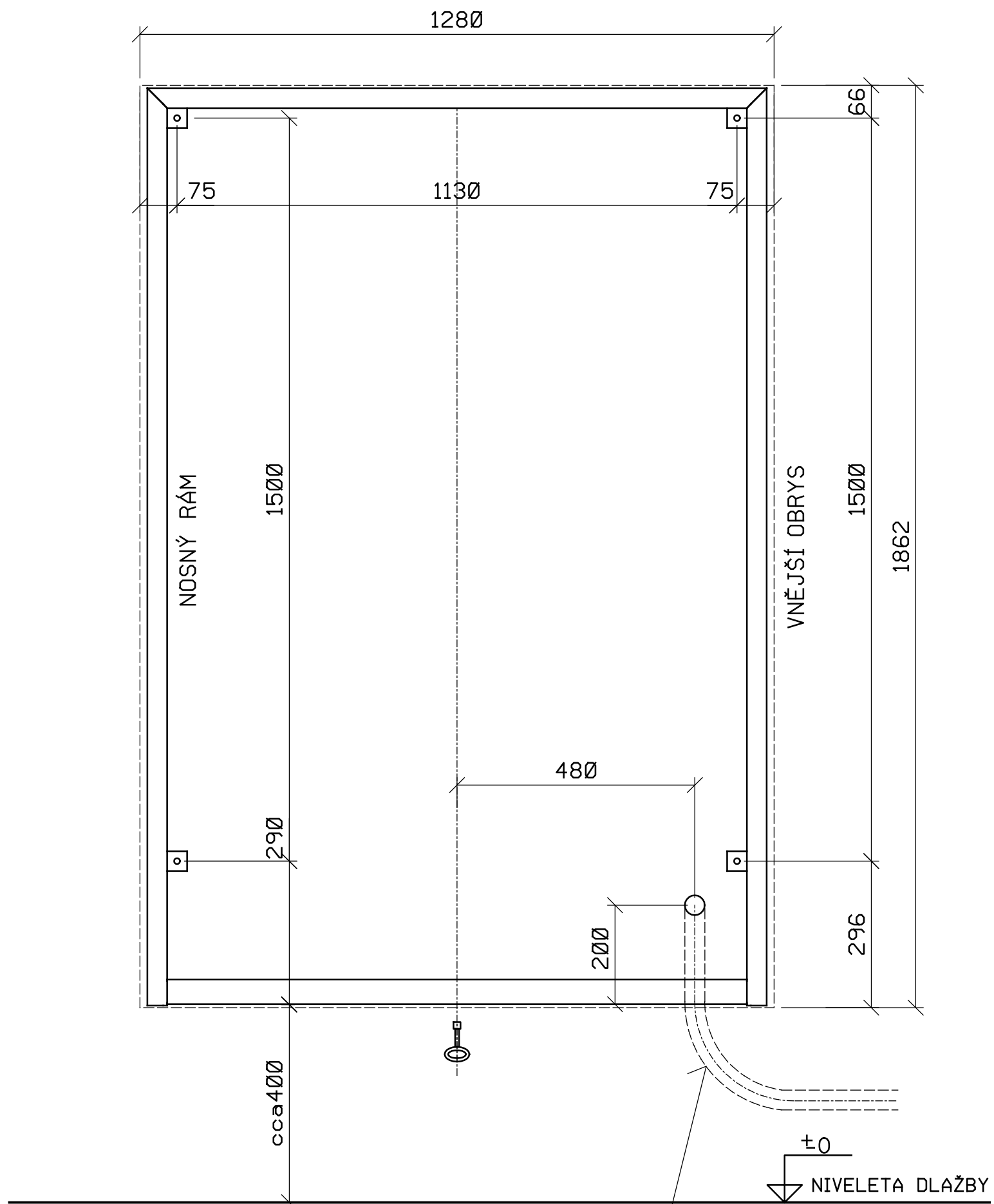

CHRÁNIČKA  $\phi 30$ mm PRO PŘÍVODNÍ KABEL NN (CYKY 3Cx2,5)  
 (CHRÁNIČKA VEDENA VE ZDI SE ZADNÍM PŘIPOJENÍM)

**CITYLIGHT UCHYCENÝ NA ZDI  
 PODKLADY PRO KOTVENÍ**

formát:	A4
datum:	08/2005
účel:	ST
kreslil:	Ing. Graubner
měřítko:	<b>1:10</b>

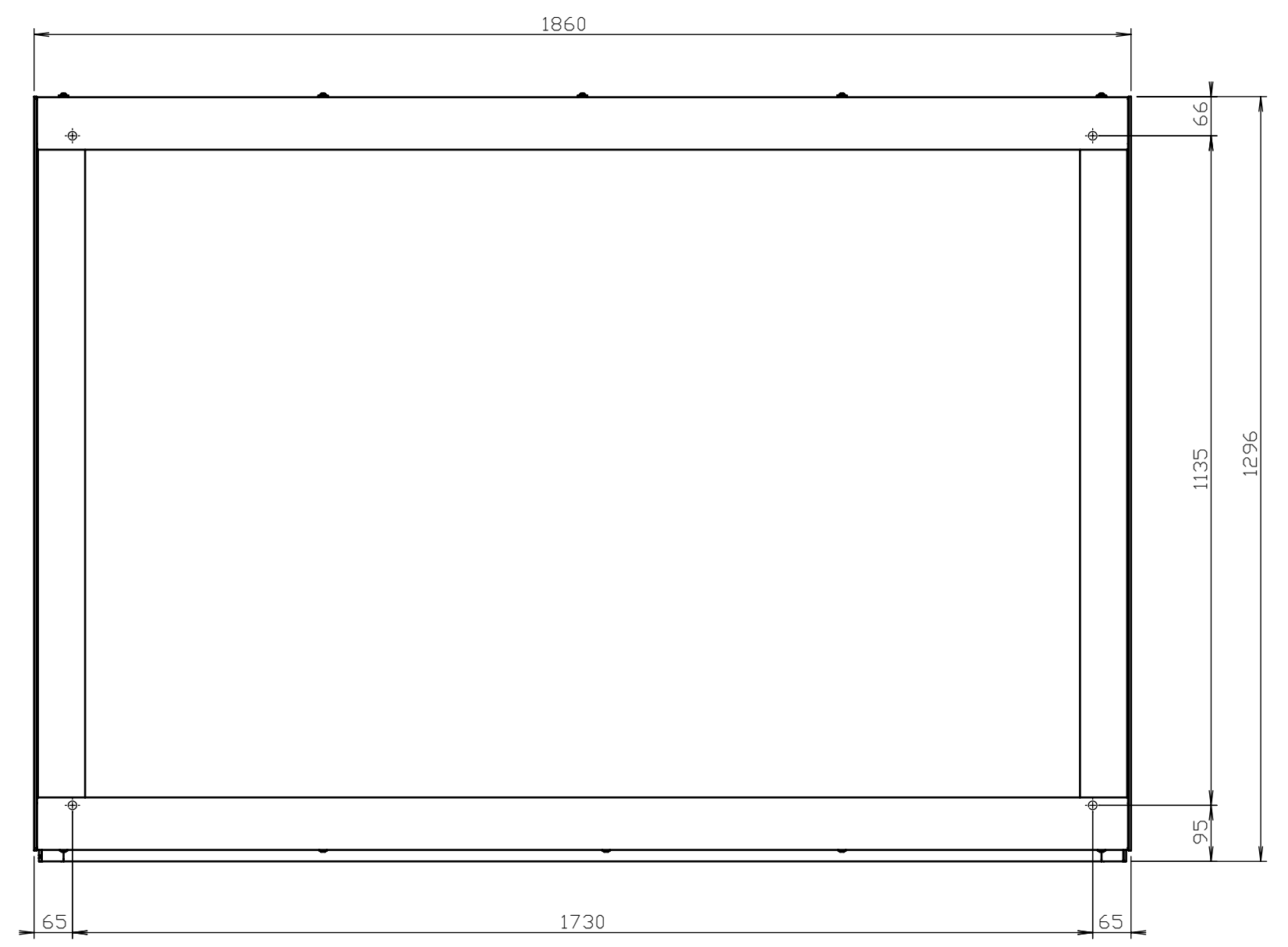
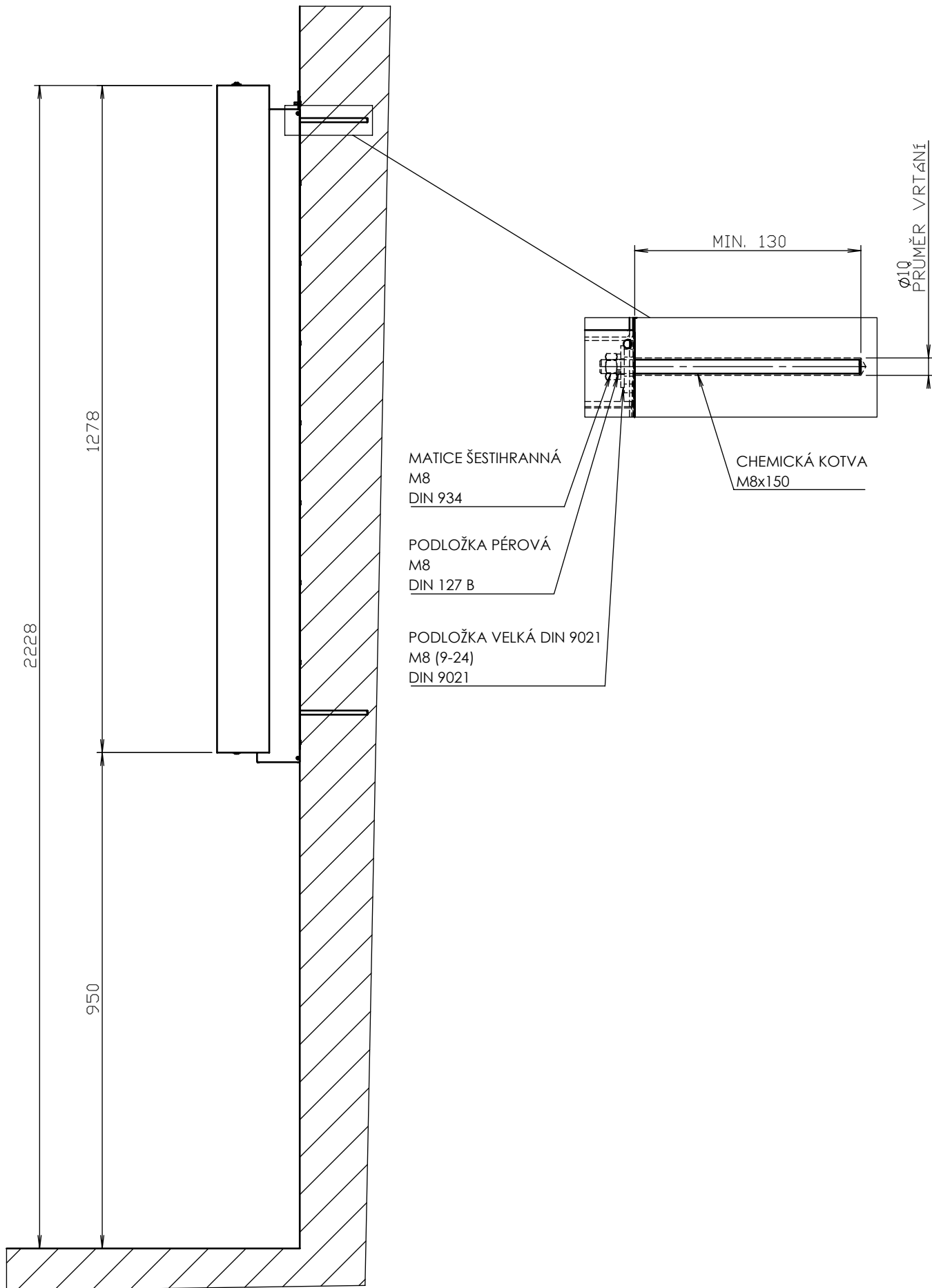

**C-LIGHT IF IF515**

## Přehled a specifikace obvyklých vzorkovaných materiálů, prvků a výrobků

Tento výpis může být v průběhu přípravy i realizace doplněn dle individuálních nároků dané stavební akce.

Místo určení	č.	Materiál, prvek	Popis vzorku
<b>Nášlapné vrstvy podlah a schodišť v interiéru a exteriéru</b>	1.	Dlažba + sokl + spárovací hmota (kámen, keramika, beton)	Jedna dlaždice, jedna soklová dlaždice, vzorník spárovacích hmot
	2.	PVC, linoleum, marmoleum, koberce + spoje; rohové, přechodové a ukončovací lišty	Vzorek velikosti min. 30 x 20 cm
	3.	Lité podlahy, terazzo, stěrky + dilatační, přechodové a ukončovací lišty + sokl	Vzorek min. průměru 20 cm nebo adekvátní plochy
	4.	Odtokové mřížky (kanálky)	Jeden výrobek
	5.	Poklopy	Výřez rámu a rohože
	6.	Čistící rohože	Vzorek profilu (výřez) délky min. 10 cm
	7.	Přechodové lišty, prahy	Vzorek ve velikosti min. 50 x 50 cm
<b>Stěny, stropy a podhledy v interiéru a v podchodu</b>	1.	Omítky, stěrky (struktura)	Vzorky velikosti min. 50 x 50 cm na stěnu (v případě odlišné barvy stropu musí být vzorek proveden také na strop nebo podhled)
	2.	Interiérové barvy	Jedna obkladačka + vzorník spárovacích hmot nebo výřez viditelné části konstrukce nesoucí obklad
	3.	Obklady (kámen, keramika, sklo) + spárovací hmota nebo konstrukce nesoucí obklad	Výřez velikosti min. 20 x 30 cm + barevnost
	4.	Obkladové desky konstrukcí, kryty	Vzorek velikosti min. 15 cm
	5.	Rohové a ukončovací lišty (k obkladu, k omítce)	- výřez materiálu/desky min. 20 x 30 cm nebo celá kazeta - výřez profilu nosné konstrukce, pokud je viditelná - detaily zakončení a návazností - barevnost
	6.	Podhledy	Výřez velikosti min. 30 cm nebo celý díl
	7.	Kabelovod (kabelová lišta/kanál/žlab)	Výrobek + vzorník povrchových úprav, barevnost / Produktový list + vzorník povrchových úprav, barevnost
	8.	Větrací a jiné mřížky včetně rámu	
8.	Revizní dvířka včetně rámu		

<b>Exteriér</b>	1.	Omítky a stěrky (struktura)	Na fasádu ve vel. 50 x 50 cm, v případě zateplovacího systému na desku min. velikosti 50 x 50 cm.
	2.	Fasádní barvy	Vzorky provedené na fasádě ve velikosti min. 50 x 50 cm, na neosluněné straně, na méně exponovaném místě. Vzorky na ozdobné prvky fasády, např. římsy, v délce min. 50 cm na finálně připravený podklad. Vzorky na plochách a ozdobných prvcích fasády (např. římsy) k sobě přiléhají.
	3.	Obklady a obkladové desky konstrukcí, kryty a jiné materiály na fasádě	Jedna obkladačka + vzorník spárovacích hmot nebo výřez viditelné části konstrukce nesoucí obklad. Zároveň budou určeny detaily rohů, zakončení, přechody na jiný materiál, apod.
	4.	Obvodové pláště	Viditelné nosné prvky, kotvicí materiál, výplně
	5.	Dekorační prvky fasády (římsy, šambrány, lizény, pilastry, aj.)	Prvky z polystyrenu nebo sádrové prvky budou vzorkovány výřezem výrobku délky min. 30 cm dle individuální potřeby
	6.	Stříšky, markýzy	díleňská dokumentace + vzorek materiálu + povrchová úprava + kotvicí materiál
	7.	Ostatní prvky fasády (klempířské prvky, hromosvody, opatření proti ptactvu, kotvicí materiál, chráničky)	Produktový list nebo výrobek + barevnost
	8.	Informační a orientační systém včetně nosných a kotvicího prvků	Výrobní výkres / Produktový list nebo odkaz z katalogu
<b>Střecha</b>	1.	Střešní krytina	Šablony, pálené a betonové krytiny – jedna fyzická šablona nebo taška Velkoformátové plechové krytiny – vzorník povrchů Povlakové krytiny - vzorník
	2.	Okapy, svody, kotlíky a geigery	Produktový list/odkaz z katalogu – vzorník v odstínech RAL
	3.	Klempířské výrobky	Vzorek materiálu a barevnost
	4.	Střešní prvky	Produktový list/odkaz z katalogu – vzorník v odstínech RAL // fyzický výrobek (dle požadavku zástupce investora)
<b>Okenní a dveřní výplně</b>	1.	Okenní a dveřní rám, křídlo s výplní, včetně okapnic	Produktový list nebo výřez profilu, vzorník barevnosti v odstínech RAL nebo vzorník dekorů // Celý výrobek u významných a památkových budov Výřez okapničky v délce min. 10 cm. U <b>plastových</b> okenních a dveřních výplní bude předložen výřez okenního rámu a křídla v základní barvě nebo jedné z uvažovaných barev, k dalším barvám bude dodán vzorník barev a struktur povrchových úprav. U památkových objektů se vzorkuje celý výrobek (např. kompletní okno). U <b>dřevěných</b> okenních a dveřních výplní bude předveden výřez profilu rámu a křídla v jedné z uvažovaných barev. Ostatní uvažované barvy budou předvedeny ze vzorníku RAL. U <b>kovových</b> okenních a dveřních výplní bude předveden výřez profilu rámu a křídla v základní nebo jedné z uvažovaných barev. Ostatní uvažované barvy budou předvedeny ze vzorníku RAL.
	2.	Sklo, které není čiré nebo bezbarvé	Výřez tabule skla o rozměru min. 20 x 20 cm

<b>Vybavení hygienických zařízení</b>	3.	Závěsy, otvírače, kliky a koule včetně štítku nebo rozety, samozavírače	Produktový list/odkaz z katalogu + vzorník povrchových úprav // Celý výrobek ve vybrané povrchové úpravě + vzorník povrchových úprav
	4.	Žaluzie, rolety a jiné stínící prvky	Produktový list/odkaz z katalogu + vzorník lamel // Celý výrobek včetně ovládacích prvků
	1.	Umyvadla a sifony	Odkaz z katalogu/produktový list // Fyzický výrobek u významných a památkově chráněných staveb (tvarová varianta, vzorky povrchových úprav)
	2.	Záchodové mísy a prkénka	
	3.	Splachovací tlačítka	
	4.	Vodovodní baterie do veřejných prostor	
	5.	Zásobníky toaletního papír, papírových ručníků, hygienických sáčků	
	6.	Dávkovače mýdla a dezinfekce	
	7.	Odpadkové koše	
	8.	Rohové ventily, armatury	
	9.	Háčky na oděvy	
	11.	Umyvadlové desky	Výřez umyvadlové desky o rozměru min. 20 x 30 cm, výřez lišty min. délky 20 cm
	12.	Skříňky pod umyvadlové desky	Výřez desky dvířek a korpusu s hranou o rozměru min. 20 x 30 cm, Závěs (je-li viditelný), zámek, úchytky - odkaz z katalogu/produktový list // fyzický kus u významných a památkově chráněných staveb
	13.	Zrcadla	Je-li zrcadlo v rámu: odkaz z katalogu/produktový list // celý výrobek nebo výřez rámu u významných a památkově chráněných staveb
	14.	Sanitární příčky, kliky včetně zavírače, závěsy, konstrukční prvky	Výřez příčky o rozměru min. 20 x 30cm s hranou Kování a konstrukční prvky: odkaz z katalogu nebo produktový list + vzorník povrchových úprav / Fyzicky vyzorkovat u významných a památkově chráněných staveb.
	15.	Pisoárové příčky	Celý výrobek nebo výřez s hranou o rozměru min. 20 x 30 cm, včetně kotvicích prvků
	16.	Přebalovací pult	Odkaz z katalogu/produktový list
	17.	Bojlery, průtokové ohřivače	Odkaz z katalogu/produktový list - pouze jsou-li viditelné ve veřejně přístupném prostoru.
	18.	Vodovodní baterie do neveřejných prostor	Odkaz z katalogu/produktový list
	19.	Odkládací polička	Odkaz z katalogu/produktový list // Fyzický výrobek u významných a památkově chráněných staveb
	20.	Výklopné zrcadlo	
	21.	Madla (pevné a výklopné)	
22.	Tlačítka do kabiny pro vozíčkáře		

<b>Vytápění</b>	1.	Topná tělesa vč. kotevních prvků	Produktový list, včetně ventilů, montážního materiálu a ukotvení // u významných a památkově chráněných staveb je třeba vyvzorkovat fyzickým výrobkem včetně ventilů a kotvicích prvků
<b>Elektroinstalace</b>	1.	Svítilna (všechny typy včetně nouzového osvětlení), viditelné ukotvení svítidel	Odkaz z katalogu/produktový list // Fyzický výrobek včetně krytu závěsu u závěsných svítidel
	2.	Reproduktory	Odkaz z katalogu/produktový list // Fyzický výrobek včetně kotvicích prvků
	3.	Kamery	
	4.	Vypínače a zásuvky	
	5.	Podlahové krabice	
	6.	Požární hlásiče a tlačítka, čidla	
<b>Vzduchotechnika</b>	1.	Mřížky, žaluzie, jiné koncové prvky	Odkaz z katalogu/produktový list // Fyzický výrobek včetně kotvicích prvků
<b>Kuchyně do bytů</b>	1.	Kuchyňská a obkladová deska	Výřez kuchyňské a obkladové desky o rozměru min. 20 x 30 cm, výřez lišty min. délky 20 cm
	2.	Kuchyňský dřez	Odkaz z katalogu/produktový
	3.	Dřezová baterie	Odkaz z katalogu/produktový
	4.	Korpus skříněk	Výřez desky dvířek a korpusu s hranou o rozměru min. 20 x 30 cm
	5.	Dvířka a čela zásuvek	odkaz z katalogu/produktový list - závěs vzorkovat pouze, je-li viditelný
	6.	Úchytky dvířek a zásuvek, závěsy	
	7.	Vestavné spotřebiče	odkaz z katalogu/produktový list
<b>Mobiliář</b>	1.	Mobiliář nad rámec rámcové smlouvy	Odkaz z katalogu/produktový list // Fyzický výrobek včetně kotvicích prvků u významných a památkově chráněných staveb
<b>Výtahy</b>	1.	Výtahová kabina - dveře, podlaha, stěny	Vzorky použitých materiálů a povrchových úprav, barevnost
	2.	Výtahová šachta - ocelová konstrukce, prosklení, výplňové a obkladové desky	Vzorky použitých materiálů a povrchových úprav, barevnost

#### Další materiály a výrobky, které je nutné vyvzorkovat:

Terazzo	Vzorky ve velikosti min. 20 cm v průměru
Prvky z umělého a přírodního kamene	Vzorky ve velikosti min. 20 cm v průměru nebo o délce min. 15 cm
Pohledový beton	Prefabrikovaný nebo monolitický: vzorek směsi s povrchovou úpravou
Dřevěné prvky	Dřevěné prvky se vzorkují výřezem o ploše min. 20 cm <sup>2</sup> včetně kvality opracování, povrchové úpravy a nátěrové hmoty.
Kovářské výrobky a litina (sloupky, zábradlí, apod.)	Profilace, detaily, povrchová úprava a barevnost včetně kotvicího materiálu (u významných a památkově chráněných staveb je třeba vyvzorkovat fyzickým výrobkem)



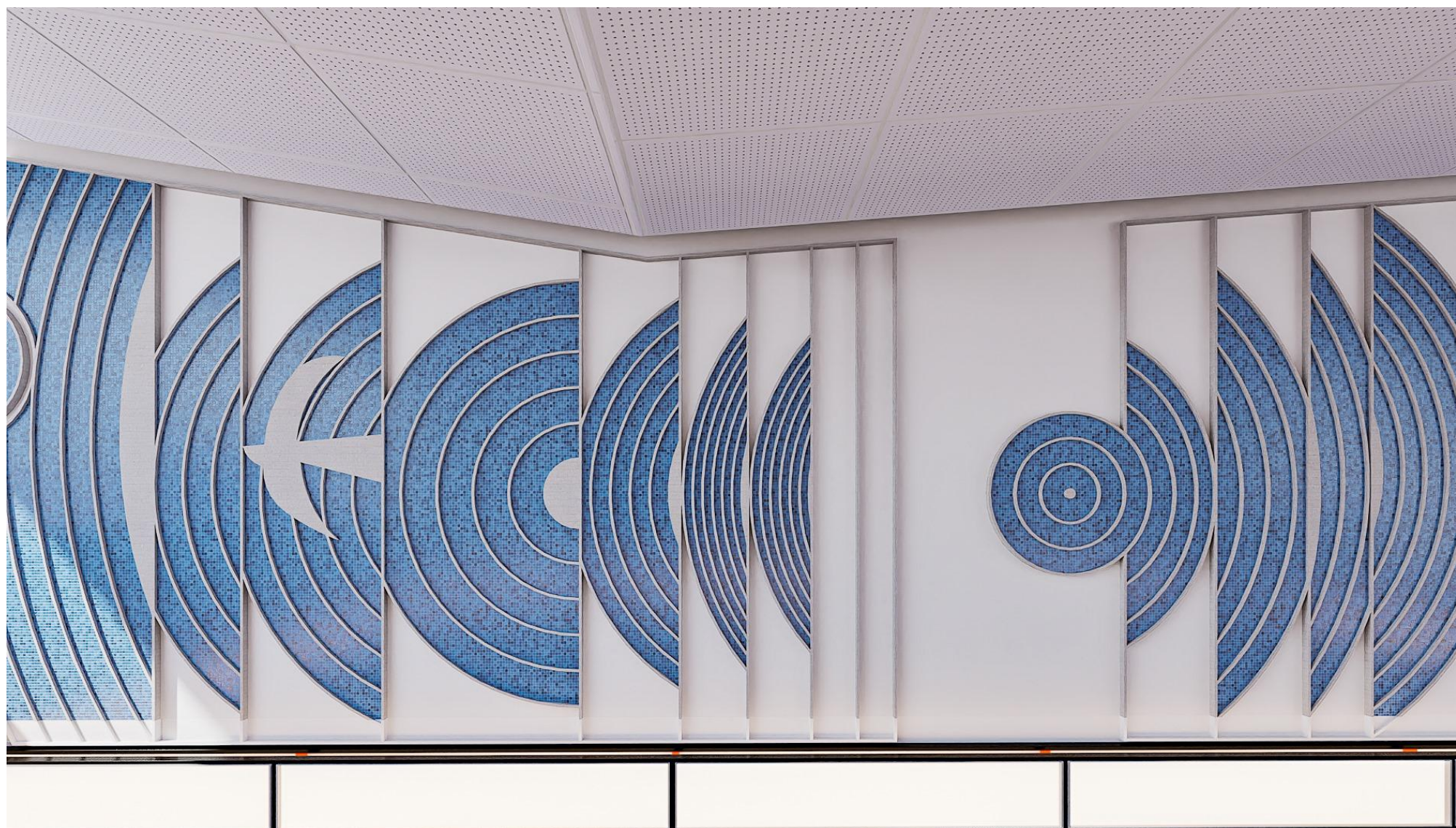

**Výpravní budova Kopřivnice  
- vizualizace interiéru**



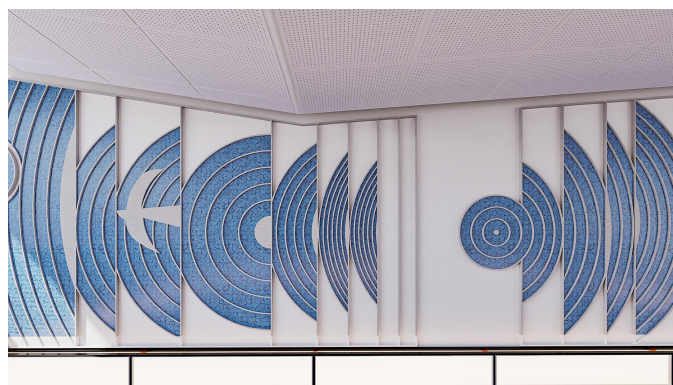

**Výpravní hala**















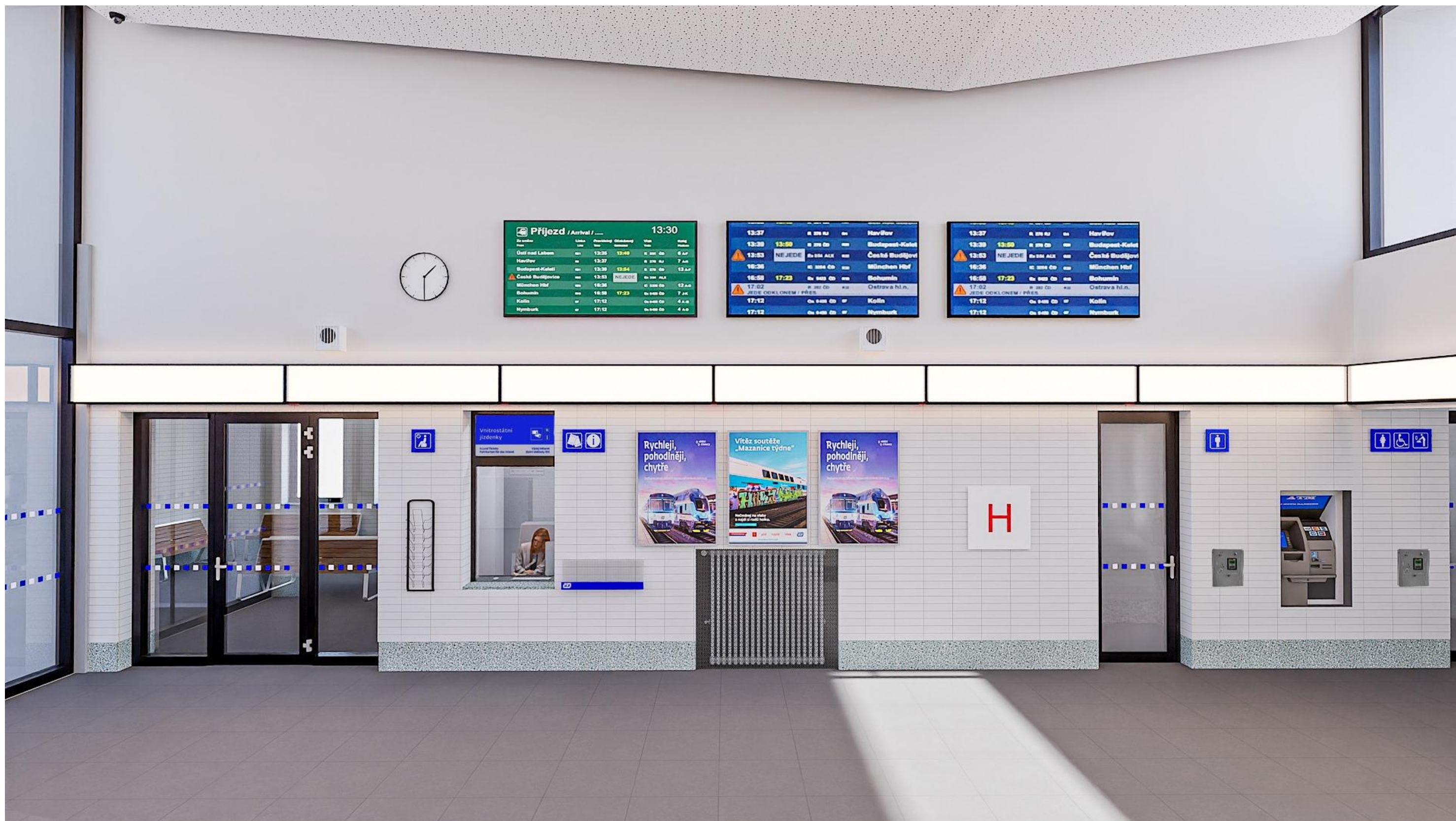



















Čekárna













**Komerční prostor**  
**Architektonický návrh, není součástí stavby**











Hygienické zázemí











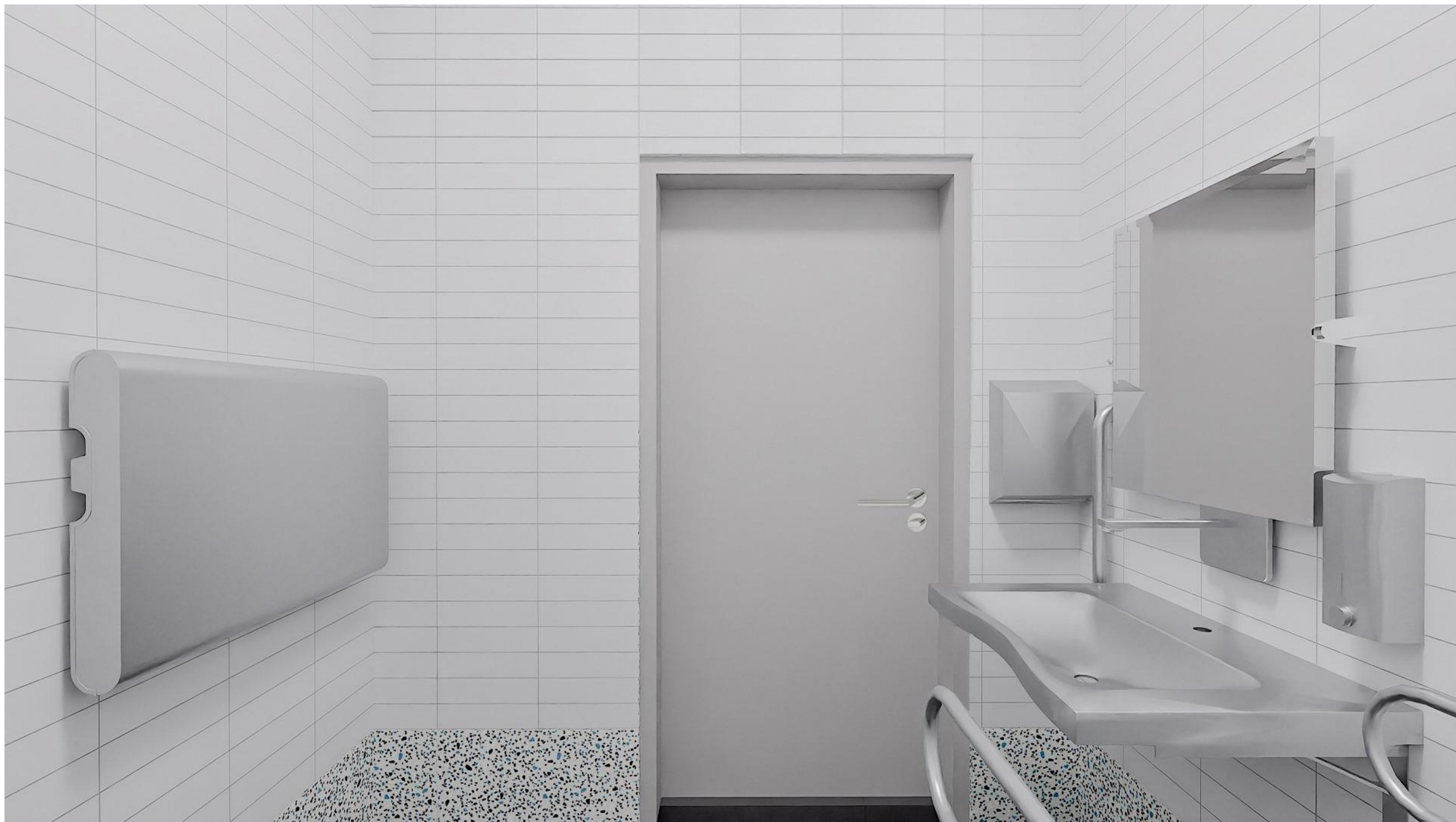





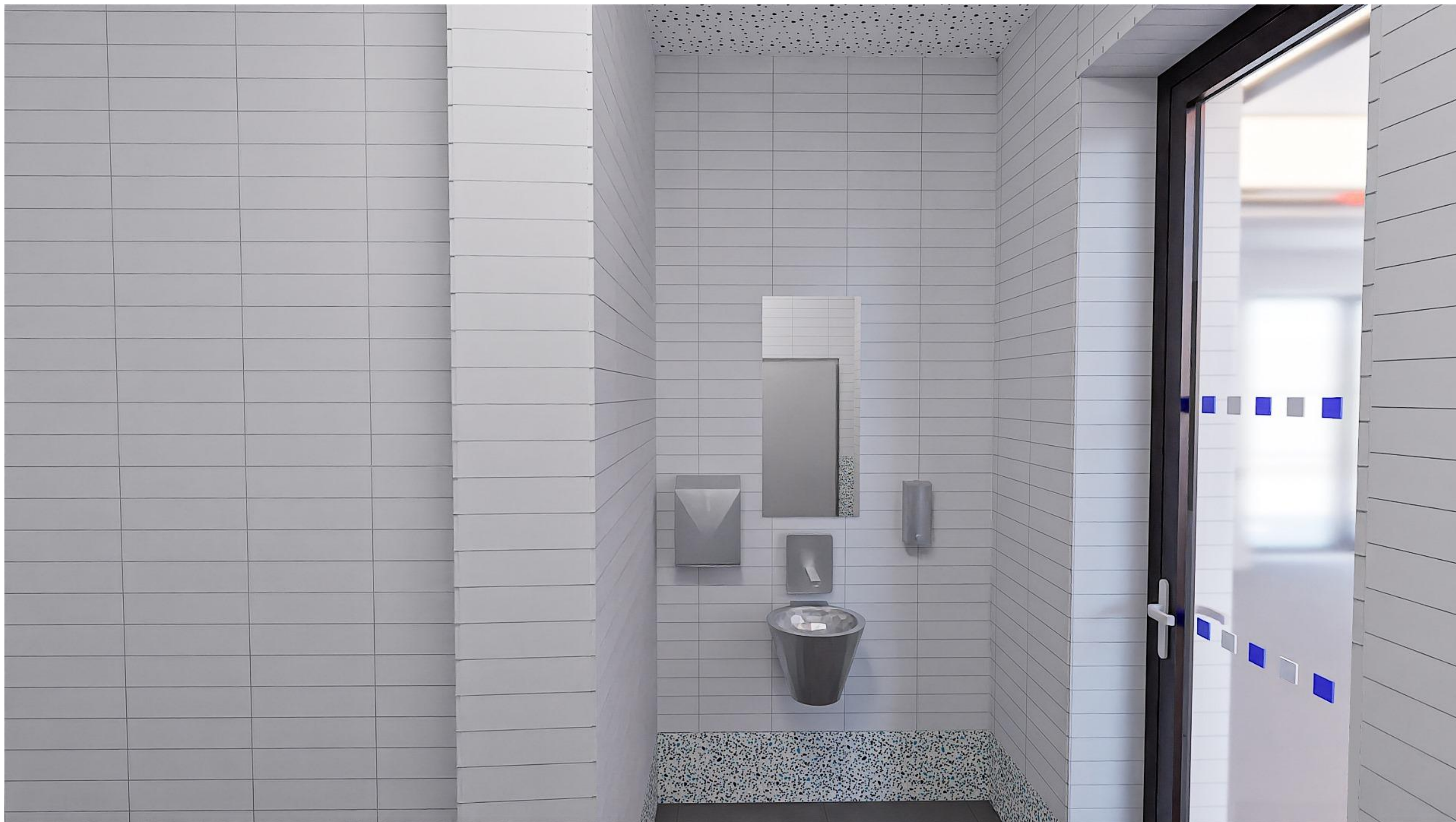

## **PŘÍLOHA Č. 3**

### **Související dokumenty**

- DSP + PDPS, zpracovaná společností „Společnost Kopřivnice ON“, vedoucí společník JM YARD service s.r.o., se sídlem Suderova 2024/8, 709 00 Ostrava, IČO: 28633202 a společníkem brücknerprojekt s.r.o., se sídlem Horní 1334/13, 742 21 Kopřivnice, IČO: 28637968, z 11/2023.
- Společné povolení vydané Drážním úřadem Olomouc, č. j. DUCR-75107/23/Vs, ze dne 29.12.2024.

## **PŘÍLOHA Č. 4**

### **Rekapitulace Ceny Díla**

Rekapitulace Ceny Díla dle objektů stavební části (SO) a objektů technických a technologických zařízení (PS):



## REKAPITULACE STAVBY PO OBJEKTECH

**Stavba:** KOPR\_VVZ\_CU0220-Kopřivnice ON - rekonstrukce části výpravní budovy\_zm00\_Strabag Rail

Objekt	Název	Nákladová cena [Kč]
D.1	Technologická část	11 893 569,67
└ D.1.2. 2	Rozhlasové zařízení	1 051 047,54
└ D.1.2. 3	Sdělovací zařízení	3 792 436,96
└ D.1.2. 4	PZTS	932 860,47
└ D.1.2. 6	Informační zařízení	3 316 438,98
└ D.1.2. 7	Kamerový systém	1 566 174,66
└ D.1.2. 9	Úprava MRS	406 703,08
└ D.1.2.10	DDTS ŽDC Kopřivnice	827 907,98
D.2.	Stavební část	41 928 193,03
└ D.2.1	Inženýrské objekty	8 551 762,47
└ 6.1.	Potrubní vedení kanalizace	1 690 254,42
└ 6.2	Potrubní vedení - přeložka vodovodní přípojky	72 009,58
└ 6.3	Potrubní vedení - přeložka horkovodu	303 026,57
└ 8.1	Pozemní komunikace-zpevněné plochy	5 550 978,34
└ 8.2	Pozemní komunikace - rekonstrukce_ZP	935 493,56
└ D.2.2	Pozemní stavební objekty	32 901 677,40
└ 1.01_A	Architektonicko-stavební řešení_část A	11 548 963,11
└ 1.01_B	Architektonicko-stavební řešení_část B	9 414 456,99
└ 1.02	Stavebně konstrukční řešení	1 276 654,30
└ 1.04.6	Zdravotechnika	2 278 645,84
└ 1.04.7	Ústřední vytápění	1 212 493,38
└ 1.04.8	Vzduchotechnika	698 691,72
└ 1.10	Umělé osvětlení a vnitřní el. rozvody	2 843 707,62
└ 1.11	Hromosvod	657 671,63
└ 1.13	Vnitřní vybavení	62 898,90
└ 1.14	Vnější vybavení	49 631,49
└ 1.14.1	Mobiliář - stavební připravenost	150 247,75
└ D.2.2.4	Orientační systém	110 267,04
└ D.2.2.5	Drobná architektura a oplocení	2 597 347,63
└ D.2.3	Trakční a energetická zařízení	474 753,16
└ D.2.3.6	Venkovní osvětlení	387 501,93
└ D.2.3.6.2	Přeložka přípojky nn	87 251,23
D.9	Ostatní	2 721 575,34
└ ON	Ostatní náklady	830 884,68
└ SO 98-98	Všeobecný objekt	1 890 690,66

**Celkem za stavbu:**

**56 543 338,04**

## **PŘÍLOHA Č. 5**

### **Harmonogram postupu prací**

# Kopřivnice ON - rekonstrukce části výpravní budovy



Harmonogram postupu prací  
zahájení prací: 4/2025  
ukončení prací: 10/2026

Rok	2025/2026																		2027	
Měsíc	DUBEN	KVĚTEN	ČERVEN	ČERVENEC	SRPEN	ZÁŘÍ	ŘÍJEN	LISTOPAD	PROSINEC	LEDEN	UNOR	BŘEZEN	DUBEN	KVĚTEN	ČERVEN	ČERVENEC	SRPEN	ZÁŘÍ	ŘÍJEN 2026-BŘEZEN 2027	
<b>D1 Technologická část</b>																				
D12 2 Rozhlasové zařízení																				
D12 3 Sběrovací zařízení																				
D12 4 PZTS																				
D12 6 Informační zařízení																				
D12 7 Komerový systém																				
D12 9 Úprava MRS																				
D1210 DDTS ZDC Kopřivnice																				
<b>D21 Inženýrské objekty</b>																				
61 Potrubní vedení kanalizace																				
62 Potrubní vedení - přeložka vodovodní přípojky																				
63 Potrubní vedení - přeložka horkovodu																				
81 Pozemní komunikace-zpevněné plochy																				
82 Pozemní komunikace - rekonstrukce ZP																				
<b>101 A Architektonicko-stavební řešení část A</b>																				
<b>101 B Architektonicko-stavební řešení část B</b>																				
1 Bourací práce																				
2 Zemní práce																				
3 Zakládání																				
4 Svislé a kompletní kce																				
5 Vodovodné kce																				
6 Úpravy povrchů, podlahy - vnitřní																				
7 Úpravy povrchů, zateplení - vnější																				
8 Izolace proti vodě																				
9 Izolace tepelné																				
10 Kce tesařské																				
11 Kce suché výstavby + kamítek																				
12 Kce klempířské a střešní krytina																				
13 Kce truhlářské																				
14 Kce zámečnické																				
15 Podlahy																				
16 Obklady																				
17 Dokončovací práce - natěry																				
18 Dokončovací práce - malby																				
1047 Ústřední vytápění																				
1048 Vzduchotechnika																				
110 Umělé osvětlení a vnitřní el rozvody																				
111 Hromosvod																				
113 Vnitřní vybavení																				
114 Vnější vybavení																				
1141 Mobilní - stavební připravenost																				
D224 Orientační systém																				
D225 Drobná architektura a oplocení																				
<b>D23 Trakční a energetická zařízení</b>																				
D236 Venkovní osvětlení																				
D2362 Přeložka přípojky nm																				
Dodání mobiliáře																				
ON																				
19 Předání stavby																				
SO 98-98																				

Předpoklad finančního plnění	400 000,00	750 000,00	1 750 000,00	3 750 000,00	5 000 000,00	5 000 000,00	1 000 000,00	500 000,00	250 000,00	250 000,00	250 000,00	600 000,00	3 750 000,00	8 000 000,00	8 000 000,00	7 000 000,00	5 293 338,00	5 000 000,04	
	56 543 338,04																		

## PŘÍLOHA Č. 6

### Oprávněné osoby

#### Za Objednatele:

---

#### Ve věcech smluvních a obchodních

Jméno a příjmení	<b>Mgr. Radka Szabó, podnikový právník</b>
Adresa	Správa železnic, státní organizace Stavební správa východ, Nerudova 1, 779 00 Olomouc
E-mail	<a href="mailto:SzaboR@spravazeleznic.cz">SzaboR@spravazeleznic.cz</a>
Telefon	+420 724 932 396

---

#### Ve věcech technických

Jméno a příjmení	<b>Mgr. Pavel Divín, MBA</b>
Adresa	Správa železnic, státní organizace Stavební správa východ, Nerudova 1, 779 00 Olomouc
E-mail	<a href="mailto:divin@spravazeleznic.cz">divin@spravazeleznic.cz</a>
Telefon	+420 724 932 367

---

#### Technický dozor stavebníka (TDS)

Jméno a příjmení	<b>Bc. Jan Špandel</b>
Adresa	Správa železnic, státní organizace Stavební správa východ, Skladištní 1151/27, 702 00 Ostrava
E-mail	<a href="mailto:spandel@spravazeleznic.cz">spandel@spravazeleznic.cz</a>
Telefon	+420 724 932 350

---

#### Ve věci kontroly požití alkoholu a/nebo návykových látek

Jméno a příjmení	<b>Bc. Jan Špandel</b>
Adresa	Správa železnic, státní organizace Stavební správa východ, Skladištní 1151/27, 702 00 Ostrava
E-mail	<a href="mailto:spandel@spravazeleznic.cz">spandel@spravazeleznic.cz</a>
Telefon	+420 724 932 350

---

**Autorizovaný zeměměřičský inženýr**

<b>Jméno a příjmení</b>	<b>Ing. Martin Votoupal</b>
Adresa	Správa železnic, státní organizace SŽG, ÚNP, RP Ostrava, Skladištní 1151/27, 702 00 Ostrava
E-mail	<a href="mailto:Votoupal@spravazeleznic.cz">Votoupal@spravazeleznic.cz</a>
Telefon	+420 727 877 362

---

**Koordinátor BOZP na staveništi – bude zhotoviteli oznámen po ukončení zadávacího řízení****Za Zhotovitele:**

---

**Ve věcech smluvních a obchodních**

<b>Jméno a příjmení</b>	<b>Kristýna Gregorová</b>
Adresa	STRABAG Rail a.s., Železničářská 1385/29, Střekov, 400 03 Ústí nad Labem
E-mail	kristyna.gregorova@strabag.com
Telefon	+420 602 338 647

---

**Ve věcech technických**

<b>Jméno a příjmení</b>	<b>JUDr. Petr Sodomka</b>
Adresa	STRABAG Rail a.s., Železničářská 1385/29, Střekov, 400 03 Ústí nad Labem
E-mail	petr.sodomka@strabag.com
Telefon	+420 602 115 840

Odborný personál Zhotovitele (na příslušné pozici člena odborného personálu může být pouze jedna fyzická osoba; toto omezení se netýká pozice autorizovaný zeměměřičský inženýr)

---

**Stavbyvedoucí**

<b>Jméno a příjmení</b>	<b>Bc. Michal Davidek</b>
Adresa	STRABAG Rail a.s., oblastí pobočka Ostrava Polanecká 827/49, 721 00 Ostrava - Svinov
E-mail	michal.davidek@strabag.com
Telefon	+420 736 516 441



---

**Specialista (vedoucí prací) na pozemní stavby – zástupce stavbyvedoucího**

<b>Jméno a příjmení</b>	<b>Ing. Jan Kašák</b>
Adresa	STRABAG Rail a.s., Železničářská 1385/29, Střekov, 400 03 Ústí nad Labem
E-mail	jan.kasak@strabag.com
Telefon	+420 725 736 086

---

**Specialista (vedoucí prací) na technická zařízení budov – vytápění a vzduchotechnika**

<b>Jméno a příjmení</b>	<b>Ing. Valdemar Hrotek</b>
Adresa	Růžový Palouček 2185/10,400 01 Ústí nad Labem
E-mail	hrotek@centrum.cz
Telefon	+420 607 194 064

---

**Specialista (vedoucí prací) na technická zařízení budov – zdravotní technika**

<b>Jméno a příjmení</b>	<b>Ing. Valdemar Hrotek</b>
Adresa	Růžový Palouček 2185/10,400 01 Ústí nad Labem
E-mail	hrotek@centrum.cz
Telefon	+420 607 194 064

---

**Specialista (vedoucí prací) na elektrotechnická zařízení**

<b>Jméno a příjmení</b>	<b>Ing. Vojtěch Lipovský</b>
Adresa	STRABAG a.s., Kačírkova 982/4, 158 00 Praha
E-mail	vojtech.lipovsky@strabag.com
Telefon	+420 777 872 646

---

**Specialista (vedoucí prací) na zabezpečovací zařízení**

<b>Jméno a příjmení</b>	<b>Petr Šmíd</b>
Adresa	Signalservis, a.s., Žirovnická 3146/2, 106 00 Praha 10
E-mail	smid.petr@signalservis.cz
Telefon	+420 607 862 659

---

**Specialista (vedoucí prací) na sdělovací zařízení**

<b>Jméno a příjmení</b>	<b>Petr Šmíd</b>
Adresa	Signalservis, a.s., Žirovnická 3146/2, 106 00 Praha 10
E-mail	smid.petr@signalservis.cz
Telefon	+420 607 862 659

---

**Osoba odpovědná za oblast bezpečnosti a ochrany zdraví při práci**

<b>Jméno a příjmení</b>	<b>Jana Vítová</b>
Adresa	KONTROL s.r.o., Okružní 345, 435 13 Meziboří
E-mail	jana.vitova@kontrol.cz
Telefon	+ 420 606 625 333

---

**Osoba odpovědná za ochranu životního prostředí**

<b>Jméno a příjmení</b>	<b>Vladimíra Lánová</b>
Adresa	KONTROL s.r.o., Okružní 345, 435 13 Meziboří
E-mail	info@kontrol.cz
Telefon	+420 606 625 333

---

**Osoba odpovědná za odpadové hospodářství**

<b>Jméno a příjmení</b>	<b>Vladimíra Lánová</b>
Adresa	KONTROL s.r.o., Okružní 345, 435 13 Meziboří
E-mail	info@kontrol.cz
Telefon	+420 606 625 333

---

**Autorizovaný zeměměřický inženýr**

<b>Jméno a příjmení</b>	<b>Ing. Jan Ganaj</b>
Adresa	THEODATA – GP, Textilní 2, 400 01 Ústí nad Labem
E-mail	jan.ganaj@seznam.cz
Telefon	+420 777 143 024

Osoby oprávněné jednat ve věcech smluvních a obchodních jsou oprávněny v rámci této Smlouvy vést s druhou stranou jednání obchodního a smluvního charakteru.

Osoby oprávněné jednat ve věcech technických a realizačních jsou oprávněny v rámci této Smlouvy vést s druhou stranou jednání technického charakteru. Dále jsou oprávněny provádět činnosti a úkony, o nichž to stanoví tato Smlouva.

## PŘÍLOHA Č. 7

### Seznam požadovaných pojištění

Objednatel vyžaduje, aby Zhotovitel v souladu se Smlouvou prokázal následující pojištění:

DRUH POJIŠTĚNÍ	MINIMÁLNÍ VÝŠE POJISTNÉHO PLNĚNÍ
Pojištění Díla minimálně proti poškození nebo zničení požárem, výbuchem, úderem blesku a nárazem nebo zřícením letadla, povodní, záplavou, vichřicí, krupobitím, sesuvem půdy, zřícením skal či zemin, lavinami, pádem stromů, stožárů a jiných předmětů, zemětřesením, tíhou sněhu a námrazy, vodou vytékající z vodovodních zařízení a dále pro případ odcizení nebo úmyslného poškození stavebních součástí, a to včetně pojištění stavebních a montážních výkonů.	56 543 338,00 Kč
Pojištění odpovědnosti za škodu způsobenou Zhotovitelem při výkonu podnikatelské činnosti třetím osobám	Minimálně 72 mil. Kč na jednu pojistnou událost a 144 mil. Kč v úhrnu za rok

## PŘÍLOHA Č. 8

### Seznam poddodavatelů

<b>IDENTIFIKACE PODDODAVATELE (obchodní firma, sídlo a IČO)</b>	<b>VĚCNÝ ROZSAH PODDODÁVKY (označení dle čísel a názvů jednotlivých PS a SO případně jiným vhodným způsobem, nelze-li označit dle SO a PS)</b>	<b>HODNOTA PODDODÁVKY V % Z CELKOVÉ CENY DÍLA</b>
<b>KONTROL s. r. o</b> Okružní 279, 435 13 Meziboří IČO: 646 51 908	Kontrola BOZP, ŽP a nakládání s odpady napříč stavbou.	0,01 %
<b>Signalservis, a.s.</b> sídl: Žirovnická 3146/2, 106 00 Praha IČO: 28381670	Osoba specialisty na zabezpečovací a sdělovací zařízení.	0,01 %

## **PŘÍLOHA Č. 9**

**Zmocnění Vedoucího Zhotovitele**

**NETÝKÁ SE**



## PŘÍLOHA Č. 10

### Osvědčení Správy železnic, státní organizace o řádném poskytnutí a dokončení stavebních prací

č. j.: [●]

<b>Název zakázky:</b>	
<b>Číslo smlouvy Správy železnic (CES):</b>	
<b>Objednatel:</b>	
<b>Datum zahájení prací:</b>	
<b>Datum dokončení prací</b> (stavebních nebo technologických):	
<b>Uvedení poslední části stavby do zkušebního provozu:</b>	
<b>Datum dokončení díla</b> (včetně dokumentace):	
<b>Konečná cena díla celkem v Kč bez DPH:</b>	

<b>Zhotovitel díla:</b>	[název dle SOD, sídlo, IČO]
<b>Správce/vedoucí společník:</b>	
<b>Další společník:</b>	
<b>Další společník:</b>	

<b>Identifikace poddodavatele</b>	<b>Věcný rozsah poddodávky</b>	<b>Hodnota poddodávky</b>
[obchodní firma, sídlo a IČO]	[označení dle čísel a názvů jednotlivých SO a PS, případně jiným způsobem, nelze-li označit dle SO a PS např. popis vykonaných činností nebo dodávek]	[v % ze smluvní ceny díla a v konkrétní částka v Kč bez DPH]

<b>Rozsah prací:</b>	[dle předmětu díla/ předmětu plnění VZ]
<b>Charakter prací:</b>	[oprava/údržba/modernizace/rekonstrukce/novostavba]

<b>Délka traťového úseku:</b>	[v km, uvést jen případě, že je to relevantní vzhledem k předmětu VZ]
<b>Dílo probíhalo na trati:</b>	[jednokolejné/vícekolejné, uvést jen případě, že je to relevantní vzhledem k předmětu VZ]
<b>Dílo probíhalo na trati:</b>	[elektrifikované/neelektrifikované, uvést jen případě, že je to relevantní vzhledem k předmětu VZ]
<b>Dílo probíhalo na trati:</b>	[širé (mezistaniční úsek/ve stanici, uvést jen případě, že je to relevantní vzhledem k předmětu VZ]
<b>Stavební práce zahrnovaly práce na železničním svršku:</b>	[ANO/NE, v případě ANO uvést hodnotu v Kč bez DPH a délku traťového úseku, v případě železniční stanice počet výhybek]
<b>Společníci podílející se na realizaci:</b>	[obchodní firma, finanční hodnota prací v Kč bez DPH viz pozn. č. 4]
<b>Stavební práce zahrnovaly práce na výhybkách:</b>	[ANO/NE, v případě ANO uvést hodnotu v Kč bez DPH a počet výhybek]
<b>Společníci podílející se na realizaci:</b>	[obchodní firma, finanční hodnota prací v Kč bez DPH viz pozn. č. 4]
<b>Stavební práce zahrnovaly práce na železničním spodku:</b>	[ANO/NE, v případě ANO uvést hodnotu v Kč bez DPH a délku]
<b>Společníci podílející se na realizaci:</b>	[obchodní firma, finanční hodnota prací v Kč bez DPH viz pozn. č. 4]
<b>Stavební práce zahrnovaly práce na masivních mostních objektech:</b>	[ANO/NE, v případě ANO uvést hodnotu v Kč bez DPH a délku mostního objektu/mostních objektů, případně jinou specifikaci]
<b>Společníci podílející se na realizaci:</b>	[obchodní firma, finanční hodnota prací v Kč bez DPH viz pozn. č. 4]
<b>Stavební práce zahrnovaly práce na mostních objektech s ocelovou nosnou konstrukcí:</b>	[ANO/NE, v případě ANO uvést hodnotu v Kč bez DPH a délku mostního objektu/mostních objektů, případně jinou specifikaci]
<b>Společníci podílející se na realizaci:</b>	[obchodní firma, finanční hodnota prací v Kč bez DPH viz pozn. č. 4]
<b>Stavební práce zahrnovaly práce na tunelech:</b>	[ANO/NE, v případě ANO uvést délku tunelu]
<b>Společníci podílející se na realizaci:</b>	[obchodní firma, finanční hodnota prací v Kč bez DPH viz pozn. č. 4]
<b>Stavební práce zahrnovaly práce na zabezpečovacím zařízení:</b>	[ANO/NE, v případě ANO uvést hodnotu v Kč bez DPH a délku traťového úseku]
<b>Společníci podílející se na realizaci:</b>	[obchodní firma, finanční hodnota prací v Kč bez DPH viz pozn. č. 4]
<b>Stavební práce zahrnovaly práce na sdělovacím zařízení:</b>	[ANO/NE, v případě ANO uvést hodnotu v Kč bez DPH]
<b>Společníci podílející se na realizaci:</b>	[obchodní firma, finanční hodnota prací v Kč bez DPH viz pozn. č. 4]
<b>Stavební práce zahrnovaly práce na energetickém a elektrotechnickém zařízení:</b>	[ANO/NE, v případě ANO uvést hodnotu v Kč bez DPH, délku traťového úseku a zda se jednalo o silnoproudé zařízení, trakční vedení, případně jiné zařízení – specifikaci]
<b>Společníci podílející se na realizaci:</b>	[obchodní firma, finanční hodnota prací v Kč bez DPH viz pozn. č. 4]

<b>Stavební práce zahrnovaly práce na budovách:</b>	[ANO/NE, v případě ANO uvést hodnotu v Kč bez DPH a typ objektu – budova osobního nádraží, technologická budova, stavba s památkovou ochranou apod.]
<b>Společníci podílející se na realizaci:</b>	[obchodní firma, finanční hodnota prací v Kč bez DPH viz pozn. č. 4]
<b>Stavební práce zahrnovaly práce a údržbu na skalních masivech:</b>	[ANO/NE, v případě ANO uvést hodnotu v Kč bez DPH]
<b>Společníci podílející se na realizaci:</b>	[obchodní firma, finanční hodnota prací v Kč bez DPH viz pozn. č. 4]

<b>SOD obsahovala vyhrazené plnění realizované vlastní kapacitou:</b>	[ANO/NE, v případě ANO uvést níže uvedené podrobnosti]
<b>Popis vyhrazeného plnění dle SOD:</b>	[označení dle čísel a názvů jednotlivých PS a SO]
<b>Zhotovitel vyhrazeného plnění:</b>	
<b>Hodnota vyhrazeného plnění v Kč bez DPH:</b>	

	<b>Obchodní firma</b>	<b>Hodnota prováděných prací v Kč bez DPH</b>
<b>Správce/vedoucí společník:</b>		
<b>Další společník:</b>		
<b>Další společník:</b>		
<b>Další společník:</b>		
<b>Celkem v Kč bez DPH:</b>	<b>xxx</b>	

<b>Hodnocení objednatele:</b>	Správa železnic osvědčuje, že stavební práce uvedené v tomto osvědčení byly řádně poskytnuty a dokončeny.
<b>Kontaktní osoba:</b>	[jméno, příjmení] [funkce, odborná správa] tel: e-mail:

<b>Jméno a příjmení vystavitele:</b>	
<b>Funkce:</b>	
<b>Podpis vystavitele a datum vystavení osvědčení:</b>	

**Poznámka 1:** Osvědčení je za Správu železnic oprávněna potvrdit (podepsat) výhradně osoba, která za Správu železnic smlouvu, na základě které bylo plněno, podepisovala (uzavírala). V případě, kdy smlouva byla za Správu železnic uzavřena ředitelem odboru či náměstkem GŘ, je

možné Osvědčení potvrdit (podepsat) ředitelem organizační jednotky, do jejíž gesce kontrola plnění díla spadá/náleží.

**Poznámka 2:** Osvědčení Správy železnic o řádném poskytnutí a dokončení stavebních prací je vyhotovováno výhradně v jednom znění platném pro všechny zhotovitele/společníky/poddodavatele. Tzn., Osvědčení se nevyhotovuje pro každého ze zhotovitelů/společníků/poddodavatelů zvlášť.

**Poznámka 3:** Všechny částky v Kč se uvedou v hodnotě bez DPH.

**Poznámka 4:** V případě, že se na realizaci uvedených prací podílelo vícero společníků, jednotlivé údaje se vyplní pro každého společníka zvlášť. V případě, že zhotovitel realizoval předmět zakázky samostatně, pole zůstane prázdné.