

Č. j.: 5509/2025-SŽ-GŘ-O8

Věc: **Vysvětlení zadávací dokumentace č. 1**

k nadlimitní sektorové veřejné zakázce na dodávky zadávané v jednacím řízení s uveřejněním podle § 60 a § 161 zákona č. 134/2016 Sb., o zadávání veřejných zakázek, ve znění pozdějších předpisů (dále jen „ZZVZ“), s názvem

**„Dvoucestná rypadla – nová vozidla“**

Správa železnic, státní organizace (dále jen „zadavatel“) obdržela prostřednictvím e-zaku dne 20.01.2025 13:23 žádost o vysvětlení dokumentace. Zadavatel formou Vysvětlení zadávací dokumentace č. 1 odpovídá na tuto žádost doručenou k veřejné zakázce následovně:

**Dotaz č. 1:**

Úzký drapák – mezipražcový 28 cm nebo klasický 30 cm?

**Odpověď č. 1:**

Úzký drapák klasický optimálně v šíři 30 cm.

**Dotaz č. 2:**

Široký drapák – jaká má být šíře? 50/60/70/80 cm?

**Odpověď č. 2:**

Široký drapák optimálně v šíři 80 cm.

**Dotaz č. 3:**

Svahová lžice – jaká? pevná/hydraulická? Otázka souvisí i s rotátorem/rotačně-naklápěcí hlavou

**Odpověď č. 3:**

Svahová lžice hydraulická kompatibilní s rotačně naklápěcí hlavou.

**Dotaz č. 4:**

Držák kolejnic – myšleno kleště na kolejnice, jaká šíře 300 nebo 600 mm ?

**Odpověď č. 4:**

Ano, kleště na kolejnice optimálně v šíři 300 mm.

**Dotaz č. 5:**

Mulčovací hlava – chybí vyspecifikovat, na co chcete používat – traviny/náletové dřeviny do 5 cm/ dřeviny do 15 cm – to už by však přicházela v úvahu mulčovací fréza

**Odpověď č. 5:**

Mulčovací hlava pro všechny činnosti při zpracování keřů, větví a stromků optimálně do průměru 12 cm.

**Dotaz č. 6:**

Rotátor – chcete jen s otočí nebo i s naklápěním?

**Odpověď č. 6:**

Rotátor s otočí a s naklápěním.

**Dotaz č. 7:**

Drapák na dřevo - odpovídá specifikace viz. obrázek níže ??

**Grapple and grab for round shafts without a grab cylinder**  
Grab rotation gear E 32 is required

Material No.	Type designation	Width	DU (Ø) / QM (sq.m.)	Suitable for, and required	Recommended excavator size	Weight kg	List price plus VAT
1420931	E323	Grab for bundles of wood and tree trunks 600	DU 200 -1.000	E32	12 - 23 t	400	upon request
1420895	E324	Round log grab 700	1 QM	E32	12 - 23 t	480	upon request

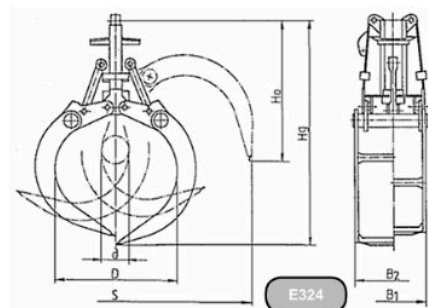
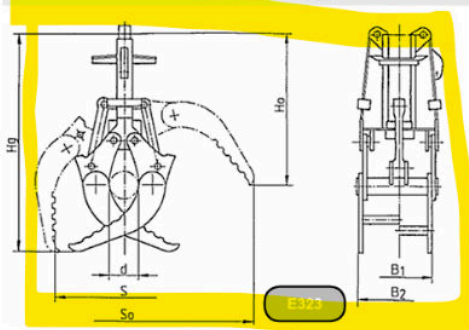

**Odpověď č. 7:**

Drapák na dřevo převážně na klest.

**Dotaz č. 8:**

Samostatný otočný jeřábový hák – jaká velikost + nosnost háku ?



**Odpověď č. 8:**

Samostatný otočný jeřábový hák optimálně do upínače a o nosnosti do 12 t.

**Dotaz č. 9:**

Vidle – jaká délka? 1200 mm?

**Odpověď č. 9:**

Paletizační vidle optimálně délky 1200 mm.

**Dotaz č. 10:**

Ořezávací kotoučová lišta : délka lišty, počet kotoučů, do jaké průměru má řezat dřeviny??

**Odpověď č. 10:**

Ořezávací kotoučová lišta optimálně s těmito parametry: pracovní záběr do 2,4 m, počet kotoučů 4 ks, řezat dřeviny do průměru 200 mm.

**Závěr**

U příslušenství nelze obecně specifikovat některé jejich konkrétní parametry, protože každá značka a typ vozidla má část typizovaného příslušenství. Uchazeč musí v návrhu technických podmínek (součást nabídky) upřesnit výrobce a typ příslušenství, které sám nedodává pod svou značkou.

V případě potřeby mohou být jednotlivé parametry (s výjimkou Minimálních technických podmínek ve smyslu čl. 8.2.3 zadávací dokumentace) upraveny v rámci jednání s účastníky řízení.

S ohledem na výše uvedené vysvětlení zadávací dokumentace se lhůta stanovená pro podání předběžných nabídek (původně stanovená do 30. 01. 2025 do 10:00 hodin) posouvá do 03.02.2025 do 10:00 hodin.

---

**Ing. Bohuslav STEČÍNSKÝ, MSc.**

ředitel odboru provozuschopnosti

**Ověřovací doložka změny datového formátu dokumentu podle § 69a zákona č. 499/2004 Sb.**

**Doložka číslo:** 5307224

**Původní datový formát:** application/pdf

**UUID původní komponenty:** 1bb6927e-dea2-41f9-9946-9c527ba4dd07

**Jméno a příjmení osoby, která změnu formátu dokumentu provedla:**

System ERMS (zpracovatel dokumentu Stanislav SMETÁK)

**Subjekt, který změnu formátu provedl:** Správa železnic, státní organizace

**Datum vyhotovení ověřovací doložky:** 22.01.2025 11:24:54

**Hash komponenty:** 0a44e92baf840b95f2da459b183bb6b90500e6d7337aa7130b00d07efd48c608

**Hashovací funkce:** sha256Hex



08eba318-230d-473f-b0ed-1e82c470cf37