

Naše zn. 3244/2024-SŽ-GR-08

## Výzva k podání nabídky

Správa železnic, státní organizace, se sídlem Praha 1, Nové Město, Dláždění 1003/7, PSČ 110 00, generální ředitelství, Vás při splnění podmínek uvedených v ustanovení § 6 zákona č. 134/2016 Sb., o zadávání veřejných zakázek, ve znění pozdějších předpisů (dále jen „ZZVZ“),

### vyzývá

k podání nabídky na realizaci veřejné zakázky s názvem

#### „Dodávky bund stejnokrojových - 2024“

Správa železnic, státní organizace, zadává tuto veřejnou zakázku jako podlimitní sektorovou veřejnou zakázku v souvislosti s výkonem relevantní činnosti dle § 151 odst. 1 ZZVZ a v souladu s § 158 odst. 1 ZZVZ nepostupuje při zadávání této veřejné zakázky podle uvedeného zákona. Řízení na zadání této veřejné zakázky se dále v textu označuje jako „výběrové řízení“.

Výše uvedená veřejná zakázka je dále v textu označována jen jako „veřejná zakázka“. Výzva k podání nabídky je v textu označována též jako „Výzva“.

Pro tuto zakázku jsou stanoveny následující podmínky:

### 1 Identifikační údaje zadavatele

Název: Správa železnic, státní organizace  
Sídlo: Praha 1, Nové Město, Dláždění 1003/7, PSČ 110 00  
IČO: 709 94 234  
DIČ: CZ70994234  
Zapsán: v obchodním rejstříku vedeném Městským soudem v Praze, oddíl A, vložka 48384  
Zastoupen: Ing. Karlem Švejdou, MBA, náměstkem GR pro provozuschopnost dráhy

### 2 Informace o osobě, která zpracovala část Výzvy

3.1. Na zpracování Výzvy se nepodílela osoba odlišná od Zadavatele.

### 3 Informace o předběžné tržní konzultaci:

3.1. Výzva neobsahuje informace, které by byly výsledkem předběžné tržní konzultace.

#### 4 Komunikace mezi zadavatelem a dodavatelem

- 4.1 Veškerá komunikace mezi zadavatelem a dodavatelem ve výběrovém řízení musí být vedena pouze písemnou formou, a to elektronicky, s výjimkou případů vymezených v ustanovení § 211 odst. 5 ZZVZ. Jazyk pro komunikaci mezi zadavatelem a dodavatelem je výhradně český jazyk, není-li dále stanoveno jinak. Doručování písemností a komunikace mezi zadavatelem a dodavatelem ve výběrovém řízení bude ze strany zadavatele probíhat prostřednictvím elektronického nástroje E-ZAK (na adrese: <https://zakazky.spravazeleznic.cz/>), který splňuje podmínky vyhlášky č. 260/2016 Sb., o stanovení podrobnějších podmínek týkajících se elektronických nástrojů, elektronických úkonů při zadávání veřejných zakázek a certifikátu shody. Na komunikaci ze strany dodavatele učiněnou elektronicky, avšak nikoliv prostřednictvím elektronického nástroje E-ZAK, bude tedy zadavatel vždy odpovídat prostřednictvím elektronického nástroje.
- 4.2 Zpracování osobních údajů včetně jejich zvláštních kategorií případně poskytnutých v průběhu výběrového řízení je zadavatelem prováděno pouze za účelem zadání předmětné veřejné zakázky, přičemž zadavatel v celém procesu ochrany osobních údajů postupuje v souladu s Nařízením Evropského parlamentu a Rady (EU) 2016/679, o ochraně fyzických osob v souvislosti se zpracováním osobních údajů a o volném pohybu těchto údajů a o zrušení směrnice 95/46/ES, obecně závaznými právními předpisy a vnitřními předpisy zadavatele, které agendu ochrany osobních údajů upravují. Podrobné informace týkající se zpracování osobních údajů, zadavatel uvedl na oficiálních webových stránkách <https://www.spravazeleznic.cz/o-nas/sdeleni-o-zpracovani-osobnich-udaju-pro-verejnost>.

#### 5 Předmět veřejné zakázky

- 5.1 **Informace o předmětu veřejných zakázek** zadávaných na základě rámcové dohody:

Předpokládaná hodnota: 10.400.000,-Kč bez DPH (maximální, nepřekročitelná)

Druh výběrového řízení dle předmětu veřejných zakázek zadávaných na základě rámcové dohody: dodávky

Charakteristika výběrového řízení: výběrové řízení odpovídající zadávání sektorové podlimitní zakázce dle § 131 odst. 2 Zákona zadávané dle interních předpisů zadavatele

- 5.2 Předmětem plnění dílčích veřejných zakázek zadávaných na základě uzavřené rámcové dohody jsou dodávky bund stejnokrojových (dále také „zboží“ či „materiál“).
- 5.3 Předmětem výběrového řízení je uzavření rámcové dohody. Rámcovou dohodu uzavře zadavatel s jedním dodavatelem. Předmět veřejných zakázek zadávaných na základě uzavřené rámcové dohody (dále jen „**dílčí zakázky**“) je specifikován v bodě 5.2 této výzvy. Dílčí zakázky budou zadávány bez obnovení soutěže.
- 5.4 Předpokládané množství jednotlivých druhů bund stejnokrojových, dodaného v rámci veřejných zakázek zadávaných na základě rámcové dohody:

<i>Druh zboží</i>	<i>Předpokládané množství (v kusech)</i>
Bunda stejnokrojová pánská	2100
Bunda stejnokrojová dámská	800

- 5.5 Předpokládané množství v bodě 5.4 je orientační, slouží pro porovnání hodnocených nabídek a není pro zadavatele závazné, výsledné množství bude určeno veřejnými zakázkami zadávanými na základě rámcové dohody.

- 5.6 Nabízené oděvy musí svým provedením, vzhledem a kvalitou splňovat požadavky dle podrobné specifikace materiálu uvedené v příloze č. 4 této Výzvy.
- 5.7 Bližší specifikace předmětu veřejné zakázky je přílohou č. 4 této Výzvy.

## **6 Předpokládaná hodnota veřejných zakázek, které mohou být zadány na základě rámcové dohody uzavřené v tomto výběrovém řízení**

- 6.1 Předpokládaná **maximální** hodnota předmětu veřejné zakázky stanovená zadavatelem činí **10.400.000,- Kč bez DPH**, je **nepřekročitelná**.

## **7 Doba a místo plnění veřejné zakázky**

- 7.1 Doba účinnosti rámcové dohody: Rámcová dohoda nabývá účinnosti dnem uveřejnění v registru smluv.
- 7.2 Doba trvání rámcové dohody: 24 měsíců od účinnosti rámcové dohody nebo do vyčerpání finančního limitu uvedeného v rámcové dohodě, podle toho, která ze skutečností nastane dříve.
- 7.3 Místo plnění: Sklad výstrojních součástí v prostorách OŘ Hradec Králové, Na Důchodě 719, 503 01 Hradec Králové (dále jen „SVS“). V případě potřeby při dodání zboží zhotoveného na míru uživatele (měřenky) může zadavatel požadovat zaslání zboží i na jinou adresu specifikovanou v dílčí smlouvě (dále jen „objednávka“).
- 7.4 Konkrétní požadované množství, včetně velikostního sortimentu, bude zadavatel objednávat formou písemných objednávek, vystavených SVS v souladu s uzavřenou rámcovou dohodou.
- 7.5 Termín dodávek:
  - 7.5.1. Max. 30 dnů od doručení objednávky Zadavatelem, pokud Zadavatel neuvede v dílčí objednávce jiný termín.
  - 7.5.2. Výrobky zhotovené na míru – měřenky: nejpozději do 30 dnů od doručení objednávky Zadavatelem, pokud zadavatel neuvede v dílčí objednávce jiný termín.
- 7.6 Kvalita dodávaného zboží může být zadavatelem namátkově ověřována u akreditovaných zkušeben, výsledky těchto zkoušek mohou být podkladem pro případnou reklamaci. Zadavatel si vyhrazuje právo kontroly kvality již při výrobě zboží v provozovnách dodavatele.

## **8 Sociálně a environmentálně odpovědné zadávání, inovace**

- 8.1 Zadavatel při vytváření zadávacích podmínek, včetně pravidel pro hodnocení nabídek, a výběru dodavatele, postupoval tak, aby v co nejvyšší možné míře naplnil zásady sociálně odpovědného zadávání, environmentálně odpovědného zadávání a inovací tak jak jsou definovány v § 28 odst. 1 písm. p) až r) ZZVZ (dále jen „**odpovědné zadávání**“). Vzhledem k tomu, že jednotlivé postupy odpovědného zadávání nebyly v ZZVZ ani v jiném zákoně taxativně vymezeny a současně je odpovědné zadávání stále se velmi dynamicky vyvíjejícím institutem veřejného zadávání, zadavatel při vytváření podmínek zvažoval použití zejména těch prvků odpovědného zadávání, které byly v době vytváření zadávacích podmínek jednoznačně vymezitelné a vymahatelné, a současně byla u nich vysoká míra jistoty, že zadavatel jejich aplikací neporuší ostatní zásady uvedené v § 6 ZZVZ a také principy 3E vyplývající ze zákona č. 320/2011 Sb. o finanční kontrole ve veřejné správě.
- 8.2 Zadavatel aplikuje ve výběrovém řízení níže uvedené prvky odpovědného zadávání.
  - 8.2.1. Snížení administrativní náročnosti při zpracování nabídky.  
Zadavatel v rámci zásady sociálně odpovědného zadávání za účelem usnadnění přístupu k plnění veřejné zakázky, případně její části, malým a středním podnikům minimalizuje administrativní náročnost při podání nabídky možnostmi využití vzorových formulářů a čestných prohlášení, které jsou součástí zadávací dokumentace k této veřejné zakázce.

- 8.2.2. Ohledně sociálně odpovědného zadávání – zadavatel požaduje od účastníků čestné prohlášení, ve kterém účastník prohlásí, že nedochází při plnění veřejné zakázky k porušování zákonného standardu pracovních podmínek dle zákoníku práce, právních předpisů v oblasti zaměstnanosti a BOZP, ani k porušování mezinárodních úmluv o lidských právech, sociálních či pracovních právech, zejména úmluv Mezinárodní organizace práce (ILO) uvedených ve směrnici č. 2014/24/EU.
- 8.2.3. Zadavatel ve smlouvě zajišťuje rovnocenné platební podmínky v rámci dodavatelského řetězce v čl. VI odst. 6 Rámcové dohody.
- 8.3 Použití jiných prvků odpovědného zadávání, které byly zadavateli známy při vytváření této zadávací dokumentace, není vzhledem k povaze a smyslu zakázky možné z těchto důvodů:
- 8.3.1. V oblasti environmentálního odpovědného zadávání zadavatel neshledal potřebu použití dalších dílčích aspektů, neboť nedochází k zatěžování životního prostředí. V této souvislosti mají dodavatelé optimalizovaný výrobní proces i s ohledem na životní prostředí, spotřebu surovin a energií i produkci znečišťujících látek a omezení uhlíkové stopy.
- 8.3.2. V oblasti sociálně odpovědného zadávání zadavatel neshledal použití dalších dílčích aspektů odpovědného zadávání, ve smyslu vytváření pracovních příležitostí pro rekvalifikaci, zvýšení kvalifikace, zaměstnávání znevýhodněných osob apod.

## 9 Požadavky na prokázání splnění podmínek způsobilosti a kvalifikace dodavatele

Dodavatelé jsou povinni prokázat splnění základní a profesní způsobilosti a požadavků zadavatele obsažených v této Výzvě. V případě společné účasti dodavatelů prokazuje základní způsobilost dle čl. 0 této Výzvy a profesní způsobilost dle čl. 1693098330.4.299.2.1 této Výzvy každý dodavatel samostatně. K prokázání základní a profesní způsobilosti postačí předložení dokladu ve formě prosté kopie. V případě cizojazyčných dokumentů zadavatel požaduje kopie předkládaných dokumentů s překladem do českého jazyka. Doklady ve slovenském jazyce a doklad o vzdělání v latinském jazyce se předkládají bez překladu. Pokud se podle příslušného právního řádu požadovaný doklad nevydává, může být nahrazen čestným prohlášením. Povinnost předložit doklad může dodavatel splnit odkazem na odpovídající informace vedené v informačním systému veřejné správy nebo v obdobném systému vedeném v jiném členském státu, který umožňuje neomezený dálkový přístup. Takový odkaz musí obsahovat internetovou adresu a údaje pro přihlášení a vyhledání požadované informace, jsou-li takové údaje nezbytné.

Dodavatel prokáže splnění základní a profesní způsobilosti tak, že ke své nabídce přiloží níže uvedené doklady, jimiž doloží:

- 9.1 **Základní způsobilost** dodavatel v nabídce prokáže ve vztahu k České republice předložením čestného prohlášení zpracovaného v souladu s přílohou č. 1 Kapitoulou 3 přílohy této Výzvy:
- 9.1.1. Způsobilý není dodavatel, který
- byl v zemi svého sídla v posledních 5 letech před zahájením výběrového řízení pravomocně odsouzen pro trestný čin uvedený v příloze č. 3 ZZVZ nebo obdobný trestný čin podle právního řádu země sídla dodavatele; k zahlázeným odsouzením se nepřihlíží,
  - má v České republice nebo v zemi svého sídla v evidenci daní zachycen splatný daňový nedoplatek,
  - má v České republice nebo v zemi svého sídla splatný nedoplatek na pojistném nebo na penále na veřejné zdravotní pojištění,
  - má v České republice nebo v zemi svého sídla splatný nedoplatek na pojistném nebo na penále na sociální zabezpečení a příspěvku na státní politiku zaměstnanosti,

- e) je v likvidaci, proti němuž bylo vydáno rozhodnutí o úpadku, vůči němuž byla nařízena nucená správa podle jiného právního předpisu nebo v obdobné situaci podle právního řádu země sídla dodavatele.
- 9.1.2. Je-li dodavatelem právnická osoba, musí podmínku podle odstavce 1 písm. a) splňovat tato právnická osoba a zároveň každý člen statutárního orgánu. Je-li členem statutárního orgánu dodavatele právnická osoba, musí podmínku podle odstavce 1 písm. a) splňovat
- a) tato právnická osoba,
  - b) každý člen statutárního orgánu této právnické osoby a
  - c) osoba zastupující tuto právnickou osobu v statutárním orgánu dodavatele.
- 9.1.3. Účastní-li se výběrového řízení pobočka závodu
- a) zahraniční právnické osoby, musí podmínku podle odstavce 1 písm. a) splňovat tato právnická osoba a vedoucí pobočky závodu,
  - b) české právnické osoby, musí podmínku podle odstavce 1 písm. a) splňovat osoby uvedené v odstavci 2 a vedoucí pobočky závodu.
- 9.1.4. Účastník výběrového řízení může prokázat obnovení základní způsobilosti analogicky dle § 76 ZZVZ.
- 9.2 **Splnění profesní způsobilosti** prokáže dodavatel ve vztahu k České republice:
- 9.2.1. předložením výpisu z obchodního rejstříku nebo jiné obdobné evidence, pokud jiný právní předpis zápis do takové evidence vyžaduje.
- 9.2.2. Doklady podle čl. 9.2.1 této Výzvy dodavatel nemusí předložit, pokud právní předpisy v zemi jeho sídla obdobnou profesní způsobilost nevyžadují.
- 9.3 Stáří dokladů
- Doklady prokazující základní způsobilost musí prokazovat splnění požadovaného kritéria způsobilosti **nejpozději v době 3 měsíců přede dnem zahájení výběrového řízení**. Den zahájení výběrového řízení je den odeslání této Výzvy prostřednictvím elektronického nástroje.
- 9.4 Ekonomická kvalifikace
- Zadavatel nepožaduje.
- 9.5 Technická kvalifikace
- 9.5.1. Dodavatel předloží soutěžní vzorek - 1 kus od každého druhu oděvu v kalkulační velikosti dle Podrobné specifikace materiálu uvedené v příloze č. 4 této Výzvy. Předložený vzorek musí svým vzhledem, použitým materiálem, kvalitou, zpracováním a velikostním sortimentem i požadovanými kontrolními rozměry odpovídat požadavkům zadavatele, což bude doloženo zkušebním protokolem akreditované zkušebny. Na každém soutěžním vzorku bude umístěna visačka s označením (razítkem) dodavatele a visačka s razítkem (plombou) akreditované zkušebny, potvrzující shodu tohoto vzorku se zadávací dokumentací. Spolu se vzorkem bude předložen rovněž, státní certifikovanou zkušebnou vystavený závěrečný protokol o posouzení a potvrzení shody vzorku se všemi podmínkami této „Technické dokumentace“, včetně protokolu o zkouškách.
- 9.5.2. Dodavatel v nabídce předloží spolu se vzorky 1bm vrchového materiálu, podšívky a prošev vložky pro případné laboratorní hodnocení. Materiály musí být totožné s materiály použitými na zhotovení soutěžních vzorků.
- 9.5.3. Dodavatel v nabídce dále předloží materiálové listy, ve kterých zvýrazní splnění požadavků zadavatele na materiál (dle Podrobné specifikace materiálu uvedené v příloze č. 4 této Výzvy). Materiálové listy je možné nahradit zkušebním protokolem akreditované zkušebny o zkouškách, prokazující splnění požadovaných vlastností a kvality (dle Podrobné specifikace materiálu uvedené v příloze č. 4 této Výzvy).

9.5.4. K jednotlivým komoditám předloží dodavatel návrh Technických podmínek dodávek (dále jen „TPD“) zpracovaných dle přílohy č. 3 této Výzvy, prohlášení o obecné bezpečnosti výrobku dle zákona č. 102/2001 Sb., ve znění pozdějších předpisů, ES prohlášení o shodě, certifikát ES přezkoušení typu a hodnocení výrobků a použitých materiálů autorizovanou zkušebnou (závěrečná zpráva či protokol k ES přezkoušení typu), příp. i další zkušební protokoly akreditované zkušebny o zkouškách prokazujících splnění požadovaných vlastností zboží a kvality použitých materiálů. Veškeré zkušební protokoly, včetně závěrečné zprávy k ES přezkoušení typu mohou být předloženy v originálu či prosté kopii a v případě nejasností si zadavatel vyhrazuje právo vyžádat originály či ověřené kopie.

#### 9.6 Jiný způsob prokázání základní a profesní způsobilosti

Předložením **Výpisu ze seznamu kvalifikovaných dodavatelů**, který je vydáván Ministerstvem pro místní rozvoj, prokáže dodavatel splnění základní způsobilosti dle čl. 9.1 této Výzvy a profesní způsobilosti dle čl. 9.2 této Výzvy v rozsahu, v jakém doklady pokrývají požadavky zadavatele pro plnění veřejné zakázky. V případě, že účastník bude prokazovat základní a profesní způsobilost prostřednictvím Výpisu ze seznamu kvalifikovaných dodavatelů, zadavatel uvádí, že je povinen přijmout výpis ze seznamu kvalifikovaných dodavatelů, pokud k poslednímu dni (viz čl.14), ke kterému má být prokázána základní způsobilost nebo profesní způsobilost, není výpis ze seznamu kvalifikovaných dodavatelů starší než 3 měsíce. Zadavatel nemusí přijmout výpis ze seznamu kvalifikovaných dodavatelů, na kterém je vyznačeno zahájení řízení podle § 231 odst. 4 ZZVZ. Stejně jako výpis ze seznamu kvalifikovaných dodavatelů může dodavatel prokázat kvalifikaci osvědčením, které pochází z jiného členského státu, v němž má dodavatel sídlo, a které je obdobou výpisu ze seznamu kvalifikovaných dodavatelů.

#### 9.7 Prokázání kvalifikace prostřednictvím jiných osob

9.7.1. Dodavatel může ekonomickou kvalifikaci, technickou kvalifikaci nebo profesní způsobilost s výjimkou kritéria podle čl. 0 této Výzvy požadovanou zadavatelem prokázat prostřednictvím jiných osob. Dodavatel je v takovém případě povinen zadavateli předložit

- a) doklady prokazující splnění profesní způsobilosti podle čl. 9.2 této Výzvy jinou osobou,
- b) doklady prokazující splnění chybějící části kvalifikace prostřednictvím jiné osoby,
- c) doklad o splnění základní způsobilosti podle čl. 9.1 této Výzvy jinou osobou a
- d) smlouvu nebo jinou osobou podepsané potvrzení o její existenci, jejímž obsahem je závazek jiné osoby k poskytnutí plnění určeného k plnění veřejné zakázky nebo k poskytnutí věcí nebo práv, s nimiž bude dodavatel oprávněn disponovat v rámci plnění veřejné zakázky, a to alespoň v rozsahu, v jakém jiná osoba prokázala kvalifikaci za dodavatele.

9.7.2. Prokazuje-li dodavatel prostřednictvím jiné osoby kvalifikaci a předkládá doklady podle čl. 9.4 a 9.5 této Výzvy vztahující se k takové osobě, musí ze smlouvy nebo potvrzení o její existenci podle odstavce 1 písm. d) vyplývat závazek, že jiná osoba bude vykonávat služby, ke kterým se prokazované kritérium kvalifikace vztahuje.

9.7.3. Má se za to, že požadavek podle odstavce 1 písm. d) je splněn, pokud obsahem písemného závazku jiné osoby je společná a nerozdílná odpovědnost této osoby za plnění veřejné zakázky společně s dodavatelem.

9.7.4. Zadavatel požaduje, aby dodavatel a jiná osoba, jejímž prostřednictvím dodavatel prokazuje ekonomickou kvalifikaci podle čl. 9.4 této Výzvy, nesli společnou a nerozdílnou odpovědnost za plnění veřejné zakázky.

9.7.5. Na kvalifikaci osoby, jejímž prostřednictvím je prokazována kvalifikace, se vztahují pravidla stanovená touto Výzvou pro kvalifikaci dodavatele, za kterého je kvalifikace prokazována.

9.8 Dodavatel, který podal nabídku ve výběrovém řízení, nesmí být současně osobou, jejímž prostřednictvím jiný dodavatel v tomtéž výběrovém řízení prokazuje kvalifikaci.

9.9 Zadavatel si vyhrazuje právo postupovat analogicky k ustanovení § 48 odst. 5 ZZVZ.

## 10 Požadavky zadavatele na zpracování nabídky

- 10.1 Účastník předloží úplnou elektronickou verzi nabídky, a to s využitím elektronického nástroje E-ZAK. Způsob správného podání nabídky v elektronické podobě na veřejnou zakázku je uveden v uživatelské příručce elektronického nástroje E-ZAK pro dodavatele, která je k dispozici na internetové stránce profilu zadavatele: <https://zakazky.spravazeleznic.cz/manual.html>
- 10.2 Pro tyto účely a v souladu se ZZVZ systém vyžaduje registraci dodavatelů a elektronický podpis založený na kvalifikovaném certifikátu. Podáním nabídky dodavatel se stanovenou formou komunikace a doručování souhlasí a zavazuje se poskytnout veškerou nezbytnou součinnost, zejména provést registraci v elektronickém nástroji E-ZAK a pravidelně kontrolovat doručené zprávy.
- 10.3 Dodavatel je oprávněn podat pouze jednu nabídku.
- 10.4 Nabídka musí obsahovat:
- identifikační údaje účastníka analogicky dle ustanovení § 28 odst. 1 písm. g) ZZVZ, kontaktní osobu účastníka pro účely této veřejné zakázky, včetně jejich kontaktních údajů (telefon, e-mail),
  - návrh Rámcové dohody. Závazný vzor Rámcové dohody je uveden jako 2 této Výzvy, přičemž účastník není oprávněn vkládat do návrhu Rámcové dohody a jeho obchodních podmínek jiné sankce a závazky vůči zadavateli než ty, které obsahuje Příloha č. 2 této Výzvy závazný vzor smlouvy a jeho obchodní podmínky. Nebude-li nabídka obsahovat přílohy Rámcové dohody, do kterých nebyl účastník oprávněn zasahovat, má se za to, že se zněním takových příloh souhlasí, ledaže sdělil opak.
  - čestné prohlášení ve vztahu k zakázaným dohodám - účastník je povinen přiložit ke své nabídce čestné prohlášení o tom, že v souvislosti s výběrovým řízením na uzavření rámcové dohody a dílčími zakázkami na základě této rámcové dohody zadávanými neuzavřel a neuzavře s jinými osobami zakázanou dohodu ve smyslu zákona č. 143/2001 Sb., o ochraně hospodářské soutěže a o změně některých zákonů (zákon o ochraně hospodářské soutěže), ve znění pozdějších předpisů. Toto bude předloženo ve formě formuláře obsaženého v příloze č. 1 Kapitole 5 přílohy této Výzvy.
  - čestné prohlášení ohledně pracovních podmínek - účastník je povinen předložit ve své nabídce čestné prohlášení o tom, že v souvislosti se zadávanou veřejnou zakázkou nedochází při plnění veřejné zakázky k porušování zákonného standardu pracovních podmínek dle zákoníku práce, právních předpisů v oblasti zaměstnanosti a BOZP, ani k porušování mezinárodních úmluv o lidských právech, sociálních či pracovních právech, zejména úmluv Mezinárodní organizace práce (ILO) uvedených ve směrnici č. 2014/24/EU a není mu známo, že by k výše uvedenému porušování docházelo u jeho obchodních partnerů. Toto bude předloženo ve formě formuláře obsaženého v příloze č. 1 Kapitole 7 přílohy této Výzvy.
- 10.5 Analogicky dle ustanovení § 28 odst. 2 ZZVZ platí, že nebyla-li nabídka Zadavateli doručena ve lhůtě nebo způsobem stanoveným v této Výzvě, k takové nabídce se nepřihlíží.
- 10.6 Zadavatel doporučuje a preferuje, aby nabídka byla podána za využití krycího listu uvedeného v příloze č. 1 této Výzvy. Zadavatel dále konstatuje, že v případě, že nabídka bude obsahovat na více různých místech rozporné údaje (zejména údaje o nabídkové ceně), pak platí, že správným údajem, je údaj uvedený v krycím listu dle přílohy č. 1 Výzvy.

## 11 Registr smluv

- 11.1 Zadavatel je povinen uveřejňovat uzavřené smlouvy v registru smluv na základě ustanovení zákona č. 340/2015 Sb., o zvláštních podmínkách účinnosti některých smluv, uveřejňování těchto smluv a o registru smluv (dále jen „ZRS“).
- 11.2 Zadavatel na základě výše uvedeného požaduje, aby účastník pro účely uveřejnění smlouvy v registru smluv ve smlouvě, která bude nedílnou součástí nabídky, označil její části, které jsou předmětem obchodního tajemství nebo ty části, ve kterých jsou obsaženy informace, které nemohou být v registru smluv uveřejněny na základě ustanovení § 3 odst. 1 ZRS.
- 11.3 Pokud účastník ve smlouvě, která bude nedílnou součástí nabídky, označí její části nebo určité informace dle čl. 11.2 této Výzvy, je účastník povinen předložit Čestné prohlášení. Vzor tohoto prohlášení je zpracován jako příloha č. 5 této Výzvy. Tímto čestným prohlášením účastník prohlašuje, že jím uvedené údaje a skutečnosti kumulativně naplňují všechny definiční znaky obchodního tajemství tak, jak je vymezeno v ustanovení § 504 zákona č. 89/2012 Sb., občanský zákoník, ve znění pozdějších předpisů (dále jen „*obchodní tajemství*“) a pro případ, že by takto označené údaje a skutečnosti nenaplněly znaky obchodního tajemství a takto znečitelněná smlouva by byla v důsledku toho uveřejněna způsobem odporujícím ZRS, nese účastník veškerou odpovědnost.
- 11.4 Výše uvedené čestné prohlášení dle čl. 11.3 této Výzvy účastník nedokládá v případě, že neoznačí ve smlouvě, která bude nedílnou součástí nabídky, žádné takové části nebo informace ve smyslu čl. 11.2 této Výzvy.
- 11.5 Účastník odpovídá za správnost a pravdivost veškerých údajů a skutečností, které jím budou uvedeny ve výše uvedeném čestném prohlášení. Zadavatel nebude přezkoumávat jejich pravdivost.
- 11.6 Výjimkou z povinnosti uveřejnění smlouvy v registru smluv jsou důvody uvedené v ustanovení § 3 odst. 2 ZRS. Je-li účastník subjektem uvedeným v ustanovení § 3 odst. 2 písm. k) ZRS (případně je subjektem uvedeným v ustanovení § 3 odst. 2 ZRS dle jiného písmene, než je zde uvedeno), doporučuje zadavatel, aby účastník tuto skutečnost uvedl v nabídce. V případě, že tak účastník neučiní, bude zadavatel postupovat, jako by na smlouvu nedopadala výjimka uvedená v ustanovení § 3 odst. 2 písm. k) ZRS (případně jiná výjimka dle ustanovení § 3 odst. 2 ZRS dle jiného písmene, než je zde uvedeno) a zadavatel neodpovídá za škodu nebo jakoukoliv jinou újmu tímto postupem vzniklou.

## 12 Poddodavatel

- 12.1 Zadavatel požaduje, aby účastník výběrového řízení v nabídce:
  - a) určil části veřejné zakázky, které hodlá plnit prostřednictvím poddodavatelů, a
  - b) předložil seznam poddodavatelů, včetně jejich identifikačních údajů, pokud jsou účastníkovi výběrového řízení známi a uvedl, kterou část veřejné zakázky bude každý z poddodavatelů plnit.

## 13 Požadavky na způsob zpracování nabídkové ceny

- 13.1 Zadavatel požaduje, aby účastník uvedl nabídkovou cenu za předpokládané množství zboží dodané v rámci veřejných zakázek zadaných na základě rámcové dohody, a to tak, že:
  - a) stanoví cenu za 1 kus u každého typu oděvu,
  - b) cenu dle písm. a) u každého typu oděvu vynásobí předpokládaným množstvím pro daný typ oděvu, které je uvedené v bodu 5.4 této Výzvy
  - c) ceny pro jednotlivé typy oděvů získané dle písm. b) sečte, a získá tak celkovou nabídkovou cenu.
- 13.2 Nabídkovou cenu uvede účastník v členění:
  - cena za 1 kus bundy stejnokrojové pánské bez daně z přidané hodnoty (DPH),



- cena za 1 kus bundy stejnokrojové dámské bez daně z přidané hodnoty (DPH),
  - nabídková cena dle bodu 13.1 této Výzvy bez daně DPH,
  - příslušná výše DPH nabídkové ceny dle bodu 13.1 této Výzvy a
  - nabídková cena dle bodu 13.1 této Výzvy včetně DPH.
- 13.3 Za účelem výpočtu celkové nabídkové ceny v Kč bez DPH bude účastníkem vyplněna Příloha č. 1 Kapitola 2 přílohy této Výzvy. Za správnost provedení výpočtu celkové nabídkové ceny odpovídá účastník.
- 13.4 Nabídková cena musí být v nabídce účastníkem garantována jako cena maximální a nepřekročitelná, konečná, zahrnující veškeré náklady účastníka spojené s plněním předmětu této veřejné zakázky.
- 13.5 Jednotková cena nabídnutá účastníkem za 1 kus bundy stejnokrojové pánské a bundy stejnokrojové dámské, bude pokrývat provedení všech prací nezbytných k řádnému dodání zboží ve veřejných zakázkách zadávaných na základě rámcové dohody dle všech podmínek rámcové dohody ve znění dle přílohy č. 2 této Výzvy, včetně nákladů na dopravu zboží na místo dodání, obaly apod. Účastník ve výběrovém řízení musí ve své nabídkové ceně zhodnotit veškerá rizika, a to včetně inflačního vývoje pro období trvání rámcové dohody.
- 13.6 Jednotková nabídková cena za každý druh zboží musí být kalkulována pro dodávky zboží běžných velikostí i pro dodávky měřenek, uvedení rozdílných cen pro stejnou komoditu není přípustné.
- 13.7 Podání nabídky s nabídkovou cenou bez DPH za předmět této veřejné zakázky vyšší, než je maximální předpokládaná hodnota předmětu této veřejné zakázky dle čl. 5. této Výzvy bude zadavatelem posouzeno jako nesplnění zadávacích podmínek dle § 48 ZZVZ a bude mít za následek vyloučení účastníka z výběrového řízení.
- 13.8 Zadavatel připouští překročení nabídkové ceny účastníka pouze v případě, pokud v průběhu plnění předmětu této veřejné zakázky dojde ke změnám sazeb daně z přidané hodnoty (případné zvýšení sazby DPH po sjednané době plnění není důvodem pro zvýšení ceny za plnění předmětu veřejné zakázky).

#### 14 Lhůta a místo pro podání nabídky

- 14.1 Nabídka musí být podána elektronickými prostředky prostřednictvím elektronického nástroje E-ZAK, který je profilem zadavatele, a to v českém jazyce nebo analogicky k ustanovení § 45 odst. 3 ZZVZ. **Zadavatel nepřipouští podání nabídky v listinné podobě ani v jiné elektronické formě mimo elektronický nástroj E-ZAK.**
- 14.2 Dokumenty musí být do systému E-ZAK vkládány jako jeden soubor nebo více zkomprimovaných souborů ve formátu zip, rar nebo 7z, bez použití hesla. Zkomprimované soubory nesmí obsahovat žádný další zkomprimovaný soubor.
- 14.3 Zadavatel upozorňuje, že systém elektronického zadávání veřejných zakázek E-ZAK umožňuje pracovat se soubory o velikosti nejvýše 50MB za jeden takový soubor, příp. zkomprimované soubory. Soubory většího rozsahu je nutno před jejich odesláním prostřednictvím E-ZAK vhodným způsobem rozdělit. Velikost samotné nabídky jako celku není nijak omezena.
- 14.4 Nabídky podávané v elektronické podobě dodavatel doručí do konce stanovené lhůty pro podání nabídek, a to prostřednictvím elektronického nástroje E-ZAK na adrese <https://zakazky.spravazeleznic.cz/>
- 14.5 Lhůta pro podání nabídek je uvedena v elektronickém nástroji E-ZAK.
- 14.6 Nabídky podané po uplynutí lhůty pro podání nabídky nebudou otevřeny. Zadavatel bezodkladně vyrozumí účastníka o tom, že jeho nabídka byla podána po uplynutí lhůty pro podání nabídky.
- 14.7 Lhůta a místo pro podání soutěžních vzorků

Soutěžní vzorek dle bodu 9.5.1 této Výzvy musí být podán v uzavřené obálce (krabici) opatřené názvem a adresou dodavatele a zadavatele s označením:

## **„NEOTEVÍRAT – Veřejná zakázka“**

### **„Dodávky bund stejnokrojových – 2024“**

#### **„VZORKY“**

Soutěžní vzorek dle čl. 9.5.1 této Výzvy musí být doručen na adresu sídla zadavatele nejpozději do konce lhůty pro podání nabídky dle čl. 14.5 této Výzvy.

Správa železnic, státní organizace  
Dlážděná 1003/7, 110 00 Praha 1.

#### **15 Vysvětlení Výzvy**

- 15.1 Zadavatel může Výzvu vysvětlit, pokud takové vysvětlení, případně související dokumenty, uveřejní stejným způsobem, jako uveřejnil tuto Výzvu, anebo pokud je zašle všem dodavatelům, kterým zaslal Výzvu nebo kteří si ji vyzvedli, v případě, že Výzva nebyla uveřejněna.
- 15.2 Dodavatel je oprávněn po zadavateli požadovat vysvětlení Výzvy. Žádost o vysvětlení Výzvy doručí dodavatel ve stanovené lhůtě písemnou formou, a to elektronicky. Zadavatel bude na žádosti o vysvětlení Výzvy odpovídat prostřednictvím elektronického nástroje E-ZAK na adrese: <https://zakazky.spravazeleznic.cz/>. Pokud o vysvětlení Výzvy písemně požádá dodavatel, zadavatel vysvětlení uveřejní, odešle nebo předá včetně přesného znění žádosti bez identifikace tohoto dodavatele. Zadavatel není povinen vysvětlení poskytnout, pokud není žádost o vysvětlení doručena včas, a to alespoň 3 pracovní dny před uplynutím lhůty pro podání nabídek dle bodu 14.5.14.5 této Výzvy. Zadavatel se může rozhodnout vysvětlení poskytnout i na opožděnou žádost o vysvětlení.
- 15.3 Pokud je žádost o vysvětlení Výzvy doručena včas a zadavatel neuveřejní, neodešle nebo nepředá vysvětlení do 3 pracovních dnů, prodlouží lhůtu pro podání nabídek nejméně o tolik pracovních dnů, o kolik přesáhla doba od doručení žádosti o vysvětlení Výzvy do uveřejnění, odeslání nebo předání vysvětlení 3 pracovní dny.
- 15.4 Pokud by spolu s vysvětlením Výzvy zadavatel provedl i změnu zadávacích podmínek, postupuje podle následujícího článku této Výzvy.

#### **16 Změna Výzvy**

- 16.1 Zadávací podmínky obsažené ve Výzvě může zadavatel změnit nebo doplnit před uplynutím lhůty pro podání nabídek. Změna nebo doplnění Výzvy musí být uveřejněna nebo oznámena dodavatelům stejným způsobem jako zadávací podmínka, která byla změněna nebo doplněna.
- 16.2 Pokud to povaha doplnění nebo změny výzvy vyžaduje, zadavatel současně přiměřeně prodlouží lhůtu pro podání nabídek. V případě takové změny nebo doplnění Výzvy, která může rozšířit okruh možných účastníků výběrového řízení, prodlouží zadavatel lhůtu tak, aby od odeslání změny nebo doplnění Výzvy činila nejméně celou svou původní délku.

#### **17 Kritérium hodnocení nabídek**

- 17.1 Hodnotícím kritériem pro výběr nejvýhodnější nabídky v rámci ekonomické výhodnosti nabídek je nejnižší celková nabídková cena v Kč bez DPH za celý předmět veřejné zakázky uvedený v čl. 5 této Výzvy tzv. nabídkový koš výše jednotkových cen požadovaného plnění při zohlednění předpokládaných objemů, dosažená v rámci elektronické aukce, případně

předložena v rámci podané nabídky za předpokladu neuskutečnění elektronické aukce, viz čl. 17.5. této Výzvy.

- 17.2 Po posouzení a předběžném hodnocení nabídek bude hodnocení nabídek provedeno elektronickou aukcí, které se mohou zúčastnit všichni nevyločení dodavatelé.
- 17.3 Vstupní aukční hodnota do elektronické aukce bude stejná, jako nabídkové ceny uvedené v podané nabídce.
- 17.4 Informace týkající se průběhu elektronické aukce a jejich nastavení budou uvedeny ve Výzvě, která bude elektronicky zaslána všem nevyločeným účastníkům prostřednictvím elektronického nástroje E-ZAK.
- 17.5 Pokud ve výběrovém řízení před konáním elektronické aukce zůstane jeden dodavatel, elektronická aukce se neuskuteční a zadavatel je oprávněn s tímto dodavatelem o jeho nabídkové ceně jednat.
- 17.6 Zadavatel vybere k uzavření smlouvy účastníka výběrového řízení, jehož nabídka byla vyhodnocena jako ekonomicky nejvýhodnější podle výsledku hodnocení nebo výsledku elektronické aukce, má-li být dle této Výzvy provedena.

## **18 Střet zájmů dle zákona č. 159/2006 Sb., o střetu zájmů, ve znění pozdějších předpisů**

- 18.1 Dle § 4b zákona č. 159/2006 Sb., o střetu zájmů, ve znění pozdějších předpisů (dále jen „**Zákon o střetu zájmů**“), se nesmí účastnit zadávacích řízení dle ZZVZ jako účastník zadávacího řízení nebo jako poddodavatel, prostřednictvím kterého účastník zadávacího řízení prokazuje kvalifikaci, obchodní společnost, ve které veřejný funkcionář uvedený v § 2 odst. 1 písm. c) Zákona o střetu zájmů nebo jím ovládaná osoba vlastní podíl představující alespoň 25 % účasti společníka v obchodní společnosti.
- 18.2 Zadavatel požaduje, aby dodavatel a jeho poddodavatel, prostřednictvím kterého prokazuje kvalifikaci, nebyli ve střetu zájmů dle § 4b Zákona o střetu zájmů. Skutečnost, že dodavatel a jeho poddodavatel, prostřednictvím kterého prokazuje část kvalifikace, nejsou ve střetu zájmů dle § 4b Zákona o střetu zájmů, prokáže dodavatel předložením čestného prohlášení, jehož vzorové znění je uvedeno v příloze č. 1 Kapitole 4 této Výzvy, ve své nabídce.
- 18.3 Vybraný dodavatel je povinen předložit k výzvě zadavatele analogicky dle § 122 odst. 3 písm. b) ZZVZ doklady a informace, z nichž nepochybně vyplývá, že vybraný dodavatel i všichni poddodavatelé, jimiž vybraný dodavatel prokazuje kvalifikaci, splňují podmínku neexistence střetu zájmů ve smyslu § 4b Zákona o střetu zájmů a tohoto článku. V případě vybraného dodavatele nebo jeho poddodavatele, prostřednictvím kterého vybraný dodavatel prokazuje část kvalifikace, je-li zahraniční právnickou osobou, je vybraný dodavatel povinen předložit zejména doklady analogicky ve smyslu § 122 odst. 5 ZZVZ, a to i ve vztahu k příslušnému poddodavateli, prostřednictvím kterého vybraný dodavatel prokazuje část kvalifikace.
- 18.4 V případě postupu účastníka v rozporu s čl. 18 Výzvy bude účastník vyloučen z výběrového řízení.

## **19 Další zadávací podmínky v návaznosti na mezinárodní sankce, zákaz zadání veřejné zakázky**

- 19.1 Zadavatel v tomto řízení postupuje analogicky v souladu s § 48a ZZVZ.
- 19.2 Zadavatel nezadá veřejnou zakázku účastníku výběrového řízení, pokud je to v rozporu s mezinárodními sankcemi podle zákona upravujícího provádění mezinárodních sankcí.
- 19.3 Pokud se mezinárodní sankce podle odstavce 19.2 vztahuje na
  - a) účastníka výběrového řízení, může ho zadavatel vyloučit z účasti ve výběrovém řízení, nebo
  - b) vybraného dodavatele, vyloučí ho zadavatel z účasti ve výběrovém řízení.

- 19.4 Pokud se mezinárodní sankce podle odstavce 19.2 vztahuje na poddodavatele
- a) účastníka výběrového řízení, může zadavatel požadovat nahrazení poddodavatele, nebo
  - b) vybraného dodavatele, musí zadavatel požadovat nahrazení poddodavatele.
- 19.5 Na základě požadavku zadavatele podle odstavce 19.4 musí účastník výběrového řízení poddodavatele nahradit nejpozději do konce zadavatelem stanovené přiměřené lhůty. Pokud nedojde k nahrazení poddodavatele, platí, že se na účastníka výběrového vztahuje zákaz zadání veřejné zakázky.
- 19.6 Dle článku 5k nařízení Rady (EU) č. 833/2014 ze dne 31. července 2014 o omezujících opatřeních vzhledem k činnostem Ruska destabilizujícím situaci na Ukrajině, ve znění pozdějších předpisů<sup>1</sup> (dále jen „**Nařízení č. 833/2014**“) se zakazuje se zadat jakoukoli veřejnou zakázku nebo koncesní smlouvu spadající do oblasti působnosti směrnic o zadávání veřejných zakázek, jakož i čl. 10 odst. 1, 3, odst. 6 písm. a) až e), odst. 8, 9 a 10, článků 11, 12, 13 a 14 směrnice 2014/23/EU, čl. 7 písm. a) až d), článku 8 a čl. 10 písm. b) až f) a h) až j) směrnice 2014/24/EU, článku 18, čl. 21 písm. b) až e) a g) až i) a článků 29 a 30 směrnice 2014/25/EU a čl. 13 písm. a) až d), f) až h) a j) směrnice 2009/81/ES a hlavy VII nařízení Evropského parlamentu a Rady (EU, Euratom) 2018/1046 následujícím osobám, subjektům nebo orgánům, nebo pokračovat v jejich plnění s následujícími osobami, subjekty a orgány:
- a) jakýkoli ruský státní příslušník, fyzická osoba s bydlištěm v Rusku nebo právnická osoba, subjekt či orgán usazené v Rusku;
  - b) právnická osoba, subjekt nebo orgán, které jsou z více než 50 % přímo či nepřímo vlastněny některým ze subjektů uvedených v písmeni a) tohoto odstavce, nebo
  - c) fyzická nebo právnická osoba, subjekt nebo orgán, které jednájí jménem nebo na pokyn některého ze subjektů uvedených v písmeni a) nebo b) tohoto odstavce,
- včetně subdodavatelů, dodavatelů nebo subjektů, jejichž způsobilost je využívána ve smyslu směrnic o zadávání veřejných zakázek, pokud představují více než 10 % hodnoty zakázky.
- 19.7 Zadavatel požaduje, aby účastník sám jakožto dodavatel, případně dodavatelé v jeho rámci sdružení za účelem účasti ve výběrovém řízení, ani žádný z jeho poddodavatelů nebo jiných osob, jejichž způsobilost je využívána ve smyslu směrnic o zadávání veřejných zakázek, **nebyli** osobami dle odstavce 19.6 a Nařízení č. 833/2014.
- 19.8 Dle čl. 2 nařízení Rady (EU) č. 269/2014 ze dne 17. března 2014, o omezujících opatřeních vzhledem k činnostem narušujícím nebo ohrožujícím územní celistvost, svrchovanost a nezávislost Ukrajiny, ve znění pozdějších předpisů (dále jen „**Nařízení č. 269/2014**“), a dalších prováděcích předpisů k tomuto Nařízení č. 269/2014<sup>2</sup>, nesmějí být žádné finanční prostředky ani hospodářské zdroje přímo ani nepřímo zpřístupněny fyzickým nebo právnickým osobám, subjektům či orgánům nebo fyzickým nebo právnickým osobám, subjektům či orgánům s nimi spojeným uvedeným v příloze I Nařízení nebo v jejich prospěch; dle čl. 2 nařízení Rady (ES) č. 765/2006 ze dne 18. května 2006 o omezujících opatřeních vzhledem k situaci v Bělorusku a k zapojení Běloruska do ruské agrese proti Ukrajině, ve znění pozdějších předpisů, nesmějí být fyzickým nebo právnickým osobám nebo subjektům uvedeným v příloze I tohoto nařízení nebo v jejich prospěch přímo ani nepřímo zpřístupněny žádné finanční prostředky ani hospodářské zdroje; dle čl. 2 nařízení Rady (EU) č. 208/2014 ze dne 5. března 2014 o omezujících opatřeních vůči některým osobám, subjektům a orgánům vzhledem k situaci na Ukrajině nesmějí být žádné finanční prostředky ani hospodářské zdroje přímo ani nepřímo zpřístupněny fyzickým nebo právnickým osobám, subjektům či orgánům uvedeným v příloze I tohoto nařízení nebo v jejich prospěch (dále společně jen „**Osoby vedené na sankčních seznamech**“).

<sup>1</sup> Zejm. Nařízení Rady (EU) 2022/576 ze dne 8. dubna 2022, kterým se mění nařízení (EU) č. 833/2014 o omezujících opatřeních vzhledem k činnostem Ruska destabilizujícím situaci na Ukrajině

<sup>2</sup> Zejm. Prováděcí nařízení Rady (EU) 2022/581 ze dne 8. dubna 2022, kterým se provádí nařízení (EU) č. 269/2014 o omezujících opatřeních vzhledem k činnostem narušujícím nebo ohrožujícím územní celistvost, svrchovanost a nezávislost Ukrajiny a prováděcí nařízení Rady (EU) 2022/658 ze dne 21. dubna 2022, kterým se provádí nařízení (EU) č. 269/2014 o omezujících opatřeních vzhledem k činnostem narušujícím nebo ohrožujícím územní celistvost, svrchovanost a nezávislost Ukrajiny.

- 19.9 Zadavatel dále požaduje, aby účastník sám jakožto dodavatel, případně dodavatelé v jeho rámci sdružení za účelem účasti ve výběrovém řízení, ani žádný z jeho poddodavatelů nebo jiných osob, jejichž způsobilost je využívána ve smyslu směrnic o zadávání veřejných zakázek, **nebyli** Osobami vedenými na sankčních seznamech.
- 19.10 Splnění zadávacích podmínek stanovených zadavatelem dle tohoto článku prokáže účastník předložením čestného prohlášení, jehož vzorové znění je uvedeno v příloze č. 1 Kapitole 6 této Výzvy, ve své nabídce.
- 19.11 Zadavatel je oprávněn ověřovat si splnění zadávacích podmínek dle tohoto článku. Vybraný dodavatel je povinen předložit k výzvě zadavatele analogicky dle § 122 odst. 3 písm. b) ZZVZ doklady a informace, z nichž nepochybně vyplývá, že vybraný dodavatel i všichni poddodavatelé nebo jiné osoby, jejichž způsobilost je využívána ve smyslu směrnic o zadávání veřejných zakázek, splňují podmínky uvedené v tomto článku Výzvy.
- 19.12 V případě postupu účastníka v rozporu s odstavci 19.6 až 19.11 Výzvy bude účastník vyloučen z výběrového řízení.

## 20 Další požadavky zadavatele

- 20.1 Zadavatel si vyhrazuje právo výběrového řízení až do okamžiku uzavření smlouvy kdykoliv zrušit bez uvedení důvodu.
- 20.2 Zadavatel si vyhrazuje právo změnit, upřesnit či doplnit tuto Výzvu k podání nabídky až do skončení lhůty pro podání nabídky.
- 20.3 Zadavatel si vyhrazuje právo v průběhu výběrového řízení postupovat analogicky dle § 46 a § 113 ZZVZ.
- 20.4 Zadavatel si vyhrazuje právo vyloučit účastníka řízení analogicky dle ustanovení § 48 ZZVZ.
- 20.5 Další podmínky zadavatele pro uzavření smlouvy analogicky dle § 104 ZZVZ:
- 20.5.1. Vybraný dodavatel je povinen zadavateli na písemnou výzvu učiněnou analogicky dle § 122 odst. 3 písm. b) ZZVZ předložit:
- 2 kusy referenčních vzorků od každé komodity k odsouhlasení, pro jejichž dodávky byl vybrán. Na každém referenčním vzorku i vrchovém materiálu bude umístěna visačka s označením (razítkem) dodavatele a visačka (plomba) s razítkem akreditované zkušebny, potvrzující shodu tohoto vzorku se zadávací dokumentací. Po vzájemném ověření bude jeden kus uložen u dodavatele a jeden kus u zadavatele. Soutěžní vzorek předložený spolu s nabídkou bude též ověřen jako referenční vzorek a zůstane uložen u zadavatele. Součástí vzájemného ověření referenčních vzorků bude prohlášení dodavatele, že vzorky jsou totožné se soutěžními vzorky a splňují podmínky zadávací dokumentace. Spolu se vzorkem bude předložen rovněž, státní certifikovanou zkušebnou vystavený závěrečný protokol o posouzení a potvrzení shody vzorku se všemi podmínkami této „Technické dokumentace“ včetně protokolu o zkouškách.
  - Před podpisem rámcové dohody předloží vybraný dodavatel ke schválení i návrh TPD v elektronické podobě (dokument Microsoft Word) doplněný či upřesněný podle požadavků zadavatele. Schválené a ze strany zadavatele podepsané TPD budou zaslány dodavateli spolu s rámcovou dohodou k podpisu.
- 9.2.2. Neposkytnutí součinnosti vybraným dodavatelem dle tohoto odstavce je důvodem pro vyloučení vybraného dodavatele.
- 20.6 Dodavatel, jehož nabídka nebyla vybrána zadavatelem jako nejvhodnější k uzavření rámcové dohody, může zadavatele požádat o vrácení soutěžních vzorků, nejpozději však do 3 měsíců od doručení oznámení o výběru dodavatele.
- 20.7 Zadavatel a vybraný dodavatel jsou povinni bez zbytečného odkladu po oznámení rozhodnutí o výběru uzavřít smlouvu. Vybraného dodavatele, který nesplnil povinnost dle tohoto odstavce, může zadavatel z výběrového řízení vyloučit. Zadavatel si vyhrazuje právo postupovat analogicky dle § 125 odst. 1 a 2 věta první ZZVZ.
- 20.8 Zadavatel nepřipouští varianty nabídek.

20.9 Zadavatel upozorňuje, že preferuje uzavírání smluv v elektronické podobě prostřednictvím kvalifikovaných elektronických podpisů. V případě, že dodavatel není schopen k takovému postupu zajistit zadavateli součinnost, sdělí tuto skutečnost ve své nabídce, a to prostřednictvím krycího listu, který je Přílohou č. 1 této Výzvy.

## **21 Přílohy tvořící nedílnou součást této Výzvy**

- Příloha č. 1. Krycí list nabídky
- Příloha č. 2. Závazný vzor Rámcové dohody
- Příloha č. 3. Obsah Technických podmínek dodávek
- Příloha č. 4. Podrobná specifikace materiálu
- Příloha č. 5. Čestné prohlášení ve vztahu k zákonu o registru smluv

.....

**Ing. Karel Švejda, MBA**  
náměstek GŘ pro provozuschopnost dráhy

Příloha č. 1 Výzvy k podání nabídky

## **Krycí list nabídky k veřejné zakázce s názvem „Dodávky bund stejnokrojových - 2024“ vedené pod č.j. 3244/2024-SŽ-GŘ- 08)**

Obsah

Kapitola 1. Základní údaje k nabídce .....	2
Kapitola 2. Ceník .....	3
Kapitola 3. Čestné prohlášení o splnění základní způsobilosti .....	4
Kapitola 4. Čestné prohlášení účastníka o střetu zájmů.....	5
Kapitola 5. Čestné prohlášení účastníka k neuzavření zakázaných dohod .....	6
Kapitola 6. Čestné prohlášení účastníka o splnění podmínek v souvislosti se situací na Ukrajině 7	
Kapitola 7. Čestné prohlášení účastníka ohledně pracovních podmínek .....	8

## Kapitola 1. Základní údaje k nabídce

**Zadavatel:** **Správa železnic, státní organizace**  
Praha 1 - Nové Město, Dlážďená 1003/7, PSČ 110 00  
IČO 70994234, DIČ CZ70994234

**Účastník:** **jméno osoby/název firmy**  
**Sídlo:**  
**IČO ....., DIČ .....**  
Zastoupená **údaje o statutárním orgánu nebo jiné oprávněné osobě**  
Kontaktní osoba ve věci podání nabídky: **xxxxxxxxxxxxxxxxxxxx**  
Email kontaktní osoby: **xxxxxxxxxxxxxxxx**

Účastník prohlašuje, že veškeré údaje uvedené v tomto krycím listu, který je přílohou č. 1 Výzvy k podání nabídky na veřejnou zakázku zadávanou jako podlimitní sektorovou veřejnou zakázku, jsou pravdivé, úplné a odpovídají skutečnosti. Účastník si je vědom důsledků záměrného uvedení nepravdivých údajů, které v rovině tohoto výběrového řízení mohou vést až k vyloučení Účastníka z výběrového řízení.

### ÚDAJE O MOŽNOSTI ELEKTRONICKÉHO UZAVŘENÍ SMLOUVY:

Účastník disponuje platným zaručeným elektronickým podpisem ve smyslu zákona č. 297/2016 Sb., o službách vytvářejících důvěru pro elektronické transakce<sup>1</sup>?

Zvolte položku:

(pokud na výše uvedenou otázku odpověděl dodavatel kladně)

Účastník je ochoten použít platný zaručený elektronický podpis pro uzavření smlouvy se zadavatelem v elektronické formě?

Zvolte položku:

<sup>1</sup> Takový certifikát v českém prostředí vydávají následující poskytovatelé: a) **Česká pošta, s. p.**, b) **eIdentity a.s.**, c) **První certifikační autorita, a.s.**

<sup>2</sup> Účastník vybere jednu z možností.

<sup>3</sup> Účastník vybere jednu z možností.



## Kapitola 2. Ceník

Název položky	Předpokládané množství v ks	Jednotková cena za položku bez DPH	Cena za předpokládané množství bez DPH	DPH	Cena za předpokládané množství s DPH
Bunda stejnokrojová pánská	2100	0,00 Kč	0,00 Kč	0,00 Kč	0,00 Kč
Bunda stejnokrojová dámská	800	0,00 Kč	0,00 Kč	0,00 Kč	0,00 Kč
<b>Celková nabídková cena</b>			0,00 Kč	0,00 Kč	0,00 Kč
* Dodavatel vyplní takto označená pole					

---

### Kapitola 3. Čestné prohlášení o splnění základní způsobilosti

Účastník, který podává tuto nabídku, tímto čestně prohlašuje, že není účastníkem, který:

- a) byl v zemi svého sídla v posledních 5 letech před zahájením výběrového řízení pravomocně odsouzen pro trestný čin uvedený v [příloze č. 3](#) k zákonu č. 134/2016 Sb., o zadávání veřejných zakázek, nebo obdobný trestný čin podle právního řádu země sídla účastníka; k zahlazeným odsouzením se nepřihlíží,
- b) má v České republice nebo v zemi svého sídla v evidenci daní zachycen splatný daňový nedoplatek,
- c) má v České republice nebo v zemi svého sídla splatný nedoplatek na pojistném nebo na penále na veřejné zdravotní pojištění,
- d) má v České republice nebo v zemi svého sídla splatný nedoplatek na pojistném nebo na penále na sociální zabezpečení a příspěvku na státní politiku zaměstnanosti,
- e) je v likvidaci, proti němuž bylo vydáno rozhodnutí o úpadku, vůči němuž byla nařízena nucená správa podle jiného právního předpisu nebo v obdobné situaci podle právního řádu země sídla účastníka.

Výše uvedené podmínky splňuje jak Účastník (coby právnická osoba), tak každý člen jeho statutárního orgánu.

---

## Kapitola 4. Čestné prohlášení účastníka o střetu zájmů

Účastník, který podává tuto nabídku, tímto čestně prohlašuje, že:

- a) **není** obchodní společností, ve které veřejný funkcionář uvedený v ust. § 2 odst. 1 písm. c) zákona č. 159/2006 Sb., o střetu zájmů, ve znění pozdějších předpisů (dále jen „**Zákon o střetu zájmů**“) nebo jím ovládaná osoba vlastní podíl představující alespoň 25 % účasti společníka v obchodní společnosti, a
- b) žádní poddodavatelé, jimiž prokazuje kvalifikaci ve výběrovém řízení, **nejsou** obchodní společností, ve které veřejný funkcionář uvedený v ust. § 2 odst. 1 písm. c) Zákona o střetu zájmů nebo jím ovládaná osoba vlastní podíl představující alespoň 25 % účasti společníka v obchodní společnosti.

Účastník dále čestně prohlašuje, že dostane-li se Účastník nebo poddodavatel, jímž prokazoval kvalifikaci ve výběrovém řízení, do střetu zájmů dle § 4b Zákona o střetu zájmů, a to kdykoliv až do okamžiku ukončení výběrového řízení, oznámí tuto skutečnost bez zbytečného odkladu zadavateli veřejné zakázky.

Účastník si je vědom všech právních důsledků, které pro něj mohou vyplývat z nepravdivosti zde uvedených údajů a skutečností.

---

## **Kapitola 5.      Čestné prohlášení účastníka k neuzavření zakázaných dohod**

Účastník, který podává tuto nabídku, tímto čestně prohlašuje, že v souvislosti se zadávanou veřejnou zakázkou neuzavřel a neuzavře s jinými osobami zakázanou dohodu ve smyslu zákona č. 143/2001 Sb., o ochraně hospodářské soutěže a o změně některých zákonů (zákon o ochraně hospodářské soutěže), ve znění pozdějších předpisů.

Účastník si je vědom všech právních důsledků, které pro něj mohou vyplývat z nepravdivosti zde uvedených údajů a skutečností.

## Kapitola 6. Čestné prohlášení účastníka o splnění podmínek v souvislosti se situací na Ukrajině

Účastník, který podává tuto nabídku, tímto čestně prohlašuje, že:

- a) on sám jakožto dodavatel, ani jeho poddodavatelé či jiné osoby, které se budou podílet na plnění veřejné zakázky, nejsou osobami, na něž se vztahuje zákaz zadání veřejné zakázky analogicky ve smyslu § 48a ZZVZ, tj. zejména, že
  - i. on sám jakožto dodavatel, případně dodavatelé v jeho rámci sdružení za účelem účasti ve výběrovém řízení, ani žádný z jeho poddodavatelů nebo jiných osob, jejichž způsobilost je využívána ve smyslu evropských směrnic o zadávání veřejných zakázek, **nejsou** osobami dle článku 5k nařízení Rady (EU) č. 833/2014 ze dne 31. července 2014 o omezujících opatřeních vzhledem k činnostem Ruska destabilizujícími situaci na Ukrajině, ve znění pozdějších předpisů
  - ii. on sám jakožto dodavatel, případně dodavatelé v jeho rámci sdružení za účelem účasti ve výběrovém řízení, ani žádný z jeho poddodavatelů nebo jiných osob, jejichž způsobilost je využívána ve smyslu evropských směrnic o zadávání veřejných zakázek, **nejsou** osobami dle článku 2<sup>4</sup> nařízení Rady (EU) č. 269/2014 ze dne 17. března 2014, o omezujících opatřeních vzhledem k činnostem narušujícím nebo ohrožujícím územní celistvost, svrchovanost a nezávislost Ukrajiny, ve znění pozdějších předpisů, a dalších prováděcích předpisů k tomuto nařízení Rady (EU) č. 269/2014 (tzv. „**sankční seznamy**“)<sup>5</sup>.

Účastník dále čestně prohlašuje, že přestane-li on sám jakožto dodavatel, případně dodavatelé v jeho rámci sdružení za účelem účasti ve výběrovém řízení, nebo některý z jeho poddodavatelů nebo jiných osob, jejichž způsobilost je využívána ve smyslu evropských směrnic o zadávání veřejných zakázek, splňovat výše uvedené podmínky, k nimž se toto čestné prohlášení vztahuje, a to kdykoliv až do okamžiku ukončení výběrového řízení, oznámí tuto skutečnost bez zbytečného odkladu, nejpozději však **do 3 pracovních dnů** ode dne, kdy přestal splňovat výše uvedené podmínky, k nimž se toto čestné prohlášení vztahuje, zadavateli veřejné zakázky.

Účastník si je vědom všech právních důsledků, které pro něj mohou vyplývat z nepravdivosti zde uvedených údajů a skutečností.

<sup>4</sup> Dle článku 2 nařízení Rady (EU) č. 269/2014 ze dne 17. března 2014, o omezujících opatřeních vzhledem k činnostem narušujícím nebo ohrožujícím územní celistvost, svrchovanost a nezávislost Ukrajiny, ve znění pozdějších předpisů, nesmějí být žádné finanční prostředky ani hospodářské zdroje přímo ani nepřímo zpřístupněny fyzickým nebo právnickým osobám, subjektům či orgánům nebo fyzickým nebo právnickým osobám, subjektům či orgánům s nimi spojeným uvedeným v příloze I Nařízení nebo v jejich prospěch.

<sup>5</sup> Zejm, Prováděcí nařízení Rady (EU) 2022/581 ze dne 8. dubna 2022, kterým se provádí nařízení (EU) č. 269/2014 o omezujících opatřeních vzhledem k činnostem narušujícím nebo ohrožujícím územní celistvost, svrchovanost a nezávislost Ukrajiny a prováděcí nařízení Rady (EU) 2022/658 ze dne 21. dubna 2022, kterým se provádí nařízení (EU) č. 269/2014 o omezujících opatřeních vzhledem k činnostem narušujícím nebo ohrožujícím územní celistvost, svrchovanost a nezávislost Ukrajiny.

---

## Kapitola 7. Čestné prohlášení účastníka ohledně pracovních podmínek

Účastník, který podává tuto nabídku, tímto čestně prohlašuje, že v souvislosti se zadávanou veřejnou zakázkou nedochází při plnění veřejné zakázky k porušování zákonného standardu pracovních podmínek dle zákoníku práce, právních předpisů v oblasti zaměstnanosti a BOZP, ani k porušování mezinárodních úmluv o lidských právech, sociálních či pracovních právech, zejména úmluv Mezinárodní organizace práce (ILO) uvedených ve směrnici č. 2014/24/EU a není mu známo, že by k výše uvedenému porušování docházelo u jeho obchodních partnerů.

Účastník si je vědom všech právních důsledků, které pro něj mohou vyplývat z nepravdivosti zde uvedených údajů a skutečností.

V ..... dne .....

Jméno a Příjmení

funkce osoby

—

—

Příloha č. 2 Zadávací dokumentace

## Rámcová dohoda na dodávky bund stejnokrojových - 2024

**č. Kupujícího:** [DOPLNÍ KUPUJÍCÍ PŘI PODPISU RÁMCOVÉ DOHODY]

**č. Prodávající:** [DOPLNÍ PRODÁVAJÍCÍ]

uzavřená analogicky k ustanovení § 131 zákona č. 134/2016 Sb., o zadávání veřejných zakázek, ve znění pozdějších předpisů (dále jen „zákon“), dle ustanovení § 2079 a násl. zákona č. 89/2012 Sb., občanský zákoník, ve znění pozdějších předpisů (dále jen „občanský zákoník“)

(dále jen „**Rámcová dohoda**“)

mezi:

Název: Správa železnic, státní organizace

Sídlo: Praha 1 - Nové Město, Dláždění 1003/7, PSČ 110 00

IČO: 709 94 234

DIČ: CZ70994234

Zapsána v obchodním rejstříku vedeném Městským soudem v Praze, oddíl A, vložka 48384

Zastoupena: Ing. Karlem Švejdou, MBA, náměstkem GŘ pro provozuschopnost dráhy

Adresa pro doručování písemností je uvedena v obchodních podmínkách, které jsou přílohou této smlouvy jako „Kupující“ na straně jedné

a

Název: [DOPLNÍ PRODÁVAJÍCÍ]

Sídlo: [DOPLNÍ PRODÁVAJÍCÍ]

IČO: [DOPLNÍ PRODÁVAJÍCÍ]

DIČ: [DOPLNÍ PRODÁVAJÍCÍ]

Bankovní spojení: [DOPLNÍ PRODÁVAJÍCÍ]

Číslo účtu: [DOPLNÍ PRODÁVAJÍCÍ]

Zapsán v obchodním rejstříku vedeném [DOPLNÍ PRODÁVAJÍCÍ]

Zastoupen: [DOPLNÍ PRODÁVAJÍCÍ]

Adresa pro doručování písemností v listinné podobě: [DOPLNÍ PRODÁVAJÍCÍ]

Adresa pro doručování písemností v elektronické podobě: [DOPLNÍ PRODÁVAJÍCÍ]

jako „Prodávající“ na straně druhé

uzavřeli níže uvedeného dne, měsíce a roku tuto Rámcovou dohodu

Tato Rámcová dohoda je uzavřena na základě výsledků výběrového řízení na uzavření Rámcové dohody odpovídající výběrovému řízení na podlimitní sektorovou veřejnou zakázku s názvem Dodávky bund stejnokrojových - 2024, č.j. 3244/2024-SŽ-GŘ-O8 (dále jen „výběrové řízení“). Jednotlivá ustanovení této Rámcové dohody tak budou vykládána v souladu se zadávacími podmínkami výběrového řízení.



## I. ÚČEL A PŘEDMĚT DOHODY

1. Předmětem této Rámcové dohody je úprava rámcových podmínek týkajících se veřejných zakázek zadávaných na základě této Rámcové dohody po dobu trvání této Rámcové dohody (dále jen „dílčí veřejné zakázky“).
2. Předmětem dílčích veřejných zakázek bude dodávka zboží uvedeného v příloze č. 2 této Rámcové dohody.

## II. ZPŮSOB ZADÁVÁNÍ VEŘEJNÝCH ZAKÁZEK NA ZÁKLADĚ TÉTO RÁMCOVÉ DOHODY

1. Dílčí veřejné zakázky budou zadávány Kupujícím Prodávajícím postupem uvedeným v této Rámcové dohodě po dobu účinnosti této Rámcové dohody a v souladu se všemi jejími podmínkami a taktéž obchodními podmínkami uvedenými v příloze č. 1 této Rámcové dohody (dále jen „dílčí zakázka“). V rámci dílčí zakázky bude mezi Kupujícím a Prodávajícím uzavřena smlouva na plnění dílčí veřejné zakázky (dále jen „dílčí smlouva“), na základě které Prodávající dodá zboží Kupujícímu podle jeho konkrétních potřeb. Dílčí smlouvy budou uzavírány postupem uvedeným v tomto článku této Rámcové dohody.
2. Kupující zahájí dílčí zakázku zasláním písemné výzvy k poskytnutí plnění (dále jen „objednávka“) Prodávajícímu. Písemná forma objednávky je splněna, i pokud Kupující zašle Prodávajícímu objednávku e-mailovou zprávou. Smluvní strany určily následující kontaktní emailové adresy pro zasílání veškerých písemností dle tohoto článku Rámcové dohody:

Kupující: oprávnění zaměstnanci Správy železnic, státní organizace

Prodávající: **DOPLNÍ PRODÁVAJÍCÍ**

Objednávky Kupujícího dle odstavce 2 tohoto článku této dohody musí obsahovat údaje potřebné pro uzavření příslušné dílčí smlouvy, tedy:

- a) označení Smluvních stran,
- b) číslo této Rámcové dohody,
- c) číslo objednávky,
- d) specifikaci a množství požadovaného zboží,
- e) požadovaný velikostní sortiment
- f) kontaktní osobu Kupujícího,
- g) cenu za plnění dílčí smlouvy vypočtenou dle jednotkových cen v příloze č. 2 této Rámcové dohody a množství požadovaných položek zboží, pokud je možné s ohledem na množství požadovaných položek zboží cenu v objednávce přesně stanovit,
- h) požadovaný termín dodání zboží,
- i) místo dodání zboží,
- j) případně další nezbytné údaje ohledně předmětu plnění dílčí smlouvy.

3. V případě pochybností či nejasností ohledně údajů uvedených v objednávce je Prodávající povinen vyžádat si od Kupujícího ve lhůtě uvedené v následujícím odstavci této dohody doplňující informace. Kupující poskytuje doplňující informace k objednávce vždy úpravou či doplněním objednávky a zasláním takto upravené objednávky Prodávajícímu. Zasláním upravené objednávky Prodávajícímu je původní objednávka bez dalšího stornována a nemůže být již akceptována Prodávajícím.
4. Prodávající je povinen na objednávku Kupujícího reagovat písemně na emailovou adresu Kupujícího uvedenou v odstavci 2 tohoto článku nejpozději do 5 pracovních dnů od jejího doručení, anebo ve lhůtě uvedené Kupujícím v objednávce. Písemnou akceptací objednávky ze strany Prodávajícího je uzavřena mezi Prodávajícím a Kupujícím dílčí smlouva na plnění dílčí veřejné zakázky, která se sestává z objednávky Kupujícího a její akceptace Prodávajícím, jejíž obsah je dále tvořen dalšími ustanoveními této Rámcové dohody a jejích příloh.
5. Smluvní strany si postup pro uzavírání dílčích smluv dle této Rámcové dohody sjednávají jako smlouvu o smlouvě budoucí dle § 1785 a násl. občanského zákoníku, přičemž předmět budoucích dílčích smluv, které budou strany takto uzavírat, je ve smyslu ust. § 1785 občanského zákoníku obecným způsobem vymezen v této Rámcové dohodě a jejích přílohách. V rámci tohoto obecného vymezení je Kupující oprávněn vyzývat Prodávajícího opakovaně k postupnému uzavírání jednotlivých budoucích smluv postupem uvedeným v článku II. odst. 2 a 3 této dohody, přičemž výzvou k uzavření dílčí smlouvy se rozumí objednávka. Prodávající je povinen výzvu k uzavření dílčí smlouvy akceptovat a smlouvu uzavřít ve lhůtě uvedené v II. odst. 5 této dohody. Ujednanou lhůtou pro uzavírání budoucích smluv je doba trvání této Rámcové dohody. Oprávněnou smluvní stranou je Kupující. Poruší-li Prodávající povinnost uzavřít dílčí smlouvu dle tohoto článku dohody, je Prodávající povinen uhradit Kupujícímu smluvní pokutu ve výši 5 % z ceny za plnění budoucí dílčí smlouvy, kterou Prodávající v rozporu se svou povinností po výzvě Kupujícího neuzavřel. Cena za plnění budoucí dílčí smlouvy se stanoví dle článku IV. odstavce 1 této rámcové dohody. Ustanovení bodu 89 obchodních podmínek se uplatní i v tomto případě.

### **III. DOBA, MÍSTO, ZPŮSOB A LHŮTY PLNĚNÍ**

1. Tato Rámcová dohoda je uzavírána na dobu 24 měsíců od nabytí její účinnosti, anebo do doby uzavření dílčí smlouvy, na základě které dojde k objednaní zboží dle této Rámcové dohody (v součtu všech dílčích smluv) v částce převyšující 10.395.000,- Kč bez DPH. V případě, že dojde k ukončení účinnosti této Rámcové dohody dle předchozí věty, nemá toto ukončení vliv na účinnost dílčích smluv, které byly na základě této Rámcové dohody uzavřeny. Kupující není oprávněn na základě této Rámcové dohody učinit objednávky (v součtu všech objednávek) přesahující částku 10.400.000,- Kč bez DPH.
2. Místo plnění dílčích smluv je organizační složka Kupujícího, kterou je Sklad výstrojních součástí, Na Důchodě 719, 503 01 Hradec Králové. V případě měřenek (nestandardních velikostí) může Kupující požadovat v objednávce dodání zboží i na jinou adresu na území České republiky. Dopravu požadovaného zboží do místa plnění zajišťuje Prodávající a je součástí cen uvedených v příloze č. 2 Rámcové dohody.
3. Kupující požaduje, aby Prodávající realizoval plnění dílčích smluv max. do 30 dnů od doručení objednávky Kupujícím, pokud Kupující neuvede v dílčí objednávce jiný termín. Prodávající je povinen tyto lhůty dodržet.
4. V případě, že po uzavření dílčí smlouvy nastanou u Smluvních stran skutečnosti mající vliv na dodržení sjednaného času plnění uvedeného dílčí smlouvě, je Smluvní strana, u které tyto okolnosti nastanou, povinna neprodleně, nejpozději však 15 dnů před sjednaným termínem plnění, dohodnout s druhou Smluvní stranou a písemně stvrdit náhradní dobu plnění s uvedením odůvodnění této změny.

5. Převzetím zboží ze strany Kupujícího se rozumí převzetí bezvadného zboží k užívání včetně všech souvisejících dokladů dle přílohy č. 1 této Rámcové dohody či dokumentů, na které příloha č. 1 odkazuje, po kontrole a přepočtu zboží.
6. Přejímka zboží se uskuteční po přepočtu veškerého dodávaného zboží. Současně příjemce zboží (zástupce Kupujícího) provede namátkovou kontrolu zboží a jeho porovnání se vzájemně odsouhlaseným referenčním vzorkem).
7. Zjistí-li příjemce zboží nesrovnalosti v množství, zřejmou porušenost obalů nebo neúplnost dodávky nebo okolnosti tomu nasvědčující, je povinen o tom spolu s předávajícím (prodávající osobně, případně přepravce apod.) sepsat zápis, ve kterém obě strany uvedou svá stanoviska. Pokud předávající odmítne sepsat nebo podepsat zápis, není příjemce zboží povinen dodávku převzít.
8. Skončením přejímky (podepsáním dodacího listu oprávněnou osobou a otiskem razítka příjemce) přechází vlastnické právo a veškerá odpovědnost za škodu na zboží na příjemce zboží.
9. Prodávající je povinen vyznamenal určeného zaměstnance Kupujícího uvedeného v dílčí smlouvě jako „kontaktní osoba“ o datu a době dodání zboží (v pracovní dny v čase 8:00 – 13:00 hod. pokud se obě strany nedohodnou jinak). Prodávající je povinen předat zástupci Kupujícího – příjemci zboží dodací list ve dvou vyhotoveních a příjemce zboží je povinen je po přejímce řádně potvrdit. Jedno vyhotovení potvrzeného dodacího listu si ponechá příjemce zboží a jedno Prodávající. Prodávající předá příjemci zboží ve smyslu občanského zákoníku v platném znění, nejpozději při dodání zboží doklady vztahující se ke zboží, jinak se dodávka považuje za vadnou.
10. Pojištění se u zboží nevyžaduje.
11. Způsob balení je uveden ve vzájemně odsouhlasených Technických podmínkách dodacích (dále jen „TPD“).
12. Zboží není dodáváno s vratnými obalovými materiály.

#### **IV. CENA DODÁVEK A PLATEBNÍ PODMÍNKY**

1. Cena za plnění dílčí smlouvy je zpravidla uvedena v dílčí smlouvě, přičemž v případě, že v dílčí smlouvě uvedena není, je cena za plnění dílčí smlouvy stanovena dle jednotkových cen v příloze č. 2 této Rámcové dohody a množství skutečně dodaného zboží Kupujícímu. Prodávající je těmito cenami vázán po celou dobu plnění Rámcové dohody.
2. Jednotlivé ceny uvedené v jednotkovém ceníku, který je přílohou č. 2 této Rámcové dohody, jsou cenami konečnými, zahrnující veškeré náklady Prodávajícího, včetně nákladů na třídění, balení, nakládání, dopravy do místa plnění, vyložení v místě plnění, včetně dalších nákladů Prodávajícího spojených s plněním veřejné zakázky.
3. Cena za plnění dílčí smlouvy bude uhrazena bankovním převodem na bankovní účet Prodávajícího specifikovaný v záhlaví této Rámcové dohody po řádném splnění dílčí smlouvy na základě účetního/daňového dokladu (faktury) vystaveného Prodávajícím. Právo fakturovat vzniká Prodávajícímu dnem převzetí zboží Kupujícím. Faktura musí mít náležitosti daňového dokladu, její přílohou musí být stejnopis Dodacího listu s potvrzením převzetí dodávky bez jakýchkoli vad Kupujícím. V záhlaví faktury je nutno taktéž uvést číslo objednávky a této Rámcové dohody. Způsob fakturace může být za předpokladu oprávněných požadavků smluvních stran upraven odlišně v dílčích smlouvách.
4. Daňové doklady, vč. všech příloh, budou zasílány pouze elektronicky na e-mailovou adresu pro doručování písemností. V případě technických problémů s vyhotovením elektronické podoby daňového dokladu či jeho příloh (např. nečitelnost skenu) bude objednatel akceptovat daňový doklad doručený v listinné podobě.

5. Splatnost faktury se sjednává na 30 kalendářních dnů od jejího písemného doručení Kupujícímu. V případě, že faktura nebude mít odpovídající náležitosti účetního nebo daňového dokladu, je Kupující oprávněn ve lhůtě splatnosti ji vrátit Prodávajícímu s vytknutím nedostatků, aniž by se dostal do prodlení se splatností. Lhůta splatnosti počíná běžet znovu od okamžiku doručení opravené či doplněné faktury Kupujícímu.

## **V. ODPOVĚDNOST ZA VADY, JAKOST, ZÁRUKA, ODPOVĚDNOST ZA ŠKODU**

1. Prodávající je povinen realizovat veškerá plnění dílčích smluv uzavřených na základě této Rámcové dohody na svůj náklad a na své nebezpečí.
2. Záruční doba činí 24 měsíců od data převzetí zboží.
3. Prodávající odpovídá Kupujícímu za řádné provedení předmětu objednávky, za dodržení kvality deklarované v nabídce Prodávajícího dle článku I. této dohody a v uzavřených TPD, a že jeho provedení bude shodné s vzájemně odsouhlasenými referenčními vzorky.
4. Kvalita dodávaného zboží může být Kupujícím namátkově ověřována u notifikovaných zkušeben, výsledky těchto zkoušek mohou být podkladem pro případnou reklamaci. V případě zjištění vadného plnění je Prodávající povinen nahradit vadné zboží zbožím odsouhlaseného typu a kvality. Pokud již bylo vadné zboží vydáno uživatelům, je Prodávající povinen dodat nové zboží bez vrácení původně dodaného vadného zboží. Kupující je oprávněn vymáhat po prodávajícím náklady vynaložené na ověření kvality, jakož i další vzniklé náklady, a sankce dle obchodních podmínek.
5. Reklamaci zboží uplatní u Prodávajícího zástupce Kupujícího písemně s uvedením vad. K reklamaci přiloží vždy vadné zboží, příp. i další dokumentaci (přejímací zápis, fotodokumentace, příp. kopie zkušebního protokolu notifikované zkušebny apod.).
6. V případě, že dodávka nebude uskutečněna v souladu s dílčí smlouvou, je Kupující oprávněn požádat o výměnu vadného zboží na náklady Prodávajícího. Platba za takovou dodávku bude uskutečněna až po odstranění vad.
7. Odpovědnost za vady, kvalitu, jakost a nároky z ní vyplývající se řídí TPD a příslušným ustanovením Obchodních podmínek a příslušnými ustanoveními Občanského zákoníku.

## **VI. DALŠÍ UJEDNÁNÍ**

1. Smluvní strany berou na vědomí, že tato Rámcová dohoda (následné odstavce se týkají jak této Rámcové dohody, tak dílčích smluv s hodnotou převyšující 50.000,- Kč bez DPH), podléhá uveřejnění v registru smluv podle zákona č. 340/2015 Sb., o zvláštních podmínkách účinnosti některých smluv, uveřejňování těchto smluv a o registru smluv, ve znění pozdějších předpisů (dále jen „ZRS“), a současně souhlasí se zveřejněním údajů o identifikaci Smluvních stran, předmětu a účelu této Rámcové dohody a dílčích smluv, její ceně či hodnotě a datu uzavření této Rámcové dohody nebo dílčí smlouvy. Osoby uzavírající tuto Rámcovou dohodu za Smluvní strany souhlasí s uveřejněním svých osobních údajů, které jsou uvedeny v této Rámcové dohodě, spolu s touto Rámcovou dohodou v registru smluv. Tento souhlas je udělen na dobu neurčitou.
2. Zaslání této Rámcové dohody a dílčích smluv správci registru smluv k uveřejnění v registru smluv zajišťuje Kupující. Nebude-li tato Rámcová dohoda nebo dílčí smlouva zaslána k uveřejnění a/nebo uveřejněna prostřednictvím registru smluv, není žádná ze Smluvních stran oprávněna požadovat po druhé Smluvní straně náhradu škody ani jiné újmy, která by jí v této souvislosti vznikla nebo vzniknout mohla.

3. Smluvní strany výslovně prohlašují, že údaje a další skutečnosti uvedené v této Rámcové dohodě a dílčích smlouvách, vyjma částí označených ve smyslu následujícího odstavce této smlouvy, nepovažují za obchodní tajemství ve smyslu ustanovení § 504 zákona č. 89/2012 Sb., občanský zákoník, ve znění pozdějších předpisů (dále jen „obchodní tajemství“), a že se nejedná ani o informace, které nemohou být v registru smluv uveřejněny na základě ustanovení § 3 odst. 1 ZRS.
4. Jestliže Smluvní strana označí za své obchodní tajemství část obsahu této Rámcové dohody nebo dílčí smlouvy, která v důsledku toho bude pro účely uveřejnění této Rámcové dohody nebo dílčí smlouvy v registru smluv znečitelněna, nese tato Smluvní strana odpovědnost, pokud by tato Rámcová dohoda nebo dílčí smlouva v důsledku takového označení byla uveřejněna způsobem odporujícím ZRS, a to bez ohledu na to, která ze Smluvních stran tuto Rámcovou dohodu v registru smluv uveřejnila. S částmi této Rámcové dohody nebo dílčí smlouvy, které druhá Smluvní strana neoznačí za své obchodní tajemství před uzavřením této Rámcové dohody nebo dílčí smlouvy, nebude Kupující jako s obchodním tajemstvím nakládat a ani odpovídat za případnou škodu či jinou újmu takovým postupem vzniklou. Označením obchodního tajemství ve smyslu předchozí věty se rozumí doručení písemného oznámení druhé Smluvní strany Kupující obsahujícího přesnou identifikaci dotčených částí této Rámcové dohody nebo dílčí smlouvy včetně odůvodnění, proč jsou za obchodní tajemství považovány. Druhá Smluvní strana je povinna výslovně uvést, že informace, které označila jako své obchodní tajemství, naplňují současně všechny definiční znaky obchodního tajemství, tak jak je vymezeno v ustanovení § 504 občanského zákoníku, a zavazuje se neprodleně písemně sdělit Kupující skutečnost, že takto označené informace přestaly naplňovat znaky obchodního tajemství.
5. Prodávající může při plnění dílčích smluv použít poddodavatele uvedené v příloze č. 3 této Rámcové dohody. Poddodavatele neuvedeného v příloze č. 3 této Rámcové dohody může Prodávající k plnění dílčí smlouvy použít pouze po předchozím souhlasu Kupujícího na základě písemné žádosti Prodávajícího a uzavření písemného dodatku k této rámcové dohodě. V případě, že Prodávající žádá o změnu poddodavatele uvedeného v příloze č. 3 této Rámcové dohody, prostřednictvím kterého prokazoval část kvalifikace ve výběrovém řízení, doloží společně se žádostí dle předchozí věty i doklady o prokázání kvalifikace novým poddodavatelem v rozsahu, v jakém prokázal kvalifikaci nahrazovaný poddodavatel.
6. Rovnocenné podmínky v rámci poddodavatelského řetězce

Zhotovitel se zavazuje ujednat si s dalšími osobami, které se na jeho straně podílejí na plnění předmětu díla, a jsou podnikateli (dále jen „smluvní partneři Zhotovitele“), stejnou nebo kratší dobu splatnosti daňových dokladů, jaká je sjednána v této Smlouvě. Zhotovitel se zavazuje na písemnou výzvu předložit Objednateli do tří pracovních dnů od doručení výzvy smluvní dokumentaci (včetně jejich případných změn) se smluvními partnery Zhotovitele uvedenými ve výzvě Objednatele, ze kterých bude vyplývat splnění povinnosti Zhotovitele dle předchozí věty. Předkládaná smluvní dokumentace bude anonymizována tak, aby neobsahovala osobní údaje či obchodní tajemství dodavatele či smluvních partnerů Zhotovitele; musí z ní však vždy být zřejmé splnění povinnosti Zhotovitele dle tohoto odstavce Smlouvy.

Zhotovitel se zavazuje uhradit smluvní pokutu ve výši 5.000 Kč za každý, byť i započatý den prodlení se splněním povinnosti předložit smluvní dokumentaci dle předchozího odstavce Smlouvy. Zhotovitel se dále zavazuje uhradit smluvní pokutu ve výši 5.000 Kč za každý, byť i započatý den, po který porušil svou povinnost mít se smluvními partnery Zhotovitele stejnou nebo kratší dobu splatnosti daňových dokladů, jaká je sjednána v této Smlouvě. Smluvní sankce dle tohoto odstavce smlouvy lze v případě postupného porušení obou povinností Zhotovitele sčítat.

## VII. STŘET ZÁJMŮ, POVINNOSTI PRODÁVAJÍCÍHO V SOUVISLOSTI S KONFLIKTEM NA UKRAJINĚ

1. Prodávající prohlašuje, že není obchodní společností, ve které veřejný funkcionář uvedený v ust. § 2 odst. 1 písm. c) zákona č. 159/2006 Sb., o střetu zájmů, ve znění pozdějších předpisů (dále jen „**Zákon o střetu zájmů**“) nebo jím ovládaná osoba vlastní podíl představující alespoň 25 % účasti společníka v obchodní společnosti, a že žádní poddodavatelé, jimiž prokazoval kvalifikaci v zadávacím řízení na zadání Veřejné zakázky, nejsou obchodní společností, ve které veřejný funkcionář uvedený v ust. § 2 odst. 1 písm. c) Zákona o střetu zájmů nebo jím ovládaná osoba vlastní podíl představující alespoň 25 % účasti společníka v obchodní společnosti.
2. Prodávající prohlašuje, že:
  - a) on, ani žádný z jeho poddodavatelů, nejsou osobami, na něž se vztahuje zákaz zadání veřejné zakázky ve smyslu § 48a zákona č. 134/2016 Sb., o zadávání veřejných zakázek, ve znění pozdějších předpisů,
  - b) on, ani žádný z jeho poddodavatelů nebo jiných osob, jejichž způsobilost byla využita ve smyslu evropských směrnic o zadávání veřejných zakázek, nejsou osobami dle článku 5k nařízení Rady (EU) č. 833/2014 ze dne 31. července 2014 o omezujících opatřeních vzhledem k činnostem Ruska destabilizujícím situaci na Ukrajině, ve znění pozdějších předpisů, jimž se zakazuje zadat nebo dále plnit jakoukoli veřejnou zakázku nebo koncesní smlouvu spadající do oblasti působnosti směrnic o zadávání veřejných zakázek, jakož i čl. 10 odst. 1, 3, odst. 6 písm. a) až e), odst. 8, 9 a 10, článků 11, 12, 13 a 14 směrnice 2014/23/EU, článku 7 písm. a) až d), článku 8, čl. 10 písm. b) až f) a písm. h) až j) směrnice 2014/24/EU, článku 18, čl. 21 písm. b) až e) a písm. g) až i), článků 29 a 30 směrnice 2014/25/EU a čl. 13 písm. a) až d), f) až h) a j) směrnice 2009/81/ES a hlavy VII nařízení Evropského parlamentu a Rady (EU, Euratom) 2018/1046,
  - c) on, ani žádný z jeho poddodavatelů nebo jiných osob, jejichž způsobilost byla využita ve smyslu evropských směrnic o zadávání veřejných zakázek, nejsou osobami dle článku 2 nařízení Rady (EU) č. 269/2014 ze dne 17. března 2014, o omezujících opatřeních vzhledem k činnostem narušujícím nebo ohrožujícím územní celistvost, svrchovanost a nezávislost Ukrajiny, ve znění pozdějších předpisů, a dalších prováděcích předpisů k tomuto nařízení Rady (EU) č. 269/2014 anebo osobami dle čl. 2 nařízení uvedených v odstavci 5 této Smlouvy (dále jen „**Sankční seznamy**“).
3. Je-li Prodávajícím sdružení více osob, platí podmínky dle odstavce 1 a 2 této Rámcové dohody také jednotlivě pro všechny osoby v rámci Prodávajícího sdružené a to bez ohledu na právní formu tohoto sdružení.
4. Přestane-li Prodávající nebo některý z jeho poddodavatelů nebo jiných osob, jejichž způsobilost byla využita ve smyslu evropských směrnic o zadávání veřejných zakázek, splňovat podmínky dle tohoto článku Rámcové dohody, oznámí tuto skutečnost bez zbytečného odkladu, nejpozději však do 3 pracovních dnů ode dne, kdy přestal splňovat výše uvedené podmínky, Kupujícímu.
5. Prodávající se dále zavazuje postupovat při plnění dílčích smluv uzavřených na základě této Rámcové dohody v souladu s nařízením Rady (ES) č. 765/2006 ze dne 18. května 2006 o omezujících opatřeních vzhledem k situaci v Bělorusku a k zapojení Běloruska do ruské agrese proti Ukrajině, ve znění pozdějších předpisů, nařízením Rady (EU) č. 208/2014 ze dne 5. března 2014 o omezujících opatřeních vůči některým osobám, subjektům a orgánům vzhledem k situaci na Ukrajině, ve znění pozdějších předpisů, a dalších prováděcích předpisů k těmto nařízením.
6. Prodávající se dále zavazuje, že finanční prostředky ani hospodářské zdroje, které obdrží od Kupujícího na základě této Smlouvy a jejich případných dodatků, nezpřístupní přímo ani nepřímo fyzickým nebo právnickým osobám, subjektům či orgánům s nimi spojeným uvedeným v Sankčních seznamech, nebo v jejich prospěch.

- Ukáže-li se jakékoliv prohlášení Prodávajícího dle tohoto článku Rámcové dohody jako nepravdivé nebo poruší-li Prodávající svou oznamovací povinnost nebo některou z dalších povinností dle tohoto článku Rámcové dohody, je Kupující oprávněn odstoupit od této Rámcové dohody. Kupující je vedle toho oprávněn odstoupit od těch dílčích smluv uzavřených na základě této Rámcové dohody, které ještě nebyly splněny. Kupující je oprávněn odstoupit od smluv dle předchozí věty i ohledně celého plnění. Prodávající je dále povinen zaplatit za každé jednotlivé porušení povinností dle věty první tohoto odstavce smluvní pokutu ve výši 500.000,-Kč (slovy pět set tisíc korun českých). Ustanovení § 2050 Občanského zákoníku se nepoužije.

## VIII. COMPLIANCE

- Smluvní strany stvrzují, že při uzavírání této smlouvy jednaly a postupovaly čestně a transparentně a zavazují se tak jednat i při plnění této smlouvy a veškerých činnostech s ní souvisejících. Každá ze smluvních stran se zavazuje jednat v souladu se zásadami, hodnotami a cíli compliance programů a etických hodnot druhé smluvní strany, pakliže těmito dokumenty dotčené smluvní strany disponují, a jsou uveřejněny na webových stránkách smluvních stran (společností).
- Správa železnic, státní organizace, má výše uvedené dokumenty k dispozici na webových stránkách: <https://www.spravazeleznic.cz/o-nas/nazadouci-jednani-a-boj-s-korupci>.
- Prodávající má výše uvedené dokumenty k dispozici na webových stránkách: [doplň Prodávající x nemá-li Prodávající výše uvedené dokumenty, celý odst. 3 odstraní].

## IX. ZÁVĚREČNÁ UJEDNÁNÍ

- Osobami oprávněnými jednat ve vztahu k této Rámcové dohodě jsou:
  - na straně Kupujícího: ....., @....., tel.: .....
  - na straně Prodávajícího: [DOPLŇÍ PRODÁVAJÍCÍ]
- Obě Smluvní strany prohlašují, že si tuto Rámcovou dohodu před jejím podpisem přečetly, a že byla uzavřena po vzájemném projednání jako projev jejich svobodné vůle určitě, vážně a srozumitelně. Na důkaz dohody o všech člancích této Rámcové dohody připojují pověření zástupci obou Smluvních stran své podpisy.
- Tato Rámcová dohoda se řídí Obchodními podmínkami k této Rámcové dohodě uvedené v příloze č. 1 této Rámcové dohody (dále jen „Obchodní podmínky“). Odchylná ujednání v této Rámcové dohodě a jejích přílohách a dílčí smlouvě mají před zněním Obchodních podmínek přednost.
- Tato Rámcová dohoda může být měněna nebo doplňována pouze formou písemných vzestupně číslovaných dodatků.
- Prodávající prohlašuje, že se se zněním Obchodních podmínek před podpisem této Rámcové dohody seznámil v dostatečném rozsahu spolu s veškerými požadavky Kupujícího dle této Rámcové dohody, přičemž si není vědom žádných překážek, které by Kupujícímu bránily v poskytnutí sjednaného plnění v souladu s touto Rámcovou dohodou.
- Tato Rámcová dohoda je vyhotovena v elektronické podobě, přičemž obě Smluvní strany obdrží její elektronický originál opatřený elektronickými podpisy. V případě, že tato Rámcová dohoda z jakéhokoliv důvodu nebude vyhotovena v elektronické podobě, bude sepsána ve třech vyhotoveních, ve dvou vyhotoveních pro Kupujícího a jedno obdrží Prodávající.

7. Smluvní vztahy výslovně neupravené touto Rámcovou dohodou a jejími Obchodními podmínkami se řídí Občanským zákoníkem a platnými obecně závaznými právními předpisy. Veškerá práva a povinnosti Smluvních stran vyplývající z této Rámcové dohody se řídí českým právním řádem. Smluvní strany vylučují použití Úmluvy OSN o smlouvách o mezinárodní koupi zboží.
8. Smluvní strany se zavazují řešit případné spory vzniklé ze vzájemných obchodních smluvních vztahů především smírně – jednáním. Nedojde-li k dohodě, dohodly se Smluvní strany na tom, že k projednání sporů je příslušný obecný soud Kupujícího. Rozhodným právem pro řešení sporů je právo České republiky a jednacím jazykem je český jazyk.
9. Zvláštní podmínky, na které odkazuje tato Rámcová dohoda, mají přednost před zněním Obchodních podmínek, Obchodní podmínky se užití v rozsahu, v jakém nejsou v rozporu s takovými zvláštními podmínkami.
10. Tato Rámcová dohoda nabývá platnosti okamžikem jejího podpisu poslední ze Smluvních stran. Je-li tato Rámcová dohoda uveřejňována v registru smluv, nabývá účinnosti dnem uveřejnění v registru smluv, jinak je účinná od okamžiku uzavření.

#### **Přílohy tvořící nedílnou součást této rámcové dohody**

Příloha č. 1 – Obchodní podmínky k rámcové dohodě

Příloha č. 2 – Specifikace zboží a jednotkový ceník

Příloha č. 3 – Čestné prohlášení o poddodavatelích

Za Kupujícího:

Za Prodávajícího:

-----  
**Ing. Karel Švejda, MBA**  
náměstek GŘ  
pro provozuschopnost dráhy

-----  
**[DOPLNÍ PRODÁVAJÍCÍ]**  
-----  
-----



## **OBCHODNÍ PODMÍNKY K RÁMCOVÉ DOHODĚ**

### **OBSAH OBCHODNÍCH PODMÍNEK**

ČÁST 1 - ÚVODNÍ USTANOVENÍ.....	2
ČÁST 2 - ZBOŽÍ .....	2
ČÁST 3 - CENA A PLATEBNÍ PODMÍNKY .....	3
ČÁST 4 - MÍSTO DODÁNÍ ZBOŽÍ.....	4
ČÁST 5 - DOBA DODÁNÍ ZBOŽÍ .....	4
ČÁST 6 - PŘEPRAVA ZBOŽÍ.....	4
ČÁST 7 - DALŠÍ DODACÍ PODMÍNKY .....	5
ČÁST 8 - PŘEDÁNÍ A PŘEVZETÍ ZBOŽÍ.....	5
ČÁST 9 - PŘECHOD VLASTNICKÉHO PRÁVA A NEBEZPEČÍ ŠKODY .....	6
ČÁST 10 - VADY PLNĚNÍ A ZÁRUKA.....	6
ČÁST 11 - UPLATNĚNÍ PRÁV Z VADNÉHO PLNĚNÍ .....	7
ČÁST 12 - PODMÍNKY ODSTRANĚNÍ VAD.....	7
ČÁST 13 - SANKCE .....	8
ČÁST 14 - ODSTOUPENÍ OD RÁMCOVÉ DOHODY.....	8
ČÁST 15 - OSTATNÍ UJEDNÁNÍ.....	9

## ČÁST 1 - ÚVODNÍ USTANOVENÍ

1. Pro účely těchto Obchodních podmínek mají následující slova význam u nich uvedený:
  - 1.1. **Občanský zákoník** – zákon č. 89/2012 Sb., občanský zákoník, ve znění pozdějších předpisů.
  - 1.2. **ZoDPH** – zákon č. 235/2004 Sb., o dani z přidané hodnoty, ve znění pozdějších předpisů.
  - 1.3. **ZoÚ** – zákon č. 563/1991 Sb., o účetnictví, ve znění pozdějších předpisů.
  - 1.4. **Kupující** – Správa železnic, státní organizace, IČO 70994234, se sídlem Praha 1 – Nové Město, Dílčdřená 1003/7, PSČ 110 00, zapsaná v obchodním rejstříku vedeném Městským soudem v Praze pod sp. zn. A 48384.
  - 1.5. **Prodávající** – osoba uvedená v Rámcové dohodě jako Proávající.
  - 1.6. **Smluvní strany** – Kupující a Proávající.
  - 1.7. **Smluvní strana** – Kupující nebo Proávající dle smyslu ujednání.
  - 1.8. **Rámcová dohoda** – smlouva/dohoda uzavřená mezi Smluvními stranami, která odkazuje na Obchodní podmínky.
  - 1.9. **Dílčí smlouva** – dílčí smlouva uzavřená na základě Rámcové dohody způsobem uvedeným v Rámcové dohodě
  - 1.10. **Obchodní podmínky** – text těchto obchodních podmínek.
  - 1.11. **Zboží** – věc nebo věci specifikované v Rámcové dohodě, jejíž dodání je předmětem Dílčích smluv uzavřených na základě Rámcové dohody.
  - 1.12. **Kupní cena Zboží** – jednotková cena Zboží sjednaná v Rámcové dohodě.
  - 1.13. **Cena za plnění Dílčí smlouvy** – je celková cena za plnění dílčí smlouvy uvedená v dílčí smlouvě anebo v případě, že v dílčí smlouvě uvedena není, je cena za plnění dílčí smlouvy stanovena dle Kupní ceny Zboží a množství skutečně dodaného zboží Kupujícímu
  - 1.14. **Doklady** – veškeré listiny, které se ke Zboží vztahují a které jsou třeba k jeho převzetí a užívání; veškerá rozhodnutí, sdělení, souhlasy, povolení či jiné výsledky úkonů orgánů státní správy či jiných subjektů, nezbytné dle právních předpisů k prodeji a dodání Zboží Kupujícímu; veškeré listiny (vyjma Výzvy k úhradě) které je Proávající dle Rámcové dohody povinen předat Kupujícímu; veškeré Doklady je Proávající povinen předat Kupujícímu v českém jazyce nebo v originále a českém překladu.
  - 1.15. **Obalový materiál** – palety, dřevěné desky či jiné věci, které slouží pro potřeby přepravy nebo ochrany Zboží. Dle kontextu Rámcové dohody se rozumí Obalovým materiálem též jednotlivý kus palety, dřevěné desky nebo jiné věci.
  - 1.16. **Dodací list** – list osvědčující dodání, jehož minimální náležitosti jsou uvedeny v části Předání a převzetí Zboží.
  - 1.17. **Záruční doba** – doba, do jejíhož uplynutí je Kupující oprávněn uplatňovat práva z vad plnění poskytnutého Proávajícím na základě Rámcové dohody; Záruční doba činí 24 měsíců, není-li stanoveno v Rámcové dohodě jinak.
  - 1.18. **Výzva k úhradě** – daňový doklad, je-li Proávající povinen dle ZoDHP uhradit v souvislosti s dodáním Zboží nebo jeho části DPH, nebo faktura, pokud Proávající v souvislosti s dodáním Zboží nebo jeho části není dle ZoDPH povinen uhradit DPH.
  - 1.19. **CTD** – Centrum techniky a diagnostiky, jako organizační jednotka Kupujícího.
2. Rámcová dohoda se řídí těmito Obchodními podmínkami, pokud tak Rámcová dohoda stanoví, nebo pokud z ní jiným způsobem vyplývá, že tyto Obchodní podmínky jsou přílohou či součástí Rámcové dohody, nebo pokud Rámcová dohoda na Obchodní podmínky jiným způsobem odkáže.

## ČÁST 2 - ZBOŽÍ

3. Proávající se zavazuje, že Kupujícímu odevzdá Zboží, a umožní mu k němu nabýt vlastnické právo, a Kupující se zavazuje, že Zboží převezme a zaplatí Proávajícímu Cenu za plnění Dílčí smlouvy a příslušnou DPH, je-li Proávající povinen dle ZoDHP uhradit v souvislosti s dodáním Zboží nebo jeho části DPH.

4. Prodávající je povinen dodat Zboží nový, v jakosti a provedení uvedeném v Rámcové dohodě a zároveň
  - 4.1. tak, aby jej bylo možno použít podle účelu Rámcové dohody, je-li v ní účel vyjádřen,
  - 4.2. v jakosti a provedení dle odstavce 6 v rozsahu, ve kterém není v rozporu s jakostí a provedením sjednaným v Rámcové dohodě.
5. Je-li jakost či provedení zároveň určeno vzorkem nebo předlohou, musí Zboží odpovídat jakostí nebo provedením vzorku nebo předloze. Liší-li se jakost nebo provedení určené v Rámcové dohodě a vzorek nebo předloha, rozhoduje Rámcová dohoda. Určuje-li Rámcová dohoda a vzorek nebo předloha jakost nebo provedení rozdílně, nikoliv však rozporně, musí Zboží odpovídat Rámcové dohodě i vzorku nebo předloze.
6. Neurčuje-li Rámcová dohoda jakost a provedení Zboží, je Prodávající povinen dodat Zboží v takové jakosti a provedení,
  - 6.1. jež odpovídá vlastnostem, které Prodávající nebo výrobce popsal nebo které Kupující očekával s ohledem na povahu Zboží a na základě reklamy jimi prováděné,
  - 6.2. jež se hodí k účelu vyplývajícimu z Rámcové dohody a není-li v ní vyjádřen pak k účelu, ke kterému se Zboží obvykle používá,
  - 6.3. jež vyhovuje požadavkům právních předpisů.
7. Dodá-li Prodávající Kupujícímu větší množství Zboží, než bylo sjednáno, je Kupující oprávněn část přesahující sjednané množství odmítnout.

### **ČÁST 3 - CENA A PLATEBNÍ PODMÍNKY**

8. Kupní cena Zboží zahrnuje veškeré náklady Prodávajícího spojené se splněním jeho povinností vyplývajících z Rámcové dohody souvisejících s dodáním Zboží Kupujícímu. Kupující není povinen hradit v souvislosti s Rámcovou dohodou žádné jiné finanční částky, než Kupní cenu a případně příslušnou DPH, není-li uvedeno jinak (tím není dotčeno právo Prodávajícího na případnou úhradu smluvní pokuty, úroků z prodlení, či jiných sankcí, a právo na náhradu škody způsobené Kupujícím).
9. Kupní cena Zboží zahrnuje zejména
  - 9.1. náklady na pojištění Zboží, je-li Prodávající povinen Zboží dle Rámcové dohody pojistit,
  - 9.2. náklady na ověření jakosti, je-li dle Rámcové dohody požadováno, včetně nákladů na veškeré související úkony (např. doprava),
  - 9.3. náklady na zabalení Zboží, včetně nákladů na nevratný Obalový materiál,
  - 9.4. náklady na dopravu Zboží Kupujícímu a jeho vyložení,
  - 9.5. náklady na získání jakýchkoliv rozhodnutí, sdělení, souhlasů, povolení či jiných výsledků úkonů orgánů státní správy či jiných subjektů, nezbytných dle právních předpisů k prodeji a dodání Zboží Kupujícímu,
  - 9.6. náklady na vytvoření, získání či překlad Dokladů a jejich dodání Kupujícímu,
  - 9.7. cenu za udělení nebo převod licenčních oprávnění k Zboží nebo Dokladům, nebo jakékoliv jejich části na Kupujícího, jsou-li předmětem duševního vlastnictví, přičemž v takovém případě cena za takové licenční oprávnění činí 5% z Kupní ceny Zboží,
  - 9.8. zaškolení obsluhy Zboží, je-li dle Rámcové dohody nebo povahy Zboží zaškolení třeba,
  - 9.9. náklady na zkušební provoz Zboží, bude-li Rámcovou dohodou vyžadován.
10. Je-li Prodávající povinen dle ZoDHP uhradit v souvislosti s dodáním Zboží nebo jeho části DPH, je Kupující povinen Prodávajícímu takovou DPH uhradit vedle Ceny za plnění Dílčí smlouvy.
11. Konečné finanční částky na fakturách/daňových dokladech nesmí být zaokrouhlovány na celé Kč. Kupující nebude akceptovat zaokrouhlení a haléřové vyrovnání v případě uvedení na faktuře/daňovém dokladu nebude hradit.
12. Stane-li se prodávající nespolehlivým plátcem nebo daňový doklad prodávajícího bude obsahovat číslo bankovního účtu, na který má být plněno, aniž by bylo uvedeno ve veřejném registru spolehlivých účtů, je kupující oprávněn z finančního plnění uhradit daň z přidané hodnoty přímo místně a věcně příslušnému správci daně prodávajícího.
13. Cenu za plnění Dílčí smlouvy a případnou DPH je Kupující povinen uhradit Prodávajícímu do 30 dnů od doručení Výzvy k úhradě Kupujícímu. Výzvu k úhradě je Prodávající oprávněn vystavit až po převzetí Zboží; má-li být dle Rámcové dohody proveden též zkušební provoz, pak po

- úspěšném ukončení zkušebního provozu, nastane-li den skončení zkušebního provozu později než převzetí Zboží Kupujícím.
14. Cena za plnění Dílčí smlouvy a případná DPH je uhrazena dnem jejich odepsání z bankovního účtu Kupujícího.
  15. Prodávající vyúčtuje Kupujícímu Cenu za plnění Dílčí smlouvy a případnou DPH Výzvou k úhradě.
  16. Je-li Výzva k úhradě fakturou, musí obsahovat náležitosti účetního dokladu dle § 11 ZoÚ a náležitosti stanovené v § 435 Občanského zákoníku.
  17. Je-li Výzva k úhradě daňovým dokladem, musí obsahovat náležitosti daňového dokladu dle § 28 ZoDPH a náležitosti stanovené v § 435 Občanského zákoníku.
  18. Výzva k úhradě musí vždy obsahovat číslo Rámcové dohody, její přílohou musí být vždy jedno vyhotovení Dodacího listu potvrzeného Kupujícím.
  19. Výzvu k úhradě je Prodávající povinen doručit Kupujícímu.
  20. Výzvy k úhradě, vč. všech příloh, budou Kupujícímu zasílány následovně:
    - 20.1. v digitální podobě na e-mailovou adresu ePodatelnaCFU@spravazeleznic.cz, nebo
    - 20.2. v digitální podobě do datové schránky s identifikátorem Uccchjm, nebo
    - 20.3. v listinné podobě **ve dvou vyhotoveních** na adresu Správa železnic, státní organizace, Centrální finanční účtárna Čechy, Náměstí Jana Pernera 217, 530 02 Pardubice, nebo
    - 20.4. prostřednictvím kontaktního formuláře na webových stránkách Kupujícího <https://www.spravazeleznic.cz/kontakty/podatelna>.Kupující upřednostňuje příjem Výzev k úhradě v digitální podobě ve formátu PDF/A, ISO 19005, min. verze PDF/A-2b, na výše uvedené emailové adrese. V případě, že je Výzva k úhradě zasílána na výše uvedenou e-mailovou adresu, považuje se za doručenou po obdržení notifikace doručení, která je automaticky odesílána odesílateli.
  21. Stanoví-li Výzva k úhradě splatnost delší, než je jako minimální stanovena v odstavci 13, je Kupující oprávněn uhradit Cenu za plnění Dílčí smlouvy a případnou DPH ve lhůtě splatnosti určené ve Výzvě k úhradě.
  22. Dodává-li Prodávající Zboží v souladu s Rámcovou dohodou po částech, je oprávněn vystavit Výzvu k úhradě dodávané části Zboží poté, co Kupující převezme příslušnou část Zboží.
  23. Kupující neposkytuje zálohy.

#### ČÁST 4 - MÍSTO DODÁNÍ ZBOŽÍ

24. Prodávající je povinen dopravit Zboží do místa dodání uvedeného v Rámcové dohodě, jinak do sídla organizační jednotky, která jménem Kupujícího uzavřela Rámcovou dohodu. Nelze-li místo dodání určit dle předcházející věty, je místem dodání sídlo Kupujícího.

#### ČÁST 5 - DOBA DODÁNÍ ZBOŽÍ

25. Prodávající je povinen dopravit Zboží do místa dodání v době stanovené v Dílčí smlouvě, jinak bez zbytečného odkladu po uzavření Dílčí smlouvy.
26. **Prodávající je povinen dopravit Zboží do místa dodání v pracovní den v době od 8 do 15 hodin. Dodá-li Prodávající Zboží Kupujícímu v jiné než uvedené době, je Kupující oprávněn odmítnout Zboží převzít a není zároveň v prodlení s převzetím Zboží.**
27. Případně-li konec sjednané doby plnění na sobotu, neděli nebo svátek, není Prodávající v prodlení, dodá-li Zboží nejbližší následující pracovní den v časovém rozmezí dle odstavce 26 Obchodních podmínek.

#### ČÁST 6 - PŘEPRAVA ZBOŽÍ

28. Je-li dle Rámcové dohody nebo zvyklostí třeba Zboží zabalit, Prodávající Zboží zabalí dle Rámcové dohody; není-li ujednání o balení Zboží v Rámcové dohodě, pak dle zvyklostí, a není-li jich, pak způsobem potřebným pro uchování Zboží a jeho ochranu.

29. Jestliže Prodávající označí Obalový materiál nejpozději do doby převzetí Zboží Kupujícím jako vratný, a to přímo na Obalovém materiálu, v Dokladech nebo jiným zřejmým způsobem, ze kterého bude zřejmé, který Obalový materiál je vratný, je Kupující oprávněn předat Prodávajícímu při předávacím řízení (viz část ČÁST 8 - Obchodních podmínek) stejné množství Obalového materiálu téhož druhu a srovnatelného nebo nižšího stupně opotřebení. V rozsahu předání Obalového materiálu Kupujícím Prodávajícímu dle předchozí věty zaniká právo Prodávajícího na vrácení Obalového materiálu.
30. V rozsahu, v němž Kupující nevrátí vratný Obalový materiál Prodávajícímu dle předchozího odstavce, je Prodávající oprávněn Kupujícímu vyúčtovat zálohu na vratný Obalový materiál. Výše zálohy nesmí přesáhnout dvojnásobek pořizovací ceny Obalového materiálu.
31. Doposud nevrácený vratný Obalový materiál je Kupující povinen na vlastní náklady dopravit do sídla Prodávajícího, a to nejpozději do jednoho roku od převzetí Zboží Kupujícím. Kupující je oprávněn nahradit nevrácený vratný Obalový materiál Obalovým materiálem stejného druhu a srovnatelného nebo nižšího stupně opotřebení. Bez zbytečného odkladu po převzetí vráceného Obalového materiálu nebo jeho náhrady Prodávajícím, je Prodávající povinen vrátit Kupujícímu zaplacenou zálohu na vratný Obalový materiál. Nevrátí-li Kupující dosud nevrácený vratný Obalový materiál nebo Obalový materiál stejného druhu a srovnatelného nebo nižšího stupně opotřebení ani do dvou let od převzetí Zboží Kupujícím, stává se nevrácený vratný Obalový materiál vlastnictvím Kupujícího a složená záloha se stává vlastnictvím Prodávajícího.
32. Pokud Prodávající Zboží Kupujícímu odesílá prostřednictvím dopravce, umožní Prodávající Kupujícímu uplatnit práva z přepravní smlouvy vůči dopravci, pokud o to Kupující Prodávajícího požádá.
33. Pokud Prodávající Zboží Kupujícímu odesílá prostřednictvím dopravce, je Prodávající povinen zajistit dopravu u dopravce tak, aby Zboží byl dodán Kupujícímu v době uvedené v odstavci 26 Obchodních podmínek.
34. Je-li třeba provést vyložení Zboží z dopravního prostředku, je vyložení povinen provést Prodávající na své náklady.
35. Je-li Kupující v prodlení s převzetím Zboží, uchová jej Prodávající, může-li s ním nakládat, pro Kupujícího způsobem přiměřeným okolnostem. Převzal-li Kupující Zboží, který zamýšlí odmítnout, uchová jej způsobem přiměřeným okolnostem. Smluvní strana, která uchovává Zboží pro druhou Smluvní stranu, má právo na náhradu účelně vynaložených nákladů spojených s uchováním Zboží, nemůže jej však za účelem zajištění svého práva na úhradu nákladů zadržet.

## **ČÁST 7 - DALŠÍ DODACÍ PODMÍNKY**

36. Prodávající je povinen splnit svůj závazek z Rámcové dohody na svůj náklad a nebezpečí řádně a včas.
37. Lze-li dluh Prodávajícího splnit několika způsoby, náleží volba způsobu plnění Prodávajícímu.
38. Nabízí-li Prodávající Kupujícímu částečné plnění Zboží, aniž by částečné plnění bylo sjednáno v Rámcové dohodě, není Kupující povinen částečné plnění přijmout. Přijme-li Kupující částečné plnění, je Prodávající povinen nahradit Kupujícímu zvýšené náklady způsobené mu částečným plněním.
39. Zjistí-li Prodávající jakékoliv skutečnosti, které by mohly mít vliv na dobu plnění, je Prodávající povinen bez zbytečného odkladu Kupujícího o takových skutečnostech informovat.
40. Ustanovení §1912 Občanského zákoníku se neužijí.

## **ČÁST 8 - PŘEDÁNÍ A PŘEVZETÍ ZBOŽÍ**

41. Předání a převzetí Zboží probíhá v rámci předávacího řízení.
42. Předávací řízení začíná okamžikem, kdy je Zboží dodán do místa dodání a Kupujícímu je umožněno Zboží zkontrolovat.
43. Předávací řízení končí okamžikem odmítnutí převzetí Zboží nebo okamžikem potvrzení Dodacího listu Kupujícím.
44. Potvrzení Dodacího listu je okamžikem převzetí Zboží.

45. Dodací list musí vždy obsahovat
  - 45.1. přesné označení Prodávajícího a Kupujícího,
  - 45.2. číslo vagónu nebo SPZ kolového dopravního prostředku, jímž byl Zboží dodán,
  - 45.3. číslo Dodacího listu a datum jeho vystavení,
  - 45.4. číslo Rámcové dohody a Dílčí smlouvy,
  - 45.5. specifikaci Zboží,
  - 45.6. množství dodaného Zboží,
  - 45.7. místo dodání dle Rámcové dohody nebo dle Dílčí smlouvy,
  - 45.8. seznam předaných Dokladů.
46. Nejpozději společně se Zbožím je Prodávající povinen předat Kupujícímu též Doklady. Nesplní-li Prodávající povinnost dle předchozí věty, je v prodlení s plněním Rámcové dohody.
47. Kupující je oprávněn odmítnout převzít Zboží, není-li ve shodě s Rámcovou dohodou, neobsahuje-li Dodací list stanovené náležitosti nebo nejsou-li Kupujícímu nejpozději se Zbožím předány Doklady.
48. Hodlá-li Kupující Zboží převzít, ačkoliv není ve shodě s Rámcovou dohodou nebo Dílčí Smlouvou, jsou obě Smluvní strany oprávněny uvést do Dodacího listu svá stanoviska ke Kupujícím tvrzenému rozporu s Rámcovou dohodou.
49. Přípouští-li to povaha Zboží, má Kupující právo, aby byl Zboží před ním překontrolován nebo aby byly předvedeny jeho funkce.
50. Je-li Zboží dodáváno po částech, vztahují se ustanovení Obchodních podmínek o předání a převzetí Zboží přiměřeně též na předání a převzetí části Zboží.

## **ČÁST 9 - PŘECHOD VLASTNICKÉHO PRÁVA A NEBEZPEČÍ ŠKODY**

51. Vlastnické právo k Zboží přechází na Kupujícího okamžikem, kdy Kupující potvrdí Dodací list.
52. Nebezpečí škody na Zboží přechází na Kupujícího okamžikem, kdy Kupující potvrdí Dodací list, nebo kdy Kupující bezdůvodně odmítne Dodací list potvrdit.
53. Ustanovení §2121 - 2123 Občanského zákoníku se neužijí.

## **ČÁST 10 - VADY PLNĚNÍ A ZÁRUKA**

54. Prodávající se zavazuje, že Zboží a Doklady budou v okamžiku jejich převzetí Kupujícím vyhovovat všem požadavkům Rámcové dohody, Obchodních podmínek a právních předpisů na rozsah, množství, jakost a provedení Zboží a Dokladů.
55. Prodávající se zavazuje, že Zboží a Doklady budou vyhovovat též plnění nabídnutému Prodávajícím v nabídce podané do zadávacího řízení, na jehož základě je Rámcová dohoda uzavřena.
56. Zboží a Doklady musí být prosté všech faktických a právních vad a Prodávající je povinen zajistit, aby dodáním a užíváním Zboží a Dokladů nebyla porušena práva Prodávajícího nebo třetích osob vyplývající z práv duševního vlastnictví. Plnění má právní vadu, pokud k němu uplatňuje právo třetí osoba.
57. Prodávající se zavazuje (poskytuje Kupujícímu záruku), že Zboží a Doklady si po celou dobu od okamžiku jejich převzetí Kupujícím, až do uplynutí Záruční doby zachovají vlastnosti stanovené v odstavcích 54 - 56 Obchodních podmínek.
58. Záruční doba začíná běžet dnem převzetí Zboží Kupujícím nebo jeho poslední části, je-li Zboží dodáván po částech, nebo ode dne úspěšného ukončení zkušebního provozu, je-li dle Rámcové dohody vyžadován a nastane-li okamžik úspěšného ukončení zkušebního provozu později než okamžik převzetí Zboží, resp. jeho poslední části.
59. Zboží a Doklady mají vady (Prodávající plnil vadně), jestliže při převzetí Kupujícím nebo kdykoliv od převzetí Kupujícím do konce Záruční doby nebudou mít vlastnosti stanovené v odstavcích 54 - 56 Obchodních podmínek.
60. Kupující má práva z vadného plnění i v případě, jedná-li se o vadu, kterou musel s vynaložením obvyklé pozornosti poznat již při uzavření Rámcové dohody.

61. Prodávající nenese odpovědnost za vady způsobené Kupujícími nebo třetími osobami, ledaže Kupující nebo takové osoby postupovaly v souladu s Doklady nebo pokyny, které obdrželi od Prodávajícího,
62. Kupující nemá práva z vadného plnění, způsobila-li vadu po přechodu nebezpečí škody na věci na Kupujícího vnější událost. To neplatí, způsobil-li vadu Prodávající nebo jakákoliv třetí osoba, jejímž prostřednictvím plnil své povinnosti vyplývající z Rámcové dohody.
63. Prodávající neodpovídá za vady spočívající v opotřebení Zboží, které je obvyklé u věcí stejného nebo obdobného druhu jako Zboží.
64. Prodávající odpovídá za vady spočívající v opotřebení Zboží, ke kterému do konce Záruční doby vzhledem k požadavkům Rámcové dohody a Obchodních podmínek na jakost a provedení Zboží nemělo dojít.

## **ČÁST 11 - UPLATNĚNÍ PRÁV Z VADNÉHO PLNĚNÍ**

65. Odpovídá-li Prodávající za vady Zboží nebo Dokladů, má Kupující práva z vadného plnění.
66. Kupující je oprávněn vady reklamovat u Prodávajícího jakýmkoliv způsobem, preferovaná je písemná forma. Prodávající je povinen přijetí reklamace bez zbytečného odkladu písemně potvrdit. V reklamaci Kupující uvede popis vady nebo uvede, jak se vada projevuje.
67. Vada je uplatněna včas, je-li písemná forma reklamace odeslána Prodávajícímu nejpozději v poslední den Záruční doby. Případně-li konec Záruční doby na sobotu, neděli nebo svátek, je vada včas uplatněna, je-li písemná forma reklamace odeslána Prodávajícímu nejbližší následující pracovní den.
68. Má-li Zboží vady, za které Prodávající odpovídá, má Kupující právo
  - 68.1. na odstranění vady dodáním nového Zboží nebo jeho části bez vady, pokud to není vzhledem k povaze vady zcela zřejmě nepřiměřené, nebo dodání chybějící části Zboží,
  - 68.2. na odstranění vady opravou Zboží nebo jeho části,
  - 68.3. na přiměřenou slevu z Kupní ceny Zboží, nebo
  - 68.4. odstoupit od Rámcové dohody.
69. Není nepřiměřené, požaduje-li Kupující odstranit vady dodáním nového Zboží nebo jeho části bez vady, vyskytla-li se stejná vada po její opravě opětovně, nebo nemůže-li Kupující řádně užívat Zboží nebo jeho část pro větší počet vad.
70. Kupující je oprávněn nároky dle odstavce 68 kombinovat, je-li to vzhledem k okolnostem možné. Kupující není oprávněn kombinovat nároky, které si navzájem odporují (např. dodání nové části Zboží a zároveň slevy z Ceny za plnění Dílčí smlouvy na tutéž část Zboží).
71. Kupující sdělí Prodávajícímu volbu nároku z vady v reklamaci, nebo bez zbytečného odkladu po reklamaci. Provedenou volbu nemůže Kupující změnit bez souhlasu Prodávajícího; to neplatí, žádal-li Kupující opravu vady, která se ukáže jako neopravitelná.
72. Nesdělí-li Kupující Prodávajícímu, jaké právo si zvolil ani bez zbytečného odkladu poté, co jej k tomu Prodávající vyzval, může Prodávající odstranit vady podle své volby opravou nebo dodáním nového Zboží nebo jeho části; volba nesmí Kupujícímu způsobit nepřiměřené náklady.
73. Kupující má nárok na náhradu nákladů účelně vynaložených v souvislosti s oznámením vad Prodávajícímu.

## **ČÁST 12 - PODMÍNKY ODSTRANĚNÍ VAD**

74. Pokud Kupující požaduje v reklamaci odstranění vady, je Prodávající povinen neprodleně po obdržení reklamace zahájit činnosti vedoucí k odstranění reklamované vady.
75. Prodávající je povinen odstranit Kupujícími reklamovanou vadu nejpozději do 30 kalendářních dnů ode dne oznámení vady Prodávajícímu.
76. Nezahájí-li Prodávající činnosti vedoucí k odstranění vady do 10 dnů od oznámení vady Prodávajícímu, nebo nebude-li vada odstraněna ve lhůtě dle předcházejícího odstavce, je Kupující oprávněn
  - 76.1. zajistit odstranění vady jinou odborně způsobilou právnickou nebo fyzickou osobou na účet Prodávajícího,
  - 76.2. požadovat slevu z Kupní ceny Zboží nebo Ceny za plnění Dílčí smlouvy, nebo

- 76.3. od Rámcové dohody odstoupit.
77. Veškeré náklady vzniklé Kupujícím v souvislosti s odstranění vady způsobem dle předchozího odstavce je Prodávající povinen Kupujícím uhradit.
  78. Prodávající je povinen odstranit vadu bez ohledu na to, zda je uplatnění vady oprávněné či nikoli. Prokáže-li se však kdykoli později, že uplatnění vady Kupujícím nebylo oprávněné, tj. že Prodávající za vadu neodpovídal, je Kupující povinen uhradit Prodávajícímu veškeré jím účelně vynaložené náklady v souvislosti s odstraněním vady.
  79. Kupující je povinen poskytnout Prodávajícímu součinnost nezbytnou k odstranění vady.
  80. Do odstranění vady nemusí Kupující platit dosud nezaplacenou část Ceny za plnění Dílčí smlouvy a případnou příslušnou DPH odhadem přiměřeně odpovídající jeho právu na slevu.
  81. Při dodání nového Zboží nebo jeho části vrátí Kupující Prodávajícímu na náklady Prodávajícího Zboží nebo jeho část původně dodanou.
  82. Týká-li se vada Dokladů nebo jiného plnění poskytnutého Prodávajícím dle Rámcové dohody než Zboží, užití se ustanovení odstavců 65 – 81 obdobně.
  83. Ustanovení § 1917 - 1924, §2099 – 2101, §2103 - 2117 a §2165 - 2172 Občanského zákoníku se neuplatní.

### **ČÁST 13 - SANKCE**

84. Poruší-li Prodávající povinnost dodat Zboží nebo Doklady či jakoukoliv jejich část ve sjednané době, je Prodávající povinen uhradit Kupujícím smluvní pokutu ve výši 0,5% z Ceny za plnění Dílčí smlouvy za každý den prodlení, nejméně však 5.000,- Kč za každý den prodlení.
85. Poruší-li Kupující povinnost zaplatit Cenu za plnění Dílčí smlouvy ve sjednané době, je povinen uhradit Prodávajícímu úrok z prodlení ve výši právních předpisů.
86. Poruší-li Prodávající povinnost dodat Kupujícím Zboží bez vad, je povinen uhradit Kupujícím smluvní pokutu ve výši 5% z Ceny za plnění Dílčí smlouvy za každý den prodlení, nejméně však 5.000,- Kč za každý den prodlení. Úhradou smluvní pokuty nejsou dotčena práva Kupujícího z vadného plnění Prodávajícího.
87. Poruší-li Prodávající povinnost nepostoupit žádnou svou pohledávku za Kupujícím vyplývající z Rámcové dohody, byť by takové postoupení bylo neplatné či neúčinné, je Prodávající povinen uhradit Kupujícím smluvní pokutu ve výši 20% z nominální hodnoty postoupené pohledávky, včetně hodnoty případného příslušenství ke dni účinnosti postoupení vůči postupníkovi.
88. Poruší-li Prodávající jakékoliv jiné povinnosti vyplývající z Dílčí smlouvy, Rámcové dohody nebo Obchodních podmínek, než povinnosti, na které se vztahuje smluvní pokuta dle této části, je Prodávající povinen uhradit Kupujícím smluvní pokutu ve výši 5% z Ceny za plnění Dílčí smlouvy za každý jednotlivý případ porušení povinnosti, minimálně však 5.000,- Kč za každý jednotlivý případ.
89. Zaplacení smluvní pokuty nezavazuje Prodávajícího povinnosti splnit dluh smluvní pokutou utvrzený.
90. Kupující je oprávněn požadovat náhradu škody a nemajetkové újmy způsobené porušením povinnosti, na kterou se vztahuje smluvní pokuta, v plné výši.

### **ČÁST 14 - Odstoupení od Rámcové dohody**

91. Poruší-li Smluvní strana Rámcovou dohodu podstatným způsobem, může druhá Smluvní strana písemnou formou od Rámcové dohody odstoupit.
92. Podstatné je takové porušení povinnosti, o němž Smluvní strana porušující Rámcovou dohodu již při uzavření Rámcové dohody věděla nebo musela vědět, že by druhá Smluvní strana Rámcovou dohodu neuzavřela, pokud by toto porušení předvíдалa; v ostatních případech se má za to, že porušení podstatné není.
93. Podstatným porušením Rámcové dohody je též prodlení s dodáním Zboží o více než 30 kalendářních dní.
94. Kupující je oprávněn od Rámcové dohody odstoupit též z důvodů uvedených v části Předání a převzetí Zboží (viz ČÁST 8 - Obchodních podmínek).



95. Kupující je oprávněn odstoupit od Rámcové dohody, ukáže-li se jako nepravdivé jakékoliv prohlášení Prodávajícího uvedené v odstavci 106, nebo ocitne-li se Prodávající ve stavu úpadku nebo hrozícího úpadku.
96. Smluvní strana může od Rámcové dohody odstoupit, pokud z chování druhé Smluvní strany nepochybně vyplývá, že poruší Rámcovou dohodu podstatným způsobem, a nedá-li na výzvu oprávněné Smluvní strany přiměřenou jistotu.
97. Jakmile Smluvní strana oprávněná odstoupit od Rámcové dohody oznámí druhé Smluvní straně, že od Rámcové dohody odstupuje, nebo že na Rámcové dohodě setrvává, nemůže volbu již sama změnit.
98. Zakládá-li prodlení Smluvní strany nepodstatné porušení její povinnosti z Rámcové dohody, může druhá Smluvní strana od Rámcové dohody odstoupit poté, co prodlávající Smluvní strana svoji povinnost nesplní ani v dodatečně přiměřené lhůtě, kterou jí druhá Smluvní strana poskytla výslovně nebo mlčky.
99. Oznámí-li Smluvní strana Smluvní straně prodlávající, že jí určuje dodatečnou lhůtu k plnění a že jí lhůtu již neprodlouží, platí, že marným uplynutím této lhůty od Rámcové dohody odstoupila.
100. Poskytla-li Smluvní strana Smluvní straně prodlávající nepřiměřeně krátkou dodatečnou lhůtu k plnění a odstoupí-li od Rámcové dohody po jejím uplynutí, nastávají účinky odstoupení teprve po marném uplynutí doby, která měla být prodlávající Smluvní straně poskytnuta jako přiměřená. To platí i tehdy, odstoupila-li Smluvní strana od Rámcové dohody, aniž by prodlávající Smluvní straně dodatečnou lhůtu k plnění poskytla.
101. Kupující je oprávněn odstoupit od Rámcové dohody v případě, že Prodávající uvedl v nabídce podané do zadávacího řízení veřejné zakázky informace nebo doklady, které neodpovídají skutečnosti a měly nebo mohly mít vliv na výsledek řízení.
102. Odstoupením od Rámcové dohody se závazek zrušuje od počátku.
103. Plnil-li Prodávající zčásti, může Kupující od Rámcové dohody odstoupit jen ohledně nesplněného zbytku plnění. Nemá-li však částečné plnění pro Kupujícího význam, může Kupující od Rámcové dohody odstoupit ohledně celého plnění.
104. Zavazuje-li Rámcová dohoda Prodávajícího k opakované činnosti nebo k postupnému dílčímu plnění, může Kupující od Rámcové dohody odstoupit jen s účinky do budoucna. To neplatí, nemají-li již přijatá dílčí plnění sama o sobě pro Kupujícího význam.
105. Ustanovení §1977, §2002 - 2003 Občanského zákoníku se neužijí.

## **ČÁST 15 - OSTATNÍ UJEDNÁNÍ**

106. Prodávající prohlašuje, že není v úpadku ani ve stavu hrozícího úpadku, a že mu není známo, že by vůči němu bylo zahájeno insolvenční řízení. Rovněž prohlašuje, že vůči němu není v právní moci žádné soudní rozhodnutí, případně rozhodnutí správního, daňového či jiného orgánu na plnění, které by mohlo být důvodem zahájení exekučního řízení na majetek Prodávajícího a že mu není známo, že by vůči němu takové řízení bylo zahájeno.
107. Prodávající na sebe přebírá nebezpečí změny okolností ve smyslu §1765 Občanského zákoníku.
108. Prodávající není oprávněn postoupit žádnou svou pohledávku za Kupujícím vyplývající z Rámcové dohody nebo vzniklou v souvislosti s Rámcovou dohodou.
109. Prodávající není oprávněn provést jednostranné započtení žádné své pohledávky za Kupujícím vyplývající z Rámcové dohody nebo vzniklé v souvislosti s Rámcovou dohodou na jakoukoliv pohledávku Kupujícího za Prodávajícím.
110. Kupující je oprávněn provést jednostranné započtení jakékoliv své splatné i nesplatné pohledávky za Prodávajícím vyplývající z Rámcové dohody nebo vzniklé v souvislosti s Rámcovou dohodou (zejm. smluvní pokutu) na pohledávky Prodávajícího za Kupujícím.
111. Prodávající je povinen zachovávat mlčenlivost o všech skutečnostech a informacích, které jsou obsažené v Rámcové dohodě a dále o všech skutečnostech a informacích, které mu byly v souvislosti s Rámcovou dohodou nebo jejím plněním jakkoliv zpřístupněny, předány či sděleny, nebo o nichž se jakkoliv dozvěděl, vyjma těch, které jsou v okamžiku, kdy se s nimi Prodávající seznámil, prokazatelně veřejně přístupné nebo těch, které se bez zavinění Prodávajícího veřejně přístupnými stanou. Prodávající nesmí takové skutečnosti a informace

použit v rozporu s jejich účelem, nesmí je použít ve prospěch svůj nebo třetích osob a nesmí je použít ani v neprospěch Kupujícího. Povinnosti dle tohoto odstavce je Prodávající povinen zachovávat i po zániku závazku z Rámcové dohody, vyjma případů, kdy se takové skutečnosti a informace stanou prokazatelně veřejně přístupné bez zavinění Prodávajícího. Povinnosti dle tohoto odstavce se nevztahují na případy, kdy je Prodávající povinen zveřejnit takové skutečnosti nebo informace na základě povinnosti uložené mu právním předpisem nebo rozhodnutím orgánu veřejné moci.

112. Poruší-li Prodávající v souvislosti s Rámcovou dohodou jakékoliv své povinnosti, nahradí Kupujícímu škodu a nemajetkovou újmu z toho vzniklou. Povinnosti k náhradě se Prodávající zproští, prokáže-li, že mu ve splnění povinnosti zabránila mimořádná nepředvídatelná a nepřekonatelná překážka vzniklá nezávisle na jeho vůli. Překážka vzniklá z osobních poměrů Prodávajícího nebo vzniklá až v době, kdy byl Prodávající s plněním povinnosti v prodlení, ani překážka, kterou byl Prodávající povinen překonat, jej však povinnosti k náhradě nezproští.
113. Vzhledem k veřejnoprávnímu charakteru Kupujícího Prodávající výslovně prohlašuje, že je s touto skutečností obeznámen a souhlasí se zveřejněním Rámcové dohody v rozsahu a za podmínek vyplývajících z příslušných právních předpisů.
114. Prodávající si je vědom, že je ve smyslu §2 písm. e) zákona č. 320/2001 Sb., o finanční kontrole ve veřejné správě a o změně některých zákonů, ve znění pozdějších předpisů, povinen spolupůsobit při výkonu finanční kontroly.
115. Písemnou formou (podobou) se rozumí listina podepsaná oprávněnou osobou Smluvní strany nebo email podepsaný zaručeným elektronickým podpisem oprávněné osoby Smluvní strany.

Příloha č. 2 Rámcové dohody

**SPECIFIKACE ZBOŽÍ A JEDNOTKOVÝ CENÍK****1. Sortiment zboží a sjednané ceny**

<b>Druh zboží</b>	<b>Sjednaná cena v Kč za 1 ks (bez DPH)</b>
Bunda stejnošňokrová pánská	
Bunda stejnošňokrová dámská	

**2. Velikostní sortiment****Bunda stejnošňokrová pánská:**

<b>Velikost</b>	<b>Kód velikosti</b>	<b>Kód MTZ</b>
velikost na míru	---	9715141000
164-92-000	1460	9715141010
164-96-000	1480	9715141020
164-100-000	1500	9715141030
164-104-000	1520	9715141040
164-108-000	1540	9715141050
164-112-000	1560	9715141060
170-88-000	2440	9715141070
170-92-000	2460	9715141080
170-96-000	2480	9715141090
170-100-000	2500	9715141100
170-104-000	2520	9715141110
170-108-000	2540	9715141120
170-112-000	2560	9715141130
170-116-000	2580	9715141140

170-120-000	2600	9715141150
170-124-000	2620	9715141160
176-92-000	3460	9715141170
176-96-000	3480	9715141180
176-100-000	3500	9715141190
176-104-000	3520	9715141200
176-108-000	3540	9715141210
176-112-000	3560	9715141220
176-116-000	3580	9715141230
176-120-000	3600	9715141240
176-124-000	3620	9715141250
182-96-000	4480	9715141260
182-100-000	4500	9715141270
182-104-000	4520	9715141280
182-108-000	4540	9715141290
182-112-000	4560	9715141300
182-116-000	4580	9715141310
182-120-000	4600	9715141320
182-124-000	4620	9715141330
188-100-000	5500	9715141340
188-104-000	5520	9715141350
188-108-000	5540	9715141360
188-112-000	5560	9715141370
188-116-000	5580	9715141380
188-120-000	5600	9715141390
188-124-000	5620	9715141400

Uvedený rozsah velikostního sortimentu je požadován jako minimální, tzn. rozšířený sortiment velikostí není na závadu.

Dodavatel musí být schopen zajistit dodání výrobků zhotoveného na míru uživatele (např. pro nadměrné velikosti).

**Bunda stejnokrojová dámská:**

<b>Velikost</b>	<b>Kód velikosti</b>	<b>Kód MTZ</b>
velikost na míru	----	9715142000
158-84-000	2420	9715142010
158-88-000	2440	9715142020
158-92-000	2460	9715142030
158-96-000	2480	9715142040
158-100-000	2500	9715142050
158-104-000	2520	9715142060
158-108-000	2540	9715142070
158-112-000	2560	9715142080
158-116-000	2580	9715142090
158-120-000	2600	9715142100
158-124-000	2620	9715142110
158-128-000	2640	9715142120
164-88-000	3440	9715142130
164-92-000	3460	9715142140
164-92-000	3480	9715142150
164-100-000	3500	9715142160
164-104-000	3520	9715142170
164-108-000	3540	9715142180
164-112-000	3560	9715142190

164-116-000	3580	9715142200
164-120-000	3600	9715142210
164-124-000	3620	9715142220
164-128-000	3640	9715142230
170-88-000	4440	9715142240
170-92-000	4460	9715142250
170-96-000	4480	9715142260
170-100-000	4500	9715142270
170-104-000	4520	9715142280
170-108-000	4540	9715142290
170-112-000	4560	9715142300
170-116-000	4580	9715142310
170-120-000	4600	9715142320
170-124-000	4620	9715142330
170-128-000	4640	9715142340
176-96-000	5480	9715142350
176-100-000	5500	9715142360
176-104-000	5520	9715142370
176-108-000	5540	9715142380
176-112-000	5560	9715142390

Uvedený rozsah velikostního sortimentu je požadován jako minimální, tzn. rozšířený sortiment velikostí není na závadu.

Dodavatel musí být schopen zajistit dodání výrobků zhotoveného na míru uživatele (např. pro nadměrné velikosti).

## Čestné prohlášení o poddodavatelích

### Účastník:

**Obchodní firma/jméno** Klikněte sem a zadejte text.  
Sídlo/místo podnikání Klikněte sem a zadejte text.  
IČO Klikněte sem a zadejte text.  
Zastoupen Klikněte sem a zadejte text.

který podává nabídku na podlimitní sektorovou veřejnou zakázku s názvem „Dodávky bund stejnokrojových - 2024“, tímto čestně prohlašuje, že:

- Při plnění zakázky s názvem „Dodávky bund stejnokrojových - 2024“ nepoužije žádné poddodavatele.
- Při plnění zakázky s názvem „Dodávky bund stejnokrojových - 2024“ použije tyto poddodavatele:

Identifikační údaje poddodavatele:	Část zakázky plněná poddodavatelem:
Klikněte sem a zadejte text.	Klikněte sem a zadejte text.
Klikněte sem a zadejte text.	Klikněte sem a zadejte text.
Klikněte sem a zadejte text.	Klikněte sem a zadejte text.
Klikněte sem a zadejte text.	Klikněte sem a zadejte text.
Klikněte sem a zadejte text.	Klikněte sem a zadejte text.
Klikněte sem a zadejte text.	Klikněte sem a zadejte text.
Klikněte sem a zadejte text.	Klikněte sem a zadejte text.
Klikněte sem a zadejte text.	Klikněte sem a zadejte text.
Klikněte sem a zadejte text.	Klikněte sem a zadejte text.
Klikněte sem a zadejte text.	Klikněte sem a zadejte text.

V Klikněte sem a zadejte text. dne Klikněte sem a zadejte text.

.....

Klikněte sem a zadejte text.

<sup>i</sup> Účastník zaškrtně příslušné políčko, a doplní případné poddodavatele a části zakázky, které mají tyto poddodavatelé plnit

Příloha č. 3 Výzvy k podání nabídky

## Obsah Technických podmínek dodacích

### Požadavek na zpracování návrhu TPD - obsah:

#### 1. ÚVOD

výrobce, název výrobku, číslo TPD (č.j. odběratele), čísla referenčních vzorků, schvalovací doložka dodavatele i odběratele vč. Data schválení, údaje o prodloužení platnosti technických podmínek v následujících tabulkách:

Výrobce (dodavatel):	
Název výrobku:	
Číslo TPD (č.j. odběratele):	
Číslo referenčního vzorku:	

#### Zpracovatel TPD:

organizace	odpovědný pracovník (funkce, jméno)	podpis – razítko	datum

#### Schválení TPD za odběratele:

organizace	odpovědný pracovník (funkce, jméno)	podpis – razítko	datum

Platnost TPD začíná dnem schválení odběratelem a končí vypořádáním všech závazků rámcové dohody.

#### Prodloužení platnosti:

Konec platnosti a číslo rámcové dohody:	Podpis schvalujícího pracovníka dodavatele	Podpis schvalujícího pracovníka odběratele	datum

Platnost TPD se prodlužuje min. do uvedeného termínu, jejich platnost však končí až vypořádáním všech závazků uvedené rámcové dohody.

#### 2. NÁZVOSLOVÍ

- uvést použité pojmy a použité zkratky

#### 3. VŠEOBECNĚ

- Určení výrobku - uvést určení dle podrobné specifikace
- Popis - uvést detailní popis výrobku

#### 4. TECHNICKÉ POŽADAVKY

- Střih, šití, švy, prošití - popsat způsob střihání, šití atd., příp. odchylky od příslušné ČSN apod.
- Materiál (základní materiál a další polotovary - např. drobná příprava -kroužky, nitě, šňetrovadla atd.) parametry, jakost, provedení, rozměry, vlastnosti - uvést veškerý materiál použitý k výrobě, jeho parametry, popis atd.



- c. Značení na výrobku - uvést značení dle příslušné ČSN i požadavku kupujícího a veškeré další značení na výrobku (na etiketě, obalech apod.)

## **5. ZKOUŠENÍ**

- a. Kvalita - výrobky se dodávají pouze v 1 jakosti, stanovení kvality materiálů, vybarvení, šití apod.
- b. Záruky - poskytnutí záruky na kvalitu výrobků, uplatňování případných reklamací

## **6. DODÁVÁNÍ, SKLADOVÁNÍ, ÚDRŽBA**

- a. Balení - popis způsobu balení výrobků při jeho dodávkách
- b. Doprava - uvedení požadavků na přepravu (zasílání) výrobků do skladu zadavatele
- c. Skladování - popis požadavků na správný způsob skladování
- d. Údržba a ošetřování - doporučený způsob údržby a ošetřování výrobku uživatelem

## **7. PODKLADY**

- a. Citované normy - uvést veškeré zákonné normy, ČSN apod. uvedené v TPD
- b. Související normy - uvést zákonné normy, ČSN apod., které nejsou citovány v TPD, ale souvisejí s výrobou, dodáním, skladováním či používáním výrobku.

## **8. PŘÍLOHY:**

- a. Velikostní sortiment
- b. Fotografie výrobku
- c. Technický náčrt výrobku (se způsobem měření kontrolních rozměrů)
- d. Tabulka kontrolních rozměrů pro každou velikost (minimálně v rozsahu dle přílohy 1)
- e. Materiálové listy, kterými výrobce materiálu dokládá materiálové složení a vlastnosti materiálu, Prohlášení o zdravotní nezávadnosti výrobků

## Podrobná specifikace materiálu

k veřejné zakázce s názvem „Dodávky bund stejnkrojových - 2024“

### **Bunda stejnkrojová pánská:**

#### **Materiál:**

Vrchový materiál:

Ukazatel	Hodnota	Zkušební metoda
Složení materiálu Použitá membrána	90-100% polyester, 0-10% elastan 100% polyuretan	
Druh, vazba	tkanina, plátňová	
Plošná hmotnost	135 g/m <sup>2</sup> ± 5 %	ČSN EN 12127
Barva	modrá dle příl. č. 1 Podrobné specifikace	
Změna rozměrů při praní 40°C (osnova i útek)	max. ± 2 %	ČSN EN ISO 5077 ČSN EN ISO 6330 ČSN EN ISO 3759
Pevnost v tahu: - osnova - útek	min. 850 N min. 600 N	ČSN EN ISO 13934-1
Stálobarevnost - v otěru za sucha - v otěru za vlhka - na světle - v praní - v potu (kyselý i alkalický)	min. 4 st. šedé stupnice min. 4 st. šedé stupnice min. 4 st. modré stupnice min. 4 st. šedé stupnice min. 4 st. šedé stupnice	ČSN EN ISO 105-X12 ČSN EN ISO 105-X12 ČSN EN ISO 105-B02 ČSN EN ISO 105-C06 ČSN EN ISO 105-E04
Odolnost proti oděru Martindale (9kPa)	min. 30 000 otáček	ČSN EN ISO 12947-2
Posuvnost niti ve švu (osnova i útek)	max. 3 mm	ČSN EN ISO 13936-2
Odolnost vůči pronikání vody	min. 10 000 mm	ČSN EN 20811
Obsah volného formaldehydu	max. 75 mg/kg	ČSN EN ISO 14184-1
Hodnota pH volného výluhu	4,5-7,5	ČSN EN ISO 3071

Na uvedené parametry jsou požadovány zkušební protokoly akreditované zkušební laboratoře.

#### Ostatní materiál:

Vpínací vložka: - prošev, rovný 5cm

Podšívka (100%polyester, 55 g/m<sup>2</sup>, ± 5%) + zateplovací rouno (100g) + netkaná textilie zabraňující prostupu vláken

Barva: tmavá do barvy vrchového materiálu

Podšívka (spodní část + rukávy):

Materiál - 100% polyester, 52 g/m<sup>2</sup> ± 3%

Barva: tmavá do barvy vrchového materiálu

Sítovaná podšívka (horní část):

Materiál - osnovní úplet, 100% polyester, 58 g/m<sup>2</sup>

Barva: tmavá do barvy vrchového materiálu

Fleece (límeček - vnitřní stojáček a ochrana brady):

Materiál - fleece 100% polyester

Plošná hmotnost - 250 g/m<sup>2</sup>

Barva: tmavě modrá do barvy vrchového materiálu

#### Další materiály:

Reflexní prvky: - Logo Správy železnic, státní organizace – kapsa +rukáv  
- Reflexní tkanice přerušovaná (sedlo předních dílů)  
- Reflexní šikmý nažehlovací pruh š. 2,5cm (sedlo zadního dílu)  
- Reflexní nažehlovací trojúhelník (tvar a rozměry viz. str. 8)

Zdrhovadlo: Přední díl PH6-dělitelné jeden jezdec  
Vepnutí vložky - WS 10-dělitelné jeden jezdec  
Průduch v podpaží - WS 0-nedělitelné

Knoflík – nekovový, vel.26 (připnutí vložky v rukávu)

Lemovka 32mm-olemování vložky

Rypsová stuha - šíře 2cm

#### Střih a šití:

Střihání, šití a záložky jsou v souladu s ČSN 80 7010, mimo následující výjimky: začátek a zakončení strojového šití je zajištěno zpětným zapožitím nejméně 10 mm dlouhým. Předepsaný počet stehů: při strojovém šití: 5+/-1 steh na 1 cm, hustota obšití dírek: min. 8 stehů na 1 cm.

#### Charakteristika:

Stejnokrojová součástka pro použití se stejnokrojem, kteří používají výpravčí a někteří další zaměstnanci Správy železnic, státní organizace. Hotové výrobky musí odpovídat požadavkům ČSN, jakost použitého materiálu se zkouší podle ČSN 80 3014.

#### Stručný popis:

Bunda zapínaná na zdrhovadlo, kryté dvěma légami, celopodšitá s vepnutou vložkou, s límcem – stojáčkem, naloženými kapsami s patkami, rukávy do manžety. Švy zataveny proti průniku vody.

#### Technický popis:

Přední díly - zapínané na zdrhovadlo kryté légami. Přední díly členěné sedlem (10cm od límce), ve švu sedla všity přerušovaný reflex stříbrný 3 mm výpustek, na obou dílech náprsní a boční naložené kapsy s patkou, v pase našitý tunel.

Léga - šíře 7cm, zapínaná na 6 druků, levá + pravá všity do odstřiženého předního dílu, spodní pravá léga 1cm přeložená nahoru a prošitá v kraji. Do pravého kraje předního dílu v horní části všita malá tvarovaná podkladová léga š.3cm, horní z vlastního materiálu, spodní z odlišného materiálu (fleece), nahoře 2,5cm přehnutá pro ochranu brady.

Náprsní kapsy - na obou předních dílech, naložené s patkou, délka patky 16,5cm x šířka 7cm, patka všita do švu sedla, zapínaná na dva stuhové uzávěry (rozměry cca 2cm x 4cm) umístěné v rozích patek. 1,5cm od švu sedla našitá kapsa, šířka kapsy je 16cm x délka 17cm kapsa je podšitá podšívkou, přeložka kapsy prošitá. Uprostřed levé kapsy je umístěné reflexní stříbřité logo. Prošití patky a našití kapsy je 2x.

Boční kapsy - naložené s měchem v předním kraji, s horním a bočním kapesním otvorem, překryté patkami, všitými pod tunel, zapínány na dva stuhové uzávěry (rozměry cca 2cm x 4cm) umístěné v rozích patek. Otvor kapsy od bočního švu délky 18cm, prošitý 2x zpevněný uzávěrkami, kapsa našitá v předním a spodním okraji, přeložka kapsy 2x podehnutá a prošitá. Šířka kapsy je 22cm x délka 25cm, délka patky 22,5cm x šířka 8cm.

Límec - stojáček šířka 11cm z vlastního materiálu, vnitřní stojáček členěný, spodní část vnitřního stojáčku z odlišného materiálu (fleece). Do průkrčníku všité poutko (do barvy mat.).

Zadní díl - členěný sedlem (20cm od límce), pod sedlem nažehlený přerušovaný reflexní pruh šíře 2,5cm, v pase našitý tunel, ve spodní části nažehlený reflexní prvek (tvaru trojúhelníku - viz. str. 8, nejdelší strana rovnoběžně s bočním švem).

Tunel - v pase šíře 3cm, našitý prošitím z líce na díly, tunelem provlečená kulatá pruženka (průměr 4mm) vyvedená botokroužkem na krajové podsádce, pruženka zajištěna brzdou, provlečená poutkem rypsové stuhy šíře 2cm, poutko všité do mezního švu, konce pruženky s koncovkou.

Spodní okraj - předšitý, prošitý 2x, spodním okrajem provlečená kulatá pruženka (průměr 4mm) vyvedená botokroužkem z rubní strany u předního kraje, zajištěna brzdou, konce pruženky s koncovkou.

**Rukáv** - jednošvový, v podpaží ve švu průduch na zip délky 25cm krytý výpustky, podložený podsádkou z vlastního materiálu. Rukáv všitý do manžety šíře 3,5cm, která je částečně stažená pruženkou a prošitá do tunýlků, do spodního švu rukávu všitý klínek. Na klínku a manžetě našitý stuhový uzávěr šíře 3cm. Na předním rukávu na manžetě našitá spona šíře 4cm se stuhovým uzávěrem (háčky) V předním kraji spony je všité poutko rypsové šíře 2cm a z rubní strany rukávu při všítí manžety je všité poutko rypsové šíře 7mm pro vepnutí vložky. V horní části obou rukávů (cca 10cm od ramenního švu) je umístěné reflexní stříbrné logo.

**Podšívka** - členěná, (tělo: horní část - síťovina, spodní část - podšívka, rukáv podšívka) v místě průkrčníku všitý pláček sešitý s podšívkou, v náramenici navazuje na krajovou podsádku, v mezním švu všitá 1/2 zdrhovadla s jezdcem pro vepnutí vložky. V členicím švu zadního dílu otvor na opravy délky 21cm předšitý lištou z vlastního materiálu zapínaný na stuhový uzávěr šíře 1,5cm. V podšívkové záložce rukávu všité 1x poutko rypsové šíře 7mm pro vepnutí vložky.

**Vnitřní kapsa** - naložená z vlastního materiálu, umístěná na levém podšívkovém předním díle v horní části. Šířka kapsy je 17cm x délka 20cm, uprostřed zapnutá na stuhový uzávěr šíře 2cm x 6cm, nahoře všité poutko rypsové šíře 2cm - pro snadné odepnutí.

**Prošití** 2x sedla přední a zadní, patky náprsní a boční kapsy, náprsní kapsy, boční kapsy - boční otvor a spodní okraj, légy předního dílu, záložka bundy; 1x-spona rukávu, boční kapsy - měch, vnitřní kapsa dokola, všítí lég, tunel, klínek rukávu, průramky, všítí stojáčku, přeložky kapes.

**Švy** zataveny proti průniku vody.

**Odepínací vložka** - prošev, okraj vložky a spodní okraj rukávu olemovaný, švy obnitkované dohromady. Vložka připnuta v předním kraji na 1/2 zdrhovadla, v rukávu na dva knoflíky. Na levé straně předního dílu náprsní kapsy z vlastního materiálu, šířka kapsy je 17cm x délka 20cm, uprostřed zapnutá na stuhový uzávěr šíře 2cm x 6cm, nahoře všité poutko rypsové šíře 2cm - pro snadné odepnutí.

Pozn.: rozměry uvedené v technickém popisu jsou platné pro kalkulační velikost.

### **Značení na výrobku:**

Bunda bude označena textilní etiketou, všitou do levého bočního švu podšívky a do levého bočního švu vložky, na které bude uvedeno:

- výrobce (dodavatel)
- označení výrobku
- velikost
- rok výroby
- složení materiálu v plném znění
- symboly údržby dle ČSN EN 3758

Tato etiketa musí být stálobarevná i po údržbě.

Každý výrobek bude dále označen papírovou visačkou, zavěšenou na dolním okraji levého rukávu, na které bude uvedeno:

- výrobce (dodavatel)
- označení výrobku, čárový kód MTZ
- velikost, kód velikosti
- rok výroby

### **Balení výrobků:**

Každý výrobek se dodává zavěšený na vhodném ramínku, zabalený do polyetylenové folie nebo jiného vhodného obalového materiálu podobného charakteru, k ochraně před znečištěním. Délka obalu musí přesahovat celkovou délku zavěšeného oděvu.

V levé vnitřní náprsní kapse bude vložen leták s návodem k údržbě a skladování výrobku a dále kousek použité vrchní látky, s náhradním knoflíkem a drukem (po 1 ks od každého použitého druhu).

**Technický nákres:**

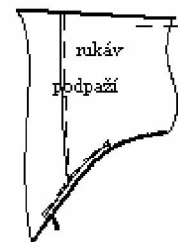
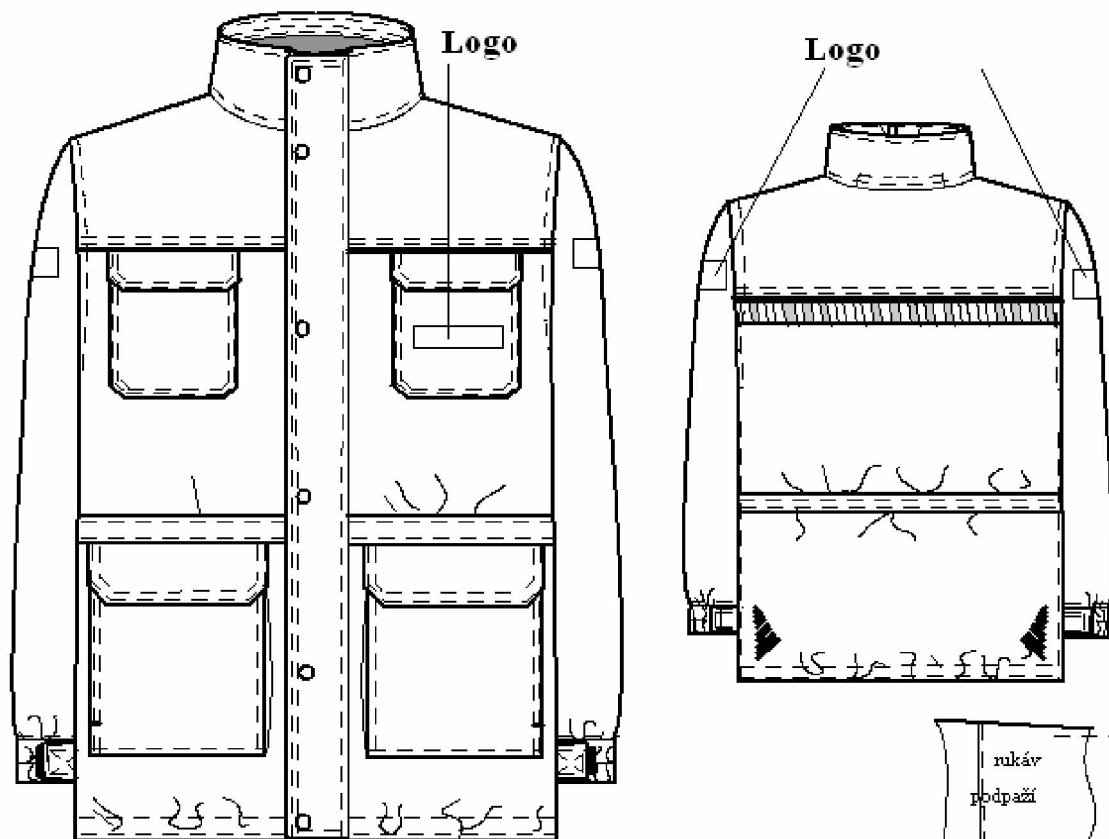

odepinací vložka

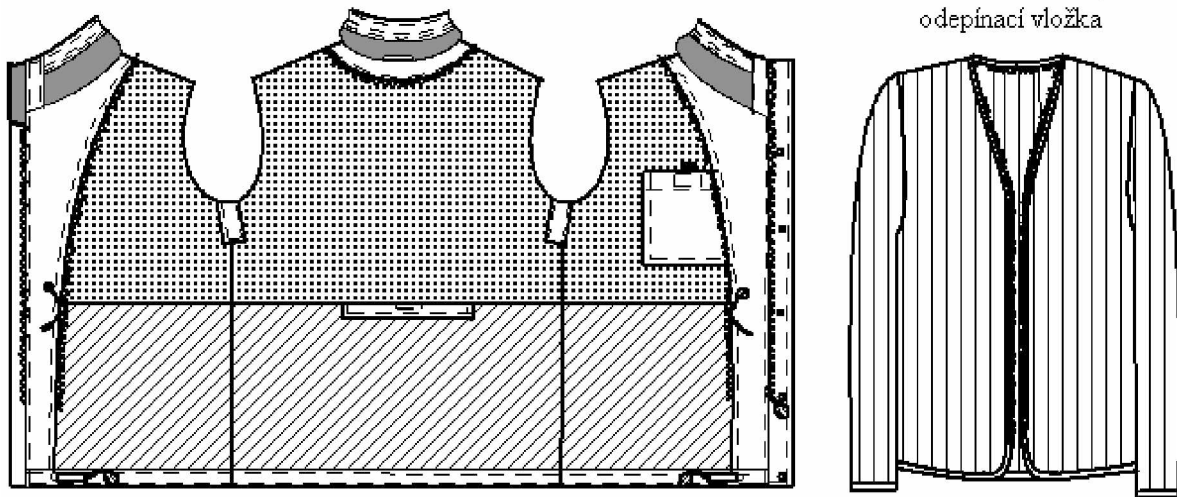

**Požadovaný velikostní sortiment:**

Velikost	Kód velikosti	Kód MTZ
velikost na míru	---	9715141000
164-92-000	1460	9715141010
164-96-000	1480	9715141020
164-100-000	1500	9715141030
164-104-000	1520	9715141040
164-108-000	1540	9715141050
164-112-000	1560	9715141060
170-88-000	2440	9715141070
170-92-000	2460	9715141080
170-96-000	2480	9715141090
170-100-000	2500	9715141100
170-104-000	2520	9715141110
170-108-000	2540	9715141120
170-112-000	2560	9715141130
170-116-000	2580	9715141140
170-120-000	2600	9715141150
170-124-000	2620	9715141160
176-92-000	3460	9715141170
176-96-000	3480	9715141180
176-100-000	3500	9715141190
176-104-000	3520	9715141200
176-108-000	3540	9715141210
176-112-000	3560	9715141220
176-116-000	3580	9715141230
176-120-000	3600	9715141240
176-124-000	3620	9715141250
182-96-000	4480	9715141260
182-100-000	4500	9715141270
182-104-000	4520	9715141280
182-108-000	4540	9715141290
182-112-000	4560	9715141300
182-116-000	4580	9715141310
182-120-000	4600	9715141320
182-124-000	4620	9715141330
188-100-000	5500	9715141340
188-104-000	5520	9715141350
188-108-000	5540	9715141360
188-112-000	5560	9715141370
188-116-000	5580	9715141380
188-120-000	5600	9715141390
188-124-000	5620	9715141400

Dodavatel musí být schopen zajistit dodání výrobků zhotoveného na míru uživatele (např. pro nadměrné velikosti).

**Předložení vzorku k nabídce:**

Vzorek k nabídce předložit v kalkulační velikosti 176-108-000 (kód 3540)

Zadavatel si vyhrazuje právo sjednat s vybraným uchazečem v době trvání smlouvy změnu v označení kabátu logem organizace.

**Vyobrazení výrobku, způsob měření kontrolních rozměrů:**

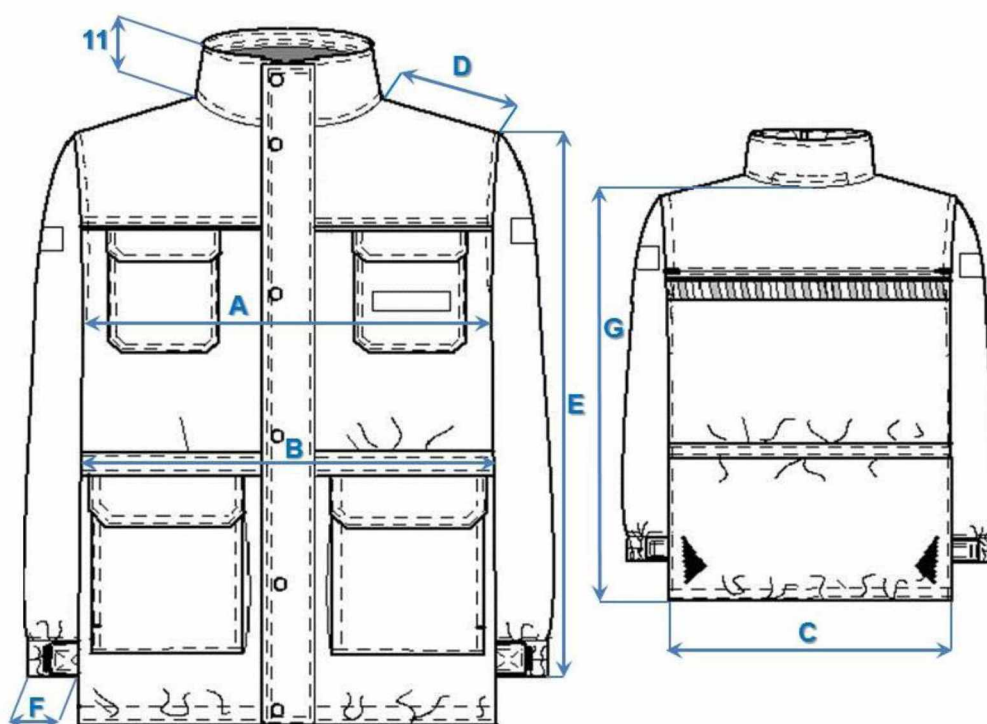

**Tabulka kontrolních rozměrů**

		Kód velikosti:											
		44	46	48	50	52	54	56	58	60	62		
Rozměr	Název rozměru	Výška postavy	Výšk. skup.	obvod hrudníku									
				88	92	96	100	104	108	112	116	120	124
<b>A</b>	$\frac{1}{2}$ obvod hrudníku pod průramky			60	62	64	66	68	<b>70</b>	72	74	76	78
<b>B</b>	$\frac{1}{2}$ obvod pasu před stažením			54	56	58	60	62	<b>64</b>	66	68	70	72
<b>C</b>	$\frac{1}{2}$ obvod dolního okraje bundy před stažením												
<b>D</b>	Šíře náramenice			19,3	19,6	19,9	20,2	20,5	<b>20,8</b>	21,1	21,4	21,7	22
<b>E</b>	Délka rukávu (včetně manžety)	164	1	61									
		170	2	63									
		176	3	65									
		182	4	67									
		188	5	69									
<b>F</b>	$\frac{1}{2}$ obvod dolního okraje rukávu po stažení			14,5	15	15	15,5	15,5	<b>16</b>	16	16,5	16,5	17
<b>G</b>	Délka bundy	164	1	83									
		170	2	85									
		176	3	87									
		182	4	89									
		188	5	91									

		Kód velikosti:										
		44	46	48	50	52	54	56	58	60	62	
Rozměr	Název rozměru	Výška postavy	Výšk. skup.	obvod hrudníku								
				88	92	96	100	104	108	112	116	120
	Šíře boční kapsy			20	20	22	22	22	22	22	24	24
	Výška boční kapsy	164	1	24								
		170	2	24								
		176	3	25								
		182	4	25								
		188	5	25								
	Délka zipu předního dílu	164	1	70								
		170	2	70								
		176	3	75								
		182	4	75								
		188	5	75								

Pozn.: Kontrolní rozměry jsou uvedeny v cm.  
Povolená tolerance  $\pm 2\%$ .

Kontrolní rozměry je třeba uvést v Technických podmínkách dodávek pro každou požadovanou velikost

#### **Tvar a rozměry reflexního trojúhelníku:**

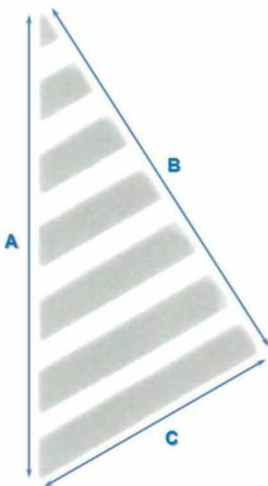

A = 8 cm  
B = 6,8 cm  
C = 4 cm



## **Bunda stejnokrojová dámská**

### **Materiál:**

#### Vrchový materiál:

<b>Ukazatel</b>	<b>Hodnota</b>	<b>Zkušební metoda</b>
Složení materiálu Použitá membrána	90-100% polyester, 0-10% elastan 100% polyuretan	
Druh, vazba	tkanina, plátňová	
Plošná hmotnost	135 g/m <sup>2</sup> ± 5%	ČSN EN 12127
Barva	modrá dle příl. č. 1 Podrobné specifikace	
Změna rozměrů při praní 40°C (osnova i útek)	max. ± 2 %	ČSN EN ISO 5077 ČSN EN ISO 6330 ČSN EN ISO 3759
Pevnost v tahu: - osnova - útek	min. 850 N min. 600 N	ČSN EN ISO 13934-1
Stálobarevnost - v otěru za sucha - v otěru za vlhka - na světle - v praní - v potu (kyselý i alkalický)	min. 4 st. šedé stupnice min. 4 st. šedé stupnice min. 4 st. modré stupnice min. 4 st. šedé stupnice min. 4 st. šedé stupnice	ČSN EN ISO 105-X12 ČSN EN ISO 105-X12 ČSN EN ISO 105-B02 ČSN EN ISO 105-C06 ČSN EN ISO 105-E04
Odolnost proti oděru Martindale (9kPa)	min. 30 000 otáček	ČSN EN ISO 12947-2
Posuvnost niti ve švu (osnova i útek)	max. 3 mm	ČSN EN ISO 13936-2
Odolnost vůči pronikání vody	min. 10 000 mm	ČSN EN 20811
Obsah volného formaldehydu	max. 75 mg/kg	ČSN EN ISO 14184-1
Hodnota pH volného výluhu	4,5-7,5	ČSN EN ISO 3071

Na uvedené parametry jsou požadovány zkušební protokoly akreditované zkušební laboratoře.

#### Ostatní materiál:

Vpínací vložka: - prošev, rovný 5cm

Podšívka (100%polyester, 55 g/m<sup>2</sup>, ± 5%) + zateplovací rouno (100g) + netkaná textilie zabraňující prostupu vláken

Barva: tmavá do barvy vrchového materiálu

Podšívka (spodní část + rukávy):

Materiál - 100% polyester, 52 g/m<sup>2</sup> ± 3%

Barva: tmavá do barvy vrchového materiálu

Síťovaná podšívka (horní část):

Materiál - osnovní úplet, 100% polyester, 58 g/m<sup>2</sup>

Barva: tmavá do barvy vrchového materiálu

Fleece (límeček - vnitřní stojáček a ochrana brady):

Materiál - fleece 100% polyester

Plošná hmotnost - 250 g/m<sup>2</sup>

Barva: tmavě modrá do barvy vrchového materiálu

#### Další materiály:

Reflexní prvky: - Logo Správy železnic, státní organizace - kapsa +rukáv

- Reflexní tkanice přerušovaná (sedlo předních dílů)

- Reflexní šikmý nažehlovací pruh š. 2,5cm (sedlo zadního dílu)

- Reflexní nažehlovací trojúhelník (tvar a rozměry viz. str. 8)

Zdrhovadlo: Přední díl PH6-dělitelné jeden jezdec

Vepnutí vložky - WS 10-dělitelné jeden jezdec  
Průduch v podpaží - WS 0-nedělitelné  
Knoflík – nekovový, vel.26 (připnutí vložky v rukávu)  
Lemovka 32mm-olemování vložky  
Rypsová stuha - šíře 2cm

### **Střih a šití:**

Střihání, šití a záložky jsou v souladu s ČSN 80 7010, mimo následující výjimky: začátek a zakončení strojového šití je zajištěno zpětným zapožitím nejméně 10 mm dlouhým. Předepsaný počet stehů: při strojovém šití: 5+/-1 steh na 1 cm, hustota obšití dírek: min. 8 stehů na 1 cm.

### **Charakteristika:**

Stejnokrojová součástka pro použití se stejnokrojem, kteří používají výpravčí a někteří další zaměstnanci Správy železnic, státní organizace. Hotové výrobky musí odpovídat požadavkům ČSN, jakost použitého materiálu se zkouší podle ČSN 80 3014.

### **Stručný popis:**

Bunda zapínaná na zdrhovadlo, kryté dvěma légami, celopodšitá s vepnutou vložkou, s límcem – stojáčkem, naloženými kapsami s patkami, rukávy do manžety. Švy zataveny proti průniku vody.

### **Technický popis:**

**Přední díly** - zapínané na zdrhovadlo kryté légami. Přední díly členěné sedlem (9cm od límce), ve švu sedla všitý přerušovaný reflex stříbrný 3mm výpustek, na obou dílech náprsní a boční naložené kapsy s patkou, v pase našitý tunel.

**Léga** - šíře 7cm, zapínaná na 6 druků, levá +pravá všity do odstřiženého předního dílu, spodní levá léga 1cm přeložená nahoru a prošitá v kraji. Do levého kraje předního dílu v horní části všita malá tvarovaná podkladová léga š. 3cm, horní z vlastního materiálu, spodní z odlišného materiálu (fleece), nahoře 2,5cm přehnutá pro ochranu brady.

**Náprsní kapsy** - na obou předních dílech, naložené s patkou, délka patky 16,5cm x šířka 7cm, patka všitá do švu sedla, zapínaná na dva stuhové uzávěry (rozměry cca 2cm x4cm) umístěné v rozích patek. 1,5cm od švu sedla našitá kapsa, šířka kapsy je 16cm x délka 17cm kapsa je podšitá podšívkou, přeložka kapsy prošitá. Uprostřed levé kapsy je umístěné reflexní stříbrné logo. Prošití patky a našití kapsy je 2x.

**Boční kapsy** - naložené s měchem v předním kraji, s horním a bočním kapesním otvorem, překryté patkami, všitými pod tunel, zapínanými na stuhový uzávěr (š.2cm x 4cm). Otvor kapsy od bočního švu délky 18cm, prošitý 2x zpevněný uzávěrkami, kapsa našitá v předním a spodním okraji, přeložka kapsy 2x podehnutá a prošitá. Šířka kapsy je 22 cm x délka 25cm, délka patky 22,5cm x šířka 8cm.

**Límcem** - stojáček šířka 11cm z vlastního materiálu, vnitřní stojáček členěný, spodní část vnitřního stojáčku z odlišného materiálu (fleece). Do průkrčníku všité poutko.

**Zadní díl** - členěný sedlem (19cm od límce), pod sedlem nažehlený přerušovaný reflexní pruh šíře 2,5cm, v pase našitý tunel, ve spodní části nažehlený reflexní prvek (tvaru trojúhelníku - viz. str. 8, nejdelší strana rovnoběžně s bočním švem).

**Tunel** - v pase šíře 3cm, našitý prošitím z líce na díly, tunelem provlečená kulatá pruženka (průměr 4mm) vyvedená botokroužkem na krajové podsádce, pruženka zajištěna brzdou, provlečená poutkem rypsové stuhy šíře 2cm, poutko všité do mezního švu, konce pruženky s koncovkou.

**Spodní okraj** - předšitý, prošitý 2x, spodním okrajem provlečená kulatá pruženka (průměr 4mm) vyvedená botokroužkem z rubní strany u předního kraje, zajištěna brzdou, konce pruženky s koncovkou.

**Rukáv** - jednošvový, v podpaží ve švu průduch na zip délky 25cm krytý výpustky, podložený podsádkou z vlastního materiálu. Rukáv všitý do manžety šíře 3,5cm, která je částečně stažená pruženkou a prošitá do tunýlků, do spodního švu rukávu všitý klínek. Na klínku a manžetě našitý stuhový uzávěr šíře 3cm. Na předním rukávu na manžetě našitá spona šíře 4cm se stuhovým uzávěrem (háčky) V předním kraji spony je všité poutko rypsové šíře 2cm a z rubní strany rukávu při všití manžety je všité poutko rypsové šíře 7mm pro vepnutí vložky. V horní části obou rukávů (cca 10cm od ramenního švu) je umístěné reflexní stříbrné logo.

**Podšívka** - členěná, (tělo horní část síťovina, spodní část podšívka, rukáv podšívka) v místě průkrčníku všitý pláček sešitý s podšívkou, v náramenici navazuje na krajovou podsádku, v mezním

švu všítá ½ zdrhovadla s jezdcem pro vepnutí vložky. V členícím švu zadního dílu otvor na opravy délky 21cm předšitý lištou z vlastního materiálu zapínaný na stuhový uzávěr šíře 1,5cm. V podšívkové záložce rukávu všíté 1x poutko rypsové šíře 7mm pro vepnutí vložky.

Vnitřní kapsa - naložená z vlastního materiálu, umístěná na levém podšívkovém předním díle v horní části. Šířka kapsy je 17cm x délka 20cm, uprostřed zapnutá na stuhový uzávěr šíře 2cm x 6cm, nahoře všíté poutko rypsové šíře 2cm - pro snadné odepnutí.

Prošití 2x sedla přední a zadní, patky náprsní a boční kapsy, náprsní kapsy, boční kapsy - boční otvor a spodní okraj, légy předního dílu, záložka bundy; 1x-spona rukávu, boční kapsy - měch, vnitřní kapsa dokola, všítí lég, tunel, klínek rukávu, průramky, všítí stojáčku, přeložky kapes.

Švy zataveny proti průniku vody.

Odepínací vložka - prošev, okraj vložky a spodní okraj rukávu olemovaný, švy obnitkované dohromady. Vložka připnuta v předním kraji na ½ zdrhovadla, v rukávu na dva knoflíky. Na levé straně předního dílu náprsní kapsa z vlastního materiálu, šířka kapsy je 17cm x délka 20cm, uprostřed zapnutá na stuhový uzávěr šíře 2cm x 6cm, nahoře všíté poutko rypsové šíře 2cm - pro snadné odepnutí.

Pozn.: rozměry uvedené v technickém popisu jsou platné pro kalkulační velikost.

### **Značení na výrobku:**

Bunda bude označena textilní etiketou, všitou do levého bočního švu podšívky a do levého bočního švu vložky, na které bude uvedeno:

- výrobce (dodavatel)
- označení výrobku
- velikost
- rok výroby
- složení materiálu v plném znění
- symboly údržby dle ČSN EN 3758

Tato etiketa musí být stálobarevná i po údržbě.

Každý výrobek bude dále označen papírovou visačkou, zavěšenou na dolním okraji levého rukávu, na které bude uvedeno:

- výrobce (dodavatel)
- označení výrobku, čárový kód MTZ
- velikost, kód velikosti
- rok výroby

### **Balení výrobků:**

Každý výrobek se dodává zavěšený na vhodném ramínku, zabalený do polyetylenové folie nebo jiného vhodného obalového materiálu podobného charakteru, k ochraně před znečištěním. Délka obalu musí přesahovat celkovou délku zavěšeného oděvu.

V levé vnitřní náprsní kapse bude vložen leták s návodem k údržbě a skladování výrobku a dále kousek použité vrchní látky, s náhradním knoflíkem a drukem (po 1 ks od každého použitého druhu).

**Technický náčres:**

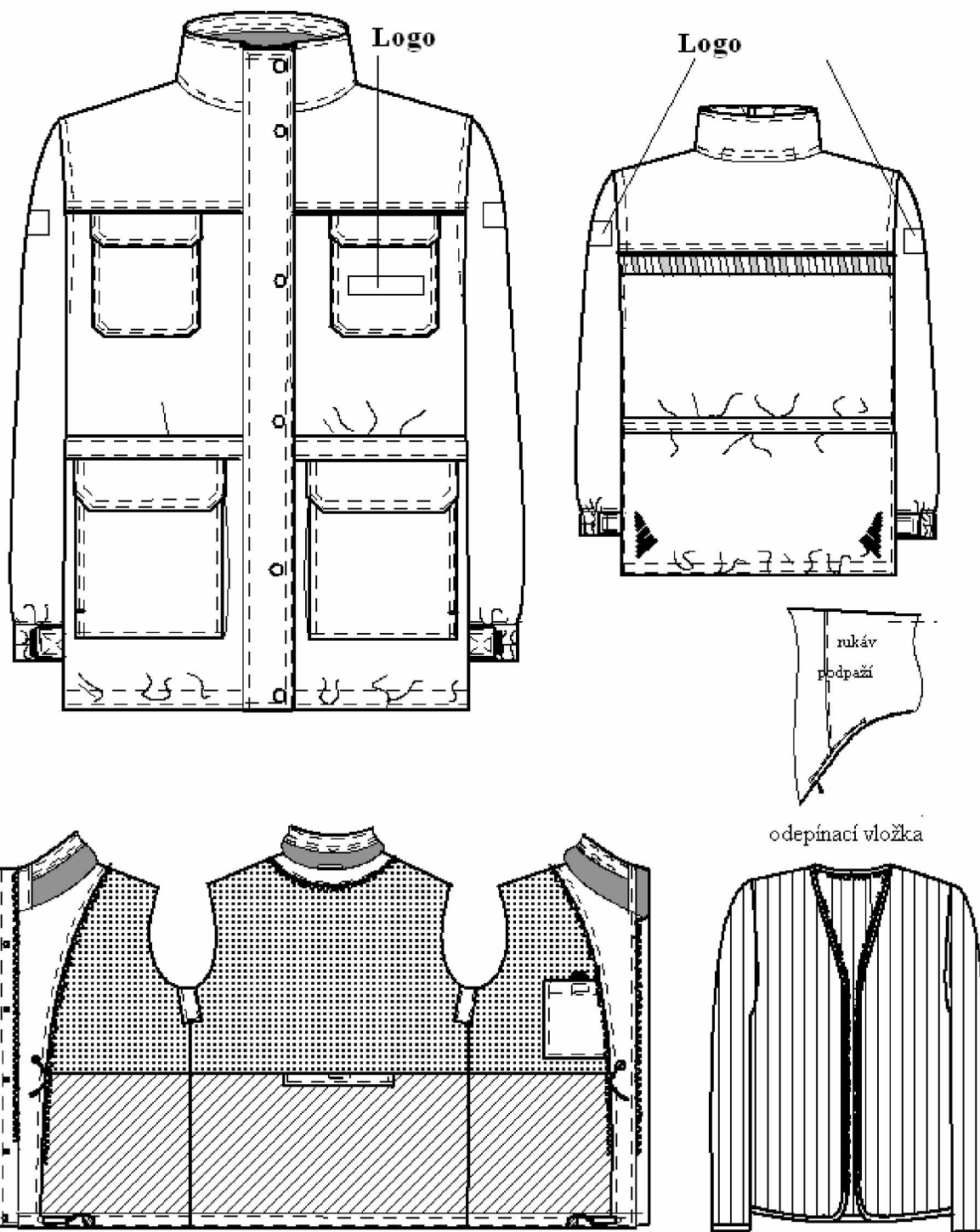

**Požadovaný velikostní sortiment a kódy MTZ:**

Velikost	Kód velikosti	Kód MTZ
velikost na míru	----	9715142000
158-84-000	2420	9715142010
158-88-000	2440	9715142020
158-92-000	2460	9715142030
158-96-000	2480	9715142040
158-100-000	2500	9715142050

158-104-000	2520	9715142060
158-108-000	2540	9715142070
158-112-000	2560	9715142080
158-116-000	2580	9715142090
158-120-000	2600	9715142100
158-124-000	2620	9715142110
158-128-000	2640	9715142120
164-88-000	3440	9715142130
164-92-000	3460	9715142140
164-92-000	3480	9715142150
164-100-000	3500	9715142160
164-104-000	3520	9715142170
164-108-000	3540	9715142180
164-112-000	3560	9715142190
164-116-000	3580	9715142200
164-120-000	3600	9715142210
164-124-000	3620	9715142220
164-128-000	3640	9715142230
170-88-000	4440	9715142240
170-92-000	4460	9715142250
170-96-000	4480	9715142260
170-100-000	4500	9715142270
170-104-000	4520	9715142280
170-108-000	4540	9715142290
170-112-000	4560	9715142300
170-116-000	4580	9715142310
170-120-000	4600	9715142320
170-124-000	4620	9715142330
170-128-000	4640	9715142340
176-96-000	5480	9715142350
176-100-000	5500	9715142360
176-104-000	5520	9715142370
176-108-000	5540	9715142380
176-112-000	5560	9715142390

Dodavatel musí být schopen zajistit dodání výrobků zhotoveného na míru uživatele (např. pro nadměrné velikosti).

**Předložení vzorků k nabídce:**

Vzorky k nabídce předložit v kalkulační velikosti 164-108-000 (kód 3540)

Zadavatel si vyhrazuje právo sjednat s vybraným uchazečem v době trvání smlouvy změnu v označení bundy logem organizace.

**Vyobrazení výrobku, způsob měření kontrolních rozměrů:**

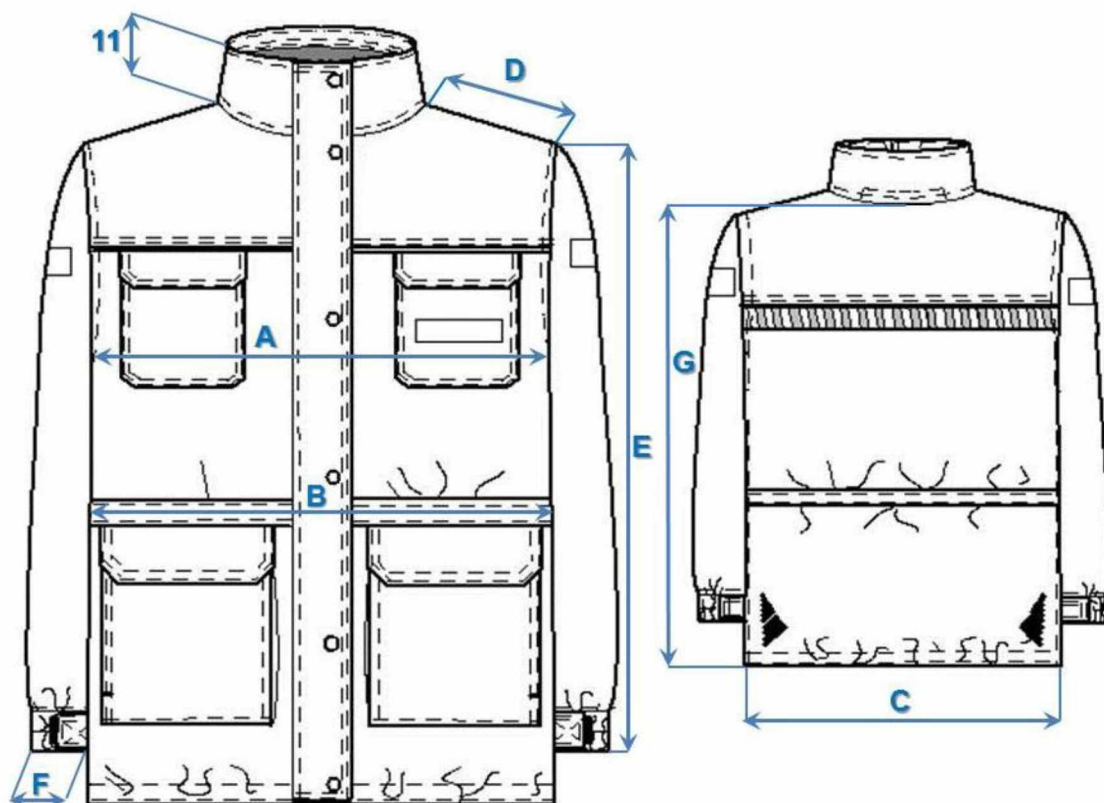

**Tabulka kontrolních rozměrů**

		Kód velikosti:		42	44	46	48	50	52	54	56	58	60	62	64
Rozměr	Název rozměru	Výška postavy	Výšk. skup.	obvod hrudníku											
				84	88	92	96	100	104	108	112	116	120	124	128
<b>A</b>	$\frac{1}{2}$ obvod hrudníku pod průramky			58	60	62	64	66	68	70	<b>72</b>	74	76	78	80
<b>B</b>	$\frac{1}{2}$ obvod pasu před stažením			54	56	58	60	62	64	66	<b>68</b>	70	72	74	76
<b>C</b>	$\frac{1}{2}$ obvod dolního okraje bundy před stažením			56	58	60	62	64	66	<b>68</b>	70	72	74	76	78
<b>D</b>	Šíře náramenice			19	19,3	19,6	19,9	20,2	20,5	<b>20,8</b>	21,1	21,4	21,7	22	22,3
<b>E</b>	Délka rukávu (včetně manžety)	158	2	59											
		164	3	61											
		170	4	63											
		176	5	65											
<b>F</b>	$\frac{1}{2}$ obvod dolního okraje rukávu po stažení			14,5	14,5	15	15	15,5	15,5	16	<b>16</b>	16,5	16,5	17	17
<b>G</b>	Délka bundy	158	2	81											
		164	3	83											
		170	4	85											
		176	5	87											

		Kód velikosti:													
		42	44	46	48	50	52	54	56	58	60	62	64		
Rozměr	Název rozměru	Výška postavy	Výšk. skup.	obvod hrudníku											
				84	88	92	96	100	104	108	112	116	120	124	128
	Šíře boční kapsy			19	20	20	20	22	22	22	22	22	22	24	24
	Výška boční kapsy	158	2	24											
		164	3	25											
		170	4	25											
		176	5	25											
	Délka zipu předního dílu	158	2	70											
		164	3	70											
		170	4	75											
		176	5	75											

Pozn.: Kontrolní rozměry jsou uvedeny v cm.  
Povolená tolerance  $\pm 2\%$ .

Kontrolní rozměry je třeba uvést v Technických podmínkách dodávek pro každou požadovanou velikost

#### **Tvar a rozměry reflexního trojúhelníku:**

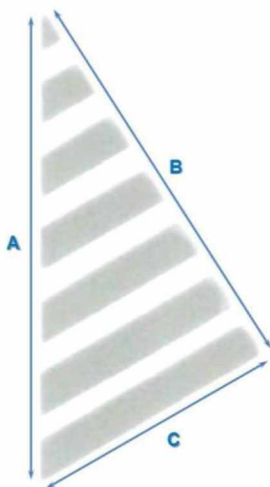

A = 8 cm  
B = 6,8 cm  
C = 4 cm

### **Požadavek na předložení použitých materiálů:**

Dodavatel v nabídce předloží spolu se soutěžními vzorky 1 bm vrchového materiálu pro případné laboratorní hodnocení. Materiály musí být totožné s materiály použitými na zhotovení soutěžních vzorků.

Předložené materiály budou označeny svým určením (např.: „Vrchový materiál použitý na: .....“) a jménem či názvem dodavatele (např. nápisem či razítkem).

Materiály i soutěžní vzorky budou opatřeny potvrzením akreditované zkušebny, že splňují požadavky zadavatele uvedené v zadávací dokumentaci a jsou shodné s materiálovými listy, které jsou obsahem návrhu Technických podmínek dodávek.

Z materiálového listu musí být zřejmé, kdo jej vyhotovil, kdo přezkoušel uvedené hodnoty a musí být opatřen podpisem vyhotovitele. Materiálové listy musí obsahovat mimo jiné náležitosti skutečně zjištěné hodnoty, které zadavatel specifikací požaduje (hmotnost, srážlivost, pevnost, stálobarevnost atd.). Pokud některé z požadovaných hodnot nejsou uvedeny v předloženém závěrečném protokolu akreditované zkušebny, je nutno jejich pravdivost doložit samostatným zkušebním protokolem, nebo výslovným potvrzením zkušebny, že údaje uvedené v materiálovém listu po obsahové stránce odpovídají skutečnosti.

### **Předložení referenčních vzorků:**

Před uzavřením rámcové dohody předloží vybraný dodavatel zadavateli k vzájemnému odsouhlasení 2 kusy referenčních vzorků od každé komodity – bunda stejnokrojová pánská a bunda stejnokrojová dámská. Na každém referenčním vzorku i vrchovém materiálu bude umístěna visačka s označením (razítkem) dodavatele.

Po vzájemném ověření bude jeden kus uložen u dodavatele a jeden kus u zadavatele. Soutěžní vzorek předložený spolu s nabídkou bude též ověřen jako referenční vzorek a zůstane uložen u zadavatele.

Součástí vzájemného ověření referenčních vzorků bude prohlášení dodavatele, že vzorky jsou totožné se soutěžními vzorky a splňují podmínky zadávací dokumentace. Před podpisem rámcové dohody předloží vybraný dodavatel ke schválení i návrh TPD v elektronické podobě doplněný či upřesněný podle požadavků zadavatele.

### **Požadavek na uvedení čárových kódů MTZ:**

Na dodávaném zboží bude podle výše uvedené specifikace uveden čárový kód MTZ typu CODE 128.

Soutěžní vzorky předložené spolu s nabídkou nemusí být označeny kódem MTZ.



**Požadovaný vzhled bundy s logem Správy železnic, státní organizace**



**Umístění loga na náprsní kapse**

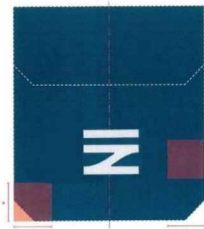

Logo na levé náprsní kapse se umístí:

- 1 - vodorovně na střed kapsy
- 2 - svisle tak, aby spodní strana loga byla od spodního okraje kapsy stejně daleko, jako je vzdálenost loga od pravého a levého okraje kapsy

Přílohy: Logo Správy železnic, státní organizace, velikost loga a požadovaná barva loga a bundy

Příloha č. 1 Podrobné specifikace materiálu

**Logo Správy železnic, státní organizace, velikost loga a požadovaná barva loga a bundy**

Velikost značky na bundě na přední horní kapse a na rukávech je 31 mm x 40 mm.

Logo Správy železnic, státní organizace:



**02 barvy**  
bezpečnostní proužky a šrafování – reflexní stříbrná  
značky SŽ – reflexní stříbrná  
bunda – SŽ modrá

SŽ modrá	
Lab	17 2 -33
CMYK	100-65-0-60
sRGB	0-43-89
Adobe RGB	24-46-89
PANTONE+ C	294 C
PANTONE+ U	281 U
RAL	RAL 5003
3M Scotchcal Series	100-724



SŽ modrá



reflexní stříbrná

Příloha č. 5 Výzvy k podání nabídky – **Účastník předloží pouze v případě postupu dle čl. 11.2. a 11.3 Výzvy.**

## Čestné prohlášení

**v souvislosti s ustanovením 3 odst. 1 zákona č. 340/2015 Sb., o zvláštních podmínkách účinnosti některých smluv, uveřejňování těchto smluv a o registru smluv (zákon o registru smluv), ve znění pozdějších předpisů, (dále jen „ZRS“)**

Účastník:

Obchodní firma/jméno

Sídlo/místo podnikání

IČO

Zastoupen

.....  
.....  
.....  
.....

který podává nabídku na podlimitní sektorovou veřejnou zakázku s názvem „**Dodávky bund stejnokrojových**“, č.j. 3244/2024-SŽ-GŘ-O8, tímto čestně prohlašuje, že dále uvedené údaje a další skutečnosti uvedené či jinak řádně označené ve smlouvě na plnění předmětu veřejné zakázky/rámcové dohodě, jež je součástí jeho nabídky (dále jen „**smlouva**“), považuje účastník za obchodní tajemství ve smyslu ustanovení § 504 zákona č. 89/2012 Sb., občanský zákoník, ve znění pozdějších předpisů (dále jen „**obchodní tajemství**“ a „**občanský zákoník**“), nebo se jedná o jiné informace, které nemohou být v registru smluv uveřejněny na základě ustanovení § 3 odst. 1 ZRS:

Obchodní tajemství či jiné informace dle § 3 odst. 1 ZRS	Umístění ve smlouvě či jejích přílohách
Zvolte položku.	Klikněte sem a zadejte text, např. „ <b>Čl. 6 odst. 6.1 smlouvy.</b> “
	Klikněte sem a zadejte text.
	Klikněte sem a zadejte text.

Účastník tímto čestně prohlašuje, že údaje a skutečnosti uvedené ve smlouvě, která je nedílnou součástí nabídky, označené jako obchodní tajemství, naplňují současně všechny definiční znaky obchodního tajemství, tak jak je vymezeno v ustanovení § 504 občanského zákoníku, tj. obchodní tajemství tvoří konkurenčně významné, určitelné, ocenitelné a v příslušných obchodních kruzích běžně nedostupné skutečnosti, které souvisejí se závodem a jejichž vlastník zajišťuje ve svém zájmu odpovídajícím způsobem jejich utajení. Účastník dále čestně prohlašuje, že nese veškerou odpovědnost v případě, že část obsahu smlouvy, která se týká obchodního tajemství účastníka a která v důsledku toho bude pro účely uveřejnění smlouvy v registru smluv znečitelněna, pokud by smlouva v důsledku takového označení byla uveřejněna způsobem odporujícím ZRS, a to bez ohledu na to, zda byla smlouva uveřejněna prostřednictvím registru smluv ze strany zadavatele nebo účastníka.

Účastník tímto čestně prohlašuje, že neprodleně písemně sdělí zadavateli skutečnost, že takto označené informace přestaly naplňovat znaky obchodního tajemství.

Účastník tímto čestně prohlašuje, že údaje a skutečnosti uvedené ve smlouvě, která je nedílnou součástí nabídky, jsou údaji nebo skutečnostmi (s výjimkou obchodního tajemství, uvedeného výše), které nemohou být v registru smluv uveřejněny na základě ustanovení § 3 odst. 1 ZRS. Účastník dále čestně prohlašuje, že nese veškerou odpovědnost v případě, že část obsahu smlouvy, která obsahuje informace označené účastníkem jako informace ve smyslu § 3 odst. 1 ZRS a která v důsledku toho bude pro účely uveřejnění smlouvy v registru smluv znečitelněna, pokud by smlouva v důsledku takového označení byla uveřejněna způsobem odporujícím ZRS, a to bez ohledu na to, zda byla smlouva uveřejněna prostřednictvím registru smluv ze strany zadavatele nebo účastníka.

V ..... dne .....