

Naše zn. 84550/2022-SŽ-GŘ-08

Listů/příloh 24/10

Vyřizuje Ivana Jiranová

Datum 10. 1. 2023

ZADÁVACÍ DOKUMENTACE

k nadlimitní sektorové veřejné zakázce na služby zadávané v otevřeném řízení podle § 56 zákona č. 134/2016 Sb., o zadávání veřejných zakázek, ve znění pozdějších předpisů (dále jen „**ZZVZ**“), s názvem

„Přechod ze systému SAP ECC 6.0 na SAP S/4 HANA“

(dále jen „**Zadávací dokumentace**“ a/nebo „**ZD**“)

Identifikační údaje Zadavatele a osoby zastupující Zadavatele:

Název: **Správa železnic, státní organizace**
Sídlo: Dlážděná 1003/7, Praha 1 – Nové Město, PSČ 110 00
IČO: 709 94 234
DIČ: CZ 70994234

Zapsaný v obchodním rejstříku vedeném Městským soudem v Praze oddílu A, vložce 48384

Zastoupen: Bc. Jiřím Svobodou, MBA, generálním ředitelem

Profil Zadavatele: <https://zakazky.spravazeleznic.cz/>

1. Informace o osobě, která zpracovala část Zadávací dokumentace:

Zadavatel označuje následující části Zadávací dokumentace, na jejichž zpracování se podílela osoba odlišná od zadavatele:

Část Zadávací dokumentace	Identifikace osoby
Kvalitativní kritérium upravené v článku 18. Zadávací dokumentace Požadavky na technickou kvalifikaci upravené v čl. 13 Zadávací dokumentace Příloha č. 1 Zadávací dokumentace – Bližší specifikace předmětu veřejné zakázky	Deepview s.r.o., se sídlem Všešrdova 560/2, Praha 1, PSČ 118 00, IČO: 24734462

2. Druh veřejné zakázky a zadávacího řízení:

2.1. Hlavní předmět veřejné zakázky ve smyslu § 15 ZZVZ odpovídá veřejné zakázce na služby.

2.2. Zadavatel zadává veřejnou zakázku v souvislosti s výkonem své relevantní činnosti ve smyslu § 153 odst. 1. písm. f) ZZVZ. Jedná se proto o sektorovou veřejnou zakázku.

2.3. Veřejná zakázka je v souladu s § 56 a násl. ZZVZ zadávána jako nadlimitní sektorová veřejná zakázka na služby v **otevřeném řízení** ve smyslu § 3 písm. b) ZZVZ.

3. Účel veřejné zakázky: Re-implementace podnikového informačního systému SAP na nejnovější verzi S/4HANA.

4. Předpokládaná hodnota

4.1. Předpokládaná hodnota veřejné zakázky se nezveřejňuje.

5. Předmět plnění veřejné zakázky a další informace:

5.1. Výsledkem tohoto zadávacího řízení bude uzavření dvou vzájemně provázaných a neoddělitelných smluv, Smlouvy o dílo na vytvoření Software a Smlouvy o údržbě a provozu software. Obě tyto Smlouvy budou uzavřeny s jediným Dodavatelem.

5.2. Předmět plnění veřejné zakázky:

(A) zajištění reimplementace stávajícího informačního systému SŽ SAP na podporovanou verzi S/4 HANA

(B) zajištění servisní podpory a drobný rozvoj systému po dobu 48 měsíců od zahájení produktivního provozu S/4 HANA.

5.2.1. Bližší specifikace předmětu veřejné zakázky je přílohou č. 1 této Zadávací dokumentace.

5.3. Klasifikace předmětu veřejné zakázky:

- Kód CPV: 72263 – Implementace programového vybavení
- Kód CPV: 72267 – Údržba a opravy programového vybavení
- Kód CPV: 72268 – Dodávka programového vybavení

6. Doba plnění a místo plnění veřejné zakázky:

6.1. Doba plnění veřejné zakázky

6.2. Termín zahájení plnění

6.2.1. Plnění dle Smlouvy o dílo na vytvoření software bude zahájeno dnem nabytí účinnosti Smlouvy o dílo na vytvoření software.

6.2.2. Plnění dle Smlouvy o provozu a údržbě software bude zahájeno dnem dosažení milníku „Akceptace Go-Live“ stanoveného v harmonogramu Smlouvy o dílo na vytvoření software, nejdříve však 1. 1. 2025.

6.3. Termín ukončení plnění

6.3.1. Plnění dle Smlouvy o dílo na vytvoření software bude dokončeno a předáno do 1. 5. 2025.

6.3.2. Plnění dle Smlouvy o provozu a údržbě software bude trvat po dobu 48 měsíců.

6.4. Místo plnění veřejné zakázky

Sídlo Zadavatele na adrese: Praha 1, Nové Město, Dlážďená 1003/7, PSČ 110 00

7. Sociálně a environmentálně odpovědné zadávání, inovace

7.1. Zadavatel při vytváření zadávacích podmínek, včetně pravidel pro hodnocení nabídek, a výběru dodavatele, postupoval tak, aby v co nejvyšší možné míře naplnil zásady sociálně odpovědného zadávání, environmentálně odpovědného zadávání a inovací tak jak jsou definovány v § 28 odst. 1 písm. p) až r) ZZVZ (dále jen „odpovědné zadávání“). Vzhledem k tomu, že jednotlivé postupy odpovědného zadávání nebyly v ZZVZ ani v jiném zákoně taxativně vymezeny a současně je odpovědné zadávání stále se velmi dynamicky vyvíjejícím institutem veřejného zadávání, zadavatel při vytváření podmínek zvažoval použití zejména těch prvků odpovědného zadávání, které byly v době vytváření zadávacích podmínek jednoznačně vymezitelné a vymahatelné, a současně byla u nich vysoká míra jistoty, že zadavatel jejich aplikací neporuší ostatní zásady uvedené v § 6 ZZVZ a také principy 3E vyplývající ze zákona č. 320/2011 Sb. o finanční kontrole ve veřejné správě.

7.2. Zadavatel neaplikuje v zadávacím řízení níže uvedené prvky odpovědného zadávání. Zadavatel zvážil při vytváření zadávacích podmínek uplatnění prvků odpovědného zadávání, které byly zadavateli známy při vytváření této zadávací dokumentace, a došel k závěru, že uplatnění těchto prvků není vzhledem k povaze a smyslu zakázky možné z těchto důvodů:

7.2.1. Předmětem veřejné zakázky je zajištění reimplementace stávajícího informačního systému SŽ SAP na podporovanou verzi S/4 HANA a následné zajišťování servisní podpory a drobný rozvoj systému.

7.2.2. Jelikož se jedná o kvalifikované a specializované práce s vysokou cenou práce, které budou prováděny v naprosté většině v kancelářských či jiných vnitřních prostorách, které obecně vykazují nízké riziko pracovních úrazů a jsou zpravidla v daném segmentu, co se týče pracovních podmínek, nadstandardní, nehrozí při plnění veřejné zakázky zvýšené riziko, že bude docházet k porušování zákonného standardu pracovních podmínek dle zákoníku práce, právních předpisů v oblasti zaměstnanosti a BOZP.

7.2.3. Při plnění veřejné zakázky neexistuje zvýšené riziko, že bude docházet k porušování zákonného standardu pracovních podmínek dle zákoníku práce, právních předpisů v oblasti zaměstnanosti a BOZP nebo že bude docházet k porušování mezinárodních úmluv o lidských právech, sociálních či pracovních právech, zejména úmluv Mezinárodní organizace práce (ILO) uvedených v příloze X. S ohledem na autorská a majetková práva se nepředpokládá využití poddodavatele a tedy nehrozí zvýšené riziko problémových vztahů v dodavatelském řetězci. Veřejná zakázka svým charakterem IT činností nezatěžuje životní prostředí nad rámec běžného života.

7.3. Zadavatel aplikuje v zadávacím řízení níže uvedené prvky odpovědného zadávání:

7.3.1. Zadavatel v rámci zásady sociálně odpovědného zadávání za účelem usnadnění přístupu k plnění veřejné zakázky, případně její části malým a středním podnikům minimalizuje administrativní náročnost při podání nabídky možností využití vzorových formulářů a čestných prohlášení, které jsou součástí zadávací dokumentace k této veřejné zakázce.

8. Prohlídka místa plnění:

8.1. Zadavatel neprovádí prohlídku místa plnění ve smyslu ustanovení § 97 ZZVZ, neboť její uskutečnění není pro účely průběhu zadávacího řízení či plnění veřejné zakázky nezbytné.

9. Požadavky Zadavatele na kvalifikaci dodavatelů

9.1. Zadavatel požaduje dle § 73 ZZVZ po účastnících zadávacího řízení předložení dokladů a informací k prokázání splnění kvalifikace.

9.2. Kritéria kvalifikace

Zadavatel požaduje, aby dodavatelé prokázali následující:

- a) svou základní způsobilost dle § 74 a § 75 ZZVZ;
- b) svou profesní způsobilost dle § 77 ZZVZ;
- c) svou ekonomickou kvalifikaci dle § 78 ZZVZ;
- d) svou technickou kvalifikaci dle § 79 ZZVZ;

9.3. Forma prokazování splnění kvalifikace

9.3.1. Dodavatel prokáže splnění kvalifikace ve všech případech příslušnými doklady, pro dostatečné prokázání postačuje předložení těchto dokladů formou prostých kopií.

9.3.2. Za účelem prokázání kvalifikace Zadavatel přednostně vyžaduje doklady evidované v systému, který identifikuje doklady k prokázání splnění kvalifikace (systém e-Certis).

9.3.3. Zadavatel vylučuje možnost, aby dodavatelé pro účely podání nabídky požadované doklady o kvalifikaci dle čl. 9 této ZD nahradili ZD čestným prohlášením dle § 86 ZZVZ.

9.3.4. Dodavatel může nahradit požadované doklady jednotným evropským osvědčením pro veřejné zakázky ve smyslu § 87 ZZVZ. Vzor jednotného evropského osvědčení je stanoven prováděcím nařízením Komise (EU) 2016/7 ze dne 5. ledna 2016, kterým se zavádí standardní formulář jednotného evropského osvědčení pro veřejné zakázky (dostupný např. na internetové adrese: <http://eur-lex.europa.eu/legal-content/CS/TXT/?uri=uriserv%3AOJ.L.2016.003.01.0016.01.CES>).

- 9.3.5. Dodavatel není povinen předložit Zadavateli doklady osvědčující skutečnosti obsažené v jednotném evropském osvědčení pro veřejné zakázky, pokud Zadavateli sdělí, že mu je již předložil v předchozím zadávacím řízení, za podmínky, že identifikuje dané zadávací řízení.
- 9.3.6. Povinnost předložit doklad může dodavatel splnit odkazem na odpovídající informace vedené v informačním systému veřejné správy ve smyslu *zákona č. 365/2000 Sb., o informačních systémech veřejné správy* nebo v obdobném systému vedeném v jiném členském státu, který umožňuje neomezený dálkový přístup. Takový odkaz musí obsahovat internetovou adresu a údaje pro přihlášení a vyhledání požadované informace, jsou-li takové údaje nezbytné. V ČR jde zejména o výpis z obchodního rejstříku, výpis z veřejné části živnostenského rejstříku nebo výpis ze seznamu kvalifikovaných dodavatelů.
- 9.3.7. Dodavatel předkládá doklady prokazující splnění kvalifikace ve formě prosté kopie. Vybraný dodavatel má povinnost postupem dle § 122 odst. 3 písm. a) ZZVZ před uzavřením Smlouvy Zadavateli předložit originály nebo ověřené kopie dokladů o kvalifikaci, pokud již nebyly v zadávacím řízení předloženy.
- 9.3.8. Doklady prokazující základní způsobilost podle § 74 ZZVZ a profesní způsobilost podle § 77 odst. 1 ZZVZ musí prokazovat splnění požadovaného kritéria způsobilosti nejpozději v době 3 měsíců přede dnem zahájení zadávacího řízení.
- 9.3.9. V případech, kdy Zadavatel v rámci prokázání splnění kvalifikace požaduje předložení čestného prohlášení dodavatele, musí takové čestné prohlášení obsahovat Zadavatelem požadované údaje.
- 9.3.10. Pokud ZZVZ nebo Zadavatel požaduje předložení dokladu podle právního řádu České republiky, může dodavatel předložit obdobný doklad podle právního řádu státu, ve kterém se tento doklad vydává. Tento doklad musí být předložen spolu s jeho překladem do českého jazyka. Bude-li mít Zadavatel pochybnosti o správnosti předkladu, je oprávněn si vyžádat předložení úředně ověřeného překladu dokladu do českého jazyka tlumočnickem zapsaným do seznamu znalců a tlumočnicků podle zákona č. 36/1997 Sb., o znalcích a tlumočnících, ve znění pozdějších předpisů. Povinnost připojit k dokladům překlad do českého jazyka se nevztahuje na doklady ve slovenském jazyce. Doklady o vzdělání, např. vysokoškolské diplomy, lze předkládat rovněž v latinském jazyce.

9.4. Prokázání kvalifikace prostřednictvím jiných osob dle § 83 ZZVZ

- 9.4.1. Dodavatel může určitou část ekonomické kvalifikace, technické kvalifikace nebo profesní způsobilosti s výjimkou kritéria podle § 77 odst. 1 ZZVZ prokázat prostřednictvím jiných osob. Dodavatel je v takovém případě povinen Zadavateli předložit:
- a) doklady prokazující splnění profesní způsobilosti podle § 77 odst. 1 ZZVZ jinou osobou,
 - b) doklady prokazující splnění chybějící části kvalifikace prostřednictvím jiné osoby,
 - c) doklady o splnění základní způsobilosti podle § 74 ZZVZ jinou osobou a

- d) písemný závazek jiné osoby k poskytnutí plnění určeného k plnění veřejné zakázky nebo k poskytnutí věcí nebo práv, s nimiž bude dodavatel oprávněn disponovat v rámci plnění veřejné zakázky, a to alespoň v rozsahu, v jakém jiná osoba prokázala kvalifikaci za dodavatele. Má se za to, že požadavek podle písm. d) je splněn, pokud obsahem písemného závazku jiné osoby je společná a nerozdílná odpovědnost této osoby za plnění veřejné zakázky společně s dodavatelem. Prokazuje-li však dodavatel prostřednictvím jiné osoby kvalifikaci a předkládá doklady podle § 79 odst. 2 písm. a), b) nebo d) ZZVZ vztahující se k takové osobě, musí dokument podle písm. d) obsahovat závazek, že jiná osoba bude vykonávat služby, ke kterým se prokazované kritérium kvalifikace vztahuje

9.4.2. Dodavatelé a jiné osoby prokazují (mohou prokázat) kvalifikaci společně.

9.4.3. Dodavatel a jiná osoba, jejímž prostřednictvím dodavatel prokazuje ekonomickou kvalifikaci podle § 78 ZZVZ nesou společnou a nerozdílnou odpovědnost za plnění veřejné zakázky.

9.4.4. Zadavatel upozorňuje, že povinnost doložit veškeré doklady uvedené výše v tomto článku platí i v případě, kdy je část kvalifikace prokazována poddodavatelem poddodavatele (pod-poddodavatelem).

9.5. Prokazování kvalifikace v případě společné účasti dodavatelů dle § 82 ZZVZ

9.5.1. V případě společné účasti dodavatelů prokazuje základní způsobilost dle § 74 a § 75 ZZVZ a profesní způsobilost podle § 77 odst. 1 ZZVZ každý dodavatel samostatně.

9.5.2. Nabídka více dodavatelů musí dále splňovat následující předpoklady:

- a) Jeden z dodavatelů bude určen jako vedoucí účastník odpovědný za veřejnou zakázku a toto určení bude potvrzeno předložením zmocnění k zastupování všech ostatních dodavatelů.
Zadavatel vyžaduje, aby odpovědnost za plnění veřejné zakázky nesli všichni dodavatelé podávající společnou nabídku společně a nerozdílně.

9.6. Prokazování kvalifikace získané v zahraničí dle § 81 ZZVZ

9.6.1. V případě, že byla kvalifikace získána v zahraničí, prokazuje se doklady vydanými podle právního řádu země, ve které byla získána, a to v rozsahu požadovaném Zadavatelem.

9.6.2. Výpis z evidence Rejstříku trestů vydává Rejstřík trestů. Potvrzení pro daňové nedoplatky zahraničních dodavatelů v ČR vydává Finanční úřad pro Prahu 1 a potvrzení pro nedoplatky zahraničních dodavatelů v ČR na pojistném a na penále na sociální zabezpečení a příspěvku na státní politiku zaměstnanosti vydává Pražská správa sociálního zabezpečení.

9.7. Změny kvalifikace účastníka zadávacího řízení dle § 88 ZZVZ

9.7.1. Pokud po předložení dokladů nebo prohlášení o kvalifikaci dojde v průběhu zadávacího řízení ke změně kvalifikace účastníka zadávacího řízení, je účastník zadávacího řízení povinen tuto změnu Zadavateli do 5 pracovních dnů oznámit a do 10 pracovních dnů od oznámení této změny předložit nové doklady nebo prohlášení ke kvalifikaci. Zadavatel může tyto lhůty prodloužit nebo prominout jejich zmeškání. Povinnost podle věty první účastníku zadávacího řízení nevzniká, pokud je kvalifikace změněna takovým způsobem, že:

- a. podmínky kvalifikace jsou nadále splněny,
- b. nedošlo k ovlivnění kritérií hodnocení nabídek.

9.7.2. Dozví-li se Zadavatel, že dodavatel nesplnil shora uvedenou povinnost, vyloučí jej ze zadávacího řízení.

9.8. Výpis ze seznamu kvalifikovaných dodavatelů dle § 228 ZZVZ

9.8.1. Předložení dokladu o zapsání dodavatele do seznamu kvalifikovaných dodavatelů vedeného Ministerstvem pro místní rozvoj dle § 226 až § 232 ZZVZ nahrazuje v souladu s § 228 ZZVZ doklad prokazující profesní způsobilost podle § 77 ZZVZ v tom rozsahu, v jakém údaje ve výpisu ze seznamu kvalifikovaných dodavatelů prokazují splnění kritérií profesní způsobilosti, a základní způsobilost podle § 74 ZZVZ v plném rozsahu. Výpis ze seznamu kvalifikovaných dodavatelů nesmí být k poslednímu dni, ke kterému má být prokázána základní způsobilost nebo profesní způsobilost, starší než tři měsíce.

9.9. Předložení certifikátu dle § 234 ZZVZ

9.9.1. Platným certifikátem vydaným v rámci schváleného systému certifikovaných dodavatelů lze podle § 234 ZZVZ prokázat kvalifikaci v zadávacím řízení. Má se za to, že dodavatel je kvalifikovaný v rozsahu uvedeném na certifikátu.

9.10. Důsledek nesplnění kvalifikace

9.10.1. Dodavatel, který nesplní kvalifikaci v požadovaném rozsahu a ZZVZ a touto zadávací dokumentací požadovaným nebo dovoleným způsobem, bude Zadavatelem z účasti v zadávacím řízení vyloučen.

10. Základní způsobilost dle § 74 a § 75 ZZVZ

10.1. Zadavatel v souladu s ustanovením § 73 ZZVZ požaduje prokázání základní způsobilosti podle § 74 ZZVZ následujícím způsobem:

- a) Způsobilým není dodavatel, který byl v zemi svého sídla v posledních 5 letech před zahájením zadávacího řízení pravomocně odsouzen pro trestný čin uvedený v příloze č. 3 ZZVZ nebo obdobný trestný čin podle právního řádu země sídla dodavatele; k zahlazeným odsouzením se nepřihlíží.

*Dodavatel prokazuje splnění podmínek základní způsobilosti v tomto kritériu ve vztahu k České republice předložením **výpisu z evidence Rejstříku trestů**.*

- b) Způsobilým není dodavatel, který má v České republice nebo v zemi svého sídla v evidenci daní zachycen splatný daňový nedoplatek.

*Dodavatel prokazuje splnění podmínek základní způsobilosti v tomto kritériu ve vztahu k České republice a k zemi svého sídla předložením **potvrzení příslušného finančního úřadu a písemného čestného prohlášení ve vztahu ke spotřební dani**.*

- c) Způsobilým není dodavatel, který má v České republice nebo v zemi svého sídla splatný nedoplatek na pojistném nebo na penále na veřejné zdravotní pojištění.

*Dodavatel prokazuje splnění podmínek základní způsobilosti v tomto kritériu ve vztahu k České republice a k zemi svého sídla předložením **písemného čestného prohlášení**.*

- d) Způsobilým není dodavatel, který má v České republice nebo v zemi svého sídla splatný nedoplatek na pojistném nebo na penále na sociální zabezpečení a příspěvku na státní politiku zaměstnanosti.

*Dodavatel prokazuje splnění podmínek základní způsobilosti v tomto kritériu ve vztahu k České republice a k zemi svého sídla **předložením potvrzení příslušné okresní správy sociálního zabezpečení.***

- e) Způsobilým není dodavatel, který je v likvidaci, proti němuž bylo vydáno rozhodnutí o úpadku, vůči němuž byla nařízena nucená správa podle jiného právního předpisu nebo v obdobné situaci podle právního řádu země sídla dodavatele.

*Dodavatel prokazuje splnění podmínek základní způsobilosti v tomto kritériu ve vztahu k České republice předložením **výpisu z obchodního rejstříku, nebo předložením písemného čestného prohlášení v případě, že není v obchodním rejstříku zapsán.***

10.2. Je-li dodavatelem právnická osoba, musí podmínku uvedenou v odstavci 10.1 písm. a) splňovat tato právnická osoba a zároveň každý člen statutárního orgánu. Je-li členem statutárního orgánu dodavatele právnická osoba, musí podmínku uvedenou shora pod písm. a) splňovat:

- a. tato právnická osoba,
- b. každý člen statutárního orgánu této právnické osoby a
- c. osoba zastupující tuto právnickou osobu v statutárním orgánu dodavatele.

10.3. Účastní-li se zadávacího řízení pobočka závodu:

10.3.1. zahraniční právnické osoby, musí podmínku uvedenou v odstavci 10.1 písm. a) splňovat tato právnická osoba a vedoucí pobočky závodu

10.3.2. české právnické osoby, musí podmínku uvedenou shora pod písm. a) splňovat:

- a. tato právnická osoba,
- b. každý člen statutárního orgánu této právnické osoby a
- c. osoba zastupující tuto právnickou osobu v statutárním orgánu dodavatele
- d. vedoucí pobočky závodu.

10.4. Zadavatel nemusí ve smyslu § 75 odst. 2 ZZVZ uplatnit důvod pro vyloučení účastníka zadávacího řízení, i když nesplnil podmínky základní způsobilosti, pokud:

- a. by vyloučení účastníka znemožnilo zadání veřejné zakázky v tomto zadávacím řízení a
- b. naléhavý veřejný zájem, zejména veřejné zdraví nebo ochrana životního prostředí, vyžaduje plnění veřejné zakázky.

10.5. Účastník zadávacího řízení může v souladu s § 76 ZZVZ prokázat, že i přes nesplnění základní způsobilosti podle § 74 ZZVZ nebo naplnění důvodu nezpůsobilosti podle § 48 odst. 5 a 6 ZZVZ obnovil svou způsobilost k účasti v zadávacím řízení, pokud v průběhu zadávacího řízení Zadavateli doloží, že přijal dostatečná nápravná opatření. To neplatí po dobu, na kterou byl účastník zadávacího řízení pravomocně odsouzen k zákazu plnění veřejných zakázek nebo účasti v koncesním řízení.

10.6. Pokud Zadavatel dospěje k závěru, že způsobilost účastníka zadávacího řízení byla obnovena, ze zadávacího řízení jej nevyloučí nebo předchozí vyloučení účastníka zadávacího řízení zruší.

11. Profesní způsobilost dle § 77 ZZVZ

11.1. Zadavatel v souladu s ustanovením § 73 ZZVZ požaduje prokázání profesní způsobilosti dle § 77 ZZVZ následujícím způsobem:

- a) Dodavatel prokazuje splnění profesní způsobilosti ve vztahu k České republice předložením výpisu z obchodního rejstříku nebo jiné obdobné evidence, pokud jiný právní předpis zápis do takové evidence vyžaduje.
- b) Zadavatel požaduje, aby dodavatel byl uveden na seznamu Partnerů SAP s působností v ČR s minimálním rozsahem pro systémy SAP ERP a SAP HR (HCM) doloženým potřebnou SAP produktovou autorizací.
- c) Zadavatel požaduje, aby dodavatel předložil doklad o oprávnění podnikat v rozsahu odpovídajícím předmětu veřejné zakázky, pokud jiné právní předpisy takové oprávnění požadují.

11.2. Dodavatel prokazuje splnění tohoto kritéria profesní způsobilosti předložením výpisů z živnostenského rejstříku dle § 10 odst. 3 písm. a) zákona č. 455/1991 Sb., o živnostenském podnikání (živnostenský zákon), ve znění pozdějších předpisů, a/nebo živnostenskými listy, resp. jinými oprávněními k podnikání, pro řemeslnou živnost ve všech následujících oborech:

- Poskytování software, poradenství v oblasti informačních technologií, zpracování dat, hostingové a související činnosti a webové portály

11.3. Doklady k prokázání profesní způsobilosti dodavatel nemusí předložit, pokud právní předpisy v zemi jeho sídla obdobnou profesní způsobilost nevyžadují.

12. Ekonomická kvalifikace dle § 78 ZZVZ

12.1. Zadavatel požaduje, aby minimální roční obrat dodavatele dosahoval ve 3 bezprostředně předcházejících účetních obdobích minimální úroveň 20 000 000 Kč.

12.2. Jestliže dodavatel vznikl později, postačí, předloží-li údaj o svém obratu v požadované výši za všechna účetní období od svého vzniku.

12.3. Účetním obdobím se ve smyslu § 3 odst. 2 Zákona č. 563/1991 Sb., o účetnictví, ve znění pozdějších předpisů („ZoÚ“) rozumí nepřetržitě po sobě jdoucích 12 měsíců, přičemž toto období může být za určitých podmínek delší či kratší. Zadavatel pro vyloučení pochybností uvádí, že v případě, kdy některé z tří posledních uzavřených účetních období dodavatele bude delší či kratší než standardních 12 měsíců, bude pro účely posouzení kvalifikace dodavatele dosažený obrat přepočítán na tzv. roční úhrn čistého obratu dle § 1d odst. 2 ZoÚ. V takovém případě bude za příslušné účetní období v čestném prohlášení o výši obratu uvedena hodnota ročního úhrnu čistého obratu ve smyslu § 1d odst. 2 ZoÚ.

12.4. Dodavatel prokazuje splnění tohoto kritéria ekonomické kvalifikace předložením výkazu zisku a ztrát dodavatele nebo obdobného dokladu podle právního řádu země sídla dodavatele a současně předložením čestného prohlášení dle vzoru upraveného jako Příloha č. 2.

13. Technická kvalifikace dle § 79 ZZVZ

13.1. Zadavatel požaduje, aby dodavatel v souladu s ustanovením § 79 odst. 2 písm. b) ZZVZ předložil seznam obsahující významné služby, jehož vzor je upraven jako Příloha č. 3 této Zadávací dokumentace s obdobným charakterem plnění, jako je předmět veřejné zakázky, poskytnuté za posledních 5 let před zahájením zadávacího řízení včetně uvedení:

- ceny

- doby jejich poskytnutí a
- identifikace objednatele.

Obdobným charakterem jako je předmět plnění veřejné zakázky se rozumí analýza a implementace systémů postavených na platformách SAP S/4HANA ERP a SAP S/4HANA for Utilities nebo významné rozšíření (tj. včetně provedení analýzy a implementace) původní funkcionality již implementovaných systémů postavených na platformách SAP S/4HANA ERP a SAP S/4HANA for Utilities.

13.1.1. Vymezení minimální úrovně kvalifikačního požadavku:

Dodavatel v nabídce doloží seznam minimálně deseti (10) referenčních zakázek, které realizoval za posledních 5 let před zahájením zadávacího řízení, spočívajících v analýze a implementaci systémů postavených na platformách SAP S/4HANA ERP a SAP S/4HANA for Utilities nebo významném rozšíření (tj. včetně provedení analýzy a implementace) původní funkcionality již implementovaných systémů, postavených na platformách SAP S/4HANA ERP a SAP S/4HANA for Utilities a které splňují následující požadavky:

- alespoň jedna významná zakázka realizovaná na platformě SAP S/4HANA ERP musí jednotlivě nebo v souhrnu obsáhnout realizaci minimálně v procesních oblastech: Finance (účetnictví/controllers), Real Estate Management (správa nemovitostí), HR (personální administrativa a personální rozvoj), Material Management (nákup a logistika), Sales and Distribution (prodej a distribuce);
- alespoň dvě významné zakázky byly realizovány na platformě SAP S/4HANA ERP každá za cenu ve výši min. 20 mil. Kč bez DPH, přičemž tato částka zahrnuje částku za analýzu, implementaci nebo významné rozšíření (tj. analýza a implementace), tj. bez pořízení infrastruktury, licencí a subskripcí;
- alespoň jedna významná zakázka na platformě SAP S/4HANA for Utilities musí v souhrnu nebo jednotlivě obsáhnout realizaci minimálně v procesních oblastech: Finance a pohledávky (FI-CA), Fakturace (Billing), IDE (komunikaci na energetickém trhu), CS (obsluha klientů);
- alespoň jedna významná zakázka byla realizována na platformě SAP IS-U nebo na platformě SAP S/4HANA for Utilities, a to za cenu ve výši min. 15 mil. Kč bez DPH, přičemž tato souhrnná částka zahrnuje částku za analýzu, implementaci nebo významné rozšíření (tj. analýza a implementace), tj. bez pořízení infrastruktury, licencí a subskripcí.

13.1.2. Způsob prokázání splnění tohoto kvalifikačního požadavku:

Dodavatel prokáže splnění kvalifikačního požadavku předložením seznamu referenčních zakázek obsahujícího významné služby, ze kterého bude vyplývat splnění výše uvedených požadavků. Dodavatel je povinen konkrétně popsat, v čem spočívalo plnění referenčních zakázek, aby Zadavatel mohl posoudit, zda byly splněny veškeré požadavky na předmět referenčních zakázek. Vzor seznamu, který je rovněž čestným prohlášením, je upraven jako Příloha č. 3 Zadávací dokumentace.

13.1.3. Dodavatel nemůže k prokázání splnění tohoto kvalifikačního požadavku použít služby, které poskytl výlučně prostřednictvím poddodavatele, aniž by se na plnění zakázky podílel.

13.2. Osvědčení o vzdělání a odborné kvalifikaci člena realizačního týmu

13.2.1. Zadavatel požaduje, aby dodavatel ve své nabídce předložil seznam osob, které se budou podílet na plnění předmětu veřejné zakázky, bez ohledu na to, zda se jedná o zaměstnance dodavatele nebo osoby v jiném vztahu k dodavateli (dále též „**realizační tým**“). Zadavatel požaduje, aby dodavatel prokázal splnění této části kvalifikace prostřednictvím níže uvedených osob s níže uvedenými požadavky. Realizační tým určený pro plnění Smlouvy o dílo na vytvoření Software nemusí být shodný s realizačním týmem sestaveným za účelem plnění předmětu Smlouvy o údržbě a provozu software.

13.2.2. Členové realizačního týmu budou odpovědní za činnosti, které bude dodavatel provádět v průběhu realizace veřejné zakázky. Minimální počet členů realizačního týmu je 14. Každá osoba v realizačním týmu může zastávat právě jednu pozici.

13.2.3. Členové realizačního týmu musí splňovat následující kvalifikační požadavky.

13.2.3.1. Projektový manažer (minimální počet: 1)

- a) aktivní znalost českého nebo slovenského jazyka v mluvené i psané formě, a to včetně odborné terminologie týkající se předmětu veřejné zakázky - bude prokázáno čestným prohlášením;
- b) min. 5 let praxe v oblasti řízení projektů rozvoje/implementace informačních systémů s odpovědností za řízení, dodání a řádné ukončení projektu dle zadání - bude prokázáno profesním životopisem;
- c) zkušenost s pozicí projektového manažera nebo obdobnou rolí alespoň na 5 projektech v oblasti implementace platformy SAP ERP nebo SAP S/4HANA nebo SAP IS-U nebo SAP S/4HANA for Utilities
 - o z nichž alespoň jeden byl v min. objemu 15 milionů Kč bez DPH (částka za analýzu, implementaci nebo významné rozšíření (tj. analýza a implementace), tj. bez pořízení infrastruktury, licencí a subskripcí) a byl realizován na platformě SAP S/4HANA nebo S/4HANA for Utilities za použití metodologie Activate;
 - o z nichž alespoň jeden byl v min. objemu 10 milionů Kč bez DPH (částka za analýzu, implementaci nebo významné rozšíření (tj. analýza a implementace), tj. bez pořízení infrastruktury, licencí a subskripcí) a byl realizován na platformě SAP ERP nebo IS-U za použití metodologie ASAP;
- d) certifikát PRINCE2 nebo IPMA nebo obdobný.
 - Způsob prokázání:
 - o předložení profesního životopisu
 - o předložení certifikátu PRINCE2, IPMA nebo obdobného

13.2.3.2. Architekt technický (minimální počet: 1)

- a) min. 5 let praxe v oblasti činnosti architekta modulu/produktu/oblasti SAP PI/PO/XI, Báze SAP, NW Enterprise Portal - bude prokázáno profesním životopisem;
- b) min. 3 roky praxe v oblasti činnosti architekta modulu/produktu/oblasti SAP Cloud Platform Integration, SAP Cloud Platform Identity management, SAP Cloud Platform Portal, UX (Fiori, Gateway, Launchpad, CDS Views), kterou se rozumí zejména plánování a návrhy architektury řešení a návrh způsobu integrace řešení s okolními systémy - bude prokázáno profesním životopisem;
- c) zkušenost min. na 3 projektech v oblasti analýzy, implementace nebo významného rozšíření (tj. analýza a implementace) SAP s pozicí architekta, které jednotlivě nebo v souhrnu obsahují SAP modul/produkt/oblast SAP PI/PO/XI, Báze SAP, SAP Identity management, SAP Cloud Platform Integration, SAP Cloud Platform Identity management, SAP Cloud Platform Portal, UX (Gateway, Launchpad), NW Enterprise Portal

- o z nichž u modulu/produktu/oblasti SAP PI/PO/XI, Báze SAP alespoň jeden byl v min. objemu 10 milionů Kč bez DPH (částka za analýzu, implementaci nebo významné rozšíření (tj. analýza a implementace), tj. bez pořízení infrastruktury, licencí a subskripcí) a byl realizován na Platformě SAP;
- o z nichž u modulu/produktu/oblasti SAP Cloud Platform Integration, SAP Cloud Platform Identity management, SAP Cloud Platform Portal alespoň jeden byl v min. objemu 2 milionů Kč bez DPH za SAP Cloud Platform (částka za analýzu, implementaci nebo významné rozšíření (tj. analýza a implementace), tj. bez pořízení infrastruktury, licencí a subskripcí) a byl realizován na Platformě SAP;
- o z nichž u modulu/produktu/oblasti UX (Fiori, Gateway, Launchpad, CDS Views), alespoň jeden byl v min. objemu 2 milionů Kč bez DPH (částka za analýzu, implementaci nebo významné rozšíření (tj. analýza a implementace), tj. bez pořízení infrastruktury, licencí a subskripcí) a byl realizován na platformě SAP S/4HANA.
 - Způsob prokázání:
 - o předložení profesního životopisu

13.2.3.3. Architekt Aplikační (minimální počet: 1)

- a) min. 5 let praxe v oblasti činnosti architekta platform ERP a S/4HANA a IS-U (nebo S/4Hana for Utilities), kterou se rozumí zejména plánování a návrhy architektury řešení a návrh způsobu integrace řešení s okolními systémy - bude prokázáno profesním životopisem;
- b) zkušenost min. na 5 projektech v oblasti analýzy, implementace nebo významného rozšíření (tj. analýza a implementace) SAP s pozicí architekta, které jednotlivě nebo v souhrnu zahrnují platformy ERP a S/4HANA, IS-U (nebo S/4Hana for Utilities)
 - o z nichž alespoň jeden byl v min. objemu 10 milionů Kč bez DPH (částka za analýzu, implementaci nebo významné rozšíření (tj. analýza a implementace), tj. bez pořízení infrastruktury, licencí a subskripcí) a byl realizován na platformě SAP IS-U (nebo S/4Hana for Utilities);
 - o z nichž alespoň jeden byl v min. objemu 10 milionů Kč bez DPH (částka za analýzu, implementaci nebo významné rozšíření (tj. analýza a implementace), tj. bez pořízení infrastruktury, licencí a subskripcí) a byl realizován na platformě SAP S/4HANA.
 - Způsob prokázání:
 - o předložení profesního životopisu

13.2.3.4. Konzultanti CO, FI, FI-AA (AM), SD, MM, HR, RE-FX, IS-U, PM, PS, BC (minimální počet: 11, vždy minimálně 1 pro každý z uvedených modulů)

- a) aktivní znalost českého nebo slovenského jazyka v mluvené i psané formě, a to včetně odborné terminologie týkající se Předmětu veřejné zakázky - bude prokázáno čestným prohlášením;
- b) min. 5 let praxe v oblasti činnosti konzultanta příslušného SAP modulu/produktu/oblasti se zaměřením na analýzu, návrh a realizaci - bude prokázáno profesním životopisem;
- c) zkušenost s pozicí konzultanta příslušného modulu alespoň na 3 projektech,
 - o z nichž alespoň jeden byl v min. objemu 10 milionů Kč bez DPH (částka za analýzu, implementaci nebo významné rozšíření (tj. analýza a implementace), tj. bez pořízení infrastruktury, licencí a subskripcí) a byl realizován na platformě SAP S/4HANA.
 - Způsob prokázání:
 - o předložení profesního životopisu

13.2.4. Způsob prokázání splnění tohoto kvalifikačního požadavku:

Dodavatel prokáže splnění kvalifikačního požadavku předložením dokumentů podle vzoru obsaženého v příloze č. 3 Zadávací dokumentace, z nichž bude vyplývat splnění výše uvedených požadavků. Seznam dokumentů zahrnuje:

- jmenný seznam členů realizačního týmu,
- strukturované životopisy, ze kterých vyplývá požadovaná praxe členů realizačního týmu.

14. Požadavky Zadavatele na způsob zpracování nabídkové ceny:

14.1. Způsob zpracování nabídkové ceny

14.2. Nabídková cena musí být uvedena v Kč v následujícím členění:

- a) Celková nabídková cena za celý předmět plnění veřejné zakázky zahrnující reimplementaci stávajícího informačního systému SŽ SAP na podporovanou verzi S/4 HANA a dále poskytování paušální servisní podpory po dobu 48 měsíců a drobný rozvoj systému v rozsahu 960 MD za období 48 měsíců v korunách českých bez DPH
Samostatně příslušná výše DPH
Celková nabídková cena s DPH
- b) Samostatně nabídková cena za reimplementaci stávajícího informačního systému SŽ SAP na podporovanou verzi S/4 HANA v korunách českých bez DPH,
Samostatně příslušná výše DPH
Nabídková cena s DPH
- c) Samostatně nabídková cena bez DPH za zajišťování paušální servisní podpory po dobu jednoho (1) měsíce v korunách českých bez DPH
Samostatně příslušná výše DPH
Nabídková cena s DPH
- d) Samostatně nabídková cena bez DPH za 1 MD drobného rozvoje systému v korunách českých bez DPH
Samostatně příslušná výše DPH
Nabídková cena s DPH

14.3. Zadavatel stanoví, že částka odpovídající paušální ceně za 1 měsíc poskytování paušální servisní podpory nepřekročí částku odpovídající ceně za 2 MD služeb spočívajících v drobném rozvoji.

14.4. K účelu výpočtu celkové nabídkové ceny v Kč bez DPH je pro účastníky poskytnuta Příloha č. 4 této ZD. Za správnost provedení výpočtu celkové nabídkové ceny odpovídá účastník zadávacího řízení.

14.5. Mimořádně nízká nabídková cena

V souladu s § 113 ZZVZ posoudí Zadavatel mimořádně nízké nabídkové ceny před odesláním oznámení o výběru dodavatele. Zadavatel požádá účastníka zadávacího řízení o písemné zdůvodnění způsobu stanovení mimořádně nízké nabídkové ceny, bude-li tato v jeho nabídce identifikována. Žádost o zdůvodnění mimořádně nízké nabídkové ceny se považuje za žádost podle § 46 ZZVZ, lze ji doplňovat a vznést opakovaně.

15. Jiné požadavky Zadavatele na plnění veřejné zakázky:

15.1. Využití poddodavatele

15.1.1. Zadavatel požaduje, aby účastník zadávacího řízení v nabídce:

- a) určil části veřejné zakázky, které hodlá plnit prostřednictvím poddodavatelů, a
- b) předložil seznam poddodavatelů, pokud jsou dodavateli známi a uvedl, kterou část veřejné zakázky bude každý z poddodavatelů plnit.

15.1.2. Vybraný dodavatel je povinen předložit zadavateli identifikační údaje poddodavatelů, a to nejpozději do 10 pracovních dnů od doručení oznámení o výběru dodavatele, pokud jsou známi. Poddodavatelé, kteří nebyli identifikováni podle věty první a kteří se následně zapojí do plnění veřejné zakázky, musí být identifikováni, a to před zahájením plnění veřejné zakázky

15.1.3. **Seznam poddodavatelů učiní dodavatel přílohou Smlouvy.**

16. Varianty nabídky

16.1. Zadavatel nepřipouští varianty nabídky.

17. Návrh smlouvy

17.1. Dodavatel je povinen využít Závazné návrhy Smluv, které tvoří přílohy č. 6a, 6b Zadávací dokumentace.

17.2. Dodavatel není oprávněn činit změny či doplnění Závazných návrhů Smluv, vyjma údajů, u nichž vyplývá z jejich obsahu povinnost doplnění (označené jako „doplní dodavatel“ či jiným obdobným způsobem). V případě nabídky podávané společně několika dodavateli je dodavatel oprávněn upravit Závazné návrhy Smluv toliko s ohledem na tuto skutečnost; totéž platí, je-li dodavatelem fyzická osoba.

17.3. Dodavatel je povinen Závazný návrh Smlouvy doplněný dle výše uvedených pokynů učinit součástí nabídky.

18. Způsob hodnocení nabídek:

18.1. Kritériem pro výběr nejvýhodnější nabídky v rámci ekonomické výhodnosti nabídek je nejvýhodnější poměr ceny a kvality, a to na základě následujících kritérií a vah, které představují podíl jednotlivých kritérií hodnocení na celkovém hodnocení.

18.2. Poměr mezi cenovým a kvalitativním kritériem je zvolen 55:45.

18.2.1. Cenové kritérium

- a) Nabídková cena za reimplementaci stávajícího informačního systému SŽ SAP na podporovanou verzi S/4 HANA a Servisní služby (paušální servisní podporu poskytovanou po dobu 48 měsíců a drobný rozvoj systému)

Počet dílčích bodů náležejících za nabídkovou cenu za reimplementaci a servisní služby v rámci tohoto subkritéria bude dle následujícího vzorce:

$$100 \times \frac{\text{nejnižší celková nabídková cena}}{\text{celková cena hodnocené nabídky}} \times 0,55$$

Takto vypočtená bodová hodnocení budou stanovena, resp. zaokrouhlena, na 2 desetinná místa.

18.2.2. **Kvalitativní kritérium** - hodnocení kvality realizačního týmu:

Hodnocena budou léta praxe a zkušenosti jednotlivých členů realizačního týmu na dále uvedených pozicích, které byly doloženy **nad minimální úroveň** let praxe a zkušeností člena realizačního týmu požadovaných u příslušného člena realizačního týmu v rámci technické kvalifikace (bod 13.2 Zadávací dokumentace).

Zkušenosti členů realizačního týmu určené k hodnocení budou označeny v příložených profesních životopisech každého hodnoceného člena realizačního týmu.

- PŘ.: Čl. 13.2.3.2. a) stanoví pro pozici „Architekt technický“ požadavek *min. 5 let praxe v oblasti činnosti architekta modulu/produktu/oblasti SAP PI/PO/XI, Báze SAP, NW Enterprise Portal.*
 - o 5 let je minimální požadavek pro kvalifikaci, každý další rok nad minimální úroveň je údajem pro hodnocení, tedy pokud osoba disponuje např. 12 lety praxe, pro účely hodnocení uvede jakožto hodnotu navíc oproti kvalifikaci 7 let praxe.
 - o Zadavatel dále upozorňuje, že zohledněny budou pouze celé dokončené roky praxe, tedy pokud osoba disponuje 12 lety a 9 měsíci praxe, pro účely hodnocení uvede 7 let.
- Obdobně bude účastník postupovat ohledně počtu projektů. Pokud tedy např. čl. 13.2.3.2. c) stanoví požadavek pro pozici „Architekt technický“ zkušenost *min. na 3 projektech v oblasti analýzy, implementace nebo významného rozšíření (tj. analýza a implementace) SAP s pozicí architekta, které jednotlivě nebo v souhrnu obsahují SAP modul/produkt/oblast SAP PI/PO/XI, Báze SAP, SAP Identity management, SAP Cloud Platform Integration, SAP Cloud Platform Identity management, SAP Cloud Platform Portal, UX (Gateway, Launchpad), NW Enterprise Portal,* znamená to, že 3 projekty představují minimální požadavek na kvalifikaci člena realizačního týmu a každý další projekt nad tuto minimální úroveň je projektem započítatelným pro účely hodnocení. Tedy např. pokud se osoba za svou praxi účastnila 6 projektů, uvede pro účely hodnocení počet projektů 3.
- Zadavatel zdůrazňuje, že v souladu s §46 odst. 2 ZZVZ není oprávněn po uplynutí lhůty pro podání nabídek požadovat jakékoliv doplnění či objasnění údajů, které jsou předmětem hodnocení. Pokud tedy bude mít Zadavatel jakoukoliv pochybnost o tom, zda projekt, který účastník doložil pro účely hodnocení, naplňuje požadavky uvedené v této zadávací dokumentaci, nebude takový projekt zohledněn. Zadavatel doporučuje, aby účastníci předkládali pouze takové projekty, které nezpochybnitelně naplňují veškeré požadavky uvedené v této zadávací dokumentaci pro konkrétního člena realizačního týmu.

18.2.3. Členové realizačního týmu určení pro hodnocení nabídek budou označeni v seznamu členů realizačního týmu, který je přílohou č. 2 a) této zadávací dokumentace. Zkušenosti členů realizačního týmu určené k hodnocení budou

Role (počet)	Kvalitativní kritérium	Hodnota navíc oproti kvalifikaci	Body
		1 až 3 roky	3

Aplikační Architekt (1)	<i>Praxe v oblasti činnosti architekta platform ERP a S/4HANA a IS-U (nebo S/4Hana for Utilities), kterou se rozumí zejména plánování a návrhy architektury řešení a návrh způsobu integrace řešení s okolními systémy (viz. čl. 13.2.3.3. a) ZD)</i>	4 a více let	6
	<i>Absolvované projekty dle kvalifikačních požadavků (viz. čl. 13.2.3.3. b) ZD)</i>	1 projekt	3
		2 až 3 projekty	6
		4 a více projektů	9
Technický Architekt (1)	<i>Praxe v oblasti činnosti architekta modulu/produktu/oblasti SAP PI/PO/XI, Báze SAP, NW Enterprise Portal (viz. čl. 13.2.3.2. a) ZD)</i>	1 až 3 roky	1
		4 roky a více	2
	<i>Absolvované projekty dle kvalifikačních požadavků (viz. čl. 13.2.3.2. c) ZD)</i>	1 projekt	1
		2 až 5 projektů	2
		6 a více projektů	3
	<i>Praxe v oblasti činnosti architekta modulu/produktu/oblasti SAP Cloud Platform Integration, SAP Cloud Platform Identity management, SAP Cloud Platform Portal, UX (Fiori, Gateway, Launchpad, CDS Views) (viz. čl. 13.2.3.2. b) ZD)</i>	1 až 2 let	1
		3 až 5 let	2
		6 let a více	3
Konzultant (11)	<i>zkušenost s pozicí konzultanta příslušného modulu v min. objemu 10 milionů Kč bez DPH (viz. čl. 13.2.3.4. ZD)</i>	1 projekt	1
		2 až 3 projekty	2
		4 a více projektů	3

18.2.4. Bodová maxima pro všechny role:

Aplikační Architekt – 15 bodů

Technický Architekt – 8 bodů

Konzultanti – 33 bodů (za každého konzultanta lze získat maximálně 3 body)

Celkem max. 56 bodů.

18.2.5. **Účastník je povinen jmenovat pro účely hodnocení právě jednoho (1) technického architekta, jednoho (1) aplikačního architekta a jedenáct (11) konzultantů – jednoho (1) pro každý z následujících modulů: CO, FI, FI-AA (AM), SD, MM, HR, RE-FX, IS-U, PM, PS, BC.**

18.2.6. Pro účely hodnocení bude účastníkem vyplněna příloha č. 10 Zadávací dokumentace – *Hodnocení praxe členů realizačního týmu*. Zadavatel zdůrazňuje, že veškeré údaje, které účastník uvede, musí být pravdivé.

V případě nevyplnění všech položek přílohy č. 10 této Zadávací dokumentace, které mají být účastníkem vyplněny, bude tato skutečnost nahlížena jako nesplnění zadávacích podmínek. Zadavatel může v takovém případě postupovat dle § 46 ZZVZ, případně dle § 48 odst. 2 písm. a) ZZVZ.

Hodnocení kvality bude absolutní, dané následujícím vzorcem:

$$100 \times \frac{\text{počet získaných dílčích bodů}}{\text{maximální možný počet získaných bodů (56)}} \times 0,45$$

Tj. např.:

56 dílčích bodů = 100 % z kvalitativního kritéria = 45 celkových bodů

23 dílčích bodů = 50 % z kvalitativního kritéria = 22,5 celkových bodů

18.3. Celkový počet získaných bodů nabídky

18.3.1. **Celkový počet získaných bodů je dán součtem bodů – bodových hodnot získaných v dílčích hodnotících kritériích po zohlednění váhy hodnotících kritérií (cenové kritérium a kvalitativní kritérium). Nabídka, která získá nejvyšší počet bodů, bude vyhodnocena jako nejvýhodnější. Ostatní nabídky budou seřazeny dle počtu získaných bodů sestupně za nabídkou s nejvyšším počtem bodů.**

18.3.2. V případě, že je více nabídek se shodným celkovým parametrem hodnotícího kritéria, rozhodne o pořadí nabídky čas podání těchto nabídek dle článku 22.1 této Zadávací dokumentace, přičemž platí, že lépe se umístila ta nabídka, která byla podána dříve.

19. Zadávací dokumentace:

19.1. Uveřejnění zadávací dokumentace

19.1.1. Zadávací dokumentací se rozumí veškeré písemné dokumenty obsahující zadávací podmínky, sdělované nebo zpřístupňované účastníkům zadávacího řízení při zahájení zadávacího řízení, včetně změn či doplnění zadávací dokumentace podle § 99 ZZVZ, včetně formulářů podle § 212 ZZVZ a výzev uvedených v příloze č. 6 ZZVZ.

19.1.2. V souladu s § 96 odst. 1 a 2 ZZVZ je zadávací dokumentace zveřejněna na profilu Zadavatele na internetové adrese: <https://zakazky.spravazeleznic.cz/>. Tamtéž

budou uveřejňovány i vysvětlení, změny nebo doplnění zadávací dokumentace této veřejné zakázky.

19.2. Vysvětlení zadávací dokumentace

19.2.1. Zadavatel může Zadávací dokumentaci vysvětlit, pokud takové vysvětlení, případně související dokumenty, uveřejní na profilu Zadavatele, a to nejméně **5 pracovních dnů před uplynutím lhůty pro podání nabídek**.

19.2.2. Pokud žádost o vysvětlení Zadávací dokumentace doručí dodavatel ve stanové lhůtě písemnou formou, a to elektronicky, Zadavatel vysvětlení uveřejní prostřednictvím elektronického nástroje E-ZAK, včetně přesného znění žádosti bez identifikace tohoto dodavatele, na profilu Zadavatele. Zadavatel není povinen vysvětlení poskytnout, pokud není žádost o vysvětlení doručena včas, a to alespoň 3 pracovní dny před uplynutím shora uvedené lhůty 5 pracovních dnů. Písemná žádost tedy musí být Zadavateli doručena **nejpozději 8 pracovních dnů před uplynutím lhůty pro podání nabídek**. Pokud Zadavatel na žádost o vysvětlení, která není doručena včas, vysvětlení poskytne, nemusí uvedené lhůty dodržet. Žádost o vysvětlení Zadávací dokumentace musí být podána v českém jazyce, na žádost podanou v jiném, než v českém jazyce se hledí jako by nebyla podána včas.

19.3. Zadavatel je oprávněn uveřejnit na profilu Zadavatele za podmínek § 99 ZZVZ rovněž změnu nebo doplnění Zadávací dokumentace.

20. Závaznost pokynů Zadavatele

20.1. Informace a údaje uvedené v této Zadávací dokumentaci vymezují závazné požadavky Zadavatele na plnění veřejné zakázky. Tyto požadavky je dodavatel povinen plně a bezvýhradně respektovat při zpracování své nabídky. Neakceptování požadavků Zadavatele uvedených v této ZD může být považováno za nesplnění zadávacích podmínek s následkem vyloučení dodavatele ze zadávacího řízení.

20.2. V případě, že zadávací podmínky obsahují odkazy na specifická označení výrobků a služeb, která platí pro určitého podnikatele (osobu) za příznačná, umožňuje Zadavatel použití i jiných, kvalitativně a technicky obdobných řešení, které naplní Zadavatelem požadovanou funkcionalitu (byť jiným způsobem).

21. Komunikace mezi Zadavatelem a dodavatelem:

21.1. Veškerá komunikace mezi Zadavatelem a dodavatelem musí být v souladu s § 211 ZZVZ vedena pouze písemnou formou, a to elektronicky, s výjimkou případů vymezených v ustanovení § 211 odst. 3 ZZVZ. Doručování písemností a komunikace mezi Zadavatelem a dodavatelem bude ze strany Zadavatele probíhat prostřednictvím elektronického nástroje E-ZAK (na adrese: <https://zakazky.spravazeleznic.cz/>), který splňuje podmínky vyhlášky č. 260/2016 Sb., o stanovení podrobnějších podmínek týkajících se elektronických nástrojů, elektronických úkonů při zadávání veřejných zakázek a certifikátu shody. Na komunikaci ze strany dodavatelů učiněnou elektronicky, avšak nikoliv prostřednictvím elektronického nástroje E-ZAK, bude tedy Zadavatel vždy odpovídat prostřednictvím elektronického nástroje.

21.2. Zpracování osobních údajů včetně jejich zvláštních kategorií případně poskytnutých v průběhu zadávacího řízení je Zadavatelem prováděno pouze za účelem zadání Veřejné zakázky, přičemž Zadavatel v celém procesu ochrany osobních údajů postupuje v souladu s Nařízením Evropského parlamentu a Rady (EU) 2016/679, o ochraně fyzických osob v souvislosti se zpracováním osobních údajů a o volném pohybu těchto údajů a o zrušení

směrnice 95/46/ES, obecně závaznými právními předpisy a vnitřními předpisy zadavatele, které agendu ochrany osobních údajů upravují.

22. Požadavky Zadavatele na zpracování nabídky, způsob podání nabídek a otevírání nabídek

22.1. Účastník předloží úplnou elektronickou verzi nabídky, a to s využitím elektronického nástroje E-ZAK. Způsob správného podání nabídky v elektronické podobě na veřejnou zakázku je uveden v uživatelské příručce elektronického nástroje E-ZAK pro dodavatele, která je k dispozici na internetové stránce profilu zadavatele:
<https://zakazky.spravazeleznic.cz/manual.html>.

22.2. Pro tyto účely a v souladu se ZZVZ systém vyžaduje registraci účastníků a elektronický podpis založený na kvalifikovaném certifikátu. Podáním nabídky účastník se stanovenou formou komunikace a doručování souhlasí a zavazuje se poskytnout veškerou nezbytnou součinnost, zejména provést registraci v elektronickém nástroji E-ZAK a pravidelně kontrolovat doručené zprávy.

22.3. Účastník je povinen přiložit ke své nabídce čestné prohlášení o tom, že v souvislosti se zadávacím řízením na předmětnou veřejnou zakázku neuzavřel a neuzavře s jinými osobami zakázanou dohodu ve smyslu zákona č. 143/2001 Sb., o ochraně hospodářské soutěže a o změně některých zákonů (zákon o ochraně hospodářské soutěže), ve znění pozdějších předpisů. Vzor čestného prohlášení je upraven jako Příloha č. 5 této Zadávací dokumentace.

22.4. Pro zpracování nabídky Zadavatel doporučuje níže uvedené řazení dokladů a dokumentů:

- a) Obsah nabídky
- b) Doklady prokazující splnění základní způsobilosti,
- c) Doklady prokazující splnění profesní způsobilosti,
- d) Doklady prokazující splnění ekonomické kvalifikace,
- e) Doklady prokazující splnění technické kvalifikace,
- f) čestné prohlášení ve vztahu k zakázaným dohodám,
- g) čestné prohlášení ve vztahu k zákonu o registru smluv,
- h) čestné prohlášení o střetu zájmů,
- i) čestné prohlášení o splnění podmínek v souvislosti se situací na Ukrajině,
- j) nabídková cena,
- k) závazný vzor Smlouvy o dílo na vytvoření software
- l) závazný vzor Smlouvy o údržbě a provozu software

22.5. Nabídka musí být podána elektronickými prostředky prostřednictvím elektronického nástroje E-ZAK, který je profilem Zadavatele, a to v českém jazyce nebo v souladu s ustanovením § 45 odst. 3 ZZVZ. Zadavatel nepřipouští podání nabídky v listinné podobě ani v jiné elektronické formě mimo elektronický nástroj E-ZAK.

22.6. Nabídky podávané v elektronické podobě účastník doručí do konce níže uvedené lhůty pro podání nabídek, a to prostřednictvím elektronického nástroje E-ZAK na níže uvedenou elektronickou adresu <https://zakazky.spravazeleznic.cz/>.

22.7. Dokumenty musí být do systému E-ZAK vkládány jako jeden soubor (ve výše uvedených formátech) nebo více zkomprimovaných souborů ve formátu zip, rar nebo 7z, bez použití hesla. Zkomprimované soubory nesmí obsahovat žádný další zkomprimovaný soubor. Zadavatel upozorňuje, že systém elektronického zadávání veřejných zakázek E-ZAK umožňuje pracovat se soubory o velikosti nejvýše 50 MB za jeden takový soubor, příp. zkomprimované soubory. Soubory většího rozsahu je nutno před jejich odesláním prostřednictvím E-ZAK vhodným způsobem rozdělit. Velikost samotné nabídky jako celku není nijak omezena.

22.8. Lhůta pro podání nabídek bude stanovena prostřednictvím elektronického nástroje E-ZAK.

22.9. Otevírání nabídek je neveřejné a bude zahájeno po uplynutí lhůty pro podání nabídek.

23. Informace pro dodavatele a podmínky pro uzavření smlouvy:

23.1. Zadavatel si v souladu s **§ 170 ZZVZ vyhrazuje právo zrušit zadávací řízení.**

23.2. Požadavky Zadavatele pro uzavření smlouvy

23.2.1. Vybraný dodavatel je povinen Zadavateli na písemnou výzvu učiněnou dle § 122 odst. 3 písm. a) ZZVZ předložit doklady prokazující kvalifikaci dle této Zadávací dokumentace (tj. **předložení originálů nebo ověřených kopií dokladů o kvalifikaci**).

23.2.2. U vybraného dodavatele, je-li českou právnickou osobou, zadavatel zjistí údaje o

jeho skutečném majiteli podle zákona upravujícího evidenci skutečných majitelů (dále jen „**skutečný majitel**“) z evidence skutečných majitelů podle téhož zákona (dále jen „**evidence skutečných majitelů**“). Vybraného dodavatele, je-li zahraniční právnickou osobou, zadavatel vyzve k předložení výpisu ze zahraniční evidence obdobné evidenci skutečných majitelů nebo, není-li takové evidence,

a) ke sdělení identifikačních údajů všech osob, které jsou jeho skutečným majitelem,

a

b) k předložení dokladů, z nichž vyplývá vztah všech osob podle předchozího písmene a) k dodavateli; těmito doklady jsou zejména:

- výpis ze zahraniční evidence obdobné veřejnému rejstříku,
- seznam akcionářů,
- rozhodnutí statutárního orgánu o vyplacení podílu na zisku,
- společenská smlouva, zakladatelská listina nebo stanovy.

23.2.3. Zadavatel vyloučí vybraného dodavatele, je-li českou právnickou osobou, která má skutečného majitele, pokud nebylo možné zjistit údaje o jeho skutečném majiteli z evidence skutečných majitelů (k zápisu zpřístupněnému v evidenci skutečných majitelů po odeslání oznámení o vyloučení dodavatele se nepřihlíží). Zadavatel vyloučí vybraného dodavatele, je-li zahraniční právnickou osobou, pokud nepředložil údaje.

23.2.4. Zadavatel upozorňuje, že preferuje uzavírání smluv v elektronické podobě prostřednictvím některého druhu zaručených elektronických podpisů. V případě, že dodavatel není schopen k takovému postupu zajistit Zadavateli součinnost, žádáme, aby Zadavatele o této skutečnosti informoval ve své nabídce, a to v průvodní zprávě k nabídce.

23.3. Další podmínky Zadavatele pro uzavření smlouvy (§ 104 ZZVZ)

23.3.1. Vybraný dodavatel je povinen Zadavateli na písemnou výzvu učiněnou dle § 122 odst. 3 písm. b) ZZVZ předložit:

a) doklady a informace dle čl. 26.3 a čl. 27.6 Zadávací dokumentace;

23.3.2. Neposkytnutí uvedené součinnosti vybraným dodavatelem je v souladu s ustanovením § 122 odst. 7 ZZVZ důvodem pro vyloučení vybraného dodavatele.

24. Registr smluv

24.1. Zadavatel je povinen uveřejňovat uzavřené smlouvy v registru smluv na základě ustanovení zákona č. 340/2015 Sb., o zvláštních podmínkách účinnosti některých smluv, uveřejňování těchto smluv a o registru smluv (dále jen „**ZRS**“).

24.2. Zadavatel na základě výše uvedeného požaduje, aby účastník pro účely uveřejnění smlouvy v registru smluv ve smlouvě, která bude nedílnou součástí nabídky, označil její části, které jsou předmětem obchodního tajemství nebo ty části, ve kterých jsou obsaženy informace, které nemohou být v registru smluv uveřejněny na základě ustanovení § 3 odst. 1 ZRS.

24.3. Pokud účastník ve smlouvě, která bude nedílnou součástí nabídky, označí její části nebo určité informace dle čl. 24.2 této Zadávací dokumentace, je účastník povinen předložit Čestné prohlášení. Vzor čestného prohlášení je zpracován jako Příloha č. 7 této Zadávací dokumentace. Tímto čestným prohlášením účastník prohlašuje, že jím uvedené údaje a skutečnosti kumulativně naplňují všechny definiční znaky obchodního tajemství tak, jak je vymezeno v ustanovení § 504 zákona č. 89/2012 Sb., občanský zákoník, ve znění pozdějších předpisů (dále jen „**obchodní tajemství**“) a pro případ, že by takto označené údaje a skutečnosti nenaplňovaly znaky obchodního tajemství a takto znečitelněná smlouva by byla v důsledku toho uveřejněna způsobem odporujícím ZRS, nese účastník veškerou odpovědnost.

24.4. Výše uvedené čestné prohlášení dle čl. 24.3 této Zadávací dokumentace účastník nedokládá v případě, že neoznačí ve smlouvě, která bude nedílnou součástí nabídky, žádné takové části nebo informace ve smyslu čl. 24.2 této Zadávací dokumentace.

24.5. Účastník odpovídá za správnost a pravdivost veškerých údajů a skutečností, které jím budou uvedeny ve výše uvedeném čestném prohlášení. Zadavatel nebude přezkoumávat jejich pravdivost.

24.6. Výjimkou z povinnosti uveřejnění smlouvy v registru smluv jsou důvody uvedené v ustanovení § 3 odst. 2 ZRS. Je-li účastník subjektem uvedeným v ustanovení § 3 odst. 2 písm. k) ZRS (případně je subjektem uvedeným v ustanovení § 3 odst. 2 ZRS dle jiného písmene, než je zde uvedeno), doporučuje zadavatel, aby účastník tuto skutečnost uvedl v nabídce. V případě, že tak účastník neučiní, bude zadavatel postupovat, jako by na smlouvu nedopadala výjimka uvedená v ustanovení § 3 odst. 2 písm. k) ZRS (případně jiná výjimka

dle ustanovení § 3 odst. 2 ZRS dle jiného písmene, než je zde uvedeno) a zadavatel neodpovídá za škodu nebo jakoukoliv jinou újmu tímto postupem vzniklou.

25. Střet zájmů dle zákona č. 159/2006 Sb., o střetu zájmů, ve znění pozdějších předpisů

25.1. Dle § 4b zákona č. 159/2006 Sb., o střetu zájmů, ve znění pozdějších předpisů (dále jen „**Zákon o střetu zájmů**“), se nesmí účastnit zadávacích řízení dle ZZVZ jako účastník zadávacího řízení nebo jako poddodavatel, prostřednictvím kterého účastník zadávacího řízení prokazuje kvalifikaci, obchodní společnost, ve které veřejný funkcionář uvedený v § 2 odst. 1 písm. c) Zákona o střetu zájmů nebo jím ovládaná osoba vlastní podíl představující alespoň 25 % účasti společníka v obchodní společnosti.

25.2. Zadavatel požaduje, aby dodavatel a jeho poddodavatel, prostřednictvím kterého prokazuje kvalifikaci, nebyli ve střetu zájmů dle § 4b Zákona o střetu zájmů. Skutečnost, že dodavatel a jeho poddodavatel, prostřednictvím kterého prokazuje část kvalifikace, nejsou ve střetu zájmů dle § 4b Zákona o střetu zájmů, prokáže dodavatel předložením čestného prohlášení, jehož vzorové znění je přílohou č. 8 Zadávací dokumentace, ve své nabídce.

25.3. Vybraný dodavatel je povinen předložit k výzvě Zadavatele dle § 122 odst. 3 písm. b) ZZVZ doklady a informace, z nichž nepochybně vyplývá, že vybraný dodavatel i všichni poddodavatelé, jimiž vybraný dodavatel prokazuje kvalifikaci, splňují podmínku neexistence střetu zájmů ve smyslu § 4b Zákona o střetu zájmů a tohoto čl. 25 Zadávací dokumentace. V případě vybraného dodavatele nebo jeho poddodavatele, prostřednictvím kterého vybraný dodavatel prokazoval část kvalifikace, je-li zahraniční právnickou osobou, je vybraný dodavatel povinen předložit zejména doklady ve smyslu § 122 odst. 5 ZZVZ, a to i ve vztahu k příslušnému poddodavateli, prostřednictvím kterého vybraný dodavatel prokazoval část kvalifikace.

25.4. V případě postupu účastníka v rozporu s čl. 25 Zadávací dokumentace bude účastník vyloučen ze zadávacího řízení.

26. Další zadávací podmínky v návaznosti na sankce proti Rusku a Bělorusku v souvislosti se situací na Ukrajině

26.1. Dle článku 5 k nařízení Rady (EU) č. 833/2014 ze dne 31. července 2014 o omezujících opatřeních vzhledem k činnostem Ruska destabilizujícím situaci na Ukrajině, ve znění pozdějších předpisů¹ (dále jen „**Nařízení č. 833/2014**“) se zakazuje zadat nebo dále plnit jakoukoli veřejnou zakázku nebo koncesní smlouvu spadající do oblasti působnosti směrnic o zadávání veřejných zakázek, jakož i čl. 10 odst. 1, 3, odst. 6 písm. a) až e), odst. 8, 9 a 10, článků 11, 12, 13 a 14 směrnice 2014/23/EU, článků 7 a 8, čl. 10 písm. b) až f) a písm. h) až j) směrnice 2014/24/EU, článku 18, čl. 21 písm. b) až e) a písm. g) až i), článků 29 a 30 směrnice 2014/25/EU a čl. 13 písm. a) až d), f) až h) a j) směrnice 2009/81/EC:

- a. jakémukoli ruskému státnímu příslušníkovi, fyzické či právnické osobě nebo subjektu či orgánu se sídlem v Rusku,
- b. právnické osobě, subjektu nebo orgánu, které jsou z více než 50 % přímo či nepřímo vlastněny některým ze subjektů uvedených v písmeni a) tohoto odstavce, nebo

¹ Zejm. Nařízení Rady (EU) 2022/576 ze dne 8. dubna 2022, kterým se mění nařízení (EU) č. 833/2014 o omezujících opatřeních vzhledem k činnostem Ruska destabilizujícím situaci na Ukrajině

- c. fyzické nebo právnické osobě, subjektu nebo orgánu, které jedná jménem nebo na pokyn některého ze subjektů uvedených v písmeni a) nebo b) tohoto odstavce,

včetně subdodavatelů, dodavatelů nebo subjektů, jejichž způsobilost je využívána ve smyslu směrnic o zadávání veřejných zakázek, pokud představují více než 10 % hodnoty zakázky, nebo společně s nimi.

26.2. Zadavatel požaduje, aby účastník sám jakožto dodavatel, případně dodavatelé v jeho rámci sdružení za účelem účasti v zadávacím řízení, ani žádný z jeho poddodavatelů nebo jiných osob, jejichž způsobilost je využívána ve smyslu směrnic o zadávání veřejných zakázek, **nebyli** osobami dle odst. 1 tohoto článku a Nařízení č. 833/2014.

26.3. Dle čl. 2 nařízení Rady (EU) č. 269/2014 ze dne 17. března 2014, o omezujících opatřeních vzhledem k činnostem narušujícím nebo ohrožujícím územní celistvost, svrchovanost a nezávislost Ukrajiny, ve znění pozdějších předpisů (dále jen „**Nařízení č. 269/2014**“), a dalších prováděcích předpisů k tomuto Nařízení č. 269/2014 (**tzv. sankční seznamy**)², nesmějí být žádné finanční prostředky ani hospodářské zdroje přímo ani nepřímo zpřístupněny fyzickým nebo právnickým osobám, subjektům či orgánům nebo fyzickým nebo právnickým osobám, subjektům či orgánům s nimi spojeným uvedeným v příloze I Nařízení nebo v jejich prospěch (dále jen „**Osoby vedené na sankčních seznamech**“).

26.4. Zadavatel dále požaduje, aby účastník sám jakožto dodavatel, případně dodavatelé v jeho rámci sdružení za účelem účasti v zadávacím řízení, ani žádný z jeho poddodavatelů nebo jiných osob, jejichž způsobilost je využívána ve smyslu směrnic o zadávání veřejných zakázek, **nebyli** osobami vedenými na sankčních seznamech.

26.5. Splnění zadávacích podmínek stanovených Zadavatelem dle tohoto článku prokáže účastník předložením čestného prohlášení, jehož vzorové znění je přílohou č. 9 této Zadávací dokumentace, ve své nabídce.

26.6 Zadavatel je oprávněn ověřovat si splnění zadávacích podmínek dle tohoto článku. Vybraný dodavatel je povinen předložit k výzvě Zadavatele dle § 122 odst. 3 písm. b) ZZVZ doklady a informace, z nichž nepochybně vyplýne, že vybraný dodavatel i všichni poddodavatelé nebo jiné osoby, jejichž způsobilost je využívána ve smyslu směrnic o zadávání veřejných zakázek, splňují podmínky uvedené v tomto článku Zadávací dokumentace.

- 26.7 V případě postupu účastníka v rozporu s čl. 26 Zadávací dokumentace bude účastník vyloučen ze zadávacího řízení.

Přílohy Zadávací dokumentace

² Zejm. Prováděcí nařízení Rady (EU) 2022/581 ze dne 8. dubna 2022, kterým se provádí nařízení (EU) č. 269/2014 o omezujících opatřeních vzhledem k činnostem narušujícím nebo ohrožujícím územní celistvost, svrchovanost a nezávislost Ukrajiny a prováděcí nařízení Rady (EU) 2022/658 ze dne 21. dubna 2022, kterým se provádí nařízení (EU) č. 269/2014 o omezujících opatřeních vzhledem k činnostem narušujícím nebo ohrožujícím územní celistvost, svrchovanost a nezávislost Ukrajiny.

- Příloha č. 1. Bližší specifikace předmětu veřejné zakázky
- Příloha č. 2. Čestné prohlášení k ekonomické kvalifikaci
- Příloha č. 3. Čestné prohlášení ke splnění technické kvalifikace
- Příloha č. 4. Vzor vyplnění nabídkových cen
- Příloha č. 5. Čestné prohlášení ve vztahu k zakázaným dohodám
- Příloha č. 6.a) Závazný vzor Smlouvy o dílo na vytvoření software
- Příloha č. 6.b) Smlouva o údržbě a provozu software
- Příloha č. 7 Čestné prohlášení ve vztahu k zákonu o registru smluv
- Příloha č. 8 Čestné prohlášení o střetu zájmů
- Příloha č. 9 Čestné prohlášení o splnění podmínek v souvislosti se situací na Ukrajině
- Příloha č. 10 Hodnocení praxe členů realizačního týmu

podepsáno elektronicky 2.2.2023

Bc. Jiří Svoboda, MBA

generální ředitel



—

TECHNICKÁ PŘÍLOHA – SPECIFIKACE TECHNICKÝCH POŽADAVKŮ PRO ZADÁVACÍ ŘÍZENÍ „PŘECHOD ZE SYSTÉMU SAP ECC 6.0 NA SAP S/4HANA“

Obsah

1	Verze dokumentu	3
2	Seznam zkratk	4
3	Úvod	6
3.1	Struktura technické specifikace	6
3.2	Aktuální situace SŽ	6
3.2.1	Aktuální problémy a potřeby	7
4	Popis stávajícího stavu (technické prostředí)	8
4.1	Aplikační architektura	8
4.2	Integrace	10
4.3	Infrastruktura	12
5	Popis stávajícího stavu (procesy)	13
5.1	Přehled stávajících procesů	13
6	Požadavky na nové řešení	14
6.1	Funkční požadavky	14
6.2	Technické požadavky (nefunkční)	20
6.2.1	Architektura (SW)	20
6.2.2	Architektura (HW) a SAP prostředí	20
6.2.3	Platforma SŽ	21
6.2.4	Integrace, integrační platforma	22
6.2.5	Způsob migrace dat	22
6.2.6	Útlumy	24
6.2.7	Prostředí	24
6.2.8	Licence	24
6.2.9	Informační bezpečnost	25
6.2.10	Způsob implementace	26
6.2.11	Uživatelská rozhraní	26
6.2.12	Lokalizace	26
6.2.13	Dokumentace systému	26
6.2.14	Školení	27
6.2.15	Autorizační koncept	28
6.2.16	Logování	28
6.3	Požadavky na služby spojené s provozem řešení	29
7	Požadavky na realizaci projektu	30
7.1	Harmonogram	30
7.2	Realizační tým	33

7.3	Požadovaný přístup k realizaci projektu	34
7.3.1	Projektové fáze	34
7.3.2	Metodiky řízení projektu a podpůrné nástroje.....	39
7.3.3	Vymezení odpovědností.....	39

1 Verze dokumentu

Verze dokumentu	Datum	Autor	Změny
0.01	25.5.2022	Správa železnic	Struktura dokumentu
0.02	25.6.2022	Správa železnic	Aktualizace dokumentu
0.03	17.8.2022	Správa železnic	Aktualizace kap. 4.1. Aplikační architektura
0.04	22.8.2022	Správa železnic	Aktualizace kap. 4.1., kap. 6.2.1. kap. 6.2.2.
0.05	31.8.2022	Správa železnic	Aktualizace Kap. 6.3.
0.07	9.9.2022	Správa železnic	Aktualizace Kap. 7
0.08	14.10.2022	Správa železnic	Aktualizace kap. 6.1.
0.09	7.11.2022	Správa železnic	Revize

2 Seznam zkratk

Níže uvedená tabulka obsahuje seznam zkratk a pojmů použitých v rámci této Technické specifikace.

Přehled zkratk a pojmů:

Zkratka	Popis
ABAP	Z angl. Advanced Business Application Programming, programovací jazyk vytvořený společností SAP SE
AM	z angl. Asset Management, Evidence majetku
BC	Báze SAP
BC/DR	Business Contiunity/Disaster Recovery
BW	z angl. Business Warehouse,
CK	Cílový koncept
CO	z angl. Controlling, Kontroling
COP	Cut-over plan. Strategie přechodu
ČD	České dráhy
DB	Databáze
DEV	Vývojové prostředí
DMS	z angl. Document management system, Řízení oběhu dokumentů
Dry run	Suchý běh. Proces testování softwaru, kde jsou záměrně zmírňovány účinky možného selhání.
E2E	End-to-end.
ERP	Enterprise Resource Planning. Plánování podnikových zdrojů
FI	z angl. Financial Accounting, Finanční účetnictví
GAPs	Gap analýza.
GDPR	Obecné nařízení o ochraně osobních údajů
HR	z angl. Human Resources, Řízení lidských zdrojů
HW	Hardware
ICT	z angl. Information and Communication Technology, Informační a komunikační technologie
IS	Informační systém
LSMW	z angl. Legacy System Migration Workbench,
MM	z angl. Materials Management, Skladové hospodářství a logistika
OCM	z angl. Order Change Management, Organizační změnový management
PM	z angl. Plant Maintenance, Údržba
PRD	Produkční prostředí
PS	z angl. Project system, Plánování dlouhodobých projektů
QAS	Akceptační prostředí
QM	z angl. Quality Management, Management kvality
REM	z angl. Real Estate Management, Správa nemovitostí

S4U	SAP for Utilities
SAC	SAP Analytics Cloud
SAP BTP	SAP Business Technology Platform
SAP IS-U	SAP Industry Specific – Utilities. SAP specifické pro odvětví veřejných služeb.
SAP SPS	SAP Support Package Stacks
SCPI	SAP Cloud Process Integration
SD	z angl. Sales and Distribution, Podpora prodeje
SLA	Service Level Agreement
SSO	Single Sign-On
SW	Software
SŽ	Správa železnic, státní organizace
TCO	Total cost of ownership. Celkové náklady na vlastnictví.
TDI	Tailored Datacenter Integration
TEST	Testovací prostředí
WF	z angl. Workflow, Řízení oběhu dokumentů

3 Úvod

Tento dokument je přílohou a nedílnou součástí zadávací dokumentace k nadlimitní sektorové veřejné zakázce na služby zadávané v otevřeném řízení podle § 56 zákona č. 134/2016 Sb., o zadávání veřejných zakázek, ve znění pozdějších předpisů (dále jen „**ZZVZ**“), s názvem „Přechod ze systému SAP ECC 6.0 na SAP S/4 HANA“

Dokument popisuje současný stav prostředí, procesů, technické a jiné požadavky na požtávaný předmět plnění.

3.1 Struktura technické specifikace

Kapitola 3 – úvod dokumentu a aktuální situace SŽ

- *Kapitola popisuje hlavní působnost Správy železnic a její cíle. Dále popisuje důvody realizace projektu jako takového.*

Kapitola 4 – as-is prostředí

- *Kapitola popisuje popis aktuálního as-is technického prostředí, stávajících aplikací a integrací na systémy třetích stran.*

Kapitola 5 – as-is procesy

- *Kapitola popisuje aktuální as-is stav procesů, které probíhají napříč více systémy SŽ.*

Kapitola 6 – Požadavky na nové řešení

- *Kapitola popisuje funkční a nefunkční požadavky na nové řešení SAP S/4HANA v prostředí SŽ.*

Kapitola 7 – Požadavky na realizaci projektu (hmg, tým, přístup k realizaci projektu)

- *Kapitola popisuje návrh harmonogramu realizace projektu, realizačního týmu a popis jednotlivých fází projektu.*

3.2 Aktuální situace SŽ

Činnost Správy železnic zahrnuje provozování železniční dopravní cesty, rozvoj a modernizaci české železniční sítě a zajišťování její provozuschopnosti i údržby a oprav. Správa železnic přiděluje kapacitu dopravní cesty a je správcem více než 1500 nádražních budov. Pečuje celkem o více než 9400 kilometrů tratí, 6700 mostů a 2500 stanic a zastávek. Posláním Správy železnic je zajistit, aby železnice fungovala jako jeden celek k užítku zákazníků a cestujících.

Mezi hlavní cíle SŽ patří:

- spolehlivý, bezpečný, plynulý a k životnímu prostředí šetrný provoz železniční dopravy,
- zvyšování rychlosti a kapacity na železniční infrastruktuře,
- zefektivnění správy, kontroly, údržby a oprav železniční infrastruktury,
- zjištění interoperability – zavádění nových systémů a technologií,
- prozákaznický přístup a otevřená komunikace,
- zvýšení podílu železniční dopravy,
- posílení pozice Správy železnic jako významného a atraktivního zaměstnavatele.

SŽ v souvislosti s generační obměnou prostředí SAP, které se skládá z několika aplikačních komponent, plánuje obnovu hlavní aplikace SAP ERP rozšířené o komponentu IS-U (užití add-on) ve verzi ECC 6.0 EHP 7 provozované na databázi Oracle Exadata. Obnova je plánována ve formě hybridního přístupu kombinujícího re-design vybraných procesů a technický upgrade v částech, které jsou považovány dostatečné pro potřeby SŽ. Detailní popis požadavků je uveden v další části této zadávací dokumentace.

Hlavní důvody realizace projektu jsou:

- Stávající SAP ERP ECC 6.0 je funkčně v poslední fázi svého životního cyklu a podpora od společnosti SAP končí v roce 2027, je nutné zajistit všechny potřebné funkcionality i pro následující období.
- Očekávaný přechod velkého množství společností využívajících stávající verzi systému SAP na S/4HANA. Existuje riziko nedostatku kapacit externích dodavatelů.
- Společnost SAP již neposkytuje nové funkcionality do stávající verze systému. Současná implementace rychle morálně zastarává.
- Stávající systém SAP ERP v sobě obsahuje vývoj a změny v SŽ za více než 10 let. Ty se již vzhledem ke změnám procesů stávají neudržitelnými, což zvyšuje náročnost užívání a provozu systému.

— Projekt přinese větší míru standardizace a centralizace podnikových procesů, které se aktuálně provádějí rozdílně v různých částech podniku. Zároveň nově implementované moduly nahradí nutnost využívání stávajících modulů pro jiné účely, než ke kterým byly vyvinuty.

Dalším přínosem bude zrychlení procesů i systému díky snížení rozsahu zákaznického vývoje, zjednodušení číselníků, rozsáhlému využívání FIORI aplikací, využívání nástrojů pro automatizaci atp.

Budoucí nové funkčnosti systému S/4HANA umožní v příštích letech dále rozvíjet IT podporu procesům SŽ, protože společnost SAP garantuje rozvoj systému a doplňování o novou funkcionality.

3.2.1 Aktuální problémy a potřeby

Mezi hlavní oblasti, které SŽ požaduje řešit v rámci projektu, patří:

- Zajištění přenosu používaných funkcionalit týkajících se materiálového hospodářství. Dokončení etapy II. CK modulu SAP MM.
- Zajištění přenosu používaných funkcionalit prodeje (SAP SD) a dokončení implementace.
- Rozvoj procesu upomínkování.
- Přenesení a dokončení funkcionality opravárenství kolejových vozidel – zákaznický vývoj, zakázkový systém, ekonomika opravárenství.
- Rozvoj reportingu s pomocí nových technologií – interaktivní reporting.
- Redesign integrací SAP s okolními systémy.

4 Popis stávajícího stavu (technické prostředí)

4.1 Aplikační architektura

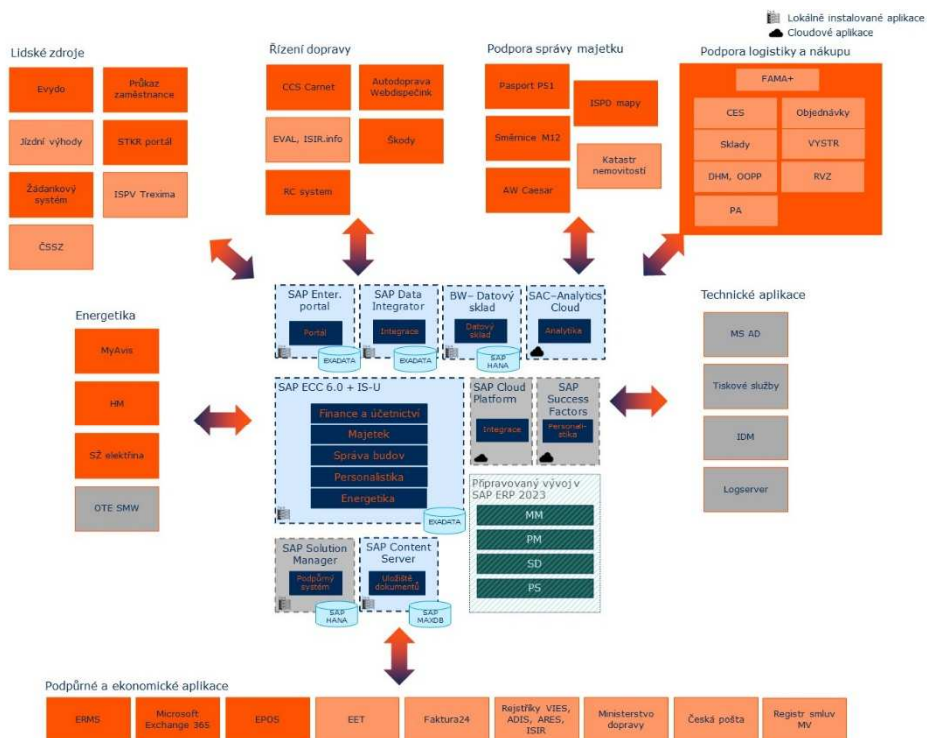

Obrázek 1: Architektura stávajícího SAP prostředí

Popis stávajících aplikací:

ID	Název aplikace	Popis aplikace	Typ aplikace	Technologie/výrobce
1	SAP ERP/IS-U	SAP ERP ECC 6.0 + IS-U v rozsahu používaných modulů (FI, CO, RE-FX, MM, HR, IS-U – FICA, BI, MDM, IDE)	Business	SAP/Oracle Exadata databáze
2	SAP BW/4HANA	SAP BW/HANA – oblast FI, REM, HR	Business	SAP
3	SAP Netweaver Enterprise portal	Standardní portál SAP využívaný pro zobrazování dat uživatelům, především schvalování faktur	Business	SAP
4	SAP Success Factors	HR systém (Cloud)	Business	SAP
5	SAP Analytics cloud	Reportingový nástroj – manažerský reporting REM	Business	SAP
6	Pasport P51	Stavební pasport budov	Business	PASPORT Kaňa s.r.o.
7	EPOS	Elektronická pošta pro zaměstnance skupiny ČD	Business	

ID	Název aplikace	Popis aplikace	Typ aplikace	Technologie/výrobce
8	FAMA+	Správa a řešení majetku, centrální správa smluv, objednávání materiálů, objednávání služeb, řízení životního cyklu majetku, Přípravované akce, Výstrojní součásti, OOPP, Registr veřejných zakázek	Business	Tesco SW
9	CCS Carnet	Aplikace pro správu palivových karet a monitoring vozidel	Business	CCS Česká společnost pro platební karty s.r.o.
10	Autodoprava Webdispečink	Aplikace systém GPS sledování vozidel i řízení autoparku	Business	PRINCIP a.s.
11	Evydo	Docházkový systém textová výměna dat Z/DO EVYDO (kmenová data o zaměstnancích a docházce – SAP HR	Business	Interní
12	Směrnice M12	Interní aplikace Popis umístění objektů železniční infrastruktury v informačních systémech Správy železnic, státní organizace	Business	Interní – import číselníků
13	RC systém	Satelitní sledování kolejových vozidel, monitorování polohy a aktuálního stavu	Business	Monitoring RC System s.r.o.
14	Škody	Evidence škod	Business	Interní
15	Průkaz zaměstnance	Interní aplikace pro správu průkazů – textová výměna	Business	Interní
16	STKR portál	Interně vyvinutý portál/intranet pro zaměstnance umožňující správu osobních údajů a kontaktů, dislokace zaměstnance, e-learning	Business	Liferay
17	Microsoft Exchange 365	Emailová aplikace provozovaná v cloudu	Business	Microsoft
18	MyAvis	Aplikace pro sběr dat odečtu elektroměrů	Business	Kvados
19	ISPD mapy	Interní mapový portál pro podporu provozování dráhy, ve kterém se vedou mimo jiné informace o majetku jako jsou budovy, pozemky.	Business	Interní
20	Žádanková aplikace	Správa kmenových záznamů Dod/Odb/BP/Smluvních účtů	Business	Interní
21	Portál Energie	Zákaznický a energetický portál pro odběratele elektrické energie (domácnosti, podnikatelé, dopravci)	Business	Interní/Liferay
22	ERMS	Elektronická spisová služba	Business	M.I.T. Consulting, s.r.o.
23	HM	Interní aplikace hybridní model pro zpracování vstupních a výstupních dat dopravců spotřebovávající elektrickou energii	Business	Interní
24	Logserver	Identity Management pro ČD – správa přístupů k aplikacím	Technická	Interní
25	Microsoft Active Directory	poskytování centrálních služeb pro autentizaci a autorizaci	Technická	Microsoft
26	Tiskové služby	Rozúčtování nákladů na tisk zaměstnanců mezi jednotlivá oddělení	Technická	Interní
27	IdM - Midpoint	Identity management	Technická	Evolveum
28	ISPV Trexima	Informační systém o průměrném výdělku (https://www.ispv.cz/cz/O-ISPv.aspx)		Aplikace třetí strany

ID	Název aplikace	Popis aplikace	Typ aplikace	Technologie/výrobce
29	OTE SMW	Integrační rozhraní pro komunikaci s OTE v rozsahu definovaném legislativou	Technická	Sabris/SAP
30	EVAL, ISIR	EVAL - nástroj pro kontrolu dat mezi SAPem a veřejnými rejstříky, např ISIR - Insolvenční rejstřík		Aplikace třetí strany
31	Jízdní výhody ČD	Evidence zaměstnanců s oprávněním k jízdním výhodám.		Aplikace třetí strany
32	Rejstříky VIES, ADIS, ARES, ISIR	Veřejné rejstříky používané pro ověřování obchodních partnerů		Aplikace třetí strany
33	EET	Elektronická evidence tržeb		Aplikace třetí strany
34	Katastr nemovitostí	Evidence nemovitostí v ČR		Aplikace třetí strany
35	ČSSZ	Výměna informací s aplikacemi ČSSZ – standardní požadavky (přes SCPI)		Aplikace třetí strany
36	Ministerstvo dopravy	Evidence smluv a faktur		Aplikace třetí strany
37	Faktura 24	Aplikace České spořitelny pro odesílání faktur		Aplikace třetí strany
38	Česká pošta	Evidence zásilek a vyúčtování		Aplikace třetí strany
39	Jurisoft	DI Jurisoft, pohledávky		Aplikace třetí strany

4.2 Integrace

Seznam rozhraní:

ID	Směr rozhraní	Popis
1	SAP ERP -> Pasport P51	Odpisy majetku
2	SAP ERP -> AD	Active directory – výměna dat, SAP do adresáře a ČD IS scriptem předává dále
3	SAP ERP -> SAP Portál EPP	ADS Adobe services
4	SAP ERP -> EPOS	Data pro EPOS
5	AD -> SAP Portal	EPP – komunikace s MS AD
6	SAP ERP -> SAP Portal	EPP SAP uživatelé
7	SAP ERP -> Logserver	Data pro LOGSERVER – údaje o zaměstnancích
8	Mail -> SAP ERP	
9	HZS -> SAP ERP	Zakázky ze SAP a do SAP a ZSP1
10	Tiskové služby -> SAP ERP	Tiskové služby – rozpad fakturace – náklady zaměstnanců
11	SAP ERP -> SAP Portál EPP	EF Oběh účetních dokladů – faktury, vzájemky Komunikace SAP ERP PRO a SAP portál EPP
12	FAMA+ -> SAP ERP	Přenos zakázek a objednávek z FAMA+ do SAP ERP
13	SAP ERP -> FAMA+	FAMA Plus – import a export objednávek Export plnění
14	SAP ERP -> RC systém	Předávání do RC systém (Satelitní sledování) přes SAMBA

ID	Směr rozhraní	Popis
15	SAP ERP -> Skody	
16	Autodoprava Webdispečink -> SAP ERP	Autodoprava Webdispečink
17	Účtování rozhraní -> SAP ERP	Účtování rozhraní do FI – Autodoprava, FAMA, AuditPro, CCS, Pokladna
18	Evydo -> SAP ERP	Export zakázek
19	Evydo -> SAP ERP	Import z EVYDO do HR - pohyby
20	Evydo -> SAP ERP	Import z EVYDO do HR - skutečné zakázky
21	SAP ERP -> Evydo	Export kmenových dat zaměstnanců
22	SAP ERP -> Jízdní výhody ČD	Modrá karta – inkarta
23	Průkaz zaměstnance -> SAP ERP	Průkazy zaměstnance – vzorové XLS
24	SAP ERP -> ISPV Trexima	Data pro TREXIMA
25	SAP ERP -> Email zaměstnanců	Odesílání elektronických výplatnic
26	SAP ERP -> STKR Portál	Komplexní rozhraní pro výměnu dat mezi personálním portálem a SAP, zahrnujícím informace o docházce, e-learningu, osobních údajích atd.
27	SAP ERP -> ČD	Detailní rozpad ceny elektřiny pro ČD
28	Energeticky dispečink -> SAP ERP	Výměna dat s IS ReadM ProchazkaL@spravazeleznic.cz
29	FA24 -> SAP ERP	XML a PDF faktur – import faktur elektřina SŽE
30	MyAvis -> SAP ERP	KVADOS SOAP Mobilní odpočty DOE
31	MyAVIS -> SAP ERP	Mobilní odečítání měřičů (myAVIS) - nofitikace, zápis odečtů
32	MyAVIS -> SAP ERP	Mobilní odečítání měřičů (myAVIS) - číselníky
33	MyAVIS -> SAP ERP	Požadavky na odečtení elektroměrů (MyAVIS - odečtové jednotky, elektroměry)
34	SAP ERP -> OTE SMW	Operátor trhu s elektřinou – SMW Sabris
35	SAP ERP -> ISPD mapy	Export kompletní databáze budov a pozemků
36	Katastr -> SAP ERP	Import dat z katastru
37	SAP ERP -> ISPD mapy	Extraktor pro ISPD budovy
38	SAP ERP -> ISPD mapy	Extraktor pro ISPD pozemky
39	Rejstřík ADIS -> SAP ERP	ADIS – Projekt Rejstříky
40	Rejstřík ISIR -> SAP ERP	ISIR – Projekt Rejstříky
41	Rejstřík ARES -> SAP ERP	ARES – Projekt SKZ
42	Rejstřík VIES -> SAP ERP	VIES – Projekt SKZ
43	SAP ERP -> Žádankový systém	SKZ: rozhraní SAP-> Žádankový systém
44	Žádankový systém -> SAP ERP	SKZ: Žádankový systém-> rozhraní SAP
45	STKR Portál -> SAP ERP	STKR IN eLearning

ID	Směr rozhraní	Popis
46	STKR Portál -> SAP ERP	STKR IN dislokace (místnosti)
47	STKR Portál -> SAP ERP	STKR IN Daně (PPD, RZD)
48	STKR Portál -> SAP ERP	STKR IN kontakty
49	STKR Portál -> SAP ERP	STKR IN FKSP
50	SAP ERP -> IdM	IdM
51	SAP ERP -> SŽ elektřina	Zákaznický Portál
52	SAP ERP -> SŽ elektřina	Energetický Portál
53	SAP ERP -> PPD	PPD portál provozování dráhy Portál provozování dráhy (spravazeleznic.cz)
54	SAP ERP -> Jurisoft	DI Jurisoft, pohledávky
55	SAP ERP -> ERMS	DI ERMS OUT dodavatelé/odběratelé
56	SAP ERP -> ERMS	DI ERMS OUT objednávky/smlouvy
57	ERMS -> SAP ERP	DI ERMS IN ZEF_FAKTURY
58	ERMS -> SAP ERP	Skenovací linka
59	SAP ERP -> ERMS	OUM Tiskový modul
60	EVAL -> SAP ERP	SKZ EVAL Insolvenční rejstřík
61	ISIR2 -> SAP ERP	SKZ ISIR2 Insolvenční rejstřík
62	STKR Portál -> SAP ERP	Žádanková aplikace
63	ČSSZ -> SAP ERP	SCPI SAP cloud – eNEschopenky
64	SAP ERP -> ČSSZ	SCPI SAP cloud – NEMPRI
65	SAP ERP -> ČSSZ	SCPI SAP cloud – HZUPN
66	SAP ERP -> ČSSZ	SCPI SAP cloud – ELPD
67	SAP ERP -> ČSSZ	SCPI SAP cloud – DUZP
68	SAP ERP -> EET	SCPI SAP cloud – EET
69	SAP ERP -> SF SuccesFactors	Denní export HR dat do SF
70	Směrnice M12 -> SAP ERP	M12 – REM
71	SAP ERP -> Různé systémy	Více jobů, více cílových systémů (FAMA, MTZ, EVYDO, AUTOPROVOZ – ručně)
72	SAP ERP -> Ministerstvo dopravy	Zveřejnění uhrazených faktur na Ministerstvo Dopravy
73	SAP ERP -> Ministerstvo dopravy	Zveřejnění smluv a objednávek na Ministerstvo dopravy
74	SAP ERP -> Česká Pošta	Vytvořené soubory na O1 se zasílají na OŘ, kde je pak zakryptují a pošlou na Českou poštu
75	Česká Pošta -> SAP ERP	Vrácené soubory z České pošty zasílají OŘ na O1, kde se pak načítají do modulu FI a párují s předpisy
76	SAP ERP -> HM	Výměna vstupních a výstupních dat dopravců, kteří provozují elektrickou trakci, komunikace SAP <--> Hybridní Model

4.3 Infrastruktura

V současné době je SAP používán v kombinaci cloudových služeb a on-premise implementace. On-premise infrastruktura SAP je provozována v datacentru SŽ, použitá databáze je Oracle, provozovaná na Oracle Exadata platformě.

5 Popis stávajícího stavu (procesy)

5.1 Přehled stávajících procesů

Následující procesy aktuálně probíhají napříč více systémy, cílovým stavem má být převedení veškerých stávajících procesů pod SAP.

Detail k následujícím procesům je uveden v Příloze č. 1 této technické přílohy – *Seznam procesů pro upgrade S4*.

Finance a účetnictví:

- účetnictví,
- oběh účetních dokladů,
- řízení pohledávek a závazků,
- závěrkové operace,
- finanční kontrola,
- daně,
- platební styk,
- plánování,
- vykazování nákladů vůči poskytovateli finančních zdrojů (SFDI),
- controlling,
- reporting.

Materiálové hospodářství:

- nákup a smluvní vztahy,
- skladové hospodářství a oběžný majetek,

Správa majetku:

- dlouhodobý majetek,
- správa nemovitostí,
- prodeje a pronájmy.

Personalistika:

- personální agenda.

Energetika

- energetika – oblasti SAP IS-U.

Ostatní

- evidence a vypořádání škodných událostí,
- kalkulace,
- kontrolní procesy a rozvoj SAP.

6 Požadavky na nové řešení

Zadavatel požaduje realizaci upgradu systému SAP popsaného v předchozích kapitolách tak, že funkčnosti, integrace, výkaznictví a další náležitosti budou zachovány v nové verzi systému. Následující kapitoly pak shrnují další funkční a nefunkční požadavky na nový systém SAP S/4HANA, které budou také předmětem akceptace.

6.1 Funkční požadavky

Funkční požadavky byly rozděleny do dvou oblastí:

- **Body k analýze:** Požadavky musí být pro zajištění konzistence zpracovány v rámci analýzy pro cílový koncept. Pokud při analýze v rámci tvorby CK bude zjištěno, že výstupem některého z níže uvedených bodů, je kvalitativně lepší řešení s obdobnou pracností jako přenos stávajícího řešení, bude v rámci implementace zvoleno toto nové řešení.
- **Body k analýze a implementaci:** Požadavky musí být zpracovány v cílovém konceptu a zároveň následně implementovány.

Body k analýze:

ID	Moduly	Popis funkčního požadavku
1	BC	Umístění HR modulu – Architektonická úvaha, zda ponechat HR modul ve společném ERP systému s ostatními moduly. Důvodem jsou rozdílné záplatovací (a vývojové) cykly, ochrana dat apod.
2	CO	Zavedení hierarchie nákladových středisek – Úvaha o tom, zda nezavést hierarchii nákladových středisek, která by reflektovala organizační strukturu podniku. Důvodem je podpora schvalování, rozpočtů, plánování a kontroly nákladů po strukturách až na úroveň jednotlivých oddělení (či skupin).
3	FI	Zrušení pracovních úseků – Úvaha o tom, zda nezrušit pracovní úseky. Pracovními úseky je částečně nahrazována nepoužívaná hierarchie středisek, nicméně pro původní účel (tj. sestavení rozvahy a výsledovky výběrovým řezem přes více okruhů) se nepoužívají. Členění po pracovních úsecích je velmi hrubé a funkcionalita velmi limitována.
4	CO	Ověřit nutnost Special ledgeru
5	CO	Výkaznictví na OŘ
6	CO	Výkaznictví GR O2(Plachta)
7	CO	Analýza prověření užívání funkčních oblastí
8	AM	Evidenze drobného hmotného majetku – Aktuálně evidováno ve FAMA. Jde z účetního hlediska o podrozvahovou evidenci majetku, který byl při zařazení do užívání "spotřebován" do nákladů, ale má dlouhodobý charakter. Standardně se pro tyto účely používá modul FI-AA (FI-AM), který slouží pro evidenci jak odepisovaného, tak neodepisovaného dlouhodobého majetku. Cílem je nahradit funkcionalitu FAMA+ standardním řešením v SAP.
9	HR	Migrace dat – Potřeba určit rozsah migrace dat
10	HR/MM	Výstrojní součásti, OOPP – MM – personální portál STKR – Analyzovat a případně přenést do SAPu
11	Obecně	Z-pole – analyzovat používání současných datových polí – analyzovat používání současných datových Z-polí

ID	Moduly	Popis funkčního požadavku
12	Obecně	FIORI aplikace – Zvážit využití FIORI aplikací
13	RE-FX	Workflow: Nastavení workflow pro modul RE-FX
14	FI	Problematika SIPO – Zanalyzovat a navrhnout možnosti zpracování položek placených pomocí SIPO.
15	RE	Zhodnocení, zda přeúčtovávat nájmy včetně záloh: Zhodnotit možnost přeúčtování záloh na nájemní objekt v rámci nastavení alokace výnosů a nákladů. Pokud se bude zúčtovávat s přeúčtováním pouze předpis nájmu, tak zajistit možnost pořizování požadavků na zálohy odděleně od předpisů nájmu.
16	FM	Zvážit zavedení modulu FM – Modul FM se v SAP používá pro rozpočtování a evidenci a analýzu zdrojů financování.
17	PS	SŽ připravuje částečnou implementaci v roce 2023. Zvážit rozvoj modulu PS. Při implementaci S4HANA musí být tento vývoj zohledněn a přenesen do nového systému
18	RE-FX	Fakturace: Provést analýzu procesu tvorby faktur. Nyní se využívá jen účetní běh RERAPP. Standardní vytvoření faktur via RERAIV/RECPA520 není využíváno. Provést analýzu procesu tvorby faktur. Nyní se využívá jen účetní běh RERAPP. Standardní vytvoření faktur via RERAIV/RECPA520 není využíváno. Tisk faktury probíhá přes zákaznické úpravy via GOS objekty.
19	RE-FX	Číselníky: Upravit číselníky tak, aby nebyly jejich součástí již nepoužívané položky – Provést analýzu, zda je možné provést redukcí položek v číselnících v modulu REM
20	BC	Propojení SAP – ERMS dle Národního Standardu
21	AM	Druhy pohybů: Nastavení druhů pohybů – Analýza současného nastavení a navazujícího procesu a případné navržení nových procesů a nastavení. Důvody jsou, že účtujeme pomocí převodů z karty na kartu a v případě financování z různých fondů vznikají nové varianty a pohyby. Množství pohybů je značné a jsou využívány/ohnuty i standardní pohyby P* atp.
22	RE-FX	Analýza sestav z DMS – V současnosti z DMS lze získat pouze 2 sestavy, pomocí transakcí ZDMS01 a CV04N. Matchcode "skupina oprávnění" ve vstupní obrazovce nefunkční
23	RE-FX	Nastavení výpovědi z nájmu – Zatím se standardně nepoužívá. Žádáme o bližší seznámení, případně příručku pro nastavení standardu.
24	RE-FX	Nastavení prodloužení nájemní smlouvy – Zatím se standardně nepoužívá. Žádáme o bližší seznámení, případně příručku pro nastavení standardu.
25	RE-FX	Automatické rozúčtování daně z nemovitých věcí na jednotlivé nájemní objekty – Bude-li výhledově zájem o rozúčtování daně z nemovitých věcí – pozemků a budov - na jednotlivé nájemní objekty (pozemky, budovy). Dnes je rozúčtování provedeno ručně na základě reportů na úrovni pracovního úseku.
26	FI	Vypracování interních dokladů – analýza současného procesu a navržení nového procesu a WF
27	FI – IS-U	Elektromobilita SŽ: evidence nákladů na elektromobilitu v návaznosti na vstupy z elektro nabíjecích stanic ve vlastnictví SŽ (předávání dat do ISU)
28	ISU, BI	Import cen: hromadný import cen platných dle aktuálního ceníku ERU a silové energie
29	ISU	Report – instalace přístrojů: Nový report pro evidenci a kontrolu instalace přístrojů OPM zaregistrovaných v CS OTE.
30	ISU	Smlouva – časový interval polí deregulace: Doplňit časový interval pro pole deregulace
31	ISU – MD, Z vývoj	Fotovoltaické elektrárny (FVE) - evidence a zpracování výroby el. energie: Vyřešení evidence výroby FVE na přípojných objektech, problematika dvou vstupů na vstupním měření do LDS

ID	Moduly	Popis funkčního požadavku
32	ISU – MD. Z vývoj	Evidence údajů u záložního napájení na přípojném objektu: Zajištění evidence rezervovaného příkonu (výkonu, kapacity) u záložních napájení
33	ISU – DM	Chytré měření: Zavedení evidence chytrého měření při implementaci DM. Rozšíření číselníku, příprava na chytré měření
34	ISU – CIC, MD, MM	Archivace smluv – dodavatelských, odběratelských: Nastavení archivace a evidence smluv od obchodníka, a distributorů u jednotlivých přípojných objektů. Evidence smluv s odběrateli na OM
35	ISU – DM	Komunikace SAP – MyAvis: Úprava stávající komunikace SAP - MyAvis. Nastavení funkčnosti storna odečtové jednotky. Doplnění detailnějšího protokolu logu výstupu příkazu k odečtu.
36	SD	SŽ připravuje částečnou implementaci v roce 2023. Zvážit rozvoj modulu SD, Při implementaci S4HANA musí být tento vývoj zohledněn a přenesen do nového systému

Body k analýze i implementaci:

ID	Moduly	Popis funkčního požadavku
1	CO	Úprava výkazů: FI11 – doplnění časového rozpětí rok/rok
2	CO	Úprava výkazů: CO11 – ZSP1 a ZSP3 – doplnění součtových řádků náklady celkem, tržby celkem a rozdíl
3	RE-FX	Digitalizace formulářů (XML, ISDOC)
4	FI	Výkaz Cash-Flow: nastavení výkazu v souladu s legislativou ČR a specifiky SŽ
5	FI	Účtování opravných položek: nastavení automatizovaného účtování OP
6	FI	Úročení: automatické spouštění procesů běhů úročení
7	RE-FX/AM	přenos dat mezi RE-FX a AM: psaní dat na jednom místě a přenos do ostatních systémů (výměra, druh pozemku, analytika...) ↔
8	RE-FX	Sestava ZRE_RBMI: Doplnit funkci u místností, které mají status OZKV nezobrazovat
9	RE-FX	Vytvoření zaškrťavátka „Vytápěná místnost“: Na kmenových datech AO + přenos do sestavy ZRE_RBMI
10	RE-FX	Nástroje na hromadné změny – převody dat: Např. u budov změna provozních správců hromadně, u pozemků skupina oprávnění apod.
11	RE-FX	Kontrola všech polí v kmen z. na evidenci změn: Kdo, kdy, co změnil, z čeho na co, evidence ve změnových dokladech
12	RE-FX	Kaskádní přenos dat ukončení objektů: Při ukončení NO, zadat shodný datum v podřízených objektech (smlouva, platnost podmínky, vztah smlouvy k NO) Ukončování objektů: Nastavení RE-FX tak, aby když dojde k ukončení architektonického objektu, aby se nemuselo datum ukončení platnosti zapisovat ještě jednou např. na ekonomické budově. Zanalyzovat a nastavit kontroly ukončení objektu tak, aby bylo v souladu s navazujícími/připojenými moduly např. AM (IC). Nastavit proces/SW tak, aby se údaj vyplňoval pouze jednou v "primárním" modulu a do ostatních připojených modulů, aby se datum ukončení pouze zrcadlilo a nedocházelo tak k nekonzistenci dat. Nastavit, aby se takové datum i automaticky propadlo do dalších podřízených architektonických objektů.
13	AM	Převod výkazů do xls do jednoho řádku: Sestavy jsou na více řádcích k jednomu majetku. Bylo by dobré mít rovnou naprogramované překlopení sestavy do xls a to do jednoho řádku
14	AM	Sestava bezpohybových účtů karet majetku v modulu AM: Zpracovat sestavy z karty pořízení 042/1001, na které nebyl v minulých letech proveden žádný pohyb-bezpohybové investiční akce (nejlépe rozhraní let) pro účetní závěrku a externí audit

ID	Moduly	Popis funkčního požadavku
15	AM	Sestava aktivace, zařazení do užívání, ze SSV na OR (jiné pracovní úseky): Sestava aktivace, zařazení do užívání, kde je zřejmé účtování u SSV na straně D 768/4201 a na straně D účtování OR na účet 021/1001. Jedná se o dva pracovní úseky. Sestavu nelze vystavit společnou. Pouze jednotlivě. Požadováno auditem Ministerstva financí.
16	FI	Sestava přehledu pokut přijatých od firem nebo uhrazených různým firmám: V sestavě (zobrazení) nákladového nebo tržbového účtu za určité období nelze zobrazit datum platby (přijetí pokuty nebo úhrady pokuty) u jednotlivých položek. Tento údaj se musí u dohledat ručně na položce Dodavatele nebo Odběratele.
17	FI	Tvoření sestav přes Hlavní knihu u účtů 042,321,343... Pro dynamický výběr: přiřazení, pracovní úsek: Nejsou vybrány žádné položky prostřednictvím výběru Přiřazení. Přiřazení u dodavatelských faktur je číslo stavby (Isprofil). Přiřazením se v sestavách přes Hlavní knihu rozumí Přiřazení HK (není podstatné pro tvorbu sestav). Přiřazení v dokladech DO na straně dodavatelství je právě důležité jedinečné číslo stavby. Přiřazením v dokladech DO na straně MD – 042 majetkové je karta majetku. Nelze vytvořit sestavy požadované kontrolami, prvotním vymezením (PŘÍRAZENÍM) minimalizovat počet vybraných dat v sestavách a pouze mnoha výběry a vylučováním. S tím souvisí účtování dodavatelských faktur s DPH a doplňování Přiřazení u automaticky vygenerovaných položek – 343 – DPH. Položka se generuje až po zaúčtování dokladu a přiřazení se nepřenáší. Možnost doplnit řádek s uvedením jedinečného číslo stavby (Přiřazení), zjednodušená tvorba sestav.
18	AM	Přidat výběr: Typ majetku: AM11 – Výkazy – Pohyby – Přírůstky DLM – Přidat mezi další výběry: Typ majetku
19	RE-FX	Dohoda o kauci (jistota)
20	RE-FX	Nastavení ZVN související s komerčními nájemními smlouvami včetně nákladů SŽ. Nyní je funkční pouze pro VN u bytových nájemních smluv. Částečný vývoj již proběhl, ale nebyl dokončen.
21	RE-FX	Alokace nákladů a výnosů – dokončení nastavení: Odstranit hromadně způsob rozdělení u ukončených podmínek na smlouvě.
22	RE-FX	Dokončení výkazů ZRE_SUCHVYK a ZRE_ROCHVYK
23	RE-FX	Zavést obrátové nájemné: Nastavit tak, aby bylo jasné, že se jedná o obrátové nájemné, kolik % z obrátu tvoří a v jaké výši. Toto pak promítnout do všech výkazů a reportů.
24	RE-FX	Nastavení automatického generování nájemní a pachtovní smlouvy pro komerci a bytové smlouvy včetně smlouvy o výpůjčce.: Dle vytvořeného vzoru mít možnost tisku nájemní smlouvy přímo ze systému s využitím zdrojových dat a možností editace textu.
25	RE-FX	Využití časového rozlišení
26	RE-FX	Nastavení paušálních plateb
27	HR	Kontrola typu zdanění (srážková x zálohová daň) u zaměstnanců s více nepropojenými osobními čísly: Aby se uplatnila srážková daň, je zapotřební splnění několika podmínek současně. Pokud má ZC více osobních čísel nepropojených, SAP neumí sčítat skrz ZO jejich výděly a nedokáže vyhodnotit, zdali má uplatnit daň zálohou či srážkovou. - legislativní podmínka, kterou nelze docílit u nepropojených os. čísel.
28	HR	Kontrola ZC s více nepropojenými osobními čísly a vyšším příjmem pro zajištění progresivního zdanění: Je potřeba identifikovat ZC s více nepropojenými osobními čísly, sečíst jejich nezaokrouhlené základy daně (MD /106) a porovnat je s měsíčním limitem XXX XXXX Kč. Pokud by součet překročil tuto částku, je potřeba zabezpečit zdanění částky nad tento limit sazbou 23 %.

ID	Moduly	Popis funkčního požadavku
29	HR	Program pro kontrolu konzistence kmenových dat u zaměstnanců s více PPV: Program by vyhledal dle rodného čísla zaměstnance, kteří mají v systému HR více osobních čísel (bez ohledu na to, zdali jsou či nejsou propojena přes IT0031). Účelem tohoto programu by bylo porovnání vybraných polí z více osobních čísel u jednoho rodného čísla pro vyhledání nesouladu (nekonzistence) v kmenových datech (jméno, příjmení, titul, číslo OP, místo narození, zdravotní pojišťovna, daňová data, vzdělání, bankovní spojení, pravidlo ZP a další nadefinovaná)
30	AM	Nástroj pro migraci dat: Implementace nástroje pro migraci kmenových dat DLM bez nutnosti zakládání nové karty na migrovaném PÚ
31	FI	Ocenění položek v cizí měně: Automatizace procesu
32	FI	Zpracování souboru o platbách na turniketech: Převodní tabulka pro definici výnosového účtu a controllingového objektu podle platebního terminálu
33	BP, FI, IS-U	DIČ – časová závislost pole: Pro potřeby kontrolního hlášení a fakturace je nutné mít pole DIČ časově vázané
34	RE-FX	Ukončování objektů dle skutečnosti zpětně s automatickým generováním opravných dokladů:
35	RE-FX	Automatické navyšování nebo snížení zálohových plateb u ZVN pro bytové nájemní smlouvy dle vzniku přeplatku/nedoplatku:
36	RE-FX	Automatické zasílání a tvorby poštovních poukázek při ZVN u bytových nájemních smluv.:
37	AM	Odstranit pole "firemní banka": Z transakce F-90 odstranit pole "firemní banka", které nevyužíváme.
38	AM	Třídění podle dodavatele: Vytvořit výkaz, kde by bylo možné si majetek v pořízení třídít podle dodavatelů. To jest, aby se z faktury na kartu DLM přenášeli všichni dodavatelé, a nejen ten první.
39	AM	Nastavení varianty třídění: Možnost vytvořit si vlastní variantu třídění u výkazů.
40	HR	Výpočet dovolené u neaktivní ZC, kteří nemají odpadlý výkon v SAPu: Od 1.1.2021 se změnil Zákoník práce ohledně výpočtu dovolené. Máme problém s výpočtem dovolené u ZC s vybranými harmonogramy plánu pracovní doby na IT 0007, u kterých není v neaktivním období odpadlý výkon v hodinách, ale pouze ve dnech.
41	FI	Transakce F110 – platební příkaz pro položky vybrané k tvorbě souborů SIPO: Žádám o nastavení transakce F110 tak, aby pro doplnění platebního příkazu brala v potaz na odběrateli spojovací číslo pro SIPO dle platnosti časového rozlišení. V případě duplicity, či dvou řádků spoj. čísla nebere systém časové rozlišení platnosti vůbec v potaz.
42	ISU	Rozdílová synchronizace ZP: Analýza běhu reportů ZZ_ZAK_READ_FAKTURY, ZZ_ZAK_READ_READINGS, ZZ_ZAK_READ_LINKS. - V rámci běhu uvedených reportů jsou denně vyhledávána změnová data pro rozdílovou synchronizaci služby Zákaznický portál. Běh je v období fakturace nestandardně dlouhý a zatěžuje systém. Je reálný předpoklad ukončení běhu chybou, pokud dojde k nárůstu zaregistrovaných zákazníků ve službě ZP.
43	ISU, IDE	Hromadná editace požadovaných dat: Požadavek na hromadnou editaci pole "služba" scénáře deregulace. Požadavek na hromadnou editaci vybraných polí jakékoliv zprávy komunikující s CS OTE. Požadavek na hromadnou aktualizaci odhadu spotřeby jednotlivých OPM v CS OTE.
44	ISU – Z vývoj, MD, BI	Trakční spotřeba - fakturace od dodavatelů, evidence TNS..atd.: Nastavení nových procesů při zpracování faktur od dodavatelů, změna procesů pro výpočet dat v LDS trakce.
45	ISU – DM, PM	Montážní list: Nastavení nového vzoru dle korporátní identity, úprava procesů pro tisk montážního listu dle smluvních údajů (technických údajů, obchodních údajů).

ID	Moduly	Popis funkčního požadavku
46	ISU – CIC	Uprava tisku zákaznických smluv – reimplementace procesů: Nastavení tisku smluv do formátu pdf včetně distribuce na zákazníka, reimplementace procesu včetně archivace.
47	ISU – CIC	Evidence komunikace se zákazníky, detailní přehled o kmenových datech zákazníka v návaznosti na vyhlášku o kvalitě dodávkách: Evidence komunikace se zákazníky, detailní přehled o kmenových datech zákazníka, přihlášení, odhlášení, přepis, hlášení výpadku dodávky, nastavení workflow. Dle požadavků vyhlášky o kvalitě dodávkách je nutné evidovat výpadky a beznapěťové stavy v ročním přehledu. Zároveň je nutné evidovat a vyřizovat požadavky dle požadavků vyhlášek.
48	BP	V současné chvíli využíváme Odběratele, Dodavatele – Bude potřeba pročistit a převést na BP. Dodavatelé se zakládají zvlášť a nejsou propojeny na BP – bude třeba propojit.
49	BP	Úprava žádankové aplikace – Aktuálně žádanková aplikace pracuje s Odběratelem, dodavatelem a smluvním účtem.
50	BP	Zahraníční odběratelé, dodavatelé – Potřeba provést analýzu a sjednotit zahraniční odběratele, dodavatele na úrovni BP.
51	MM	Modul MM není v současné době implementován v ERP systému, SŽ pracuje na jeho implementaci, která by měla proběhnout v roce 2023, při implementaci S4/HANA musí být zohledněny procesy, jež budou po dokončení implementace SAP MM v původním systému nastaveny a dále dokončit implementaci dle etapy II. CK SAP MM.
52	PM – údržba budov	Modul PM-údržba budov není v současné době implementován v ERP systému, SŽ pracuje na jeho implementaci v roce 2023, při implementaci S4HANA musí být tento vývoj zohledněn a přenesen do nového systému, předpokladem je integrace na mobilní aplikaci SAP Asset manager.
53	PM – údržba kolejových vozidel	Modul PM-kolejová vozidla není v současné době implementován v ERP systému, SŽ pracuje na jeho implementaci v roce 2023, při implementaci S4HANA musí být tento vývoj zohledněn a přenesen do nového systému.
54	FI	Rozvoj programu upomínek; Cílem je integrovat upomínky na spisovou službu, tzn. Faktury s přílohou + upomínky mít zařazeny v jednom spisu (po vzoru ISU).
55	Rejstříky - RŽP FO/PO	1) Kontrola (starých) kmenových dat: Program zkontroluje všechny IČO a doplní/opraví informace z RŽP (Rejstřík živnostenského podnikání), že se jedná o FO/PO (v ODB/DOD/BP nejsou správně označeny všechny FO), dále program doplní subjekt IČO-FO o RČ (z DIČ) nebo DN (z RŽP). 2) Kontrola zadávaných dat: Program (1) se bude spouštět s parametrem Datum pořízení v SAPu a kontrolovat a doplňovat [viz bod 1)] denně či týdně nově zadaná kmenová data. 3) rozšíření povinného parametru data narození a rodného čísla v kmenových datech fyzických osob podnikatelů u stávajících a nových partnerů (těžba dat z ARES).
56	IS Škody	Integrace SAP a IS Škody z pohledu správy dokumentů.
57	FI, RE-FX	Sjednocení formulářů ISU x FI x RE-FX. Cílem je kromě sjednocení vzhledu a způsobu tvorby tiskových výstupů též sjednocení způsobu vypravení přes spisovou službu a z jednoho místa pro REM a FI (tr. ZFI_TISK).
58	FI	Uzavírání odchozích faktur/ revize všech dokumentů k uzavření.
59	FI	Rozvoj tiskového modulu a řízení korespondence (formy komunikace 1 soubor/více atd.).

ID	Moduly	Popis funkčního požadavku
60	FI	Znaky daní: Nastavení znaků daní – V současnosti je využíváno i historicky mnoho znaků daní – blížíme se limitu
61	RE-FX	Jednoduchý SW nástroj na provádění hromadných změn dat. Cílem je měnit různá data v RE-FX jak vyvolaná organizačními změnami, tak potřebou plnění vstupních dat z excelu do SAP
62	RE-FX	Exporty do excelu z RE-FX: Analýza sestav RE-FX a jejich exporty do excelu – Některé sestavy v RE-FX je nyní možné vyexportovat pouze do lokálního souboru, ne přímo do formátu excel, nebo pokud se na vstupu v sestavě se zvolí více zadávaných zobrazovaných parametrů (sloupců) a výstupem je pak export do lokálního souboru, pak dojde k rozdělení záhlaví sestavy do více řádků a pak je nemožné se sestavou v excelu pracovat

6.2 Technické požadavky (nefunkční)

6.2.1 Architektura (SW)

Předpokládaná budoucí architektura bude vycházet ze stavu popsaném na Obrázku na straně 7 v kapitole 4.1. *Aplikační architektura* s tím, že dojde k náhradě SAP ECC 6.0 za SAP S/4 HANA a bude nahrazen SAP Data integrátor, který je v současné době používán jako integrační nástroj pro vybraná rozhraní.

V rámci projektu Zadavatel předpokládá uplatnění následujících principů:

- Budou využity poslední verze dostupných SAP produktů, výjimkou budou pouze případy, na kterých se explicitně Zadavatel dohodne s Dodavatelem.
- Veškeré nové integrace budou realizovány prostřednictvím SAP BTP (SCPI).
- Budou převedeny vybrané stávající integrace do SAP BTP (SCPI).
- V rámci migrace dat Zadavatel provede čištění přenášených dat s technickou podporou Dodavatele.
- Reporting bude probíhat prostřednictvím ERP systému nebo bude využit SAP BW, případně SAC.

Zadavatel požaduje upgrade, instalaci a implementaci následujících komponent:

- SAP S/4 HANA v poslední verzi SPS (dle cílového konceptu) s rozšířením o utilitní funkčnosti,
- Přenesení vybraných integrací do prostředí SAP SCPI,
- SAP Solution manager,
- SAP Content server,
- SAP Enterprise portal,
- Invoice Management by OpenText, SAP Information Capture by OpenText.

6.2.2 Architektura (HW) a SAP prostředí

V rámci výběrového řízení není poptávána dodávka infrastruktury, tzn. hardwaru, síťových prvků a operačních systémů. Infrastruktura bude připravena pro projekt interními kapacitami a bude po dobu projektu i po nasazení do produkce zajišťována interními zdroji. Provoz SAP S/4 HANA je předpokládán ve verzi on premise s využitím vybraných cloudových komponent, jako například integrační platformou SAP BTP (SCPI).

Následující popis slouží jen pro informaci Dodavatele o zamýšlené infrastrukturní architektuře pro SAP.

Databázová vrstva

Bude řešena pomocí Tailored Datacenter Integration (TDI) díky vysoké konfigurovatelnosti nových systémů, díky zvolení konfigurace adekvátní potřebám zákazníka (assessment) a možnosti využití stávajícího vybavení (SAN a disková pole).

Databázové systémy vždy poběží na Linux platformě, podporovány jsou distribuce SUSE a Redhat. Platforma x86 bude podporována pouze na procesorech Intel, AMD podporováno nebude. Z virtualizačních platforem x86 bude podporován pouze VMware v Sphere hypervisor.

Databáze pro ERP a BW budou provozovány na oddělených systémech, jelikož každý má jiné požadavky na sizing. BW bude postaven jako scale-out řešení. ERP bude využívat scale-up řešení.

Aplikační vrstva

Aplikační servery budou provozovány separátně ve virtualizované infrastruktuře nezávisle na DB serverech.

Business Continuity/Disaster recovery

Budou existovat dvě lokality datových center – primární a sekundární. Primární lokalita bude osazena infrastrukturou potřebnou pro běh Produkčního prostředí (PRD), sekundární lokalita bude osazena potřebnou infrastrukturou v konfiguraci zajišťující možnost běhu celého systému v případě poškození PRD lokality.

Záložní databáze i infrastruktura pro aplikační servery bude fungovat asynchronně.

Prostředí

Neprodukční systémy potřebné pro vývoj (DEV) a test (TST) a akceptaci (QAS) poběží v záložním datacentru – sekundární lokalitě.

Primární lokalita bude využita pro PRD prostředí.

V případě nutnosti využití sekundární lokality pro BC/DR se nejprve vypnou neprodukční systémy a uvolněné zdroje budou použity pro obnovení provozu produkčních systémů.

Zálohování

Pro zálohování bude využito řešení IBM Spectrum Protect, které bude zálohovat virtualizované prostředí i SAP HANA DB prostředí.

6.2.3 Platforma SŽ

Příloha č. 4 přílohy č. 6a a zároveň příloha č. 1 přílohy 6b Zadávací dokumentace (Platforma Správy železnic) je veřejně dostupný a publikovaný dokument, který specifikuje souhrn podporovaných infrastrukturních služeb, komponent, principů a architektonických vzorů.

Dokument Platforma Správy železnic tímto způsobem definuje základní rámec aplikovaný při dodávce a návrhu ICT řešení. Platforma definuje prostředí

podporující návrh, implementaci a následný provoz IT systémů a řešení ve Správě železnic. Pro návrh ICT řešení v rámci ICT projektů definuje základní architektonické vzory, komponenty a principy. Na jejich základě se buduje řešení, které je možné převzít do provozu interními týmy Správy železnic a které je dlouhodobě provozovatelné, s možností dalšího rozvoje a splňující požadované úroveň bezpečnosti a kvality poskytovaných služeb.

Dokument Platforma Správy železnic je pro dodavatele stanoven jako závazný.

6.2.4 Integrace, integrační platforma

Za integraci ERP do okolních systémů bude odpovědný Dodavatel. SŽ zajišťuje spolupráci z okolních aplikací. Uchazeč musí v novém řešení implementovat všechny integrace popsané v kapitole 4 minimálně pro zajištění systémové podpory procesů na současné úrovni.

Pro integrace definované Zadavatelem v kapitole 4.2, Zadavatel požaduje realizaci integrací prostřednictvím integrační platformy SAP BTP (SCPI).

Požadavky na integrace

Zadavatel požaduje po Dodavateli, aby dodané řešení splňovalo následující obecné integrační požadavky:

- Komunikaci mezi systémy pomocí asynchronních zpráv.
- Návrh integrací s ohledem na minimalizaci přenášených dat – tedy takovým způsobem, aby byl, pokud možno realizován pouze přenos změněných dat (tzv. delta).
- Návrh integrací s ohledem na odolnost proti vzniku nekonzistencí dat ve zdrojovém a cílovém systému, v případě výpadku některé z integrované součástí (tj. jak mezi komponentami dodávaného řešení, tak mezi dodaným řešením a jinými aplikacemi Zadavatele).

Návrh integrací s ohledem na auditovatelnost a administrovatelnost jejich rozhraní.

6.2.5 Způsob migrace dat

Migrace dat – Požadavek na migrační scénáře

Zadavatel předpokládá, že datová migrace bude zahrnovat přenos dat ze zdrojového systému SAP ECC 6.0 (+IS-U) do nového systému SAP S/4HANA.

Případné další migrační scénáře mohou být identifikovány a popsány Dodavatelem ve fázi Cílový koncept v rámci zpracování návrhu strategie migrace. Zadavatel požaduje provedení migrace i pro dodatečně identifikované migrační scénáře.

Zadavatel předpokládá, že datová migrace může být provedena formou:

- replikace – tzn. použije se existující nebo nově vytvořený standardní provozní nástroj pro přenos iniciálních dat ze zdroje do cílového systému,
- synchronizace – tzn. vytvoří se nový nástroj nad rámec standardních provozních nástrojů pro zajištění kontinuální synchronizace dat mezi zdrojovým a cílovým systémem.
- migrace - tzn. použije se proces, kdy jsou data exportována ze zdroje a jednorázově importována do cílového systému.

Migrace dat – Migrační nástroje

Zadavatel požaduje využití následujících migračních nástrojů:

- SAP migration Cockpit – pro vygenerování datového modelu stage tabulek potřebných pro proces transformace dat, pro provedení migrací přímo mezi zdrojovým SAPem a cílovým SAPem.
- LSMW – pro využití tam, kde standardní prostředky neposkytují žádnou nebo nedostatečnou podporu pro migraci daného objektu (především u zákaznických datových zdrojů, nebo v případě nutnosti změnit již existující záznam).
- ABAP – pro některé objekty to pravděpodobně bude i nejvhodnější alternativa (např. pro migraci dokumentů v content serveru), ale principiálně se jedná až o volbu s nejnižší prioritou,
- Další nástroje SAP – dle potřeb identifikovaných možností v rámci projektu.

Migrace dat – Počet kol testovací a produkční datové migrace

Produkční migraci bude předcházet více kolová testovací migrace. Každá testovací migrace bude ověřena uživatelským testem migrovaných dat, aby bylo dosaženo businessem požadované datové kvality.

Zadavatel předpokládá následující rozsah testovacích kol migrace:

- Migrační test 00,
- Migrační test 01,
- Migrační test 02,
- Migrační test 03,
- Migrační test 04,

Zadavatel předpokládá následující rozsah produkční migrace:

- příprava produktivní migrace,
- produktivní migrace,

Pro přechod mezi jednotlivými migračními testy Zadavatel ve fázi přípravy cílového konceptu stanoví podmínky pro jejich naplnění a pravidla pro přechod do dalšího úrovně testu.

Migrace dat – Součinnost s okolními projekty

Vzhledem k tomu, že některé datové objekty nebudou primárně udržovány v novém systému, ale svůj původ budou mít v centralizovaném procesu či systému (např. Dodavatelé) Zadavatel požaduje poskytnutí součinnosti k zajištění end-to-end migrace.

Požadovaný rozsah migrovaných dat – Kmenová data

V rámci datové migrace Zadavatel identifikoval kmenová data, pro která požaduje provést datovou migraci. Zadavatel připouští, že případný rozsah migrovaných kmenových dat může být rozšířen Dodavatelem ve fázi projektu Cílový koncept v rámci zpracování návrhu strategie migrace. Zadavatel požaduje provedení migrace i pro případná dodatečně identifikovaná kmenová data.

Požadovaný rozsah migrovaných dat – Transakční data

Pro nově vznikající systém je nutné provést iniciační migraci do nového systému. Historická, uzavřená data zůstávají v původním systému.

6.2.6 Útlumy

Zadavatel zajistí převedení stávajících SAP systému po go-live do archivního režimu, převedení oprávnění na pouze pro čtení.

Aktivita, které je nezbytné realizovat pro potřeby útlumu systému:

- Součinnost na zajištění přechodu původního řešení do archivačního módu – tj. bez vzniku nových transakčních dat se specifickými aktivitami archivace a GDPR.
- Součinnost nastavení archivačního módu (selektivní autorizace, blokace, joby, deaktivace vnějšího přístupu části systému).
- Selektivní vypnutí integrací, odpojit od backendů ERP, které zůstanou v produktivním provozu a od produktivních instancí externích aplikací; selektivní nastavení vazeb souvisejících aplikačních komponent.
- Vypracování dopadů datové migrace na reporting v SAP BWonHANA.

6.2.7 Prostředí

Detailní popis architektury HW a prostředí je v kapitole 6.2.2.

Zadavatel vytvoří 3 samostatná prostředí nasazení (vývojové, testovací a produkční). Testovací a produkční prostředí musí být integrováno do okolních systémů stejného typu prostředí (test – test/školení, produkce – produkce). Všechna tři implementovaná prostředí musí mít stejnou architekturu a funkčnost.

Vývojové, testovací a produkčního prostředí

Dodavatel v rámci dodávky řešení bude využívat oddělených prostředí Zadavatele – vývojového, testovacího a produkčního prostředí.

Bude-li to nezbytné, je možné během implementace po dohodě pracovat s dalšími prostředími (sandbox prostředí, školící, migrační prostředí). Předpokládá se však, že tato dodatečná prostředí nebudou integrována na okolní systémy.

Integrace jednotlivých prostředí na okolní systémy

Zadavatel za podpory Dodavatele zajistí integraci produkčního prostředí na produkční systémy Zadavatele.

Zadavatel zajistí za součinnosti Dodavatele integraci testovacího prostředí na testovací systémy Zadavatele.

Integrace na straně okolních systémů ve správě SŽ zajistí SŽ pro všechny typy prostředí. Integraci na straně okolních systémů, kterou nejsou ve správě SŽ zajistí příslušné třetí strany. SŽ zajistí součinnost 3. stran.

6.2.8 Licence

Licence pro v této dokumentaci definovaný rozsah zajistí Zadavatel. Dodavatel poskytne v rámci fáze designování systému podporu při definici počtu potřebných licencí.

6.2.9 Informační bezpečnost

Dodavatel tímto bere na vědomí, že Zadavatel je správcem informačních systémů kritické informační infrastruktury dle ustanovení § 3 písm. c) zákona č. 181/2014 Sb., o kybernetické bezpečnosti a o změně souvisejících zákonů (zákon o kybernetické bezpečnosti) (dále jen „ZKB“) a bude poskytovat své služby v prostředí kritické informační infrastruktury. Dodavatel se zavazuje, v rámci plnění Smlouvy dodržovat všechna ustanovení bezpečnostních politik, metodik a postupů Zadavatele. Pokud Dodavatel využívá při poskytování plnění Subdodavatele, Dodavatel se zavazuje zajistit dodržování všech ustanovení bezpečnostních politik, metodik a postupů Zadavatele rovněž ve smluvních vztazích se svými Subdodavateli.

Implementované řešení musí splňovat:

- Řadu norem ISO/IEC 27000, zejména:
 - ISO/IEC 27034 Informační technologie – Bezpečnostní techniky – Bezpečnost aplikací,
 - ISO/IES 27033 Informační technologie – Bezpečnostní techniky – Síťová bezpečnost.
- Z hlediska kryptografie musí řešení odpovídat:
 - eIDAS (Nařízení Evropského parlamentu a Rady (EU) č. 910/2014 ze dne 23. července 2014 o elektronické identifikaci a službách vytvářejících důvěru pro elektronické transakce na vnitřním trhu a o zrušení směrnice 1999/93/ES),
 - minimálním požadavkům na kryptografické algoritmy verze 2.0 vydaném NÚKIB platné kde dni 8.6.2022.
- Certifikát auditu, jako je SOC 2 TYPE 2 (System and Organization Control; definovaný AICPA) nebo podobný.

Nový systém ERP bude obsahovat osobní, finanční a další citlivá data, takže data musí být v úložišti, při přenosu a používání šifrována (v rámci přenosu bude použit kryptografický protokol TLS 1.2 a výše a pouze doporučené šifrovací algoritmy). Dodavatel popíše, jak je zajištěno šifrování dat. Pro řešení je potřeba stanovit zásady uchovávání dat podle GDPR a stávající zásady uchovávání dat ve SŽ.

V případě uložení dat mimo prostředí Zadavatele se Dodavatel zavazuje zajistit uložení dat v Datovém centru alespoň úrovně III (Datacenter Tier III).

Řešení musí zajistit úroveň zabezpečení splňující požadavky nejnovějších standardů kybernetické bezpečnosti. To musí být prokázáno absolvováním penetračních testů včetně testů zranitelností nebo potvrzeno doložením příslušných certifikací. Pro cloudové systémy je vyžadován CIS – Level 1 Benchmark.

Dodavatel umožní Zadavateli, pokud o to Zadavatel požádá, po dobu platnosti Smlouvy a 1 (slovy: jeden) rok po ukončení platnosti Smlouvy provedení zákaznického auditu (kontroly), jehož rozsah bude ohraničen využíváním ICT prostředků Dodavatele pro potřeby plnění předmětu plnění a uloženými či zpracovávanými daty a informacemi Zadavatele v ICT prostředí Dodavatele.

Dodavatel se zavazuje poskytnout Zadavateli součinnost v rozsahu 5 člověkodní (člověkodén v rozsahu 8 pracovních hodin) při provedení zákaznického auditu ze strany Zadavatele a pro tuto činnost zajistit účast kvalifikovaných pracovníků. Zákaznický audit může být proveden i nezávislou třetí stranou, pokud Zadavatel tuto stranu pověří k výkonu zákaznického auditu. V případě zjištění nedostatků v průběhu zákaznického auditu se Dodavatel zavazuje tyto nedostatky odstranit do 30 dnů od jejich zjištění, nebo dle dohodnutého termínu se Zadavatelem.

Dodavatel se zavazuje bezodkladně informovat Zadavatele o bezpečnostních incidentech, které souvisejí s předmětem plnění a Dodavatel se zavazuje je neprodleně ve spolupráci se Zadavatelem řešit.

6.2.10 Způsob implementace

Pro implementaci SAP S/4HANA je vyžadována metodika vedení projektu SAP Activate.

Dle této metodiky je projekt rozdělen na několik fází, které se dále dělí na jednotlivé etapy viz. Kap. 7.3.1 Projektové fáze.

6.2.11 Uživatelská rozhraní

Zadavatel požaduje instalaci řešení tak, aby bylo možné přístup do aplikace zajistit prostřednictvím webového prohlížeče, Fiori a SAP GUI.

6.2.12 Lokalizace

Zadavatel požaduje v rámci dodávky zajistit, že v procesních oblastech, kterým nový systém bude poskytovat podporu bude jeho nastavení odpovídat legislativě ČR.

6.2.13 Dokumentace systému

Dokumentace cílový koncept

V Dokumentaci Cílový koncept Zadavatel požaduje popis cílové architektury řešení, detailní specifikaci integračních vazeb a integračních rozhraní, zpracování detailního katalogu požadavků, návrh testovacího přístupu a seznam testovacích scénářů s hrubým popisem dílčích testovacích scénářů, připravení strategie migrace, připravení strategie cut-over, příprava strategie školení, strategie dokumentace, strategie archivace a skartace, strategie reportingu, autorizační koncept, detailní harmonogram pro fázi realizace, vypracování plánu přechodu do testovacího provozu.

Dokumentace skutečného provedení

V Dokumentaci řešení Zadavatel po Dodavateli požaduje popis všech komponent s jejich charakteristikami (vč. popisu příp. zákaznického dovoje), popisu rozhraní, architektury včetně log. modelu v souladu s notací ArchiMate v3 nebo podobné (s funkční, technickou a aplikační vrstvou) i datového modelu použitého řešení, administrátorskou specifikaci systému (popis administrace), také uživatelský manuál s popisem uživatelského rozhraní, a nakonec i dokumentaci skutečného provedení. Zákaznický vytvořený zdrojový kód musí být komentován v prosté řeči tak, aby byly jasné všechny souvislosti použitého zdrojového kódu,

včetně procesních důvodů funkčně vysvětlujících, proč byl právě takový zdrojový kód vytvořen.

Dokumentace ke zdrojovým kódům

Dodavatel poskytne veškeré zdrojové kódy ve formátu a ve zdroji umístění dle požadavků Zadavatele.

Uživatelská dokumentace (příručka) a školící materiály

Dodavatel poskytne uživatelskou dokumentaci a školící materiály dle vzoru Zadavatele za pomoci nástroje SAP Enable Now licencovaného Zadavatelem. Uživatelská dokumentace (uživatelská příručka) bude obsahovat konkrétní popis uživatelského prostředí, funkcí a postupů, podle kterých mají uživatelé systém používat s ohledem na procesy, které byly v systému implementovány.

Dokumentace Administrátorská příručka

Administrátorská příručka popisuje všechny parametry, které lze konfigurovat, a popis dopadů změn těchto parametrů na chování systému.

Dokumentace – jazyk

Veškerá dokumentace dodaná Zadavateli bude v Českém jazyce.

Požadavek zpracovávat dokumentaci průběžně

Zadavatel požaduje, aby Dodavatel tvořil dokumentaci průběžně a k jejímu ukládání využíval projektový prostor (prostředí Microsoft Teams) Zadavatele. Zadavatel požaduje, aby na tomto úložišti byly vždy uloženy aktuální, živé verze veškeré zpracovávané dokumentace.

6.2.14 Školení

Školení

Zadavatel předpokládá, že součástí dodávky systému bude školení uživatelů a školení administrátorů. Dodavatel zpracuje strategii školení, která bude obsahovat seznam školení včetně jejich obsahu/agendy a časové náročnosti. Společně se Zadavatelem Dodavatel plánuje a provádí školení klíčových uživatelů, kteří následně proškolí koncové uživatele. Dodavatel ověří kvalitu školení koncových uživatelů.

Školení administrátorů se zaměří na ICT zaměstnance Zadavatele, cílem bude jejich seznámení s provozem systému a úkony, které jsou nutné pro bezchybný provoz a provozní administraci systému. Školení bude probíhat v prostorách Zadavatele.

Zadavatel požaduje před zahájením implementace základní školení o nabízeném produktu a jeho modulech.

Školící materiály

Zadavatel požaduje, aby školící materiály byly dodány kompletně v Českém jazyce a to nejméně 2 pracovní dny před plánovaným termínem školení.

6.2.15 Autorizační koncept

Single Sign-On

Zadavatel požaduje po Dodavateli podporu při konfiguraci autentizace s využívání funkcionality Single Sign-On (SSO) jako alternativu k zadávání uživatelských údajů při přihlašování do aplikace.

Autorizace / Správa přístupových oprávnění a uživatelů

Zadavatel požaduje po Dodavateli vytvoření autorizačního konceptu aplikačních rolí. Dodavatel přitom musí dodržet následující požadavky:

- Přístup do aplikací musí být řízen pomocí business a aplikačních rolí. - Řešení musí pomocí oprávnění oddělit aplikační správu, správu systému, správu uživatelů a správu uživatelských dat.
- Přístupy musí být řízeny pomocí rolí přiřazených uživateli (business a aplikační). Primární požadovaný způsob je přidělování oprávnění pomocí business role.
- Musí být popsána autorizační politika (dokument autorizační koncept) a dokumentovány aplikační role/business role (oprávnění), včetně požadavků na schvalování a formu přidělování oprávnění.
- Přidělená oprávnění smí zobrazit pouze oprávněná osoba, která tyto informace potřebuje pro kontrolu oprávnění.

V rámci dodávky řešení Zadavatel požaduje, aby uchazeč realizoval nastavení a konfiguraci uživatelských práv spočívající v dodání:

- strategie práv/povolení;
- autorizační koncept obsahující popis práv pro každou roli:
 - vymezení rolí ve spolupráci se Zadavatelem;
 - definice přístupových oprávnění modulu/transakce/programu;
 - definice oprávnění k autorizačním objektům/hodnotám polí;
- stanovení rolí a uživatelů v ERP;
- nastavení práv.

Řešení musí být možné integrovat do běžných adresářových služeb a systémů správy identit. V současné době Zadavatel používá Active Directory. Zadavatel požaduje kontrolu přístupu k funkcionalitám a datům systému podle příslušnosti osoby k projektu.

6.2.16 Logování

Zadavatel předpokládá využití standardních logovacích funkcí SAP, které budou detailně popsány ve fázi cílového konceptu.

Napojení na monitoring a dohledy

Zadavatel zajistí za součinnosti Dodavatele napojení dodávaného řešení na monitorovací a dohledové komponenty používané ve SŽ.

6.3 Požadavky na služby spojené s provozem řešení

Detailní definice požadavků na provoz řešení je součástí smlouvy o Údržbě a provozu SW.

7 Požadavky na realizaci projektu

7.1 Harmonogram

Obrázek 2 zobrazuje koncepční návrh harmonogramu. Pro Dodavatele jsou závazně zobrazené milníky. Časování jednotlivých fází se může lišit na základě jednání mezi Zadavatelem a Dodavatelem, které bude probíhat v rámci fáze Inicializace.

Detailní harmonogram pro každou fázi bude vznikat vždy před každým milníkem. Bude vždy odsouhlasen Dodavatelem i Správou železnic v dostatečném předstihu před každou fází.

První verze harmonogramu vznikne v rámci přípravy projektu do 14 dnů od nabytí účinnosti smlouvy.

V rámci následujících milníků proběhne schůzka řídicího výboru dle organizační struktury v kapitole 7.2:

- do 14 dnů od nabytí účinnosti smlouvy: Kick-off projektu,
- 31. 12. 2023: Akceptace cílového konceptu,
- 31. 7. 2024: Akceptace vývoje v cloud prostředí,
- 31. 12. 2024: Akceptace Go-Live,
- 31. 3. 2025: Akceptace projektu.

V rámci následujících milníků proběhne schůzka hlavního týmu projektu dle organizační struktury v kapitole 7.2:

- 30. 9. 2023 Kontrolní milník,
- 30. 4. 2024 Kontrolní milník.

Milník	Datum	Podmínky akceptace
Kick-off projektu	do 14 dnů od nabytí účinnosti smlouvy	Dokument „Plán a metodika realizace projektu“ obsahující i harmonogram projektu
Kontrolní milník	30.9.2023	CK testování, CK migrace, CK funkcionalit, které budou po dohodě zařazeny do balíku 1 a 2 vč. jejich předvedení v rámci demo workshopů
Akceptace cílového konceptu	31.12.2023	Kompletní CK vč. CK školení
Kontrolní milník	30.4.2024	COP final draft, splnění podmínky pro 2. kolo migrací
Akceptace vývoje v cloud prostředí	31.7.2024	Plán realizace testování s ohledem na jednotlivé způsoby testování, Plán školení

		se specifikací požadovaných kapacit na místo a technickou podporu realizace školení, Implementované funkční požadavky projektu v prostředí systému S4/HANA, Uživatelské příručky
Akceptace Go-Live	31.12.2024	Cut-over plán, Funkční systém a provozuschopné řešení v produkčním prostředí, Seznam programů zákaznického vývoje.
Akceptace projektu	31.3.2025	System akceptován v provozu, tzn. splňující akceptovatelné nedostatky, korektně namigrovaná/validovaná data a funkční integrace

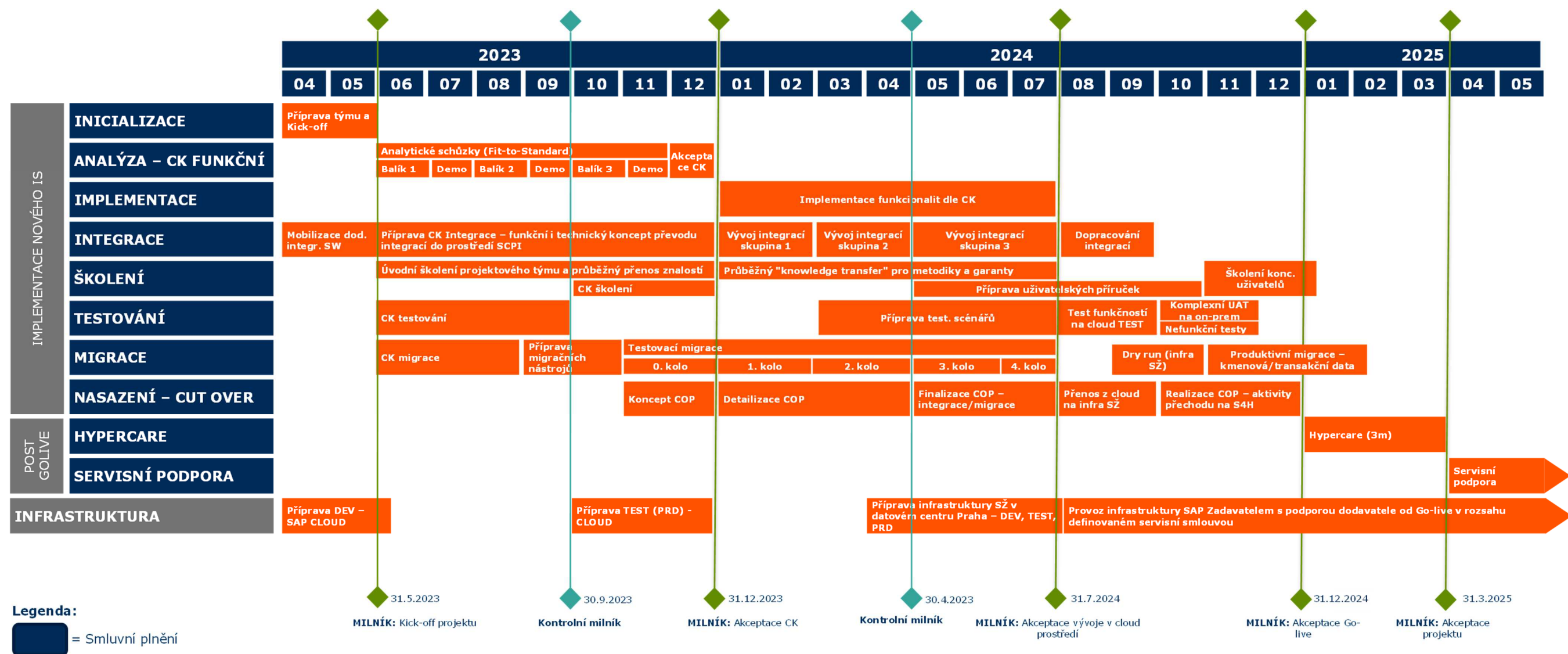

Obrázek 2: Návrh harmonogramu realizace projektu za předpokladu zahájení projektu k 31. 5. 2023

7.2 Realizační tým

Realizační tým projektu bude sestaven ze zástupců Zadavatele, Dodavatele a kvalifikovaných rolí Dodavatele. Struktura realizačního týmu je uvedena na Obrázku 3.

Řídící výbor projektu

Členy řídicího výboru bude sponzor projektu, zástupci jednotlivých oblastí organizace Zadavatele a projektoví manažeři. Dodavatel zajistí nominaci svých zástupců.

Hlavní tým projektu

Členy hlavního týmu projektu budou ze strany Zadavatele:

- Zástupce Enterprise Architektury,
- Vedoucí garantů,
- Vedoucí metodiky,
- Projektový manažer.

Dodavatel zajistí nominaci následujících členů:

- Projektový manažer ze strany Dodavatele,
- Aplikační Architekt,
- Technický Architekt.

Kvalifikační požadavky na výše uvedené role jsou popsány v Zadávací dokumentaci. Naplnění požadavků aplikačního a technického architekta nad rámec minimálních kvalifikačních požadavků vstupuje do hodnocení kvality této zakázky dle Zadávací dokumentace čl. 17.

Funkční týmy

Funkční týmy jsou rozděleny dle modulů systému SAP. V každém týmu bude Zadavatelem nominován Team-leader a členové týmu. Dodavatel pro každý označený model nominuje vedoucího konzultanta, který musí splňovat kvalifikační kritéria uvedená v kvalifikační dokumentaci. Naplnění požadavků vedoucího konzultanta nad rámec minimálních kvalifikačních požadavků vstupuje do hodnocení kvality této zakázky dle Zadávací dokumentace čl. 17.

Cross-týmy

Do každého cross-týmu nominuje Zadavatel team-leadery a členy týmu. Dodavatel zajistí nominaci team-leadera a jeho týmu pro každou z kategorií: Technický tým, Integrace, Migrace, OCM a Reporting. Pro Technický tým nominuje Dodavatel team leadera (vedoucího konzultanta), který musí splňovat kvalifikační kritéria uvedená v kvalifikační dokumentaci. Naplnění požadavků vedoucího konzultanta nad rámec minimálních kvalifikačních požadavků vstupuje do hodnocení kvality této zakázky dle Zadávací dokumentace čl. 17.

Struktura realizačního týmu

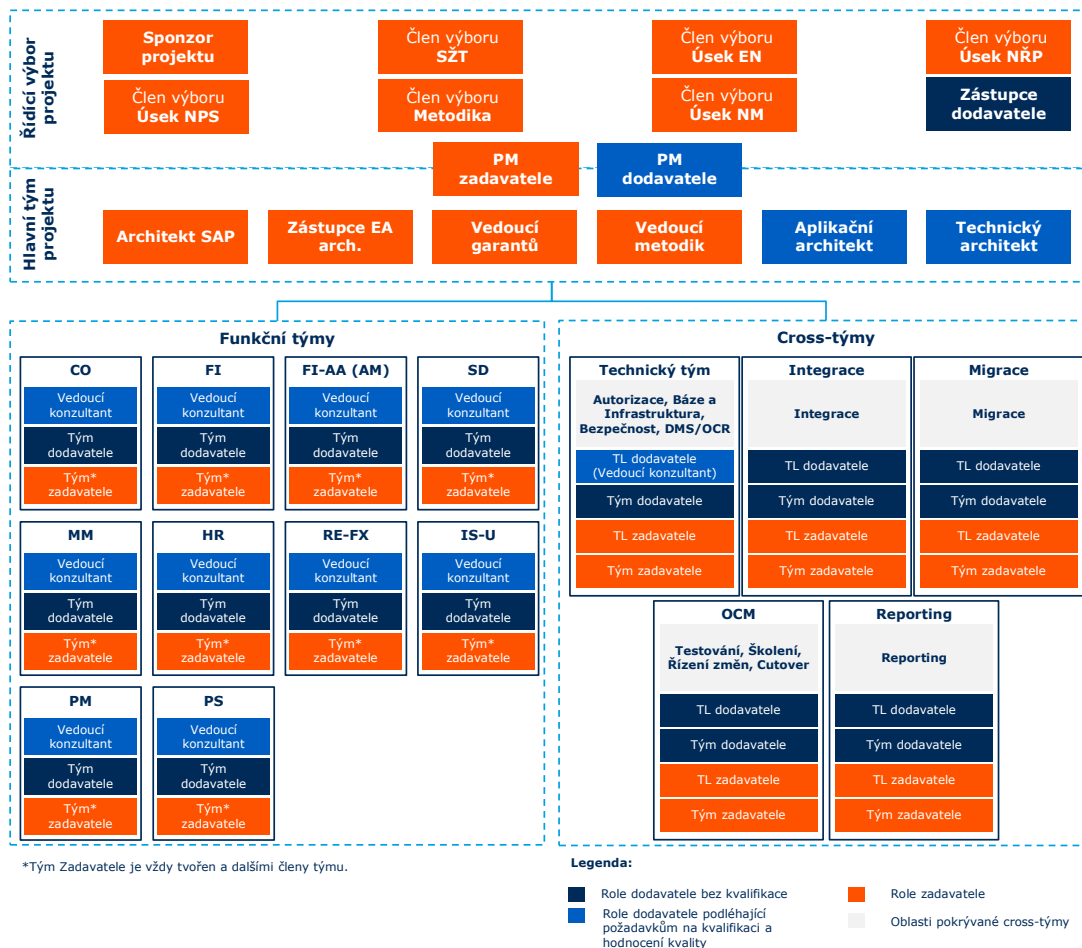

Obrazek 3: Struktura realizačního týmu projektu

7.3 Požadovaný přístup k realizaci projektu

7.3.1 Projektové fáze

Název Etapy:	Inicializace
Cíl Etapy:	Definování základních parametrů projektu a projektového řízení.
Popis práce / aktivit:	<ul style="list-style-type: none"> Definování cíle a cíle projektu. Definování projektových týmů na straně SŽ a Dodavatele. Vytvoření pracovních prostorů pro práci projektových týmů Dodavatele. Zřízení projektového úložiště projektové dokumentace. Zajištění potřebného přístupu k infrastruktuře SŽ pro členy projektových týmů Dodavatele. Definování plánu projektu včetně harmonogramu pro každou fázi projektu.

	<ul style="list-style-type: none"> ▪ Vytvoření komunikačního plánu pro zajištění řízení, způsobu a frekvence komunikace v rámci projektu. ▪ Stanovení matice rizik a způsob jejich eliminace. ▪ Definování projektové dokumentace, která bude použita v projektu. ▪ Definování HW požadavků na cílové řešení zhotovitelem. ▪ Definování akceptačního postupu a řízení změn. ▪ Kick-off projektu.
Vstupy:	<ul style="list-style-type: none"> ▪ Seznam procesů ▪ Hrubá analýza AS-IS stavu ▪ Hrubá definice To-Be architektury
Požadovaná součinnost SŽ:	<ul style="list-style-type: none"> ▪ Nominace projektového týmu pro SŽ. ▪ Vytvoření pracovních prostor pro projektový tým zhotovitele. ▪ Zřízení projektového DMS portálu pro projektovou dokumentaci a zajištění přístupů pro členy projektového týmu SŽ a Dodavatele.
Výstupy / Dodávky:	Dokument „Plán a metodika realizace projektu“.

Název Etapy:	Analýza
Cíl Etapy:	Zanalyzování potřeb a definice cílového stavu (= detailní zadání)
Popis práce / aktivit:	<ul style="list-style-type: none"> ▪ Realizace validačních a redesign WS ▪ Podchycení cílového procesního stavu ▪ Návrh technického cílového stavu ▪ Zpracování odhadů pracnosti ▪ Zpracování TCO ▪ Zpracování CK Migrace ▪ Zpracování CK Archivace ▪ Zpracování CK Testování ▪ Zpracování CK Školení ▪ Zpracování CK Architektura ▪ Zpracování CK HW a sizing ▪ Zpracování CK Rozhraní
Vstupy:	<ul style="list-style-type: none"> ▪ Seznam procesů ▪ To-Be design procesů (E2E) ▪ Očekávaná rozhraní ▪ Hrubá analýza AS-IS stavu ▪ Hrubá definice To-Be architektury
Požadovaná součinnost SŽ:	<ul style="list-style-type: none"> ▪ Nominace projektového týmu za SŽ. ▪ Zřízení pracovních prostor pro projektový tým Dodavatele. ▪ Zřízení Projektového DMS portálu pro projektovou dokumentaci a zabezpečení přístupů pro členy projektového týmu SŽ a Dodavatele.

	<ul style="list-style-type: none"> ▪ Zprostředkování vstupů ▪ Validace výstupů
Výstupy / Dodávky:	<ul style="list-style-type: none"> ▪ BPD dokumenty pro všechny procesy zahrnuté ve scope projektu ▪ Technické cílové koncepty ▪ Průřezové cílové koncepty ▪ Registr rizik ▪ GAPS a registr GAPS ▪ Odhady pracnosti ▪ Implementační harmonogram ▪ TCO

Název Etapy:	Implementace
Cíl Etapy:	Implementovat řešení výhradně jen v souladu se schváleným rozsahem funkčnosti uvedeném v dokumentu Cílový koncept.
Popis práce / aktivit:	<ul style="list-style-type: none"> ▪ Plánování a realizace pracovních workshopů pro jednotlivé moduly/oblasti systému S4/HANA. ▪ Instalace, konfigurace, parametrizace (customizace), v nevyhnutelném případě vývoj dodávaného řešení systému S4/HANA projektu. ▪ Průběžné ověřování funkčnosti vývoje integrací na třetí systémy ▪ Průběžné prezentování funkcionalit cílového řešení s funkčními požadavky SŽ. ▪ Zřízení migračního klienta (v rámci testovacího S4/HANA prostředí). ▪ Instalaci produktivního prostředí systému S4/HANA. ▪ Automatizované přepojení oblasti Finančního účetnictví s Docházkovými a mzdovými systémy zákazníka na úrovni kmenových dat (osobní čísla zaměstnanců, nákladová střediska, ...)
Vstupy:	<ul style="list-style-type: none"> ▪ BPD dokumenty pro všechny procesy zahrnuté ve scope projektu ▪ Technické cílové koncepty ▪ Průřezové cílové koncepty ▪ Registr rizik ▪ GAPS a registr GAPS ▪ Odhady pracnosti ▪ Implementační harmonogram
Požadovaná součinnost SŽ:	<ul style="list-style-type: none"> ▪ Poskytnutí potřebné součinnosti ze strany SŽ za IT a klíčových uživatelů. ▪ Příprava testovacího prostředí i s konektivitou na okolní systémy pro zabezpečení plné integrace na dotknuté IS. ▪ Připravený HW pro PRD systém S4/HANA, podle požadavků na sizing.

Výstupy / Dodávky:	<ul style="list-style-type: none"> ▪ Plán realizace testování s ohledem na jednotlivé způsoby testování. ▪ Plán školení se specifikací požadovaných kapacit na místo a technickou podporu realizace školení. ▪ Implementované funkční požadavky projektu v prostředí systému S4/HANA.
---------------------------	--

Název Etapy:	Testování
Cíl Etapy:	Ověřit komplexní funkcionalitu a integraci systému v testovacím prostředí systému SAP.
Popis práce / aktivit:	<ul style="list-style-type: none"> ▪ Akceptační testování, klíčovými a vybranými uživateli systému S4/HANA ze strany SŽ, funkcionality systému SAP, včetně napojení na okolní systémy, formou realizace testů základní funkčnosti a integračních testů, následná úprava řešení podle výsledků akceptačního testování. ▪ Případné doladování systému na základě výsledků testů.
Vstupy:	<ul style="list-style-type: none"> • Testovací scénáře pro realizaci testování základní funkčnosti a integračních testů, evidované v prostředí Solution Manager, • Cílový koncept systému S4U. • Připravené testovací prostředí pro systém S4U. • Připravená testovací data, na kterých budou realizované jednotlivé testy.
Požadovaná součinnost SŽ:	Aktivní účast na akceptačních testech podle schválených vstupních dokumentů této etapy. Příprava testovacích dat v dohodnutém množství a struktuře. Reportování výsledků testů Dodavateli.
Výstupy / Dodávky:	Plně funkční řešení bez Chyb kategorie A, nejvíce s dvěma Chybami kategorie B a nejvíce s deseti Chybami kategorie C, nasazené a integrované na okolní systémy v testovacím prostředí systému S4/HANA.

Název Etapy:	Školení
Cíl Etapy:	Vyškolit pracovníky SŽ na práci se systémem v rozsahu funkcionalit schválených v dokumente Cílový koncept v souladu se schváleným plánem školení a odevzdat podpornou dokumentaci.
Popis práce / aktivit:	Školení klíčových uživatelů pro účely akceptačního testování, školení administrátorů a klíčových uživatelů SŽ před nasazením do produktivního provozu pro jednotlivé oblasti.
Vstupy:	Dokument – Školící příručky.
Požadovaná součinnost SŽ:	Účast určených pracovníků na dohodnutých školeních. Školící prostředí.
Výstupy / Dodávky:	Prezenční listina ze školení.

Název Etapy:	Migrace
Cíl Etapy:	Přenést data ze zdrojových systémů SŽ do nového řešení způsobem, který umožní uvedení nového systému do produktivního provozu.

Popis práce / aktivit:	<ul style="list-style-type: none"> ▪ Příprava požadovaných dat ze strany SŽ v souladu s uvedeným popisem v Cílovém konceptu. ▪ Realizace: <ul style="list-style-type: none"> ○ Jednoho testovacího migračního běhu s datovými vstupy připravenými ze strany zákazníka. Za kvalitu dat, jejich obsah a případné opravy chybných dat zodpovídá zákazník. ○ Jednoho produktivního migračního běhu před finálním náběhem do produktivního provozu ke dni Za kvalitu dat, jejich obsah a případné opravy chybných dat zodpovídá zákazník. <p>V případě potřeby vykonání více jak 2 výše uvedených migračních běhová (např. z důvodu nedostatečné součinnosti ze strany zákazníka či z důvodu vysoké chybovosti vstupních dat) bude jakýkoli další migrační běh řešený Změnovým požadavkem.</p> <ul style="list-style-type: none"> ▪ Kontrola výsledků po každém migračním běhu. ▪ Zpracování chybové analýzy a statistiky úspěšnosti migračního běhu.
Vstupy:	Cílový koncept systému S4/HANA.
Požadovaná součinnost SŽ:	<ul style="list-style-type: none"> ▪ Příprava požadovaných dat ze strany SŽ v souladu s popisem v dokumente Cílový koncept. ▪ Kontrola výsledků testovacích migrací po každém testovacím běhu. ▪ Úprava/Oprava dat.
Výstupy / Dodávky:	Zpracování chybové analýzy a statistiky úspěšnosti migračního běhu.

Název Etapy:	Nasazení (Go-live)
Cíl Etapy:	Nasadit systém do produkčního prostředí včetně migrace dat.
Popis práce / aktivit:	<p>V rámci této etapy proběhne nasazení systému do produkčního prostředí včetně migrace dat. Náplní této etapy jsou následující aktivity:</p> <ul style="list-style-type: none"> ▪ Příprava produktivního prostředí řešení. ▪ Příprava detailního plánu nasazení řešení do produktivního provozu (cut-over plán). ▪ Přesun produkčních dat z původních systémů do nového řešení. ▪ Nasazení řešení do provozu podle připraveného cut-over plánu. ▪ Realizace přenos systému (vývoje, nastavení a dat, na kterých se obě strany dohodnou) z prostředí cloud do infrastruktury Zadavatele ▪ Přepojení integračních vazeb a jejich opětovné otestování na on-premise systému. <p>Dodavatel zajistí konzistenci systému po přenosu.</p>

	Otestování funkčnosti migračních nástrojů a scénářů na novém prostředí v rámci dry-run migrace. <ul style="list-style-type: none"> ▪ Dodávka finální dokumentace. <ul style="list-style-type: none"> ○ Uživatelská dokumentace, ○ Provozní příručka ○ Konfigurační příručka
Vstupy:	Souhlas SŽ s nasazením systému do produkčního prostředí.
Požadovaná součinnost SŽ:	Součinnost SŽ při přípravě produkčního prostředí a migrace dat. Připomínkování a odsouhlasení cut-over plánu.
Výstupy / Dodávky:	Cut-over plán. Funkční systém a provozuschopné řešení v produkčním prostředí. Seznam programů zákaznického vývoje.

Název Etapy:	Post-Go-Live podpora / Ukončení projektu
Cíl Etapy:	Poskytovat v období 3 měsíců po náběhu produktivního řešení, intenzivní podporu (HyperCare) při 3 měsíčních závěrkách, monitorování systémových transakcí, doladění a optimalizaci celkového výkonu řešení.
Popis práce / aktivit:	<ul style="list-style-type: none"> ▪ Intenzivní podpora při měsíčních závěrkách v rozsahu: ▪ Monitorování systémových transakcí. ▪ Validace výsledků produktivních procesů. ▪ Ukončení projektu.
Vstupy:	Podklady a okrajové podmínky k měsíčním závěrkám. Hlášení možných funkčních a datových chyb.
Požadovaná součinnost SŽ:	Dostupnost příslušných pracovníků v měsíčních závěrkách.
Výstupy / Dodávky:	Měsíční statistika poskytnutých servisních úkonů. Projektová Dokumentace.

7.3.2 Metodiky řízení projektu a podpůrné nástroje

Jako podpůrné nástroje při realizaci projektu budou využívány nástroje z portfolia MS Office. Pro projektové uložení bude sloužit nástroj MS Teams, kde budou uloženy veškeré dokumenty, které budou potřeba pro realizaci projektu a které budou vznikat během samotné realizace.

7.3.3 Vymezení odpovědností

Níže naleznete přehled odpovědností Zadavatele i Dodavatele po jednotlivých částech projektu.

Design a Implementace

Dodavatel zajistí design, nastavení, implementaci a případný vývoj komponent uvedených v kapitole 6.2.1 za předpokladu uplatnění uvedených principů.

Dodavatel zajistí, že implementace SAP S/4HANA bude probíhat dle metodiky vedení projektu SAP Activate.

Dodávka infrastruktury a aplikace

Dodávku hardwaru zajistí Zadavatel ve specifikaci uvedené v kapitole 6.2.2.

Pro implementaci Zadavatel využije systém SAP S/4HANA provozovaný společností SAP AG v Microsoft Azure Cloud. Systém bude po dobu projektu provozován pracovníky SAP AG.

SAP systém pro přípravu přechodu na SAP S/4Hana bude verze SAP S/4Hana 2021 SPS01, která bude poskytována v rámci **RISE with SAP S/4Hana Cloud, private edition**. Jedná se o cloudové řešení, kde SAP zastřešuje infrastrukturu a standardní služby, které jsou popsány v rámci dokumentu Roles & Responsibilities¹. Dodavatel bude mít zabezpečený přístup do business klienta, bez možnosti přístupu na úroveň Operačního systému.

Případné požadavky Dodavatele infrastrukturního nebo bázevého charakteru budou po dohodě se Zadavatelem objednány u SAP AG.

Dle projektového plánu bude pro účely uvedení do produktivního provozu systém SAP S/4HANA přenesen na infrastrukturu Zadavatele.

Dodavatel v součinnosti s oddělením infrastruktury a bázevého charakteru Zadavatele realizuje přenos systému (vývoje, nastavení a dat, na kterých se obě strany dohodnou) z prostředí cloud do infrastruktury Zadavatele.

Dodavatel v rámci přenosu systému zajistí přepojení integračních vazeb a jejich opětovné otestování na on-premise systému.

Dodavatel zajistí konzistenci systému po přenosu.

Platforma SŽ

Dodavatel je zodpovědný za seznámení se s dokumentem Platforma SŽ, který je přílohou č. 4 přílohy č. 6a a zároveň příloha č. 1 přílohy č. 6b Zadávací dokumentace. Tento dokument je pro Dodavatele závazný.

Migrace dat

Migraci dat v požadovaném rozsahu a požadovaným způsobem dle kapitoly 6.2.5 provede Dodavatel.

Pro datové objekty, které nebudou primárně udržovány v novém systému, Dodavatel poskytne součinnost Zadavateli k zajištění end-to-end migrace.

Archivace stávajícího SAP

Zadavatel zajistí převedení stávajících SAP systému po go-live do archivního režimu, převedení oprávnění na pouze pro přečtení.

Integrace

Zadavatel zajistí integraci produkčního prostředí na produkční systémy Zadavatele a testovacího prostředí na testovací systémy za součinnosti Dodavatele. Na straně okolních systémů ve správě SŽ zajistí Zadavatel integrace pro všechny typy

¹ <https://www.sap.com/docs/download/agreements/product-policy/hec/roles-responsibilities/rise-with-sap-s4-hana-cloud-private-edition-and-sap-erp-pce-roles-and-responsibilities-english-v7-2022.pdf>

prostředí. U systémů, které nejsou ve správě SŽ zajistí integrace příslušné třetí strany. Jejich součinnost zajistí Zadavatel.

Licence

Zadavatel zajistí potřebné licence pro definovaný rozsah v této dokumentaci. Dodavatel zajistí součinnost při definici počtu potřebných licencí.

Informační bezpečnost

Dodavatel zajistí splnění bezpečnostních kritérií definovaných v kapitole 6.2.9.

Dokumentace

Dodavatel zajistí veškerou potřebnou dokumentaci definovanou v kapitole 6.2.13. Zadavatel zajistí přístup do produktu SAP Enable Now pro dodavatele.

Školení

Dodavatel zajistí zpracování strategie školení včetně seznamu školení, jejich obsahu/agendy a časové náročnosti. Dodavatel je zodpovědný za dodání školicích materiálů. Dále je dodavatel je zodpovědný za prověření kvality školení koncových uživatelů. Zadavatel poskytne součinnost při plánování a provádění školení klíčových uživatelů a zajistí prostory pro školení.

Autorizační koncept

Autentizaci uživatelů zajistí Zadavatel s podporou Dodavatele. Dodavatel zajistí vytvoření autorizačního konceptu aplikačních rolí.

Provoz – služby

Dodavatel zajistí veškeré služby popsané v kapitole 6.3 v požadovaném rozsahu.

Realizační tým

Dodavatel zajistí, že členové realizačního týmu mají prokazatelné zkušenosti a znalosti dle kvalifikačních kritérií stanovených Zadavatelem.

Dodavatel zajistí, že se nominovaní členové týmu budou pravidelně účastnit projektových schůzek a workshopů.

Seznam příloh:

Příloha č. 1 - *Seznam procesů pro upgrade S4*

Příloha č. 2 Zadávací dokumentace

Čestné prohlášení o ekonomické kvalifikaci

Účastník:

Obchodní firma/jméno

Sídlo/místo podnikání

IČO

Zastoupen

.....
.....
.....
.....

který podává nabídku na nadlimitní sektorovou veřejnou zakázku na dodávky s názvem „**Přechod ze systému SAP ECC 6.0 na SAP S/4 HANA**“, č. j. 84550/2022-SŽDC-GŘ-O8, tímto čestně prohlašuje, že:

minimální roční obrat dosažený dodavatelem zjištěný podle zvláštních právních předpisů dosahoval 20 000 000,- Kč bez DPH za každé ze tří uzavřených, bezprostředně předcházejících účetních období, jestliže účastník vznikl později, tak za všechna uzavřená účetní období od svého vzniku.

splňuje ekonomickou kvalifikaci,

neboť výše požadovaný požadavek zadavatele splňuje následovně:

Uzavřené účetní období			
Dosažený obrat dodavatele v tis. Kč			

V dne

Příloha č. 3 Zadávací dokumentace

Čestné prohlášení o splnění technické kvalifikace

Účastník:

Obchodní firma/jméno

Sídlo/místo podnikání

IČO

Zastoupen

.....
.....
.....
.....

který podává nabídku na nadlimitní sektorovou veřejnou zakázku s názvem „**Přechod ze systému SAP ECC 6.0 na SAP S/4 HANA**“, č.j. 84550/2022-SŽ-GŘ-O8, tímto čestně prohlašuje, že za posledních 5 let před zahájením zadávacího řízení poskytoval alespoň 10 významných služeb definovaných v čl. 13 Zadávací dokumentace.

Objednatel služby IČO, sídlo, místo podnikání, kontakt k ověření realizované služby	Předmět plnění významné služby	Celkový finanční objem služby	Doba realizace (datum od-do, v rámci 5 kalendářních let nazpět před zahájením zadávacího řízení)

Seznam osob

Účastník, který podává tuto nabídku, prohlašuje, že v případě, že se stane vybraným dodavatelem, bude plnit veřejnou zakázku v požadovaném rozsahu následujícím realizačním týmem, ledaže dojde k jeho změně v souladu se zadávacími podmínkami či uzavřenou smlouvou.

Funkce	Jméno a příjmení
Projektový manažer	doplní Účastník
Architekt technický	doplní Účastník
Architekt aplikační	doplní Účastník
Konzultant CO	doplní Účastník
Konzultant FI	doplní Účastník
Konzultant FI-AA (AM)	doplní Účastník
Konzultant SD	doplní Účastník
Konzultant MM	doplní Účastník
Konzultant HR	doplní Účastník
Konzultant RE-FX	doplní Účastník
Konzultant IS-U	doplní Účastník
Konzultant PM	doplní Účastník
Konzultant PS	doplní Účastník
Konzultant BC	doplní Účastník

Pozn. V případě, že dodavatel uvede více členů realizačního týmu, upraví dodavatel tabulku dle potřeby.

V dne

Příloha: vzor životopisu člena realizačního týmu

Příloha č. 1 Přílohy č. 3 Zadávací dokumentace

Vzor profesního životopisu

Předpokládaná **funkce/pozice** ze seznamu realizačního týmu dodavatele: **[DOPLNÍ DODAVATEL]**

- a. Příjmení: **[DOPLNÍ DODAVATEL]**
- b. Příjmení za svobodna: **[DOPLNÍ DODAVATEL]**
- c. Jméno: **[DOPLNÍ DODAVATEL]**
- d. Datum narození: **[DOPLNÍ DODAVATEL]**
- e. Dosažené vzdělání (od-do): **[DOPLNÍ DODAVATEL]**
- f. Kontaktní pracovní adresa (včetně pracovního tel/e-mail): **[DOPLNÍ DODAVATEL]**
- g. Současná funkce/pracovní pozice včetně zaměstnavatele a vztahu k zaměstnavateli, příp. uvést OSVČ či jinak dle skutečného stavu: **[DOPLNÍ DODAVATEL]**

Pozn.: Dodavatel uvede některou z následujících alternativ: pracovní poměr na plný úvazek, pracovní poměr na částečný úvazek, dohoda o pracovní činnosti, dohoda o provedení práce, člen statutárního orgánu, OSVČ, příp. další možnost. Pro vyloučení pochybností zadavatel uvádí, že pokud je dokládána osoba OSVČ a zároveň není současně dodavatelem nebo není vůči dodavateli v pracovním či obdobném poměru, bude považována za jinou osobu ve smyslu § 83 zákona č. 134/2016 Sb., o zadávání veřejných zakázek, ve znění pozdějších předpisů, se všemi důsledky z toho vyplývajícími, nikoliv za zaměstnance či za osobu v obdobném postavení.
- h. Hlavní kvalifikace: **[DOPLNÍ DODAVATEL]**

i. **Praxe** pro účely prokázání kvalifikace ¹:

Roky odborné praxe	[DOPLNÍ DODAVATEL]
Délka od (měsíc/rok) do (měsíc/rok) včetně	[DOPLNÍ DODAVATEL]
Místo výkonu praxe	[DOPLNÍ DODAVATEL]
Zaměstnavatel (obch. firma/název a sídlo) / OSVČ	[DOPLNÍ DODAVATEL]
Funkce/pracovní pozice	[DOPLNÍ DODAVATEL]
Popis pracovních činností/náplň praxe	[DOPLNÍ DODAVATEL]

j. Osoba **je / není** [DOPLNÍ DODAVATEL] současně zaměstnancem zadavatele.

k. **Zkušenosti** (popis věcného rozsahu služby – v detailu potřebném pro ověření splnění požadavků)²:

Název zakázky/činnosti	[DOPLNÍ DODAVATEL]
Popis předmětu plnění zakázky – v detailu potřebném pro ověření splnění požadavků	[DOPLNÍ DODAVATEL]
Doba trvání zkušenosti - délka celkem + od (měsíc/rok) do (měsíc/rok) včetně	[DOPLNÍ DODAVATEL]
Objednatel zakázky (obch. firma/název a sídlo a kontaktní osoba objednatele - jméno, tel., email)	[DOPLNÍ DODAVATEL]
Popis vykonávaných pracovních činností – v detailu potřebném pro ověření splnění požadavků	[DOPLNÍ DODAVATEL]

¹ V případě další praxe použije dodavatel tabulku opakovaně dle potřeby.

² V případě dalších zkušeností použije dodavatel tabulku opakovaně dle potřeby.

Příloha č. 4 Zadávací dokumentace

Vzor vyplnění nabídkových cen

Reimplementace stávajícího informačního systému SŽ SAP na podporovanou verzi S/4 HANA	Cena v Kč bez DPH	DPH ve výši 21%	Cena v Kč vč. DPH
	Doplň dodavatel	Doplň dodavatel	Doplň dodavatel

Drobný rozvoj systému	za 1 MD	za 960 MD
Cena v Kč bez DPH	Doplň dodavatel	Doplň dodavatel
DPH ve výši 21%	Doplň dodavatel	Doplň dodavatel
Cena v Kč vč. DPH	Doplň dodavatel	Doplň dodavatel

Paušální servisní podpora *	Cena za 1 měsíc	Cena za 48 měsíců
Cena bez DPH	Doplň dodavatel	Doplň dodavatel
DPH ve výši 21%	Doplň dodavatel	Doplň dodavatel
Cena vč. DPH	Doplň dodavatel	Doplň dodavatel

Souhrnná cena za drobný rozvoj systému a paušální servisní podpory	960 MD drobného rozvoje systému + 48 měsíců paušální servisní podpory
Cena v Kč bez DPH	Doplň dodavatel
DPH ve výši 21%	Doplň dodavatel
Cena v Kč vč. DPH	Doplň dodavatel

Cena za celkové plnění předmětu této veřejné zakázky	Reimplementace stávajícího informačního systému SŽ SAP na podporovanou verzi S/4 HANA + 960 MD drobného rozvoje systému + 48 měsíců paušální servisní podpory
Cena v Kč bez DPH	Doplň dodavatel
DPH ve výši 21%	Doplň dodavatel
Cena v Kč vč. DPH	Doplň dodavatel

* Zadavatel stanoví, že částka odpovídající paušální ceně za 1 měsíc poskytování paušální servisní podpory nesmí překročit částku odpovídající ceně za 2 MD služeb spočívajících v drobném rozvoji.

Příloha č. 5 Zadávací dokumentace

Čestné prohlášení účastníka

Účastník:

Obchodní firma/jméno

Sídlo/místo podnikání

IČO

Zastoupen

.....
.....
.....
.....

který podává nabídku na nadlimitní sektorovou veřejnou zakázku s názvem „**Přechod ze systému SAP ECC 6.0 na SAP S/4 HANA**“, č. j. 84550/2022-SŽDC-GR-O8, tímto čestně prohlašuje, že v souvislosti se zadávanou veřejnou zakázkou neuzavřel a neuzavře s jinými osobami zakázanou dohodu ve smyslu zákona č. 143/2001 Sb., o ochraně hospodářské soutěže a o změně některých zákonů (zákon o ochraně hospodářské soutěže), ve znění pozdějších předpisů.

Účastník si je vědom všech právních důsledků, které pro něj mohou vyplývat z nepravdivosti zde uvedených údajů a skutečností.

V dne

Příloha č. 6a Zadávací dokumentace

Smlouva o dílo na vytvoření software

Číslo smlouvy Objednatele.

Číslo smlouvy Zhotovitele

uzavřená podle ustanovení § 2586 a násl. a § 2358 a násl. zákona č. 89/2012 Sb., občanský zákoník, ve znění pozdějších předpisů (dále jen „občanský zákoník“)

(dále jen „**Smlouva**“)

Objednatel: Správa železnic, státní organizace

zapsaná v obchodním rejstříku vedeném Městským soudem v Praze pod sp. zn. A 48384

Praha 1 - Nové Město, Dlážděná 1003/7, PSČ 110 00

IČ 70994234, DIČ CZ70994234

zastoupená Bc. Jiřím Svobodou, MBA, generálním ředitelem

Zhotovitel:

Jméno osoby

údaje o zápisu v evidenci

údaje o sídlu

IČ, DIČ

Bankovní spojení:.....

Číslo účtu:.....

údaje o statutárním orgánu nebo jiné oprávněné osobě

(Objednatel a Zhotovitel dále tak jako „**Smluvní strany**“ nebo „**Strany**“)

Tato smlouva je uzavřena na základě výsledků zadávacího řízení veřejné zakázky s „Přechod ze systému SAP ECC 6.0 na SAP S/4 HANA“, ev. č. veřejné zakázky ve věstníku veřejných zakázek: (dále jen „**Veřejná zakázka**“). Jednotlivá ustanovení této Smlouvy tak budou vykládána v souladu se zadávacími podmínkami veřejné zakázky.

1. Předmět Smlouvy

- 1.1. Za podmínek sjednaných v této Smlouvě se Zhotovitel zavazuje na svůj náklad a nebezpečí provést pro Objednatele dílo spočívající v dodání Software specifikovaného v Příloze č. 1 *Specifikace Plnění* a provedení či dodání dalších Plnění, které jsou výslovně uvedeny v Příloze č. 1 *Specifikace Plnění* („Dílo“).
- 1.2. V rámci provádění Díla je Zhotovitel povinen zejména, nikoliv však výlučně:
 - a) vytvořit a dodat Software;
 - b) poskytnout oprávnění k výkonu autorských majetkových práv k Dílu;
 - c) provést Instalaci Software do IT prostředí objednatele;

- d) provést Implementaci Software do IT prostředí objednatele;
 - e) provést Integraci Software s IT prostředím objednatele;
 - f) vytvořit Dokumentaci;
 - g) provést Školení uživatelů Software a jeho administrátorů;
 - h) připravit a provést migraci dat;
 - i) provést či provádět další činnosti, které jsou výslovně uvedeny v Příloze č. 1 *Specifikace Plnění*.
- 1.3. Podrobnosti provádění Díla, včetně posloupnosti provádění jednotlivých jeho částí, Akceptačních kritérií, Testů a dalších podmínek pro splnění Předmětu Smlouvy stanoví Příloha č. 1 *Specifikace Plnění*.
- 1.4. Objednatel se zavazuje řádně provedené Dílo převzít a zaplatit za řádně provedené Dílo Cenu.

2. Další povinnosti Zhotovitele

- 2.1. Zhotovitel se zavazuje poskytovat v rámci Díla veškerou součinnost, zejména, nikoliv však výlučně:
- a) pro zajištění komunikace a vzájemné interoperability s dalšími počítačovými programy či informačními systémy nezbytnými pro plnohodnotné fungování Software;
 - b) orgánům dohledu a kontrolním orgánům provádějícím dohled či kontrolu nad hospodařením či prováděním dalších činností Objednatelem anebo kontrolu procesu a životního cyklu Veřejné zakázky.
- 2.2. Zhotovitel se dále zavazuje zejména, nikoliv však výlučně:
- a) v případě ukončení trvání Smlouvy jako celku či její části předat Objednateli veškerá data, týkající se ukončované části Smlouvy, a po převzetí daných dat a dokumentů Objednatelem taková data a dokumenty nejpozději do pěti (5) dnů po skončení trvání Smlouvy smazat, jsou-li uložena kdekoli v systému Zhotovitele;
 - b) seznámit se s obchodními podmínkami k Software, který je součástí IT prostředí Objednatele, a bude při provádění Díla dle této Smlouvy dbát nad jejich dodržování;
- 2.3. V případě jednostranného ukončení této Smlouvy anebo jejího zániku jiným způsobem než splněním, má Objednatel, není-li sjednáno jinak, právo:
- a) vrátit veškeré či pouze některé dodané části předmětu Díla Zhotoviteli; nebo
 - b) ponechat si veškeré či pouze některé dodané části předmětu Díla.
- 2.4. Pro vyloučení pochybností si Strany sjednávají, že ustanovení tohoto článku se použije pro ty části Díla, ohledně kterých dosud neproběhla akceptace, i pro ty části Díla, ohledně kterých již akceptace proběhla.
- 2.5. Rozhodne-li se Objednatel vrátit části předmětu Díla, musí je vrátit bez zbytečného odkladu.
- 2.6. Za části předmětu Díla, ke kterým Objednatel uplatní své právo na ponechání si předmětu Díla, má Zhotovitel nárok na zaplacení části Ceny pouze v rozsahu, ve kterém má Objednatel z předmětné nevrácené části předmětu Díla prospěch.
- 2.7. V případě, že smluvní vztah založený touto Smlouvou zanikne v důsledku odstoupení Zhotovitele, má Zhotovitel nárok na úhradu účelně vynaložených nákladů, které jsou prokazatelné a zároveň evidované a které Zhotoviteli vznikly do účinnosti ukončení této Smlouvy a v souvislosti s jejím ukončením při provádění

těch Dílčích částí díla, ohledně kterých do té doby neproběhla akceptace. Ve vztahu k částem Díla, ohledně kterých do účinnosti ukončení této Smlouvy došlo k akceptaci, má Zhotovitel právo na zaplacení dílčích částí Ceny za provedení příslušných částí Díla ve výši pro ně sjednané.

- 2.8. V případě jednostranného ukončení této Smlouvy je Zhotovitel povinen dle pokynů Objednatele zlikvidovat anebo Objednateli vrátit veškeré přihlašovací údaje do IT prostředí a jakékoliv další údaje obdobného typu, včetně Osobních údajů a případně dat, které jsou předmětem migrace dat.
- 2.9. Zhotovitel se zavazuje nejpozději do dvaceti (20) dnů od zániku smluvního vztahu založeného touto Smlouvou:
- a) připravit aktualizovanou Dokumentaci Software a IT prostředí objednatel, obsahující zejména, nikoliv však výlučně:
 - i) Dokumentaci – detailní popis fungování a návrh implementace, který zahrnuje:
 - procesní Dokumentace (včetně detailních popisů procesů);
 - bezpečnostní Dokumentace;
 - popis IT prostředí objednatel – technologické infrastruktury včetně popisu a nastavení virtuálního prostředí;
 - popis řešení vysoké dostupnosti Software;
 - popis konfigurace Databází;
 - popis nastavení Standardního software;
 - popis uceleného modelu Software (logický doménový model, detailní datový model, hierarchický komponentní model apod.);
 - popis zálohování a obnovy;
 - popis správy uživatelů a externích rozhraní;
 - popis konfigurace aplikačních serverů; a
 - popis licenčních modelů u Standardního software;
 - ii) úplný a aktuální Zdrojový kód;
 - iii) seznam platných administrátorských účtů ke spravovaným systémům, operačním systémům, databázím, a platných hesel k nim a seznam platných servisních účtů pro běh procesů, jobů atd. a hesel k management rozhraní jednotlivých komponent a zařízení;
 - iv) seznam platných Zhotovitelových uživatelských účtů a souvisejících technických prostředků za všechna prostředí;
 - v) seznam všech užitých certifikátů s uvedením doby platnosti včetně popisu a podrobného postupu pro jejich obnovu;
 - vi) aktuální a úplnou verzi Configuration management database;
 - vii) disaster recovery plány;
 - viii) dvě sady plně čitelných a funkčních záloh, ze kterých lze provést kompletní obnovení Software;
 - ix) veškerá zálohovací media využitá pro zálohování Software během plnění Smlouvy;
 - x) popis high level architektury včetně popisu aplikační vrstvy;
 - xi) aktuální SQL skript pro založení databáze a obsah číselníků;
 - xii) aktuální seznam otevřených požadavků v Helpdesk;

- b) předložit Objednateli vypracovanou kalkulaci finanční hodnoty provedeného plnění a návrh finančního vypořádání, zejména s přihlédnutím k okamžiku zániku smluvního závazkového vztahu založeného touto Smlouvou.
- 2.10. Pokud Objednatel zjistí, že Zhotovitel postupuje v rozporu s ustanoveními této Smlouvy, je Objednatel oprávněn dožadovat se toho, aby Zhotovitel odstranil vady vzniklé vadným postupem Zhotovitele a dále tuto Smlouvu plnil řádným způsobem. Jestliže tak Zhotovitel neučiní do patnácti (15) pracovních dnů od písemného upozornění ze strany Objednatele, jeho postup bude chápán jako podstatné porušení této Smlouvy.

3. Doba a místo plnění

- 3.1. Provádění Plnění bude zahájeno ode dne nabytí účinnosti této Smlouvy.
- 3.2. Plnění musí být dokončeno nejpozději do 1. 5. 2025.
- 3.3. Místem plnění jsou místa umístění IT prostředí objednatele, které je popsáno v Příloze č. 4 Smlouvy *Platforma Správy železnic*.
- 3.4. Dílo bude Zhotovitel provádět v termínech sjednaných v Příloze č. 2 *Harmonogram*.
- 3.5. Zhotovitel se zavazuje provést Dílo tak, aby předání a převzetí Díla a jednotlivých výstupů plnění této Smlouvy bylo dokončeno nejpozději v den, který je uveden pro dotčený výstup v Harmonogramu. Změna Harmonogramu je možná pouze v souladu s touto Smlouvou a za podmínek ZZVZ.
- 3.6. Školení se bude konat v místě a v den zvolený Objednatelem, přičemž termín školení může být změněn dohodou Stran.
- 3.7. Zhotovitel bude provádět Dílo na místě (*on-site*), a pokud to povaha plnění dle této Smlouvy umožňuje a není to v rozporu s požadavky Objednatele, tak také vzdáleným přístupem (*off-site*); Objednatel poskytne Zhotoviteli potřebnou součinnost a přihlašovací údaje pro provádění Díla vzdáleným přístupem.

4. Kontaktní osoby

- 4.1. Kontaktními osobami za účelem plnění této Smlouvy jsou za Zhotovitele [DOPLNÍ ZHOTOVITEL: titul, jméno, příjmení, telefon, e-mail].
- 4.2. Kontaktními osobami za účelem plnění této Smlouvy jsou za Objednatele [DOPLNÍ OBJEDNATEL: titul, jméno, příjmení, služební telefon a služební e-mail],
- 4.3. Kontaktní osobou Objednatele pro oblast kybernetické bezpečnosti je [DOPLNÍ OBJEDNATEL: titul, jméno, příjmení, služební telefon a služební e-mail].

5. Cena a platební podmínky

- 5.1. Cena za předmět plnění dle této Smlouvy je sjednána v souladu s nabídkovou cenou, kterou Zhotovitel uvedl ve své nabídce k Veřejné zakázce.
- 5.2. Objednatel je povinen zaplatit Zhotoviteli za provedení Díla ve výši Kč bez DPH („Cena“), výše DPH, cena včetně DPH Výše DPH může být uplatněna v rozdílné výši, než je uvedeno v závislosti na platných právních předpisech ke dni zdanitelného plnění, v takovém případě není zapotřebí uzavírat dodatek k této Smlouvě. Objednatel se zavazuje Cenu platit po částech po provedení jednotlivých částí Díla, a to ve výši sjednané v Příloze č. 3 *Cena Plnění*.

5.3. Platební milníky:

Akceptace cílového konceptu (30 % z ceny díla dle čl. 5.2)

Akceptace vývoje v cloud prostředí (20% z ceny díla dle čl. 5.2)

Akceptace Go-Live (40% z ceny díla dle čl. 5.2)

Akceptace projektu (10% z ceny díla dle čl. 5.2)

5.4. Strany tímto sjednávají, že Cena zahrnuje odměnu za veškeré dodávky, poskytnutí udělovaných oprávnění a veškeré činnosti prováděné Zhotovitelem na základě této Smlouvy a také veškeré náklady Zhotovitele spojené s plněním této Smlouvy.

5.5. DPH bude uplatněna ve výši dle platných právních předpisů ke dni zdanitelného plnění.

5.6. Podrobný rozpis Ceny dle jednotlivých částí Plnění je uveden v Příloze č. 3 *Cena Plnění*.

5.7. Cena je výslovně sjednávána jako nejvyšší možná a nepřekročitelná.

5.8. Právo na zaplacení příslušné části Ceny Zhotoviteli vzniká (okamžikem, ke kterému je Zhotovitel oprávněn vystavit fakturu) dokončením příslušné části Díla ve smyslu Přílohy č. 3 *Cena Plnění* a vyznačením v Akceptačním protokolu „Akceptováno“ u posledního výstupu příslušné části provádění Díla. Pokud je v Akceptačním protokolu vyznačeno „Akceptováno s výhradou“, vzniká Zhotoviteli právo na zaplacení příslušné části Ceny až po odstranění vytčených vad.

6. **Práva duševního vlastnictví**

6.1. Pro Software, který je Autorským dílem, platí článek 6.1. Přílohy č. 6 *Zvláštní obchodní podmínky*.

7. **Kybernetická bezpečnost**

7.1. Zhotovitel je povinen dodržovat ustanovení týkající se kybernetické bezpečnosti ve smyslu článku 20. Přílohy č. 6 *Zvláštní obchodní podmínky* a přílohy č. 1 *Specifikace Plnění*, kapitoly 6.2.9.

8. **Ochrana osobních údajů**

8.1. Pokud bude v rámci plnění této Smlouvy docházet ke zpracování osobních údajů, zavazuje se Zhotovitel dodržovat opatření dle článku 21. Přílohy č. 6 *Zvláštní obchodní podmínky*.

9. **Střet zájmů, povinnosti Zhotovitele v souvislosti s konfliktem na Ukrajině**

9.1. Zhotovitel prohlašuje, že není obchodní společností, ve které veřejný funkcionář uvedený v ust. § 2 odst. 1 písm. c) zákona č. 159/2006 Sb., o střetu zájmů, ve znění pozdějších předpisů (dále jen „**Zákon o střetu zájmů**“) nebo jím ovládaná osoba vlastní podíl představující alespoň 25 % účasti společníka v obchodní společnosti, a že žádní poddodavatelé, jimiž prokazoval kvalifikaci v zadávacím řízení na zadání Veřejné zakázky, nejsou obchodní společností, ve které veřejný funkcionář uvedený v ust. § 2 odst. 1 písm. c) Zákona o střetu zájmů nebo jím ovládaná osoba vlastní podíl představující alespoň 25 % účasti společníka v obchodní společnosti.

9.2. Zhotovitel prohlašuje, že on, ani žádný z jeho poddodavatelů nebo jiných osob, jejichž způsobilost byla využita ve smyslu evropských směrnic o zadávání veřejných zakázek, nejsou osobami:

- a. dle článku 5k nařízení Rady (EU) č. 833/2014 ze dne 31. července 2014 o omezujících opatřeních vzhledem k činnostem Ruska destabilizujícím situaci na Ukrajině, ve znění pozdějších předpisů, jimž se zakazuje zadat nebo dále plnit jakoukoli veřejnou zakázku nebo koncesní smlouvu spadající do oblasti působnosti směrnic o zadávání veřejných zakázek, jakož i čl. 10 odst. 1, 3, odst. 6 písm. a) až e), odst. 8, 9 a 10, článků 11, 12, 13 a 14 směrnice 2014/23/EU, článků 7 a 8, čl. 10 písm. b) až f) a písm. h) až j) směrnice 2014/24/EU, článku 18, čl. 21 písm. b) až e) a písm. g až i), článků 29 a 30 směrnice 2014/25/EU a čl. 13 písm. a) až d), f) až h) a j) směrnice 2009/81/EC,
- b. dle článku 2 nařízení Rady (EU) č. 269/2014 ze dne 17. března 2014, o omezujících opatřeních vzhledem k činnostem narušujícím nebo ohrožujícím územní celistvost, svrchovanost a nezávislost Ukrajiny, ve znění pozdějších předpisů, a dalších prováděcích předpisů k tomuto nařízení Rady (EU) č. 269/2014 (dále jen „**Sankční seznamy**“).

- 9.3. Je-li Zhotovitelem sdružení více osob, platí podmínky dle odstavce 9.1 a 9.2 této Smlouvy také jednotlivě pro všechny osoby v rámci Zhotovitele sdružené a to bez ohledu na právní formu tohoto sdružení.
- 9.4. Přestane-li Zhotovitel nebo některý z jeho poddodavatelů nebo jiných osob, jejichž způsobilost byla využita ve smyslu evropských směrnic o zadávání veřejných zakázek, splňovat podmínky dle tohoto článku Smlouvy, oznámí tuto skutečnost bez zbytečného odkladu, nejpozději však do 3 pracovních dnů ode dne, kdy přestal splňovat výše uvedené podmínky, Objednateli.
- 9.5. Zhotovitel se dále zavazuje postupovat při plnění této Smlouvy v souladu s Nařízením Rady (ES) č. 765/2006 ze dne 18. května 2006 o omezujících opatřeních vzhledem k situaci v Bělorusku a k zapojení Běloruska do ruské agrese proti Ukrajině, ve znění pozdějších předpisů, a dalších prováděcích předpisů k tomuto nařízení Rady (EU) č. 269/2014.
- 9.6. Zhotovitel se dále ve smyslu článku 2 nařízení Rady (EU) č. 269/2014 ze dne 17. března 2014, o omezujících opatřeních vzhledem k činnostem narušujícím nebo ohrožujícím územní celistvost, svrchovanost a nezávislost Ukrajiny, ve znění pozdějších předpisů, zavazuje, že finanční prostředky ani hospodářské zdroje, které obdrží od Objednatele na základě této Smlouvy a jejích případných dodatků, nezpřístupní přímo ani nepřímo fyzickým nebo právnickým osobám, subjektům či orgánům s nimi spojeným uvedeným v Sankčních seznamech, nebo v jejich prospěch.
- 9.7. Ukáží-li se prohlášení Zhotovitele dle odstavce 9.1 a 9.2 této Smlouvy jako nepravdivá nebo poruší-li Zhotovitel svou oznamovací povinnost dle odstavce 9.4 nebo povinnosti dle odstavců 9.5 nebo 9.6 této Smlouvy, je Objednatel oprávněn odstoupit od této Smlouvy. Zhotovitel je dále povinen zaplatit za každé jednotlivé porušení povinností dle předchozí věty smluvní pokutu ve výši 5 % procent z Ceny. Ustanovení § 2004 odst. 2 Občanského zákoníku a § 2050 Občanského zákoníku se nepoužijí.

10. Závěrečná ustanovení

- 10.1. Smluvní strany berou na vědomí, že tato Smlouva podléhá uveřejnění v registru smluv podle zákona č. 340/2015 Sb., o zvláštních podmínkách účinnosti některých smluv, uveřejňování těchto smluv a o registru smluv, ve znění pozdějších předpisů (dále jen „ZRS“), a současně souhlasí se zveřejněním údajů o identifikaci Smluvních stran, předmětu Smlouvy, jeho ceně či hodnotě a datu uzavření této Smlouvy.

- 10.2. Zaslání Smlouvy správci registru smluv k uveřejnění v registru smluv zajišťuje obvykle Objednatel. Nebude-li tato Smlouva zaslána k uveřejnění a/nebo uveřejněna prostřednictvím registru smluv, není žádná ze Smluvních stran oprávněna požadovat po druhé Smluvní straně náhradu škody ani jiné újmy, která by jí v této souvislosti vznikla nebo vzniknout mohla.
- 10.3. Smluvní strany výslovně prohlašují, že údaje a další skutečnosti uvedené v této Smlouvě, vyjma částí označených ve smyslu následujícího odstavce této Smlouvy, nepovažují za obchodní tajemství ve smyslu ustanovení § 504 Občanského zákoníku (dále jen „obchodní tajemství“), a že se nejedná ani o informace, které nemohou být v registru smluv uveřejněny na základě ustanovení § 3 odst. 1 ZRS.
- 10.4. Jestliže Smluvní strana označí za své obchodní tajemství část obsahu Smlouvy, která v důsledku toho bude pro účely uveřejnění Smlouvy v registru smluv znečitelněna, nese tato Smluvní strana odpovědnost, pokud by Smlouva v důsledku takového označení byla uveřejněna způsobem odporujícím ZRS, a to bez ohledu na to, která ze stran Smlouvu v registru smluv uveřejnila. S částmi Smlouvy, které druhá Smluvní strana neoznačí za své obchodní tajemství před uzavřením této Smlouvy, nebude Objednatel jako s obchodním tajemstvím nakládat a ani odpovídat za případnou škodu či jinou újmu takovým postupem vzniklou. Označením obchodního tajemství ve smyslu předchozí věty se rozumí doručení písemného oznámení druhé Smluvní strany Objednateli obsahujícího přesnou identifikaci dotčených částí Smlouvy včetně odůvodnění, proč jsou za obchodní tajemství považovány. Druhá Smluvní strana je povinna výslovně uvést, že informace, které označila jako své obchodní tajemství, naplňují současně všechny definiční znaky obchodního tajemství, tak jak je vymezeno v ustanovení § 504 občanského zákoníku, a zavazuje se neprodleně písemně sdělit Objednateli skutečnost, že takto označené informace přestaly naplňovat znaky obchodního tajemství.
- 10.5. Osoby uzavírající tuto Smlouvu za Smluvní strany souhlasí s uveřejněním svých osobních údajů, které jsou uvedeny v této Smlouvě, spolu se Smlouvou v registru smluv. Tento souhlas je udělen na dobu neurčitou.
- 10.6. Smlouva se řídí Obchodními podmínkami Objednatele a Zvláštními obchodními podmínkami Objednatele. Ustanovení Zvláštních obchodních podmínek mají přednost před ustanoveními Obchodních podmínek, pokud jsou ustanovení těchto dokumentů v rozporu, uplatní se ustanovení uvedené ve Zvláštních obchodních podmínkách.
- 10.7. Odchylná ujednání v této Smlouvě mají přednost před ustanoveními Obchodních podmínek a Zvláštních obchodních podmínek.
- 10.8. Tuto Smlouvu lze měnit pouze písemnými dodatky.
- 10.9. Tato Smlouva nabývá platnosti okamžikem podpisu poslední ze Stran. Je-li Smlouva uveřejňována v registru smluv, nabývá účinnosti dnem uveřejnění v registru smluv, jinak je účinná od okamžiku uzavření.
- 10.10. Tato Smlouva je vyhotovena v elektronické podobě, přičemž obě Smluvní strany obdrží její elektronický originál opatřený elektronickými podpisy. V případě, že tato Smlouva z jakéhokoli důvodu nebude vyhotovena v elektronické podobě, bude sepsána ve třech vyhotoveních, přičemž jedno vyhotovení obdrží Zhotovitel a dvě vyhotovení Objednatel.
- 10.11. Nedílnou součástí této Smlouvy jsou její přílohy:

Příloha č. 1 – Specifikace Plnění

Příloha č. 2 – Harmonogram

Příloha č. 3 – Cena Plnění

Příloha č. 4 – Platforma Správy železnic

- Příloha č. 5 – Poddodavatelé
- Příloha č. 6 – Zvláštní obchodní podmínky
- Příloha č. 7 – Realizační tým
- Příloha č. 8 – Obchodní podmínky ke smlouvě o vytvoření díla

Za Objednatele:

Za Zhotovitele:

.....
Bc. Jiří Svoboda, MBA
generální ředitel

.....
[DOPLNÍ ZHOTOVITEL]



—

**TECHNICKÁ PŘÍLOHA –
SPECIFIKACE TECHNICKÝCH
POŽADAVKŮ PRO ZADÁVACÍ
ŘÍZENÍ „PŘECHOD ZE
SYSTÉMU SAP ECC 6.0 NA
SAP S/4HANA“**

Obsah

1	Verze dokumentu	3
2	Seznam zkratk	4
3	Úvod	6
3.1	Struktura technické specifikace	6
3.2	Aktuální situace SŽ	6
3.2.1	Aktuální problémy a potřeby	7
4	Popis stávajícího stavu (technické prostředí)	8
4.1	Aplikační architektura	8
4.2	Integrace	10
4.3	Infrastruktura	12
5	Popis stávajícího stavu (procesy)	13
5.1	Přehled stávajících procesů	13
6	Požadavky na nové řešení	14
6.1	Funkční požadavky	14
6.2	Technické požadavky (nefunkční)	20
6.2.1	Architektura (SW)	20
6.2.2	Architektura (HW) a SAP prostředí	20
6.2.3	Platforma SŽ	21
6.2.4	Integrace, integrační platforma	22
6.2.5	Způsob migrace dat	22
6.2.6	Útlumy	24
6.2.7	Prostředí	24
6.2.8	Licence	24
6.2.9	Informační bezpečnost	25
6.2.10	Způsob implementace	26
6.2.11	Uživatelská rozhraní	26
6.2.12	Lokalizace	26
6.2.13	Dokumentace systému	26
6.2.14	Školení	27
6.2.15	Autorizační koncept	28
6.2.16	Logování	28
6.3	Požadavky na služby spojené s provozem řešení	29
7	Požadavky na realizaci projektu	30
7.1	Harmonogram	30
7.2	Realizační tým	33

7.3 Požadovaný přístup k realizaci projektu	34
7.3.1 Projektové fáze	34
7.3.2 Metodiky řízení projektu a podpůrné nástroje.....	39
7.3.3 Vymezení odpovědností.....	39

1 Verze dokumentu

Verze dokumentu	Datum	Autor	Změny
0.01	25.5.2022	Správa železnic	Struktura dokumentu
0.02	25.6.2022	Správa železnic	Aktualizace dokumentu
0.03	17.8.2022	Správa železnic	Aktualizace kap. 4.1. Aplikační architektura
0.04	22.8.2022	Správa železnic	Aktualizace kap. 4.1., kap. 6.2.1. kap. 6.2.2.
0.05	31.8.2022	Správa železnic	Aktualizace Kap. 6.3.
0.07	9.9.2022	Správa železnic	Aktualizace Kap. 7
0.08	14.10.2022	Správa železnic	Aktualizace kap. 6.1.
0.09	7.11.2022	Správa železnic	Revize

2 Seznam zkratek

Níže uvedená tabulka obsahuje seznam zkratek a pojmů použitých v rámci této Technické specifikace.

Přehled zkratek a pojmů:

Zkratka	Popis
ABAP	Z angl. Advanced Business Application Programming, programovací jazyk vytvořený společností SAP SE
AM	z angl. Asset Management, Evidence majetku
BC	Báze SAP
BC/DR	Business Contiunity/Disaster Recovery
BW	z angl. Business Warehouse,
CK	Cílový koncept
CO	z angl. Controlling, Kontroling
COP	Cut-over plan. Strategie přechodu
ČD	České dráhy
DB	Databáze
DEV	Vývojové prostředí
DMS	z angl. Document management system, Řízení oběhu dokumentů
Dry run	Suchý běh. Proces testování softwaru, kde jsou záměrně zmírňovány účinky možného selhání.
E2E	End-to-end.
ERP	Enterprise Resource Planning. Plánování podnikových zdrojů
FI	z angl. Financial Accounting, Finanční účetnictví
GAPs	Gap analýza.
GDPR	Obecné nařízení o ochraně osobních údajů
HR	z angl. Human Resources, Řízení lidských zdrojů
HW	Hardware
ICT	z angl. Information and Communication Technology, Informační a komunikační technologie
IS	Informační systém
LSMW	z angl. Legacy System Migration Workbench,
MM	z angl. Materials Management, Skladové hospodářství a logistika
OCM	z angl. Order Change Management, Organizační změnový management
PM	z angl. Plant Maintenance, Údržba
PRD	Produkční prostředí
PS	z angl. Project system, Plánování dlouhodobých projektů
QAS	Akceptační prostředí
QM	z angl. Quality Management, Management kvality
REM	z angl. Real Estate Management, Správa nemovitostí

S4U	SAP for Utilities
SAC	SAP Analytics Cloud
SAP BTP	SAP Business Technology Platform
SAP IS-U	SAP Industry Specific – Utilities. SAP specifické pro odvětví veřejných služeb.
SAP SPS	SAP Support Package Stacks
SCPI	SAP Cloud Process Integration
SD	z angl. Sales and Distribution, Podpora prodeje
SLA	Service Level Agreement
SSO	Single Sign-On
SW	Software
SŽ	Správa železnic, státní organizace
TCO	Total cost of ownership. Celkové náklady na vlastnictví.
TDI	Tailored Datacenter Integration
TEST	Testovací prostředí
WF	z angl. Workflow, Řízení oběhu dokumentů

3 Úvod

Tento dokument je přílohou a nedílnou součástí zadávací dokumentace k nadlimitní sektorové veřejné zakázce na služby zadávané v otevřeném řízení podle § 56 zákona č. 134/2016 Sb., o zadávání veřejných zakázek, ve znění pozdějších předpisů (dále jen „**ZZVZ**“), s názvem „Přechod ze systému SAP ECC 6.0 na SAP S/4 HANA“

Dokument popisuje současný stav prostředí, procesů, technické a jiné požadavky na požtávaný předmět plnění.

3.1 Struktura technické specifikace

Kapitola 3 – úvod dokumentu a aktuální situace SŽ

- *Kapitola popisuje hlavní působnost Správy železnic a její cíle. Dále popisuje důvody realizace projektu jako takového.*

Kapitola 4 – as-is prostředí

- *Kapitola popisuje popis aktuálního as-is technického prostředí, stávajících aplikací a integrací na systémy třetích stran.*

Kapitola 5 – as-is procesy

- *Kapitola popisuje aktuální as-is stav procesů, které probíhají napříč více systémy SŽ.*

Kapitola 6 – Požadavky na nové řešení

- *Kapitola popisuje funkční a nefunkční požadavky na nové řešení SAP S/4HANA v prostředí SŽ.*

Kapitola 7 – Požadavky na realizaci projektu (hmg, tým, přístup k realizaci projektu)

- *Kapitola popisuje návrh harmonogramu realizace projektu, realizačního týmu a popis jednotlivých fází projektu.*

3.2 Aktuální situace SŽ

Činnost Správy železnic zahrnuje provozování železniční dopravní cesty, rozvoj a modernizaci české železniční sítě a zajišťování její provozuschopnosti i údržby a oprav. Správa železnic přiděluje kapacitu dopravní cesty a je správcem více než 1500 nádražních budov. Pečuje celkem o více než 9400 kilometrů tratí, 6700 mostů a 2500 stanic a zastávek. Posláním Správy železnic je zajistit, aby železnice fungovala jako jeden celek k užitku zákazníků a cestujících.

Mezi hlavní cíle SŽ patří:

- spolehlivý, bezpečný, plynulý a k životnímu prostředí šetrný provoz železniční dopravy,
- zvyšování rychlosti a kapacity na železniční infrastruktuře,
- zefektivnění správy, kontroly, údržby a oprav železniční infrastruktury,
- zjištění interoperability – zavádění nových systémů a technologií,
- prozákaznický přístup a otevřená komunikace,
- zvýšení podílu železniční dopravy,
- posílení pozice Správy železnic jako významného a atraktivního zaměstnavatele.

SŽ v souvislosti s generační obměnou prostředí SAP, které se skládá z několika aplikačních komponent, plánuje obnovu hlavní aplikace SAP ERP rozšířené o komponentu IS-U (utilitní add-on) ve verzi ECC 6.0 EHP 7 provozované na databázi Oracle Exadata. Obnova je plánována ve formě hybridního přístupu kombinujícího re-design vybraných procesů a technický upgrade v částech, které jsou považovány dostatečné pro potřeby SŽ. Detailní popis požadavků je uveden v další části této zadávací dokumentace.

Hlavní důvody realizace projektu jsou:

- Stávající SAP ERP ECC 6.0 je funkčně v poslední fázi svého životního cyklu a podpora od společnosti SAP končí v roce 2027, je nutné zajistit všechny potřebné funkcionality i pro následující období.
- Očekávaný přechod velkého množství společností využívajících stávající verzi systému SAP na S/4HANA. Existuje riziko nedostatku kapacit externích dodavatelů.
- Společnost SAP již neposkytuje nové funkcionality do stávající verze systému. Současná implementace rychle morálně zastarává.
- Stávající systém SAP ERP v sobě obsahuje vývoj a změny v SŽ za více než 10 let. Ty se již vzhledem ke změnám procesů stávají neudržitelnými, což zvyšuje náročnost užívání a provozu systému.

— Projekt přinese větší míru standardizace a centralizace podnikových procesů, které se aktuálně provádějí rozdílně v různých částech podniku. Zároveň nově implementované moduly nahradí nutnost využívání stávajících modulů pro jiné účely, než ke kterým byly vyvinuty.

Dalším přínosem bude zrychlení procesů i systému díky snížení rozsahu zákaznického vývoje, zjednodušení číselníků, rozsáhlému využívání FIORI aplikací, využívání nástrojů pro automatizaci atp.

Budoucí nové funkčnosti systému S/4HANA umožní v příštích letech dále rozvíjet IT podporu procesům SŽ, protože společnost SAP garantuje rozvoj systému a doplňování o novou funkcionality.

3.2.1 Aktuální problémy a potřeby

Mezi hlavní oblasti, které SŽ požaduje řešit v rámci projektu, patří:

- Zajištění přenosu používaných funkcionalit týkajících se materiálového hospodářství. Dokončení etapy II. CK modulu SAP MM.
- Zajištění přenosu používaných funkcionalit prodeje (SAP SD) a dokončení implementace.
- Rozvoj procesu upomínkování.
- Přenesení a dokončení funkcionality opravárenství kolejových vozidel – zákaznický vývoj, zakázkový systém, ekonomika opravárenství.
- Rozvoj reportingu s pomocí nových technologií – interaktivní reporting.
- Redesign integrací SAP s okolními systémy.

4 Popis stávajícího stavu (technické prostředí)

4.1 Aplikační architektura

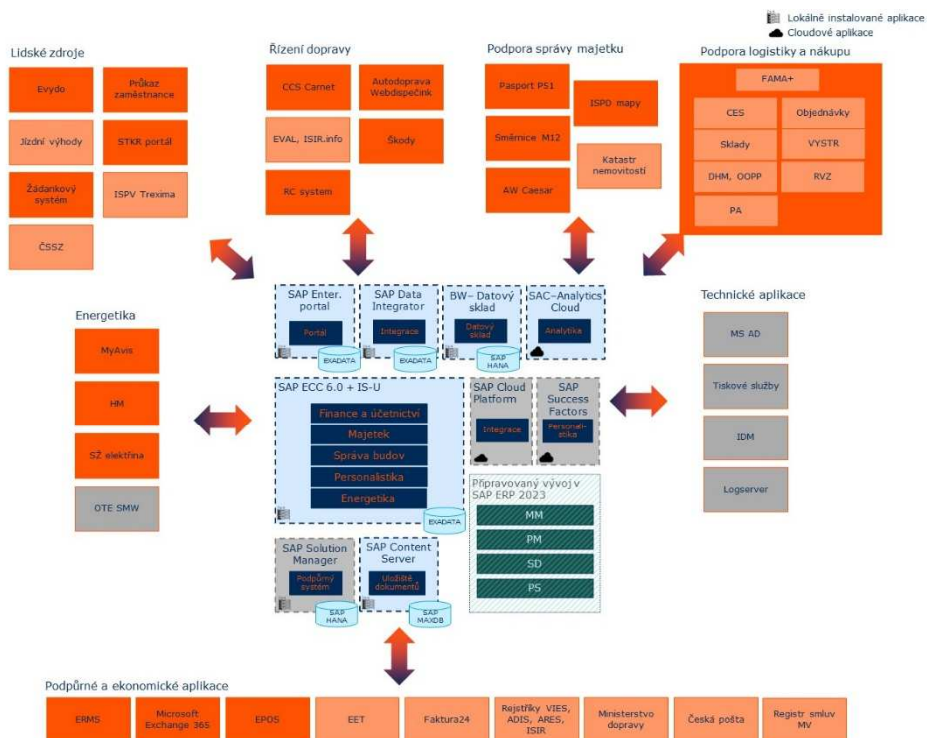

Obrázek 1: Architektura stávajícího SAP prostředí

Popis stávajících aplikací:

ID	Název aplikace	Popis aplikace	Typ aplikace	Technologie/výrobce
1	SAP ERP/IS-U	SAP ERP ECC 6.0 + IS-U v rozsahu používaných modulů (FI, CO, RE-FX, MM, HR, IS-U – FICA, BI, MDM, IDE)	Business	SAP/Oracle Exadata databáze
2	SAP BW/4HANA	SAP BW/HANA – oblast FI, REM, HR	Business	SAP
3	SAP Netweaver Enterprise portal	Standardní portál SAP využívaný pro zobrazování dat uživatelům, především schvalování faktur	Business	SAP
4	SAP Success Factors	HR systém (Cloud)	Business	SAP
5	SAP Analytics cloud	Reportingový nástroj – manažerský reporting REM	Business	SAP
6	Pasport P51	Stavební pasport budov	Business	PASPORT Kaňa s.r.o.
7	EPOS	Elektronická pošta pro zaměstnance skupiny ČD	Business	

ID	Název aplikace	Popis aplikace	Typ aplikace	Technologie/výrobce
8	FAMA+	Správa a řešení majetku, centrální správa smluv, objednávání materiálů, objednávání služeb, řízení životního cyklu majetku, Přípravované akce, Výstrojní součásti, OOPP, Registr veřejných zakázek	Business	Tesco SW
9	CCS Carnet	Aplikace pro správu palivových karet a monitoring vozidel	Business	CCS Česká společnost pro platební karty s.r.o.
10	Autodoprava Webdispečink	Aplikace systém GPS sledování vozidel i řízení autoparku	Business	PRINCIP a.s.
11	Evydo	Docházkový systém textová výměna dat Z/DO EVYDO (kmenová data o zaměstnancích a docházce – SAP HR	Business	Interní
12	Směrnice M12	Interní aplikace Popis umístění objektů železniční infrastruktury v informačních systémech Správy železnic, státní organizace	Business	Interní – import číselníků
13	RC systém	Satelitní sledování kolejových vozidel, monitorování polohy a aktuálního stavu	Business	Monitoring RC System s.r.o.
14	Škody	Evidence škod	Business	Interní
15	Průkaz zaměstnance	Interní aplikace pro správu průkazů – textová výměna	Business	Interní
16	STKR portál	Interně vyvinutý portál/intranet pro zaměstnance umožňující správu osobních údajů a kontaktů, dislokace zaměstnance, e-learning	Business	Liferay
17	Microsoft Exchange 365	Emailová aplikace provozovaná v cloudu	Business	Microsoft
18	MyAvis	Aplikace pro sběr dat odečtu elektroměrů	Business	Kvados
19	ISPD mapy	Interní mapový portál pro podporu provozování dráhy, ve kterém se vedou mimo jiné informace o majetku jako jsou budovy, pozemky.	Business	Interní
20	Žádanková aplikace	Správa kmenových záznamů Dod/Odb/BP/Smluvních účtů	Business	Interní
21	Portál Energie	Zákaznický a energetický portál pro odběratele elektrické energie (domácnosti, podnikatelé, dopravci)	Business	Interní/Liferay
22	ERMS	Elektronická spisová služba	Business	M.I.T. Consulting, s.r.o.
23	HM	Interní aplikace hybridní model pro zpracování vstupních a výstupních dat dopravců spotřebovávající elektrickou energii	Business	Interní
24	Logserver	Identity Management pro ČD – správa přístupů k aplikacím	Technická	Interní
25	Microsoft Active Directory	poskytování centrálních služeb pro autentizaci a autorizaci	Technická	Microsoft
26	Tiskové služby	Rozúčtování nákladů na tisk zaměstnanců mezi jednotlivá oddělení	Technická	Interní
27	IdM - Midpoint	Identity management	Technická	Evolveum
28	ISPV Trexima	Informační systém o průměrném výtěžku (https://www.ispv.cz/cz/O-ISPv.aspx)		Aplikace třetí strany

ID	Název aplikace	Popis aplikace	Typ aplikace	Technologie/výrobce
29	OTE SMW	Integrační rozhraní pro komunikaci s OTE v rozsahu definovaném legislativou	Technická	Sabris/SAP
30	EVAL, ISIR	EVAL - nástroj pro kontrolu dat mezi SAPem a veřejnými rejstříky, např ISIR - Insolvenční rejstřík		Aplikace třetí strany
31	Jízdní výhody ČD	Evidence zaměstnanců s oprávněním k jízdním výhodám.		Aplikace třetí strany
32	Rejstříky VIES, ADIS, ARES, ISIR	Veřejné rejstříky používané pro ověřování obchodních partnerů		Aplikace třetí strany
33	EET	Elektronická evidence tržeb		Aplikace třetí strany
34	Katastr nemovitostí	Evidence nemovitostí v ČR		Aplikace třetí strany
35	ČSSZ	Výměna informací s aplikacemi ČSSZ – standardní požadavky (přes SCPI)		Aplikace třetí strany
36	Ministerstvo dopravy	Evidence smluv a faktur		Aplikace třetí strany
37	Faktura 24	Aplikace České spořitelny pro odesílání faktur		Aplikace třetí strany
38	Česká pošta	Evidence zásilek a vyúčtování		Aplikace třetí strany
39	Jurisoft	DI Jurisoft, pohledávky		Aplikace třetí strany

4.2 Integrace

Seznam rozhraní:

ID	Směr rozhraní	Popis
1	SAP ERP -> Pasport P51	Odpisy majetku
2	SAP ERP -> AD	Active directory – výměna dat, SAP do adresáře a ČD IS scriptem předává dále
3	SAP ERP -> SAP Portál EPP	ADS Adobe services
4	SAP ERP -> EPOS	Data pro EPOS
5	AD -> SAP Portal	EPP – komunikace s MS AD
6	SAP ERP -> SAP Portal	EPP SAP uživatelé
7	SAP ERP -> Logserver	Data pro LOGSERVER – údaje o zaměstnancích
8	Mail -> SAP ERP	
9	HZS -> SAP ERP	Zakázky ze SAP a do SAP a ZSP1
10	Tiskové služby -> SAP ERP	Tiskové služby – rozpad fakturace – náklady zaměstnanců
11	SAP ERP -> SAP Portál EPP	EF Oběh účetních dokladů – faktury, vzájemky Komunikace SAP ERP PRO a SAP portál EPP
12	FAMA+ -> SAP ERP	Přenos zakázek a objednávek z FAMA+ do SAP ERP
13	SAP ERP -> FAMA+	FAMA Plus – import a export objednávek Export plnění
14	SAP ERP -> RC systém	Předávání do RC systém (Satelitní sledování) přes SAMBA

ID	Směr rozhraní	Popis
15	SAP ERP -> Skody	
16	Autodoprava Webdispečink -> SAP ERP	Autodoprava Webdispečink
17	Účtování rozhraní -> SAP ERP	Účtování rozhraní do FI – Autodoprava, FAMA, AuditPro, CCS, Pokladna
18	Evydo -> SAP ERP	Export zakázek
19	Evydo -> SAP ERP	Import z EVYDO do HR - pohyby
20	Evydo -> SAP ERP	Import z EVYDO do HR - skutečné zakázky
21	SAP ERP -> Evydo	Export kmenových dat zaměstnanců
22	SAP ERP -> Jízdní výhody ČD	Modrá karta – inkarta
23	Průkaz zaměstnance -> SAP ERP	Průkazy zaměstnance – vzorové XLS
24	SAP ERP -> ISPV Trexima	Data pro TREXIMA
25	SAP ERP -> Email zaměstnanců	Odesílání elektronických výplatnic
26	SAP ERP -> STKR Portál	Komplexní rozhraní pro výměnu dat mezi personálním portálem a SAP, zahrnujícím informace o docházce, e-learningu, osobních údajích atd.
27	SAP ERP -> ČD	Detailní rozpad ceny elektřiny pro ČD
28	Energeticky dispečink -> SAP ERP	Výměna dat s IS ReadM ProchazkaL@spravazeleznic.cz
29	FA24 -> SAP ERP	XML a PDF faktur – import faktur elektřina SŽE
30	MyAvis -> SAP ERP	KVADOS SOAP Mobilní odpočty DOE
31	MyAVIS -> SAP ERP	Mobilní odečítání měřičů (myAVIS) - nofitikace, zápis odečtů
32	MyAVIS -> SAP ERP	Mobilní odečítání měřičů (myAVIS) - číselníky
33	MyAVIS -> SAP ERP	Požadavky na odečtení elektroměrů (MyAVIS - odečtové jednotky, elektroměry)
34	SAP ERP -> OTE SMW	Operátor trhu s elektřinou – SMW Sabris
35	SAP ERP -> ISPD mapy	Export kompletní databáze budov a pozemků
36	Katastr -> SAP ERP	Import dat z katastru
37	SAP ERP -> ISPD mapy	Extraktor pro ISPD budovy
38	SAP ERP -> ISPD mapy	Extraktor pro ISPD pozemky
39	Rejstřík ADIS -> SAP ERP	ADIS – Projekt Rejstříky
40	Rejstřík ISIR -> SAP ERP	ISIR – Projekt Rejstříky
41	Rejstřík ARES -> SAP ERP	ARES – Projekt SKZ
42	Rejstřík VIES -> SAP ERP	VIES – Projekt SKZ
43	SAP ERP -> Žádankový systém	SKZ: rozhraní SAP-> Žádankový systém
44	Žádankový systém -> SAP ERP	SKZ: Žádankový systém-> rozhraní SAP
45	STKR Portál -> SAP ERP	STKR IN eLearning

ID	Směr rozhraní	Popis
46	STKR Portál -> SAP ERP	STKR IN dislokace (místnosti)
47	STKR Portál -> SAP ERP	STKR IN Daně (PPD, RZD)
48	STKR Portál -> SAP ERP	STKR IN kontakty
49	STKR Portál -> SAP ERP	STKR IN FKSP
50	SAP ERP -> IdM	IdM
51	SAP ERP -> SŽ elektřina	Zákaznický Portál
52	SAP ERP -> SŽ elektřina	Energetický Portál
53	SAP ERP -> PPD	PPD portál provozování dráhy Portál provozování dráhy (spravazeleznic.cz)
54	SAP ERP -> Jurisoft	DI Jurisoft, pohledávky
55	SAP ERP -> ERMS	DI ERMS OUT dodavatelé/odběratelé
56	SAP ERP -> ERMS	DI ERMS OUT objednávky/smlouvy
57	ERMS -> SAP ERP	DI ERMS IN ZEF_FAKTURY
58	ERMS -> SAP ERP	Skenovací linka
59	SAP ERP -> ERMS	OUM Tiskový modul
60	EVAL -> SAP ERP	SKZ EVAL Insolvenční rejstřík
61	ISIR2 -> SAP ERP	SKZ ISIR2 Insolvenční rejstřík
62	STKR Portál -> SAP ERP	Žádanková aplikace
63	ČSSZ -> SAP ERP	SCPI SAP cloud – eNEschopenky
64	SAP ERP -> ČSSZ	SCPI SAP cloud – NEMPRI
65	SAP ERP -> ČSSZ	SCPI SAP cloud – HZUPN
66	SAP ERP -> ČSSZ	SCPI SAP cloud – ELPD
67	SAP ERP -> ČSSZ	SCPI SAP cloud – DUZP
68	SAP ERP -> EET	SCPI SAP cloud – EET
69	SAP ERP -> SF SuccesFactors	Denní export HR dat do SF
70	Směrnice M12 -> SAP ERP	M12 – REM
71	SAP ERP -> Různé systémy	Více jobů, více cílových systémů (FAMA, MTZ, EVYDO, AUTOPROVOZ – ručně
72	SAP ERP -> Ministerstvo dopravy	Zveřejnění uhrazených faktur na Ministerstvo Dopravy
73	SAP ERP -> Ministerstvo dopravy	Zveřejnění smluv a objednávek na Ministerstvo dopravy
74	SAP ERP -> Česká Pošta	Vytvořené soubory na O1 se zasílají na OŘ, kde je pak zakryptují a pošlou na Českou poštu
75	Česká Pošta -> SAP ERP	Vrácené soubory z České pošty zasílají OŘ na O1, kde se pak načítají do modulu FI a párují s předpisy
76	SAP ERP -> HM	Výměna vstupních a výstupních dat dopravců, kteří provozují elektrickou trakci, komunikace SAP <--> Hybridní Model

4.3 Infrastruktura

V současné době je SAP používán v kombinaci cloudových služeb a on-premise implementace. On-premise infrastruktura SAP je provozována v datacentru SŽ, použitá databáze je Oracle, provozovaná na Oracle Exadata platformě.

5 Popis stávajícího stavu (procesy)

5.1 Přehled stávajících procesů

Následující procesy aktuálně probíhají napříč více systémy, cílovým stavem má být převedení veškerých stávajících procesů pod SAP.

Detail k následujícím procesům je uveden v Příloze č. 1 této technické přílohy – *Seznam procesů pro upgrade S4*.

Finance a účetnictví:

- účetnictví,
- oběh účetních dokladů,
- řízení pohledávek a závazků,
- závěrkové operace,
- finanční kontrola,
- daně,
- platební styk,
- plánování,
- vykazování nákladů vůči poskytovateli finančních zdrojů (SFDI),
- controlling,
- reporting.

Materiálové hospodářství:

- nákup a smluvní vztahy,
- skladové hospodářství a oběžný majetek,

Správa majetku:

- dlouhodobý majetek,
- správa nemovitostí,
- prodeje a pronájmy.

Personalistika:

- personální agenda.

Energetika

- energetika – oblasti SAP IS-U.

Ostatní

- evidence a vypořádání škodných událostí,
- kalkulace,
- kontrolní procesy a rozvoj SAP.

6 Požadavky na nové řešení

Zadavatel požaduje realizaci upgradu systému SAP popsaného v předchozích kapitolách tak, že funkčnosti, integrace, výkaznictví a další náležitosti budou zachovány v nové verzi systému. Následující kapitoly pak shrnují další funkční a nefunkční požadavky na nový systém SAP S/4HANA, které budou také předmětem akceptace.

6.1 Funkční požadavky

Funkční požadavky byly rozděleny do dvou oblastí:

- **Body k analýze:** Požadavky musí být pro zajištění konzistence zpracovány v rámci analýzy pro cílový koncept. Pokud při analýze v rámci tvorby CK bude zjištěno, že výstupem některého z níže uvedených bodů, je kvalitativně lepší řešení s obdobnou pracností jako přenos stávajícího řešení, bude v rámci implementace zvoleno toto nové řešení.
- **Body k analýze a implementaci:** Požadavky musí být zpracovány v cílovém konceptu a zároveň následně implementovány.

Body k analýze:

ID	Moduly	Popis funkčního požadavku
1	BC	Umístění HR modulu – Architektonická úvaha, zda ponechat HR modul ve společném ERP systému s ostatními moduly. Důvodem jsou rozdílné záplatovací (a vývojové) cykly, ochrana dat apod.
2	CO	Zavedení hierarchie nákladových středisek – Úvaha o tom, zda nezavést hierarchii nákladových středisek, která by reflektovala organizační strukturu podniku. Důvodem je podpora schvalování, rozpočtů, plánování a kontroly nákladů po strukturách až na úroveň jednotlivých oddělení (či skupin).
3	FI	Zrušení pracovních úseků – Úvaha o tom, zda nezrušit pracovní úseky. Pracovními úseky je částečně nahrazována nepoužívaná hierarchie středisek, nicméně pro původní účel (tj. sestavení rozvahy a výsledovky výběrovým řezem přes více okruhů) se nepoužívají. Členění po pracovních úsecích je velmi hrubé a funkcionalita velmi limitována.
4	CO	Ověřit nutnost Special ledgeru
5	CO	Výkaznictví na OŘ
6	CO	Výkaznictví GR O2(Plachta)
7	CO	Analýza prověření užívání funkčních oblastí
8	AM	Evidenze drobného hmotného majetku – Aktuálně evidováno ve FAMA. Jde z účetního hlediska o podrozvahovou evidenci majetku, který byl při zařazení do užívání "spotřebován" do nákladů, ale má dlouhodobý charakter. Standardně se pro tyto účely používá modul FI-AA (FI-AM), který slouží pro evidenci jak odepisovaného, tak neodepisovaného dlouhodobého majetku. Cílem je nahradit funkcionalitu FAMA+ standardním řešením v SAP.
9	HR	Migrace dat – Potřeba určit rozsah migrace dat
10	HR/MM	Výstrojní součásti, OOPP – MM – personální portál STKR – Analyzovat a případně přenést do SAPu
11	Obecně	Z-pole – analyzovat používání současných datových polí – analyzovat používání současných datových Z-polí

ID	Moduly	Popis funkčního požadavku
12	Obecně	FIORI aplikace – Zvážit využití FIORI aplikací
13	RE-FX	Workflow: Nastavení workflow pro modul RE-FX
14	FI	Problematika SIPO – Zanalyzovat a navrhnout možnosti zpracování položek placených pomocí SIPO.
15	RE	Zhodnocení, zda přeúčtovávat nájem včetně záloh: Zhodnotit možnost přeúčtování záloh na nájemní objekt v rámci nastavení alokace výnosů a nákladů. Pokud se bude zúčtovávat s přeúčtováním pouze předpis nájmu, tak zajistit možnost pořizování požadavků na zálohy odděleně od předpisů nájmu.
16	FM	Zvážit zavedení modulu FM – Modul FM se v SAP používá pro rozpočtování a evidenci a analýzu zdrojů financování.
17	PS	SŽ připravuje částečnou implementaci v roce 2023. Zvážit rozvoj modulu PS. Při implementaci S4HANA musí být tento vývoj zohledněn a přenesen do nového systému
18	RE-FX	Fakturace: Provést analýzu procesu tvorby faktur. Nyní se využívá jen účetní běh RERAPP. Standardní vytvoření faktur via RERAIV/RECPA520 není využíváno. Provést analýzu procesu tvorby faktur. Nyní se využívá jen účetní běh RERAPP. Standardní vytvoření faktur via RERAIV/RECPA520 není využíváno. Tisk faktury probíhá přes zákaznické úpravy via GOS objekty.
19	RE-FX	Číselníky: Upravit číselníky tak, aby nebyly jejich součástí již nepoužívané položky – Provést analýzu, zda je možné provést redukcí položek v číselnících v modulu REM
20	BC	Propojení SAP – ERMS dle Národního Standardu
21	AM	Druhy pohybů: Nastavení druhů pohybů – Analýza současného nastavení a navazujícího procesu a případné navržení nových procesů a nastavení. Důvody jsou, že účtujeme pomocí převodů z karty na kartu a v případě financování z různých fondů vznikají nové varianty a pohyby. Množství pohybů je značné a jsou využívány/ohnuty i standardní pohyby P* atp.
22	RE-FX	Analýza sestav z DMS – V současnosti z DMS lze získat pouze 2 sestavy, pomocí transakcí ZDMS01 a CV04N. Matchcode "skupina oprávnění" ve vstupní obrazovce nefunkční
23	RE-FX	Nastavení výpovědi z nájmu – Zatím se standardně nepoužívá. Žádáme o bližší seznámení, případně příručku pro nastavení standardu.
24	RE-FX	Nastavení prodloužení nájemní smlouvy – Zatím se standardně nepoužívá. Žádáme o bližší seznámení, případně příručku pro nastavení standardu.
25	RE-FX	Automatické rozúčtování daně z nemovitých věcí na jednotlivé nájemní objekty – Bude-li výhledově zájem o rozúčtování daně z nemovitých věcí – pozemků a budov - na jednotlivé nájemní objekty (pozemky, budovy). Dnes je rozúčtování provedeno ručně na základě reportů na úrovni pracovního úseku.
26	FI	Vypracování interních dokladů – analýza současného procesu a navržení nového procesu a WF
27	FI – IS-U	Elektromobilita SŽ: evidence nákladů na elektromobilitu v návaznosti na vstupy z elektro nabíjecích stanic ve vlastnictví SŽ (předávání dat do ISU)
28	ISU, BI	Import cen: hromadný import cen platných dle aktuálního ceníku ERU a silové energie
29	ISU	Report – instalace přístrojů: Nový report pro evidenci a kontrolu instalace přístrojů OPM zaregistrovaných v CS OTE.
30	ISU	Smlouva – časový interval polí deregulace: Doplňit časový interval pro pole deregulace
31	ISU – MD, Z vývoj	Fotovoltaické elektrárny (FVE) - evidence a zpracování výroby el. energie: Vyřešení evidence výroby FVE na přípojních objektech, problematika dvou vstupů na vstupním měření do LDS

ID	Moduly	Popis funkčního požadavku
32	ISU – MD. Z vývoj	Evidence údajů u záložního napájení na přípojném objektu: Zajištění evidence rezervovaného příkonu (výkonu, kapacity) u záložních napájení
33	ISU – DM	Chytré měření: Zavedení evidence chytrého měření při implementaci DM. Rozšíření číselníku, příprava na chytré měření
34	ISU – CIC, MD, MM	Archivace smluv – dodavatelských, odběratelských: Nastavení archivace a evidence smluv od obchodníka, a distributorů u jednotlivých přípojných objektů. Evidence smluv s odběrateli na OM
35	ISU – DM	Komunikace SAP – MyAvis: Úprava stávající komunikace SAP - MyAvis. Nastavení funkčnosti storna odečtové jednotky. Doplnění detailnějšího protokolu logu výstupu příkazu k odečtu.
36	SD	SŽ připravuje částečnou implementaci v roce 2023. Zvážit rozvoj modulu SD, Při implementaci S4HANA musí být tento vývoj zohledněn a přenesen do nového systému

Body k analýze i implementaci:

ID	Moduly	Popis funkčního požadavku
1	CO	Úprava výkazů: FI11 – doplnění časového rozpětí rok/rok
2	CO	Úprava výkazů: CO11 – ZSP1 a ZSP3 – doplnění součtových řádků náklady celkem, tržby celkem a rozdíl
3	RE-FX	Digitalizace formulářů (XML, ISDOC)
4	FI	Výkaz Cash-Flow: nastavení výkazu v souladu s legislativou ČR a specifiky SŽ
5	FI	Účtování opravných položek: nastavení automatizovaného účtování OP
6	FI	Úročení: automatické spouštění procesů běhů úročení
7	RE-FX/AM	přenos dat mezi RE-FX a AM: psaní dat na jednom místě a přenos do ostatních systémů (výměra, druh pozemku, analytika...) ↔
8	RE-FX	Sestava ZRE_RBMI: Doplnit funkci u místností, které mají status OZKV nezobrazovat
9	RE-FX	Vytvoření zaškrtačková „Vytápěná místnost“: Na kmenových datech AO + přenos do sestavy ZRE_RBMI
10	RE-FX	Nástroje na hromadné změny – převody dat: Např. u budov změna provozních správců hromadně, u pozemků skupina oprávnění apod.
11	RE-FX	Kontrola všech polí v kmen z. na evidenci změn: Kdo, kdy, co změnil, z čeho na co, evidence ve změnových dokladech
12	RE-FX	Kaskádní přenos dat ukončení objektů: Při ukončení NO, zadat shodný datum v podřízených objektech (smlouva, platnost podmínky, vztah smlouvy k NO) Ukončování objektů: Nastavení RE-FX tak, aby když dojde k ukončení architektonického objektu, aby se nemuselo datum ukončení platnosti zapisovat ještě jednou např. na ekonomické budově. Zanalyzovat a nastavit kontroly ukončení objektu tak, aby bylo v souladu s navazujícími/připojenými moduly např. AM (IC). Nastavit proces/SW tak, aby se údaj vyplňoval pouze jednou v "primárním" modulu a do ostatních připojených modulů, aby se datum ukončení pouze zrcadlilo a nedocházelo tak k nekonzistenci dat. Nastavit, aby se takové datum i automaticky propadlo do dalších podřízených architektonických objektů.
13	AM	Převod výkazů do xls do jednoho řádku: Sestavy jsou na více řádcích k jednomu majetku. Bylo by dobré mít rovnou naprogramované překlopení sestavy do xls a to do jednoho řádku
14	AM	Sestava bezpohybových účtů karet majetku v modulu AM: Zpracovat sestavy z karty pořízení 042/1001, na které nebyl v minulých letech proveden žádný pohyb-bezpohybové investiční akce (nejlépe rozhraní let) pro účetní závěrku a externí audit

ID	Moduly	Popis funkčního požadavku
15	AM	Sestava aktivace, zařazení do užívání, ze SSV na OR (jiné pracovní úseky): Sestava aktivace, zařazení do užívání, kde je zřejmé účtování u SSV na straně D 768/4201 a na straně D účtování OR na účet 021/1001. Jedná se o dva pracovní úseky. Sestavu nelze vystavit společnou. Pouze jednotlivě. Požadováno auditem Ministerstva financí.
16	FI	Sestava přehledu pokut přijatých od firem nebo uhrazených různým firmám: V sestavě (zobrazení) nákladového nebo tržbového účtu za určité období nelze zobrazit datum platby (přijetí pokuty nebo úhrady pokuty) u jednotlivých položek. Tento údaj se musí u dohledat ručně na položce Dodavatele nebo Odběratele.
17	FI	Tvoření sestav přes Hlavní knihu u účtů 042,321,343... Pro dynamický výběr: přiřazení, pracovní úsek: Nejsou vybrány žádné položky prostřednictvím výběru Přiřazení. Přiřazení u dodavatelských faktur je číslo stavby (Isprofil). Přiřazením se v sestavách přes Hlavní knihu rozumí Přiřazení HK (není podstatné pro tvorbu sestav). Přiřazení v dokladech DO na straně dodavatelství je právě důležité jedinečné číslo stavby. Přiřazením v dokladech DO na straně MD – 042 majetkové je karta majetku. Nelze vytvořit sestavy požadované kontrolami, prvotním vymezením (PŘÍRAZENÍM) minimalizovat počet vybraných dat v sestavách a pouze mnoha výběry a vylučováním. S tím souvisí účtování dodavatelských faktur s DPH a doplňování Přiřazení u automaticky vygenerovaných položek – 343 – DPH. Položka se generuje až po zaúčtování dokladu a přiřazení se nepřenáší. Možnost doplnit řádek s uvedením jedinečného číslo stavby (Přiřazení), zjednodušená tvorba sestav.
18	AM	Přidat výběr: Typ majetku: AM11 – Výkazy – Pohyby – Přírůstky DLM – Přidat mezi další výběry: Typ majetku
19	RE-FX	Dohoda o kauci (jistota)
20	RE-FX	Nastavení ZVN související s komerčními nájemními smlouvami včetně nákladů SŽ. Nyní je funkční pouze pro VN u bytových nájemních smluv. Částečný vývoj již proběhl, ale nebyl dokončen.
21	RE-FX	Alokace nákladů a výnosů – dokončení nastavení: Odstranit hromadně způsob rozdělení u ukončených podmínek na smlouvě.
22	RE-FX	Dokončení výkazů ZRE_SUCHVYK a ZRE_ROCHVYK
23	RE-FX	Zavést obrátové nájemné: Nastavit tak, aby bylo jasné, že se jedná o obrátové nájemné, kolik % z obrátu tvoří a v jaké výši. Toto pak promítnout do všech výkazů a reportů.
24	RE-FX	Nastavení automatického generování nájemní a pachtovní smlouvy pro komerci a bytové smlouvy včetně smlouvy o výpůjčce.: Dle vytvořeného vzoru mít možnost tisku nájemní smlouvy přímo ze systému s využitím zdrojových dat a možností editace textu.
25	RE-FX	Využití časového rozlišení
26	RE-FX	Nastavení paušálních plateb
27	HR	Kontrola typu zdanění (srážková x zálohová daň) u zaměstnanců s více nepropojenými osobními čísly: Aby se uplatnila srážková daň, je zapotřební splnění několika podmínek současně. Pokud má ZC více osobních čísel nepropojených, SAP neumí sčítat skrz ZO jejich výděly a nedokáže vyhodnotit, zdali má uplatnit daň zálohou či srážkovou. - legislativní podmínka, kterou nelze docílit u nepropojených os. čísel.
28	HR	Kontrola ZC s více nepropojenými osobními čísly a vyšším příjmem pro zajištění progresivního zdanění: Je potřeba identifikovat ZC s více nepropojenými osobními čísly, sečíst jejich nezaokrouhlené základy daně (MD /106) a porovnat je s měsíčním limitem XXX XXXX Kč. Pokud by součet překročil tuto částku, je potřeba zabezpečit zdanění částky nad tento limit sazbou 23 %.

ID	Moduly	Popis funkčního požadavku
29	HR	Program pro kontrolu konzistence kmenových dat u zaměstnanců s více PPV: Program by vyhledal dle rodného čísla zaměstnance, kteří mají v systému HR více osobních čísel (bez ohledu na to, zdali jsou či nejsou propojena přes IT0031). Účelem tohoto programu by bylo porovnání vybraných polí z více osobních čísel u jednoho rodného čísla pro vyhledání nesouladu (nekonzistence) v kmenových datech (jméno, příjmení, titul, číslo OP, místo narození, zdravotní pojišťovna, daňová data, vzdělání, bankovní spojení, pravidlo ZP a další nadefinovaná)
30	AM	Nástroj pro migraci dat: Implementace nástroje pro migraci kmenových dat DLM bez nutnosti zakládání nové karty na migrovaném PÚ
31	FI	Ocenění položek v cizí měně: Automatizace procesu
32	FI	Zpracování souboru o platbách na turniketech: Převodní tabulka pro definici výnosového účtu a controllingového objektu podle platebního terminálu
33	BP, FI, IS-U	DIČ – časová závislost pole: Pro potřeby kontrolního hlášení a fakturace je nutné mít pole DIČ časově vázané
34	RE-FX	Ukončování objektů dle skutečnosti zpětně s automatickým generováním opravných dokladů:
35	RE-FX	Automatické navyšování nebo snížení zálohových plateb u ZVN pro bytové nájemní smlouvy dle vzniku přeplatku/nedoplatku:
36	RE-FX	Automatické zasílání a tvorby poštovních poukázek při ZVN u bytových nájemních smluv.:
37	AM	Odstranit pole "firemní banka": Z transakce F-90 odstranit pole "firemní banka", které nevyužíváme.
38	AM	Třídění podle dodavatele: Vytvořit výkaz, kde by bylo možné si majetek v pořízení třídít podle dodavatelů. To jest, aby se z faktury na kartu DLM přenášeli všichni dodavatelé, a nejen ten první.
39	AM	Nastavení varianty třídění: Možnost vytvořit si vlastní variantu třídění u výkazů.
40	HR	Výpočet dovolené u neaktivní ZC, kteří nemají odpadlý výkon v SAPu: Od 1.1.2021 se změnil Zákoník práce ohledně výpočtu dovolené. Máme problém s výpočtem dovolené u ZC s vybranými harmonogramy plánu pracovní doby na IT 0007, u kterých není v neaktivním období odpadlý výkon v hodinách, ale pouze ve dnech.
41	FI	Transakce F110 – platební příkaz pro položky vybrané k tvorbě souborů SIPO: Žádám o nastavení transakce F110 tak, aby pro doplnění platebního příkazu brala v potaz na odběrateli spojovací číslo pro SIPO dle platnosti časového rozlišení. V případě duplicity, či dvou řádků spoj. čísla nebere systém časové rozlišení platnosti vůbec v potaz.
42	ISU	Rozdílová synchronizace ZP: Analýza běhu reportů ZZ_ZAK_READ_FAKTURY, ZZ_ZAK_READ_READINGS, ZZ_ZAK_READ_LINKS. - V rámci běhu uvedených reportů jsou denně vyhledávána změnová data pro rozdílovou synchronizaci služby Zákaznický portál. Běh je v období fakturace nestandardně dlouhý a zatěžuje systém. Je reálný předpoklad ukončení běhu chybou, pokud dojde k nárůstu zaregistrovaných zákazníků ve službě ZP.
43	ISU, IDE	Hromadná editace požadovaných dat: Požadavek na hromadnou editaci pole "služba" scénáře deregulace. Požadavek na hromadnou editaci vybraných polí jakékoliv zprávy komunikující s CS OTE. Požadavek na hromadnou aktualizaci odhadu spotřeby jednotlivých OPM v CS OTE.
44	ISU – Z vývoj, MD, BI	Trakční spotřeba - fakturace od dodavatelů, evidence TNS..atd.: Nastavení nových procesů při zpracování faktur od dodavatelů, změna procesů pro výpočet dat v LDS trakce.
45	ISU – DM, PM	Montážní list: Nastavení nového vzoru dle korporátní identity, úprava procesů pro tisk montážního listu dle smluvních údajů (technických údajů, obchodních údajů).

ID	Moduly	Popis funkčního požadavku
46	ISU – CIC	Úprava tisku zákaznických smluv – reimplementace procesů: Nastavení tisku smluv do formátu pdf včetně distribuce na zákazníka, reimplementace procesu včetně archivace.
47	ISU – CIC	Evidence komunikace se zákazníky, detailní přehled o kmenových datech zákazníka v návaznosti na vyhlášku o kvalitě dodávkách: Evidence komunikace se zákazníky, detailní přehled o kmenových datech zákazníka, přihlášení, odhlášení, přepis, hlášení výpadku dodávky, nastavení workflow. Dle požadavků vyhlášky o kvalitě dodávkách je nutné evidovat výpadky a beznapěťové stavy v ročním přehledu. Zároveň je nutné evidovat a vyřizovat požadavky dle požadavků vyhlášek.
48	BP	V současné chvíli využíváme Odběratele, Dodavatele – Bude potřeba pročistit a převést na BP. Dodavatelé se zakládají zvlášť a nejsou propojeny na BP – bude třeba propojit.
49	BP	Úprava žádankové aplikace – Aktuálně žádanková aplikace pracuje s Odběratelem, dodavatelem a smluvním účtem.
50	BP	Zahraníční odběratelé, dodavatelé – Potřeba provést analýzu a sjednotit zahraniční odběratele, dodavatele na úrovni BP.
51	MM	Modul MM není v současné době implementován v ERP systému, SŽ pracuje na jeho implementaci, která by měla proběhnout v roce 2023, při implementaci S4/HANA musí být zohledněny procesy, jež budou po dokončení implementace SAP MM v původním systému nastaveny a dále dokončit implementaci dle etapy II. CK SAP MM.
52	PM – údržba budov	Modul PM-údržba budov není v současné době implementován v ERP systému, SŽ pracuje na jeho implementaci v roce 2023, při implementaci S4HANA musí být tento vývoj zohledněn a přenesen do nového systému, předpokladem je integrace na mobilní aplikaci SAP Asset manager.
53	PM – údržba kolejových vozidel	Modul PM-kolejová vozidla není v současné době implementován v ERP systému, SŽ pracuje na jeho implementaci v roce 2023, při implementaci S4HANA musí být tento vývoj zohledněn a přenesen do nového systému.
54	FI	Rozvoj programu upomínek; Cílem je integrovat upomínky na spisovou službu, tzn. Faktury s přílohou + upomínky mít zařazeny v jednom spisu (po vzoru ISU).
55	Rejstříky - RŽP FO/PO	1) Kontrola (starých) kmenových dat: Program zkontroluje všechny IČO a doplní/opraví informace z RŽP (Rejstřík živnostenského podnikání), že se jedná o FO/PO (v ODB/DOD/BP nejsou správně označeny všechny FO), dále program doplní subjekt IČO-FO o RČ (z DIČ) nebo DN (z RŽP). 2) Kontrola zadávaných dat: Program (1) se bude spouštět s parametrem Datum pořízení v SAPu a kontrolovat a doplňovat [viz bod 1)] denně či týdně nově zadaná kmenová data. 3) rozšíření povinného parametru data narození a rodného čísla v kmenových datech fyzických osob podnikatelů u stávajících a nových partnerů (těžba dat z ARES).
56	IS Škody	Integrace SAP a IS Škody z pohledu správy dokumentů.
57	FI, RE-FX	Sjednocení formulářů ISU x FI x RE-FX. Cílem je kromě sjednocení vzhledu a způsobu tvorby tiskových výstupů též sjednocení způsobu vypravení přes spisovou službu a z jednoho místa pro REM a FI (tr. ZFI_TISK).
58	FI	Uzavírání odchozích faktur/ revize všech dokumentů k uzavření.
59	FI	Rozvoj tiskového modulu a řízení korespondence (formy komunikace 1 soubor/více atd.).

ID	Moduly	Popis funkčního požadavku
60	FI	Znaky daní: Nastavení znaků daní – V současnosti je využíváno i historicky mnoho znaků daní – blížíme se limitu
61	RE-FX	Jednoduchý SW nástroj na provádění hromadných změn dat. Cílem je měnit různá data v RE-FX jak vyvolaná organizačními změnami, tak potřebou plnění vstupních dat z excelu do SAP
62	RE-FX	Exporty do excelu z RE-FX: Analýza sestav RE-FX a jejich exporty do excelu – Některé sestavy v RE-FX je nyní možné vyexportovat pouze do lokálního souboru, ne přímo do formátu excel, nebo pokud se na vstupu v sestavě se zvolí více zadávaných zobrazovaných parametrů (sloupců) a výstupem je pak export do lokálního souboru, pak dojde k rozdělení záhlaví sestavy do více řádků a pak je nemožné se sestavou v excelu pracovat

6.2 Technické požadavky (nefunkční)

6.2.1 Architektura (SW)

Předpokládaná budoucí architektura bude vycházet ze stavu popsaném na Obrázku na straně 7 v kapitole 4.1. *Aplikační architektura* s tím, že dojde k náhradě SAP ECC 6.0 za SAP S/4 HANA a bude nahrazen SAP Data integrátor, který je v současné době používán jako integrační nástroj pro vybraná rozhraní.

V rámci projektu Zadavatel předpokládá uplatnění následujících principů:

- Budou využity poslední verze dostupných SAP produktů, výjimkou budou pouze případy, na kterých se explicitně Zadavatel dohodne s Dodavatelem.
- Veškeré nové integrace budou realizovány prostřednictvím SAP BTP (SCPI).
- Budou převedeny vybrané stávající integrace do SAP BTP (SCPI).
- V rámci migrace dat Zadavatel provede čištění přenášených dat s technickou podporou Dodavatele.
- Reporting bude probíhat prostřednictvím ERP systému nebo bude využit SAP BW, případně SAC.

Zadavatel požaduje upgrade, instalaci a implementaci následujících komponent:

- SAP S/4 HANA v poslední verzi SPS (dle cílového konceptu) s rozšířením o utilitní funkčnosti,
- Přenesení vybraných integrací do prostředí SAP SCPI,
- SAP Solution manager,
- SAP Content server,
- SAP Enterprise portal,
- Invoice Management by OpenText, SAP Information Capture by OpenText.

6.2.2 Architektura (HW) a SAP prostředí

V rámci výběrového řízení není poptávána dodávka infrastruktury, tzn. hardwaru, síťových prvků a operačních systémů. Infrastruktura bude připravena pro projekt interními kapacitami a bude po dobu projektu i po nasazení do produkce zajišťována interními zdroji. Provoz SAP S/4 HANA je předpokládán ve verzi on premise s využitím vybraných cloudových komponent, jako například integrační platformou SAP BTP (SCPI).

Následující popis slouží jen pro informaci Dodavatele o zamýšlené infrastrukturní architektuře pro SAP.

Databázová vrstva

Bude řešena pomocí Tailored Datacenter Integration (TDI) díky vysoké konfigurovatelnosti nových systémů, díky zvolení konfigurace adekvátní potřebám zákazníka (assessment) a možnosti využití stávajícího vybavení (SAN a disková pole).

Databázové systémy vždy poběží na Linux platformě, podporovány jsou distribuce SUSE a Redhat. Platforma x86 bude podporována pouze na procesorech Intel, AMD podporováno nebude. Z virtualizačních platforem x86 bude podporován pouze VMware v Sphere hypervisor.

Databáze pro ERP a BW budou provozovány na oddělených systémech, jelikož každý má jiné požadavky na sizing. BW bude postaven jako scale-out řešení. ERP bude využívat scale-up řešení.

Aplikační vrstva

Aplikační servery budou provozovány separátně ve virtualizované infrastruktuře nezávisle na DB serverech.

Business Continuity/Disaster recovery

Budou existovat dvě lokality datových center – primární a sekundární. Primární lokalita bude osazena infrastrukturou potřebnou pro běh Produkčního prostředí (PRD), sekundární lokalita bude osazena potřebnou infrastrukturou v konfiguraci zajišťující možnost běhu celého systému v případě poškození PRD lokality.

Záložní databáze i infrastruktura pro aplikační servery bude fungovat asynchronně.

Prostředí

Neprodukční systémy potřebné pro vývoj (DEV) a test (TST) a akceptaci (QAS) poběží v záložním datacentru – sekundární lokalitě.

Primární lokalita bude využita pro PRD prostředí.

V případě nutnosti využití sekundární lokality pro BC/DR se nejprve vypnou neprodukční systémy a uvolněné zdroje budou použity pro obnovení provozu produkčních systémů.

Zálohování

Pro zálohování bude využito řešení IBM Spectrum Protect, které bude zálohovat virtualizované prostředí i SAP HANA DB prostředí.

6.2.3 Platforma SŽ

Příloha č. 4 přílohy č. 6a a zároveň příloha č. 1 přílohy 6b Zadávací dokumentace (Platforma Správy železnic) je veřejně dostupný a publikovaný dokument, který specifikuje souhrn podporovaných infrastrukturních služeb, komponent, principů a architektonických vzorů.

Dokument Platforma Správy železnic tímto způsobem definuje základní rámec aplikovaný při dodávce a návrhu ICT řešení. Platforma definuje prostředí

podporující návrh, implementaci a následný provoz IT systémů a řešení ve Správě železnic. Pro návrh ICT řešení v rámci ICT projektů definuje základní architektonické vzory, komponenty a principy. Na jejich základě se buduje řešení, které je možné převzít do provozu interními týmy Správy železnic a které je dlouhodobě provozovatelné, s možností dalšího rozvoje a splňující požadované úroveň bezpečnosti a kvality poskytovaných služeb.

Dokument Platforma Správy železnic je pro dodavatele stanoven jako závazný.

6.2.4 Integrace, integrační platforma

Za integraci ERP do okolních systémů bude odpovědný Dodavatel. SŽ zajišťuje spolupráci z okolních aplikací. Uchazeč musí v novém řešení implementovat všechny integrace popsané v kapitole 4 minimálně pro zajištění systémové podpory procesů na současné úrovni.

Pro integrace definované Zadavatelem v kapitole 4.2, Zadavatel požaduje realizaci integrací prostřednictvím integrační platformy SAP BTP (SCPI).

Požadavky na integrace

Zadavatel požaduje po Dodavateli, aby dodané řešení splňovalo následující obecné integrační požadavky:

- Komunikaci mezi systémy pomocí asynchronních zpráv.
- Návrh integrací s ohledem na minimalizaci přenášených dat – tedy takovým způsobem, aby byl, pokud možno realizován pouze přenos změněných dat (tzv. delta).
- Návrh integrací s ohledem na odolnost proti vzniku nekonzistencí dat ve zdrojovém a cílovém systému, v případě výpadku některé z integrované součástí (tj. jak mezi komponentami dodávaného řešení, tak mezi dodaným řešením a jinými aplikacemi Zadavatele).

Návrh integrací s ohledem na auditovatelnost a administrovatelnost jejich rozhraní.

6.2.5 Způsob migrace dat

Migrace dat – Požadavek na migrační scénáře

Zadavatel předpokládá, že datová migrace bude zahrnovat přenos dat ze zdrojového systému SAP ECC 6.0 (+IS-U) do nového systému SAP S/4HANA.

Případné další migrační scénáře mohou být identifikovány a popsány Dodavatelem ve fázi Cílový koncept v rámci zpracování návrhu strategie migrace. Zadavatel požaduje provedení migrace i pro dodatečně identifikované migrační scénáře.

Zadavatel předpokládá, že datová migrace může být provedena formou:

- replikace – tzn. použije se existující nebo nově vytvořený standardní provozní nástroj pro přenos iniciálních dat ze zdroje do cílového systému,
- synchronizace – tzn. vytvoří se nový nástroj nad rámec standardních provozních nástrojů pro zajištění kontinuální synchronizace dat mezi zdrojovým a cílovým systémem.
- migrace - tzn. použije se proces, kdy jsou data exportována ze zdroje a jednorázově importována do cílového systému.

Migrace dat – Migrační nástroje

Zadavatel požaduje využití následujících migračních nástrojů:

- SAP migration Cockpit – pro vygenerování datového modelu stage tabulek potřebných pro proces transformace dat, pro provedení migrací přímo mezi zdrojovým SAPem a cílovým SAPem.
- LSMW – pro využití tam, kde standardní prostředky neposkytují žádnou nebo nedostatečnou podporu pro migraci daného objektu (především u zákaznických datových zdrojů, nebo v případě nutnosti změnit již existující záznam).
- ABAP – pro některé objekty to pravděpodobně bude i nejvhodnější alternativa (např. pro migraci dokumentů v content serveru), ale principiálně se jedná až o volbu s nejnižší prioritou,
- Další nástroje SAP – dle potřeb identifikovaných možností v rámci projektu.

Migrace dat – Počet kol testovací a produkční datové migrace

Produkční migraci bude předcházet více kolová testovací migrace. Každá testovací migrace bude ověřena uživatelským testem migrovaných dat, aby bylo dosaženo businessem požadované datové kvality.

Zadavatel předpokládá následující rozsah testovacích kol migrace:

- Migrační test 00,
- Migrační test 01,
- Migrační test 02,
- Migrační test 03,
- Migrační test 04,

Zadavatel předpokládá následující rozsah produkční migrace:

- příprava produktivní migrace,
- produktivní migrace,

Pro přechod mezi jednotlivými migračními testy Zadavatel ve fázi přípravy cílového konceptu stanoví podmínky pro jejich naplnění a pravidla pro přechod do dalšího úrovně testu.

Migrace dat – Součinnost s okolními projekty

Vzhledem k tomu, že některé datové objekty nebudou primárně udržovány v novém systému, ale svůj původ budou mít v centralizovaném procesu či systému (např. Dodavatelé) Zadavatel požaduje poskytnutí součinnosti k zajištění end-to-end migrace.

Požadovaný rozsah migrovaných dat – Kmenová data

V rámci datové migrace Zadavatel identifikoval kmenová data, pro která požaduje provést datovou migraci. Zadavatel připouští, že případný rozsah migrovaných kmenových dat může být rozšířen Dodavatelem ve fázi projektu Cílový koncept v rámci zpracování návrhu strategie migrace. Zadavatel požaduje provedení migrace i pro případná dodatečně identifikovaná kmenová data.

Požadovaný rozsah migrovaných dat – Transakční data

Pro nově vznikající systém je nutné provést iniciační migraci do nového systému. Historická, uzavřená data zůstávají v původním systému.

6.2.6 Útlumy

Zadavatel zajistí převedení stávajících SAP systému po go-live do archivního režimu, převedení oprávnění na pouze pro čtení.

Aktivita, které je nezbytné realizovat pro potřeby útlumu systému:

- Součinnost na zajištění přechodu původního řešení do archivačního módu – tj. bez vzniku nových transakčních dat se specifickými aktivitami archivace a GDPR.
- Součinnost nastavení archivačního módu (selektivní autorizace, blokáce, joby, deaktivace vnějšího přístupu části systému).
- Selektivní vypnutí integrací, odpojit od backendů ERP, které zůstanou v produktivním provozu a od produktivních instancí externích aplikací; selektivní nastavení vazeb souvisejících aplikačních komponent.
- Vypracování dopadů datové migrace na reporting v SAP BWonHANA.

6.2.7 Prostředí

Detailní popis architektury HW a prostředí je v kapitole 6.2.2.

Zadavatel vytvoří 3 samostatná prostředí nasazení (vývojové, testovací a produkční). Testovací a produkční prostředí musí být integrováno do okolních systémů stejného typu prostředí (test – test/školení, produkce – produkce). Všechna tři implementovaná prostředí musí mít stejnou architekturu a funkčnost.

Vývojové, testovací a produkčního prostředí

Dodavatel v rámci dodávky řešení bude využívat oddělených prostředí Zadavatele – vývojového, testovacího a produkčního prostředí.

Bude-li to nezbytné, je možné během implementace po dohodě pracovat s dalšími prostředími (sandbox prostředí, školící, migrační prostředí). Předpokládá se však, že tato dodatečná prostředí nebudou integrována na okolní systémy.

Integrace jednotlivých prostředí na okolní systémy

Zadavatel za podpory Dodavatele zajistí integraci produkčního prostředí na produkční systémy Zadavatele.

Zadavatel zajistí za součinnosti Dodavatele integraci testovacího prostředí na testovací systémy Zadavatele.

Integrace na straně okolních systémů ve správě SŽ zajistí SŽ pro všechny typy prostředí. Integraci na straně okolních systémů, kterou nejsou ve správě SŽ zajistí příslušné třetí strany. SŽ zajistí součinnost 3. stran.

6.2.8 Licence

Licence pro v této dokumentaci definovaný rozsah zajistí Zadavatel. Dodavatel poskytne v rámci fáze designování systému podporu při definici počtu potřebných licencí.

6.2.9 Informační bezpečnost

Dodavatel tímto bere na vědomí, že Zadavatel je správcem informačních systémů kritické informační infrastruktury dle ustanovení § 3 písm. c) zákona č. 181/2014 Sb., o kybernetické bezpečnosti a o změně souvisejících zákonů (zákon o kybernetické bezpečnosti) (dále jen „ZKB“) a bude poskytovat své služby v prostředí kritické informační infrastruktury. Dodavatel se zavazuje, v rámci plnění Smlouvy dodržovat všechna ustanovení bezpečnostních politik, metodik a postupů Zadavatele. Pokud Dodavatel využívá při poskytování plnění Subdodavatele, Dodavatel se zavazuje zajistit dodržování všech ustanovení bezpečnostních politik, metodik a postupů Zadavatele rovněž ve smluvních vztazích se svými Subdodavateli.

Implementované řešení musí splňovat:

- Řadu norem ISO/IEC 27000, zejména:
 - ISO/IEC 27034 Informační technologie – Bezpečnostní techniky – Bezpečnost aplikací,
 - ISO/IES 27033 Informační technologie – Bezpečnostní techniky – Síťová bezpečnost.
- Z hlediska kryptografie musí řešení odpovídat:
 - eIDAS (Nařízení Evropského parlamentu a Rady (EU) č. 910/2014 ze dne 23. července 2014 o elektronické identifikaci a službách vytvářejících důvěru pro elektronické transakce na vnitřním trhu a o zrušení směrnice 1999/93/ES),
 - minimálním požadavkům na kryptografické algoritmy verze 2.0 vydaném NÚKIB platné kde dni 8.6.2022.
- Certifikát auditu, jako je SOC 2 TYPE 2 (System and Organization Control; definovaný AICPA) nebo podobný.

Nový systém ERP bude obsahovat osobní, finanční a další citlivá data, takže data musí být v úložišti, při přenosu a používání šifrována (v rámci přenosu bude použit kryptografický protokol TLS 1.2 a výše a pouze doporučené šifrovací algoritmy). Dodavatel popíše, jak je zajištěno šifrování dat. Pro řešení je potřeba stanovit zásady uchovávání dat podle GDPR a stávající zásady uchovávání dat ve SŽ.

V případě uložení dat mimo prostředí Zadavatele se Dodavatel zavazuje zajistit uložení dat v Datovém centru alespoň úrovně III (Datacenter Tier III).

Řešení musí zajistit úroveň zabezpečení splňující požadavky nejnovějších standardů kybernetické bezpečnosti. To musí být prokázáno absolvováním penetračních testů včetně testů zranitelností nebo potvrzeno doložením příslušných certifikací. Pro cloudové systémy je vyžadován CIS – Level 1 Benchmark.

Dodavatel umožní Zadavateli, pokud o to Zadavatel požádá, po dobu platnosti Smlouvy a 1 (slovy: jeden) rok po ukončení platnosti Smlouvy provedení zákaznického auditu (kontroly), jehož rozsah bude ohraničen využíváním ICT prostředků Dodavatele pro potřeby plnění předmětu plnění a uloženými či zpracovávanými daty a informacemi Zadavatele v ICT prostředí Dodavatele.

Dodavatel se zavazuje poskytnout Zadavateli součinnost v rozsahu 5 člověkodní (člověkodeni v rozsahu 8 pracovních hodin) při provedení zákaznického auditu ze strany Zadavatele a pro tuto činnost zajistit účast kvalifikovaných pracovníků. Zákaznický audit může být proveden i nezávislou třetí stranou, pokud Zadavatel tuto stranu pověří k výkonu zákaznického auditu. V případě zjištění nedostatků v průběhu zákaznického auditu se Dodavatel zavazuje tyto nedostatky odstranit do 30 dnů od jejich zjištění, nebo dle dohodnutého termínu se Zadavatelem.

Dodavatel se zavazuje bezodkladně informovat Zadavatele o bezpečnostních incidentech, které souvisejí s předmětem plnění a Dodavatel se zavazuje je neprodleně ve spolupráci se Zadavatelem řešit.

6.2.10 Způsob implementace

Pro implementaci SAP S/4HANA je vyžadována metodika vedení projektu SAP Activate.

Dle této metodiky je projekt rozdělen na několik fází, které se dále dělí na jednotlivé etapy viz. Kap. 7.3.1 Projektové fáze.

6.2.11 Uživatelská rozhraní

Zadavatel požaduje instalaci řešení tak, aby bylo možné přístup do aplikace zajistit prostřednictvím webového prohlížeče, Fiori a SAP GUI.

6.2.12 Lokalizace

Zadavatel požaduje v rámci dodávky zajistit, že v procesních oblastech, kterým nový systém bude poskytovat podporu bude jeho nastavení odpovídat legislativě ČR.

6.2.13 Dokumentace systému

Dokumentace cílový koncept

V Dokumentaci Cílový koncept Zadavatel požaduje popis cílové architektury řešení, detailní specifikaci integračních vazeb a integračních rozhraní, zpracování detailního katalogu požadavků, návrh testovacího přístupu a seznam testovacích scénářů s hrubým popisem dílčích testovacích scénářů, připravení strategie migrace, připravení strategie cut-over, příprava strategie školení, strategie dokumentace, strategie archivace a skartace, strategie reportingu, autorizační koncept, detailní harmonogram pro fázi realizace, vypracování plánu přechodu do testovacího provozu.

Dokumentace skutečného provedení

V Dokumentaci řešení Zadavatel po Dodavateli požaduje popis všech komponent s jejich charakteristikami (vč. popisu příp. zákaznického dovoje), popisu rozhraní, architektury včetně log. modelu v souladu s notací ArchiMate v3 nebo podobné (s funkční, technickou a aplikační vrstvou) i datového modelu použitého řešení, administrátorskou specifikaci systému (popis administrace), také uživatelský manuál s popisem uživatelského rozhraní, a nakonec i dokumentaci skutečného provedení. Zákaznický vytvořený zdrojový kód musí být komentován v prosté řeči tak, aby byly jasné všechny souvislosti použitého zdrojového kódu,

včetně procesních důvodů funkčně vysvětlujících, proč byl právě takový zdrojový kód vytvořen.

Dokumentace ke zdrojovým kódům

Dodavatel poskytne veškeré zdrojové kódy ve formátu a ve zdroji umístění dle požadavků Zadavatele.

Uživatelská dokumentace (příručka) a školící materiály

Dodavatel poskytne uživatelskou dokumentaci a školící materiály dle vzoru Zadavatele za pomoci nástroje SAP Enable Now licencovaného Zadavatelem. Uživatelská dokumentace (uživatelská příručka) bude obsahovat konkrétní popis uživatelského prostředí, funkcí a postupů, podle kterých mají uživatelé systém používat s ohledem na procesy, které byly v systému implementovány.

Dokumentace Administrátorská příručka

Administrátorská příručka popisuje všechny parametry, které lze konfigurovat, a popis dopadů změn těchto parametrů na chování systému.

Dokumentace – jazyk

Veškerá dokumentace dodaná Zadavateli bude v Českém jazyce.

Požadavek zpracovávat dokumentaci průběžně

Zadavatel požaduje, aby Dodavatel tvořil dokumentaci průběžně a k jejímu ukládání využíval projektový prostor (prostředí Microsoft Teams) Zadavatele. Zadavatel požaduje, aby na tomto úložišti byly vždy uloženy aktuální, živé verze veškeré zpracovávané dokumentace.

6.2.14 Školení

Školení

Zadavatel předpokládá, že součástí dodávky systému bude školení uživatelů a školení administrátorů. Dodavatel zpracuje strategii školení, která bude obsahovat seznam školení včetně jejich obsahu/agendy a časové náročnosti. Společně se Zadavatelem Dodavatel plánuje a provádí školení klíčových uživatelů, kteří následně proškolí koncové uživatele. Dodavatel ověří kvalitu školení koncových uživatelů.

Školení administrátorů se zaměří na ICT zaměstnance Zadavatele, cílem bude jejich seznámení s provozem systému a úkony, které jsou nutné pro bezchybný provoz a provozní administraci systému. Školení bude probíhat v prostorách Zadavatele.

Zadavatel požaduje před zahájením implementace základní školení o nabízeném produktu a jeho modulech.

Školící materiály

Zadavatel požaduje, aby školící materiály byly dodány kompletně v Českém jazyce a to nejméně 2 pracovní dny před plánovaným termínem školení.

6.2.15 Autorizační koncept

Single Sign-On

Zadavatel požaduje po Dodavateli podporu při konfiguraci autentizace s využívání funkcionality Single Sign-On (SSO) jako alternativu k zadávání uživatelských údajů při přihlašování do aplikace.

Autorizace / Správa přístupových oprávnění a uživatelů

Zadavatel požaduje po Dodavateli vytvoření autorizačního konceptu aplikačních rolí. Dodavatel přitom musí dodržet následující požadavky:

- Přístup do aplikací musí být řízen pomocí business a aplikačních rolí. - Řešení musí pomocí oprávnění oddělit aplikační správu, správu systému, správu uživatelů a správu uživatelských dat.
- Přístupy musí být řízeny pomocí rolí přiřazených uživateli (business a aplikační). Primární požadovaný způsob je přidělování oprávnění pomocí business role.
- Musí být popsána autorizační politika (dokument autorizační koncept) a dokumentovány aplikační role/business role (oprávnění), včetně požadavků na schvalování a formu přidělování oprávnění.
- Přidělená oprávnění smí zobrazit pouze oprávněná osoba, která tyto informace potřebuje pro kontrolu oprávnění.

V rámci dodávky řešení Zadavatel požaduje, aby uchazeč realizoval nastavení a konfiguraci uživatelských práv spočívající v dodání:

- strategie práv/povolení;
- autorizační koncept obsahující popis práv pro každou roli:
 - vymezení rolí ve spolupráci se Zadavatelem;
 - definice přístupových oprávnění modulu/transakce/programu;
 - definice oprávnění k autorizačním objektům/hodnotám polí;
- stanovení rolí a uživatelů v ERP;
- nastavení práv.

Řešení musí být možné integrovat do běžných adresářových služeb a systémů správy identit. V současné době Zadavatel používá Active Directory. Zadavatel požaduje kontrolu přístupu k funkcionalitám a datům systému podle příslušnosti osoby k projektu.

6.2.16 Logování

Zadavatel předpokládá využití standardních logovacích funkcí SAP, které budou detailně popsány ve fázi cílového konceptu.

Napojení na monitoring a dohledy

Zadavatel zajistí za součinnosti Dodavatele napojení dodávaného řešení na monitorovací a dohledové komponenty používané ve SŽ.

6.3 Požadavky na služby spojené s provozem řešení

Detailní definice požadavků na provoz řešení je součástí smlouvy o Údržbě a provozu SW.

7 Požadavky na realizaci projektu

7.1 Harmonogram

Obrázek 2 zobrazuje koncepční návrh harmonogramu. Pro Dodavatele jsou závazně zobrazené milníky. Časování jednotlivých fází se může lišit na základě jednání mezi Zadavatelem a Dodavatelem, které bude probíhat v rámci fáze Inicializace.

Detailní harmonogram pro každou fázi bude vznikat vždy před každým milníkem. Bude vždy odsouhlasen Dodavatelem i Správou železnic v dostatečném předstihu před každou fází.

První verze harmonogramu vznikne v rámci přípravy projektu do 14 dnů od nabytí účinnosti smlouvy.

V rámci následujících milníků proběhne schůzka řídicího výboru dle organizační struktury v kapitole 7.2:

- do 14 dnů od nabytí účinnosti smlouvy: Kick-off projektu,
- 31. 12. 2023: Akceptace cílového konceptu,
- 31. 7. 2024: Akceptace vývoje v cloud prostředí,
- 31. 12. 2024: Akceptace Go-Live,
- 31. 3. 2025: Akceptace projektu.

V rámci následujících milníků proběhne schůzka hlavního týmu projektu dle organizační struktury v kapitole 7.2:

- 30. 9. 2023 Kontrolní milník,
- 30. 4. 2024 Kontrolní milník.

Milník	Datum	Podmínky akceptace
Kick-off projektu	do 14 dnů od nabytí účinnosti smlouvy	Dokument „Plán a metodika realizace projektu“ obsahující i harmonogram projektu
Kontrolní milník	30.9.2023	CK testování, CK migrace, CK funkcionalit, které budou po dohodě zařazeny do balíku 1 a 2 vč. jejich předvedení v rámci demo workshopů
Akceptace cílového konceptu	31.12.2023	Kompletní CK vč. CK školení
Kontrolní milník	30.4.2024	COP final draft, splnění podmínky pro 2. kolo migrací
Akceptace vývoje v cloud prostředí	31.7.2024	Plán realizace testování s ohledem na jednotlivé způsoby testování, Plán školení

		se specifikací požadovaných kapacit na místo a technickou podporu realizace školení, Implementované funkční požadavky projektu v prostředí systému S4/HANA, Uživatelské příručky
Akceptace Go-Live	31.12.2024	Cut-over plán, Funkční systém a provozuschopné řešení v produkčním prostředí, Seznam programů zákaznického vývoje.
Akceptace projektu	31.3.2025	System akceptován v provozu, tzn. splňující akceptovatelné nedostatky, korektně namigrovaná/validovaná data a funkční integrace

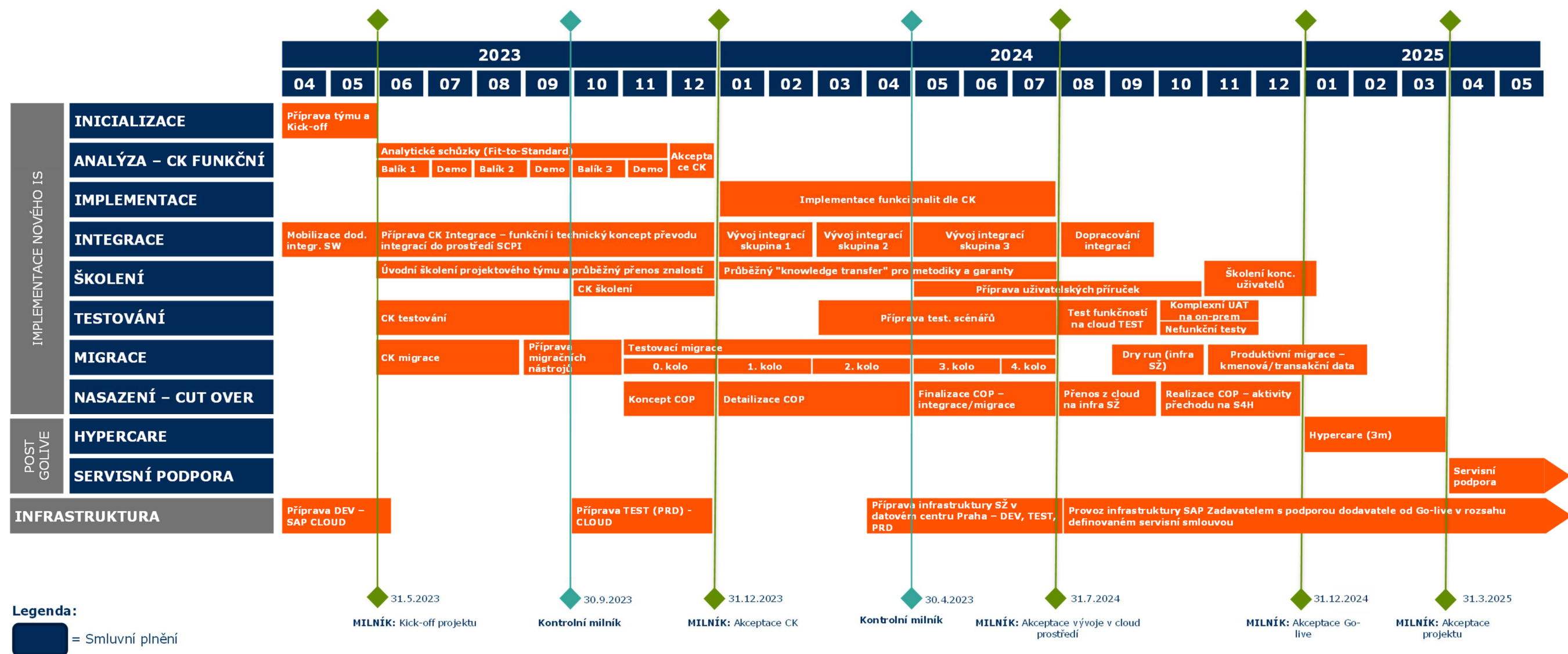

Obrázek 2: Návrh harmonogramu realizace projektu za předpokladu zahájení projektu k 31. 5. 2023

7.2 Realizační tým

Realizační tým projektu bude sestaven ze zástupců Zadavatele, Dodavatele a kvalifikovaných rolí Dodavatele. Struktura realizačního týmu je uvedena na Obrázku 3.

Řídící výbor projektu

Členy řídicího výboru bude sponzor projektu, zástupci jednotlivých oblastí organizace Zadavatele a projektoví manažeři. Dodavatel zajistí nominaci svých zástupců.

Hlavní tým projektu

Členy hlavního týmu projektu budou ze strany Zadavatele:

- Zástupce Enterprise Architektury,
- Vedoucí garantů,
- Vedoucí metodiky,
- Projektový manažer.

Dodavatel zajistí nominaci následujících členů:

- Projektový manažer ze strany Dodavatele,
- Aplikační Architekt,
- Technický Architekt.

Kvalifikační požadavky na výše uvedené role jsou popsány v Zadávací dokumentaci. Naplnění požadavků aplikačního a technického architekta nad rámec minimálních kvalifikačních požadavků vstupuje do hodnocení kvality této zakázky dle Zadávací dokumentace čl. 17.

Funkční týmy

Funkční týmy jsou rozděleny dle modulů systému SAP. V každém týmu bude Zadavatelem nominován Team-leader a členové týmu. Dodavatel pro každý označený model nominuje vedoucího konzultanta, který musí splňovat kvalifikační kritéria uvedená v kvalifikační dokumentaci. Naplnění požadavků vedoucího konzultanta nad rámec minimálních kvalifikačních požadavků vstupuje do hodnocení kvality této zakázky dle Zadávací dokumentace čl. 17.

Cross-týmy

Do každého cross-týmu nominuje Zadavatel team-leadery a členy týmu. Dodavatel zajistí nominaci team-leadera a jeho týmu pro každou z kategorií: Technický tým, Integrace, Migrace, OCM a Reporting. Pro Technický tým nominuje Dodavatel team leadera (vedoucího konzultanta), který musí splňovat kvalifikační kritéria uvedená v kvalifikační dokumentaci. Naplnění požadavků vedoucího konzultanta nad rámec minimálních kvalifikačních požadavků vstupuje do hodnocení kvality této zakázky dle Zadávací dokumentace čl. 17.

Struktura realizačního týmu

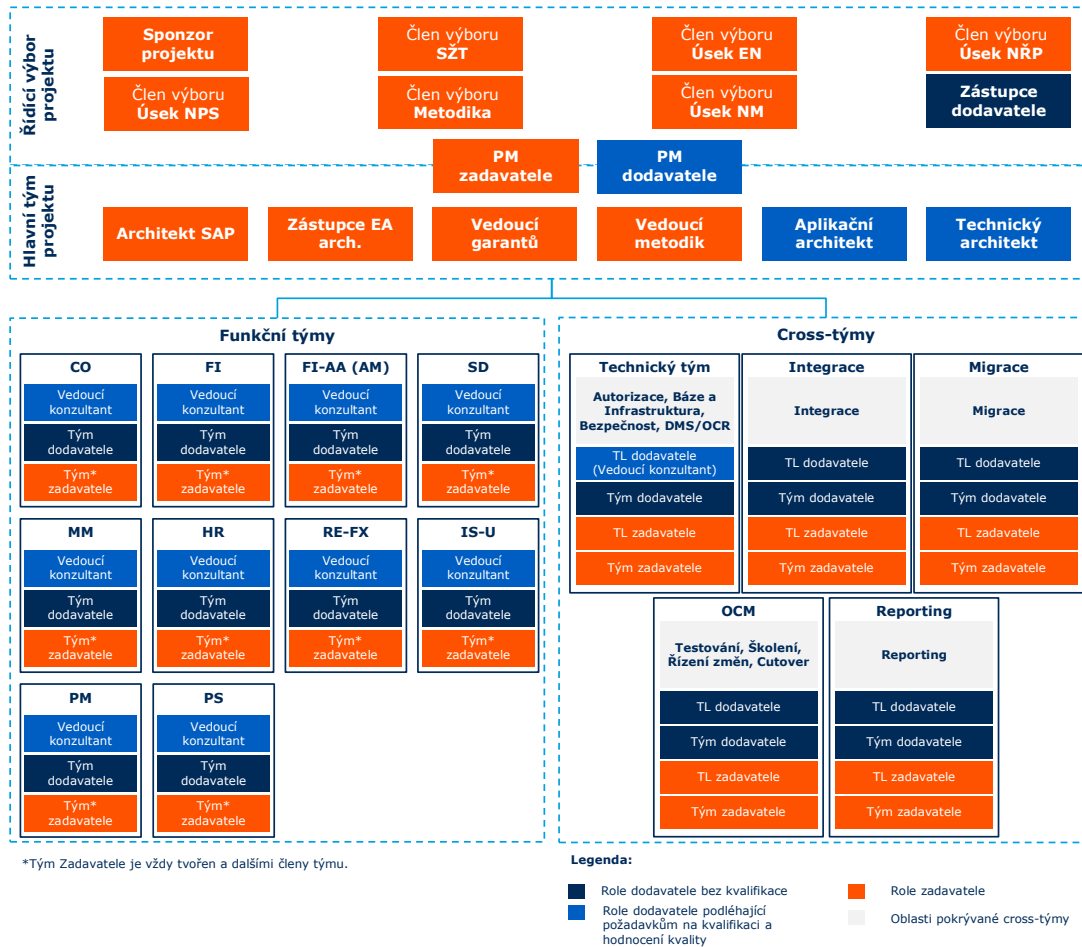

Obrazek 3: Struktura realizačního týmu projektu

7.3 Požadovaný přístup k realizaci projektu

7.3.1 Projektové fáze

Název Etapy:	Inicializace
Cíl Etapy:	Definování základních parametrů projektu a projektového řízení.
Popis práce / aktivit:	<ul style="list-style-type: none"> Definování cíle a cíle projektu. Definování projektových týmů na straně SŽ a Dodavatele. Vytvoření pracovních prostorů pro práci projektových týmů Dodavatele. Zřízení projektového úložiště projektové dokumentace. Zajištění potřebného přístupu k infrastruktuře SŽ pro členy projektových týmů Dodavatele. Definování plánu projektu včetně harmonogramu pro každou fázi projektu.

	<ul style="list-style-type: none"> ▪ Vytvoření komunikačního plánu pro zajištění řízení, způsobu a frekvence komunikace v rámci projektu. ▪ Stanovení matice rizik a způsob jejich eliminace. ▪ Definování projektové dokumentace, která bude použita v projektu. ▪ Definování HW požadavků na cílové řešení zhotovitelem. ▪ Definování akceptačního postupu a řízení změn. ▪ Kick-off projektu.
Vstupy:	<ul style="list-style-type: none"> ▪ Seznam procesů ▪ Hrubá analýza AS-IS stavu ▪ Hrubá definice To-Be architektury
Požadovaná součinnost SŽ:	<ul style="list-style-type: none"> ▪ Nominace projektového týmu pro SŽ. ▪ Vytvoření pracovních prostor pro projektový tým zhotovitele. ▪ Zřízení projektového DMS portálu pro projektovou dokumentaci a zajištění přístupů pro členy projektového týmu SŽ a Dodavatele.
Výstupy / Dodávky:	Dokument „Plán a metodika realizace projektu“.

Název Etapy:	Analýza
Cíl Etapy:	Zanalyzování potřeb a definice cílového stavu (= detailní zadání)
Popis práce / aktivit:	<ul style="list-style-type: none"> ▪ Realizace validačních a redesign WS ▪ Podchycení cílového procesního stavu ▪ Návrh technického cílového stavu ▪ Zpracování odhadů pracnosti ▪ Zpracování TCO ▪ Zpracování CK Migrace ▪ Zpracování CK Archivace ▪ Zpracování CK Testování ▪ Zpracování CK Školení ▪ Zpracování CK Architektura ▪ Zpracování CK HW a sizing ▪ Zpracování CK Rozhraní
Vstupy:	<ul style="list-style-type: none"> ▪ Seznam procesů ▪ To-Be design procesů (E2E) ▪ Očekávaná rozhraní ▪ Hrubá analýza AS-IS stavu ▪ Hrubá definice To-Be architektury
Požadovaná součinnost SŽ:	<ul style="list-style-type: none"> ▪ Nominace projektového týmu za SŽ. ▪ Zřízení pracovních prostor pro projektový tým Dodavatele. ▪ Zřízení Projektového DMS portálu pro projektovou dokumentaci a zabezpečení přístupů pro členy projektového týmu SŽ a Dodavatele.

	<ul style="list-style-type: none"> ▪ Zprostředkování vstupů ▪ Validace výstupů
Výstupy / Dodávky:	<ul style="list-style-type: none"> ▪ BPD dokumenty pro všechny procesy zahrnuté ve scope projektu ▪ Technické cílové koncepty ▪ Průřezové cílové koncepty ▪ Registr rizik ▪ GAPS a registr GAPS ▪ Odhady pracnosti ▪ Implementační harmonogram ▪ TCO

Název Etapy:	Implementace
Cíl Etapy:	Implementovat řešení výhradně jen v souladu se schváleným rozsahem funkčnosti uvedeném v dokumentu Cílový koncept.
Popis práce / aktivit:	<ul style="list-style-type: none"> ▪ Plánování a realizace pracovních workshopů pro jednotlivé moduly/oblasti systému S4/HANA. ▪ Instalace, konfigurace, parametrizace (customizace), v nevyhnutelném případě vývoj dodávaného řešení systému S4/HANA projektu. ▪ Průběžné ověřování funkčnosti vývoje integrací na třetí systémy ▪ Průběžné prezentování funkcionalit cílového řešení s funkčními požadavky SŽ. ▪ Zřízení migračního klienta (v rámci testovacího S4/HANA prostředí). ▪ Instalaci produktivního prostředí systému S4/HANA. ▪ Automatizované přepojení oblasti Finančního účetnictví s Docházkovými a mzdovými systémy zákazníka na úrovni kmenových dat (osobní čísla zaměstnanců, nákladová střediska, ...)
Vstupy:	<ul style="list-style-type: none"> ▪ BPD dokumenty pro všechny procesy zahrnuté ve scope projektu ▪ Technické cílové koncepty ▪ Průřezové cílové koncepty ▪ Registr rizik ▪ GAPS a registr GAPS ▪ Odhady pracnosti ▪ Implementační harmonogram
Požadovaná součinnost SŽ:	<ul style="list-style-type: none"> ▪ Poskytnutí potřebné součinnosti ze strany SŽ za IT a klíčových uživatelů. ▪ Příprava testovacího prostředí i s konektivitou na okolní systémy pro zabezpečení plné integrace na dotknuté IS. ▪ Připravený HW pro PRD systém S4/HANA, podle požadavků na sizing.

Výstupy / Dodávky:	<ul style="list-style-type: none"> ▪ Plán realizace testování s ohledem na jednotlivé způsoby testování. ▪ Plán školení se specifikací požadovaných kapacit na místo a technickou podporu realizace školení. ▪ Implementované funkční požadavky projektu v prostředí systému S4/HANA.
---------------------------	--

Název Etapy:	Testování
Cíl Etapy:	Ověřit komplexní funkcionalitu a integraci systému v testovacím prostředí systému SAP.
Popis práce / aktivit:	<ul style="list-style-type: none"> ▪ Akceptační testování, klíčovými a vybranými uživateli systému S4/HANA ze strany SŽ, funkcionality systému SAP, včetně napojení na okolní systémy, formou realizace testů základní funkčnosti a integračních testů, následná úprava řešení podle výsledků akceptačního testování. ▪ Případné doladování systému na základě výsledků testů.
Vstupy:	<ul style="list-style-type: none"> • Testovací scénáře pro realizaci testování základní funkčnosti a integračních testů, evidované v prostředí Solution Manager, • Cílový koncept systému S4U. • Připravené testovací prostředí pro systém S4U. • Připravená testovací data, na kterých budou realizované jednotlivé testy.
Požadovaná součinnost SŽ:	Aktivní účast na akceptačních testech podle schválených vstupních dokumentů této etapy. Příprava testovacích dat v dohodnutém množství a struktuře. Reportování výsledků testů Dodavateli.
Výstupy / Dodávky:	Plně funkční řešení bez Chyb kategorie A, nejvíce s dvěma Chybami kategorie B a nejvíce s deseti Chybami kategorie C, nasazené a integrované na okolní systémy v testovacím prostředí systému S4/HANA.

Název Etapy:	Školení
Cíl Etapy:	Vyškolit pracovníky SŽ na práci se systémem v rozsahu funkcionalit schválených v dokumente Cílový koncept v souladu se schváleným plánem školení a odevzdat podpornou dokumentaci.
Popis práce / aktivit:	Školení klíčových uživatelů pro účely akceptačního testování, školení administrátorů a klíčových uživatelů SŽ před nasazením do produktivního provozu pro jednotlivé oblasti.
Vstupy:	Dokument – Školící příručky.
Požadovaná součinnost SŽ:	Účast určených pracovníků na dohodnutých školeních. Školící prostředí.
Výstupy / Dodávky:	Prezenční listina ze školení.

Název Etapy:	Migrace
Cíl Etapy:	Přenést data ze zdrojových systémů SŽ do nového řešení způsobem, který umožní uvedení nového systému do produktivního provozu.

Popis práce / aktivit:	<ul style="list-style-type: none"> ▪ Příprava požadovaných dat ze strany SŽ v souladu s uvedeným popisem v Cílovém konceptu. ▪ Realizace: <ul style="list-style-type: none"> ○ Jednoho testovacího migračního běhu s datovými vstupy připravenými ze strany zákazníka. Za kvalitu dat, jejich obsah a případné opravy chybných dat zodpovídá zákazník. ○ Jednoho produktivního migračního běhu před finálním náběhem do produktivního provozu ke dni Za kvalitu dat, jejich obsah a případné opravy chybných dat zodpovídá zákazník. <p>V případě potřeby vykonání více jak 2 výše uvedených migračních běhová (např. z důvodu nedostatečné součinnosti ze strany zákazníka či z důvodu vysoké chybovosti vstupných dat) bude jakýkoli další migrační běh řešený Změnovým požadavkem.</p> ▪ Kontrola výsledků po každém migračním běhu. ▪ Zpracování chybové analýzy a statistiky úspěšnosti migračního běhu.
Vstupy:	Cílový koncept systému S4/HANA.
Požadovaná součinnost SŽ:	<ul style="list-style-type: none"> ▪ Příprava požadovaných dat ze strany SŽ v souladu s popisem v dokumente Cílový koncept. ▪ Kontrola výsledků testovacích migrací po každém testovacím běhu. ▪ Úprava/Oprava dat.
Výstupy / Dodávky:	Zpracování chybové analýzy a statistiky úspěšnosti migračního běhu.

Název Etapy:	Nasazení (Go-live)
Cíl Etapy:	Nasadit systém do produkčního prostředí včetně migrace dat.
Popis práce / aktivit:	<p>V rámci této etapy proběhne nasazení systému do produkčního prostředí včetně migrace dat. Náplní této etapy jsou následující aktivity:</p> <ul style="list-style-type: none"> ▪ Příprava produktivního prostředí řešení. ▪ Příprava detailního plánu nasazení řešení do produktivního provozu (cut-over plán). ▪ Přesun produkčních dat z původních systémů do nového řešení. ▪ Nasazení řešení do provozu podle připraveného cut-over plánu. ▪ Realizace přenos systému (vývoje, nastavení a dat, na kterých se obě strany dohodnou) z prostředí cloud do infrastruktury Zadavatele ▪ Přepojení integračních vazeb a jejich opětovné otestování na on-premise systému. <p>Dodavatel zajistí konzistenci systému po přenosu.</p>

	Otestování funkčnosti migračních nástrojů a scénářů na novém prostředí v rámci dry-run migrace. <ul style="list-style-type: none"> ▪ Dodávka finální dokumentace. <ul style="list-style-type: none"> ○ Uživatelská dokumentace, ○ Provozní příručka ○ Konfigurační příručka
Vstupy:	Souhlas SŽ s nasazením systému do produkčního prostředí.
Požadovaná součinnost SŽ:	Součinnost SŽ při přípravě produkčního prostředí a migrace dat. Připomínkování a odsouhlasení cut-over plánu.
Výstupy / Dodávky:	Cut-over plán. Funkční systém a provozuschopné řešení v produkčním prostředí. Seznam programů zákaznického vývoje.

Název Etapy:	Post-Go-Live podpora / Ukončení projektu
Cíl Etapy:	Poskytovat v období 3 měsíců po náběhu produktivního řešení, intenzivní podporu (HyperCare) při 3 měsíčních závěrkách, monitorování systémových transakcí, doladění a optimalizaci celkového výkonu řešení.
Popis práce / aktivit:	<ul style="list-style-type: none"> ▪ Intenzivní podpora při měsíčních závěrkách v rozsahu: ▪ Monitorování systémových transakcí. ▪ Validace výsledků produktivních procesů. ▪ Ukončení projektu.
Vstupy:	Podklady a okrajové podmínky k měsíčním závěrkám. Hlášení možných funkčních a datových chyb.
Požadovaná součinnost SŽ:	Dostupnost příslušných pracovníků v měsíčních závěrkách.
Výstupy / Dodávky:	Měsíční statistika poskytnutých servisních úkonů. Projektová Dokumentace.

7.3.2 Metodiky řízení projektu a podpůrné nástroje

Jako podpůrné nástroje při realizaci projektu budou využívány nástroje z portfolia MS Office. Pro projektové uložení bude sloužit nástroj MS Teams, kde budou uloženy veškeré dokumenty, které budou potřeba pro realizaci projektu a které budou vznikat během samotné realizace.

7.3.3 Vymezení odpovědností

Níže naleznete přehled odpovědností Zadavatele i Dodavatele po jednotlivých částech projektu.

Design a Implementace

Dodavatel zajistí design, nastavení, implementaci a případný vývoj komponent uvedených v kapitole 6.2.1 za předpokladu uplatnění uvedených principů.

Dodavatel zajistí, že implementace SAP S/4HANA bude probíhat dle metodiky vedení projektu SAP Activate.

Dodávka infrastruktury a aplikace

Dodávku hardwaru zajistí Zadavatel ve specifikaci uvedené v kapitole 6.2.2.

Pro implementaci Zadavatel využije systém SAP S/4HANA provozovaný společností SAP AG v Microsoft Azure Cloud. Systém bude po dobu projektu provozován pracovníky SAP AG.

SAP systém pro přípravu přechodu na SAP S/4Hana bude verze SAP S/4Hana 2021 SPS01, která bude poskytována v rámci **RISE with SAP S/4Hana Cloud, private edition**. Jedná se o cloudové řešení, kde SAP zastřešuje infrastrukturu a standardní služby, které jsou popsány v rámci dokumentu Roles & Responsibilities¹. Dodavatel bude mít zabezpečený přístup do business klienta, bez možnosti přístupu na úroveň Operačního systému.

Případné požadavky Dodavatele infrastrukturního nebo bázového charakteru budou po dohodě se Zadavatelem objednány u SAP AG.

Dle projektového plánu bude pro účely uvedení do produktivního provozu systém SAP S/4HANA přenesen na infrastrukturu Zadavatele.

Dodavatel v součinnosti s oddělením infrastruktury a bázisty Zadavatele realizuje přenos systému (vývoje, nastavení a dat, na kterých se obě strany dohodnou) z prostředí cloud do infrastruktury Zadavatele.

Dodavatel v rámci přenosu systému zajistí přepojení integračních vazeb a jejich opětovné otestování na on-premise systému.

Dodavatel zajistí konzistenci systému po přenosu.

Platforma SŽ

Dodavatel je zodpovědný za seznámení se s dokumentem Platforma SŽ, který je přílohou č. 4 přílohy č. 6a a zároveň příloha č. 1 přílohy č. 6b Zadávací dokumentace. Tento dokument je pro Dodavatele závazný.

Migrace dat

Migraci dat v požadovaném rozsahu a požadovaným způsobem dle kapitoly 6.2.5 provede Dodavatel.

Pro datové objekty, které nebudou primárně udržovány v novém systému, Dodavatel poskytne součinnost Zadavateli k zajištění end-to-end migrace.

Archivace stávajícího SAP

Zadavatel zajistí převedení stávajících SAP systému po go-live do archivního režimu, převedení oprávnění na pouze pro přečtení.

Integrace

Zadavatel zajistí integraci produkčního prostředí na produkční systémy Zadavatele a testovacího prostředí na testovací systémy za součinnosti Dodavatele. Na straně okolních systémů ve správě SŽ zajistí Zadavatel integrace pro všechny typy

¹ <https://www.sap.com/docs/download/agreements/product-policy/hec/roles-responsibilities/rise-with-sap-s4-hana-cloud-private-edition-and-sap-erp-pce-roles-and-responsibilities-english-v7-2022.pdf>

prostředí. U systémů, které nejsou ve správě SŽ zajistí integrace příslušné třetí strany. Jejich součinnost zajistí Zadavatel.

Licence

Zadavatel zajistí potřebné licence pro definovaný rozsah v této dokumentaci. Dodavatel zajistí součinnost při definici počtu potřebných licencí.

Informační bezpečnost

Dodavatel zajistí splnění bezpečnostních kritérií definovaných v kapitole 6.2.9.

Dokumentace

Dodavatel zajistí veškerou potřebnou dokumentaci definovanou v kapitole 6.2.13. Zadavatel zajistí přístup do produktu SAP Enable Now pro dodavatele.

Školení

Dodavatel zajistí zpracování strategie školení včetně seznamu školení, jejich obsahu/agendy a časové náročnosti. Dodavatel je zodpovědný za dodání školicích materiálů. Dále je dodavatel je zodpovědný za prověření kvality školení koncových uživatelů. Zadavatel poskytne součinnost při plánování a provádění školení klíčových uživatelů a zajistí prostory pro školení.

Autorizační koncept

Autentizaci uživatelů zajistí Zadavatel s podporou Dodavatele. Dodavatel zajistí vytvoření autorizačního konceptu aplikačních rolí.

Provoz – služby

Dodavatel zajistí veškeré služby popsané v kapitole 6.3 v požadovaném rozsahu.

Realizační tým

Dodavatel zajistí, že členové realizačního týmu mají prokazatelné zkušenosti a znalosti dle kvalifikačních kritérií stanovených Zadavatelem.

Dodavatel zajistí, že se nominovaní členové týmu budou pravidelně účastnit projektových schůzek a workshopů.

Seznam příloh:

Příloha č. 1 - *Seznam procesů pro upgrade S4*

Příloha č. 2 Smlouvy o dílo na vytvoření software

Harmonogram

Koncepční návrh harmonogramu je zobrazen na obrázku níže. Pro Dodavatele jsou závazné zobrazené milníky. Časování jednotlivých fází se může lišit na základě jednání mezi Zadavatelem a Dodavatelem, které bude probíhat v rámci fáze Inicializace.

Detailní harmonogram pro každou fázi bude vznikat vždy před každým milníkem. Bude vždy odsouhlasen Dodavatelem i Správou železnic v dostatečném předstihu před každou fází.

První verze harmonogramu vznikne v rámci přípravy projektu do 14 dnů od nabytí účinnosti Smlouvy.

V rámci následujících milníků proběhne schůzka řídicího výboru dle organizační struktury v kapitole 7.2:

- 14 dnů od nabytí účinnosti Smlouvy,
- 31. 12. 2023: Akceptace cílového konceptu,
- 31. 7. 2024: Akceptace vývoje v cloud prostředí,
- 31. 12. 2024: Akceptace Go-Live,
- 31. 3. 2025: Akceptace projektu.

V rámci následujících milníků proběhne schůzka hlavního týmu projektu dle organizační struktury v kapitole 7.2:

- 30. 9. 2023 Kontrolní milník,
- 30. 4. 2024 Kontrolní milník.

Milník	Datum	Podmínky akceptace
Kick-off projektu	14 dnů od nabytí účinnosti Smlouvy	Dokument „Plán a metodika realizace projektu“ obsahující i harmonogram projektu
Kontrolní milník	30.9.2023	CK testování, CK migrace, CK funkcionalit, které budou po dohodě zařazeny do balíku 1 a 2 vč. jejich předvedení v rámci demo workshopů
Akceptace cílového konceptu	31.12.2023	Kompletní CK vč. CK školení
Kontrolní milník	30.4.2024	COP final draft, splněny podmínky pro 2. kolo migrací
Akceptace vývoje v cloud prostředí	31.7.2024	Plán realizace testování s ohledem na jednotlivé způsoby testování, Plán školení



		se specifikací požadovaných kapacit na místo a technickou podporu realizace školení, Implementované funkční požadavky projektu v prostředí systému S4/HANA, Uživatelské příručky
Akceptace Go-Live	31.12.2024	Cut-over plán, Funkční systém a provozuschopné řešení v produkčním prostředí, Seznam programů zákaznického vývoje.
Akceptace projektu	31.3.2025	Systém akceptován v provozu, tzn. splňující akceptovatelné nedostatky, korektně namigrovaná/validovaná data a funkční integrace

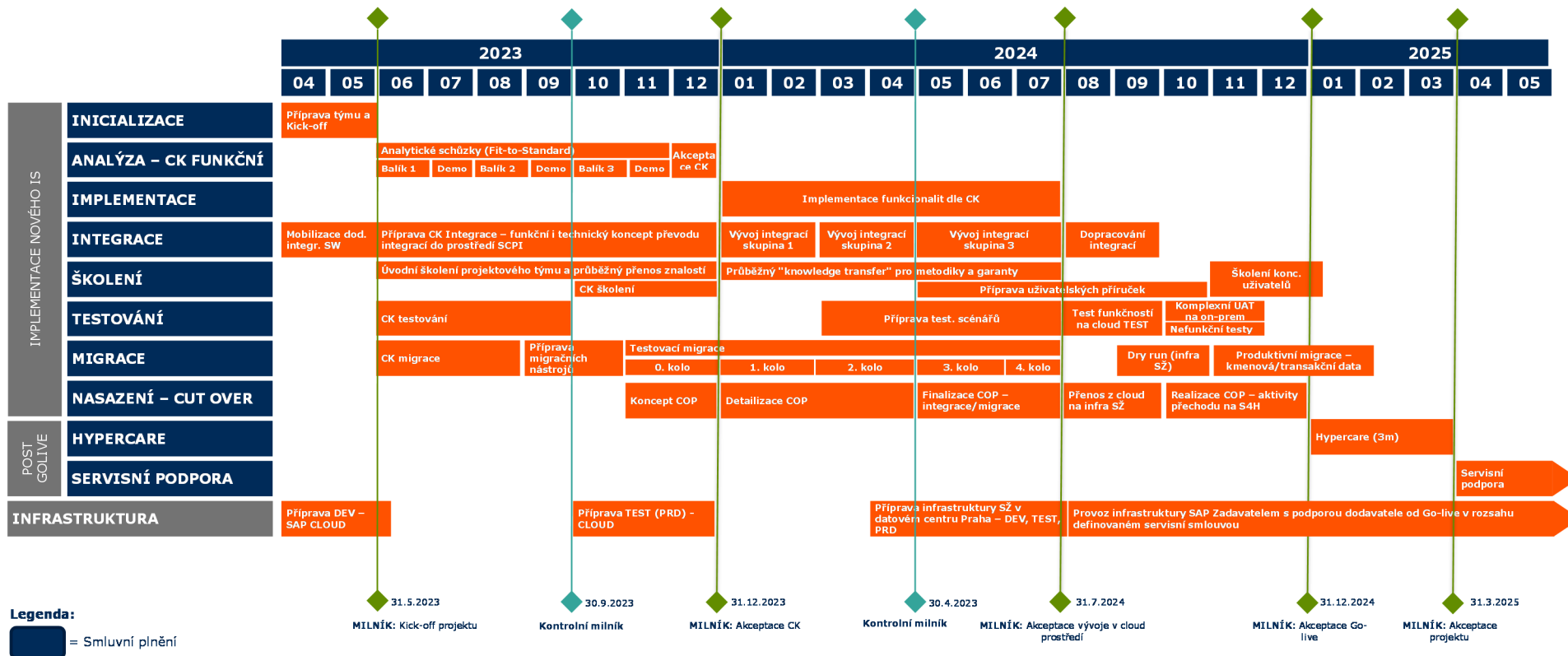

Obrázek: Návrh harmonogramu realizace projektu za předpokladu zahájení projektu k 31. 5. 2023

Příloha č. 3 Smlouvy o dílo na vytvoření software

Cena plnění

Celková cena za reimplementaci stávajícího informačního systému SŽ SAP na podporovanou verzi S/4 HANA	Cena v Kč bez DPH	DPH ve výši 21%	Cena v Kč vč. DPH
	Doplň dodavatel	Doplň dodavatel	Doplň dodavatel

Platební milník	Podíl z celkové ceny plnění	Cena v Kč bez DPH	DPH ve výši 21%	Cena v Kč vč. DPH
Akceptace cílového konceptu	30 %	Doplň dodavatel	Doplň dodavatel	Doplň dodavatel
Akceptace vývoje v cloud prostředí	20%	Doplň dodavatel	Doplň dodavatel	Doplň dodavatel
Akceptace Go-Live	40%	Doplň dodavatel	Doplň dodavatel	Doplň dodavatel
Akceptace projektu	10%	Doplň dodavatel	Doplň dodavatel	Doplň dodavatel

Platforma Správy železnic

Leden 2019

Kontrola a schválení dokumentu

Provedené revize

Verze	Datum	Revize - komentář
1.0	13. 9. 2019	Úvodní verze Platformy
2.0	1. 10. 2019	Aktualizace
3.0	17.10.2019	Aktualizace
4.0	20.11.2019	Aktualizace
5.0	06.12.2019	Aktualizace
6.0	13. 1. 2020	Draft k připomínkám
7.0	21. 1. 2020	Zpracované připomínky
Final	27. 1.2020	Verze se zpracovanými připomínkami

OBSAH	
ČÁST I. ÚVOD	4
ČÁST II. ZKRATKY A POJMY	5
ČÁST III. PLATFORMA SPRÁVY ŽELEZNIC	6
ČÁST IV. MOTIVACE	8
ČÁST V. SLUŽBY PLATFORMY SPRÁVY ŽELEZNIC	9
V.1 INFRASTRUKTURNÍ SLUŽBY	10
V.1.1 SLUŽBY ZABEZPEČENÝCH FYZICKÝCH SERVERŮ BEZ OPERAČNÍHO SYSTÉMU	10
V.1.2 SLUŽBY ZABEZPEČENÝCH FYZICKÝCH SERVERŮ S OPERAČNÍM SYSTÉMEM	10
V.1.3 SLUŽBY ZABEZPEČENÝCH VIRTUALIZOVANÝCH SERVERŮ BEZ OPERAČNÍHO SYSTÉMU	11
V.1.4 SLUŽBY ZABEZPEČENÝCH VIRTUALIZOVANÝCH SERVERŮ S OPERAČNÍM SYSTÉMEM.....	11
V.1.5 SLUŽBY ZABEZPEČENÝCH DATOVÝCH ÚLOŽIŠŤ	11
V.2 PLATFORMNÍ SLUŽBY	12
V.2.1 SLUŽBY ZABEZPEČENÝCH DATABÁZOVÝCH PROSTŘEDÍ	12
V.2.2 SLUŽBY ZABEZPEČENÝCH APLIKAČNÍCH SERVERŮ, SLUŽBY ZABEZPEČENÝCH WEBOVÝCH SERVERŮ ..	12
V.2.3 SLUŽBY ZABEZPEČENÝCH INTEGRAČNÍCH PLATFORMEM	12
V.3 PODPŮRNÉ SLUŽBY	13
V.3.1 ZAJIŠTĚNÍ SLUŽBY MONITORINGU A DOHLEDU INFRASTRUKTURY A APLIKACÍ	13
V.3.2 ZAJIŠTĚNÍ SLUŽBY ZÁLOHOVÁNÍ	13
ČÁST VI. TECHNOLOGIE PLATFORMY SPRÁVY ŽELEZNIC	14
ČÁST VII. ARCHITEKTONICKÉ PRINCIPY A VZORY	18
VII.1 ARCHITEKTONICKÉ PRINCIPY	19
VII.1.1 BEZPEČNOST A SOULAD S VNITROPODNIKOVOU LEGISLATIVOU	19
VII.1.2 PROVOZOVATELNOST ŘEŠENÍ.....	19
VII.1.3 OCHRANA DAT JAKO KLÍČOVÉHO AKTIVA SPRÁVY ŽELEZNIC.....	20
VII.1.4 ZNOVUPOUŽITELNOST ŘEŠENÍ.....	20
VII.1.5 NEZÁVISLOST NA DODAVATELÍCH	20
VII.1.6 NEZÁVISLOST NA TECHNOLOGIÍ	20
VII.1.7 ŘÍZENÍ IDENTIT	20
VII.1.8 ARCHITEKTURA, NÁKUP A VÝVOJ ŘEŠENÍ	21
VII.1.9 BUSINESS KONTINUITA JAKO ZÁSADNÍ ČINNOST	22
VII.2 ARCHITEKTONICKÉ VZORY	23
VII.2.1 SKUPINA 1	24
VII.2.2 SKUPINA 2	27
VII.2.3 SKUPINA 3	28
ČÁST VIII. PRINCIPY APLIKOVÁNÍ PLATFORMY SPRÁVY ŽELEZNIC	30
ČÁST IX. PŘÍLOHY	31

Část I. Úvod

Odbor informatiky (O22) zastává pozici integrátora IT procesů (systémových, aplikačních i infrastrukturních). Plná kontrola nad celofiremním IT prostřednictvím vyšší míry centralizace a nastavením jasných kompetencí ve vztahu k organizačním jednotkám, ostatním úsekům a dodavatelům je nezbytným předpokladem pro tuto pozici.

Platforma Správy železnic specifikuje souhrn podporovaných infrastrukturních služeb, komponent, principů a architektonických vzorů. Tímto Platforma Správy železnic definuje základní rámec aplikovatelný při dodávce a návrhu ICT řešení.

Část II. Zkratky a pojmy

O22	Odbor informatiky
ZZVZ	Zákon o zadávání veřejných zakázek
SW	Software je sada všech počítačových programů používaných v počítači, které provádějí nějakou činnost
HW	Hardware označuje veškeré fyzicky existující technické vybavení počítače

Část III. Platforma Správy železnic

Platforma Správy železnic je veřejně dostupný a publikovaný dokument, který definuje prostředí podporující návrh, implementaci a následný provoz IT systémů a řešení ve Správě železnic. Pro návrh ICT řešení ať v rámci ICT projektů nebo v rámci dodání jako součást staveb definuje základní architektonické vzory, komponenty a principy. Na jejich základě lze budovat řešení převzatelné do provozu interními týmy Správy železnic, dlouhodobě provozovatelné a rozvíjitelné a splňující požadované úrovně bezpečnosti a kvality poskytovaných služeb.

V pojetí dokumentu se jedná o Platformu odboru informatiky O22. Dokument spravuje odbor Informatiky O22.

Platforma Správy železnic je pravidelně aktualizována z pohledu zajištění souladu s novými ICT trendy a standardy Správy železnic a byznys požadavky a cíli a úkoly Správy železnic.

Platforma Správy železnic obsahuje:

- Katalog dostupných služeb Platformy Správy železnic
- Technologie pro zajištění služeb
- Architektonické principy
- Architektonické vzory
- Popis principů využití Platformy Správy železnic

Katalog dostupných ICT služeb, technologií a architektonické principy a vzory je nutné respektovat při plánování využití služeb a při návrhu ICT řešení.

Služby Platformy Správy železnic jsou seskupeny do níže uvedených kategorií:

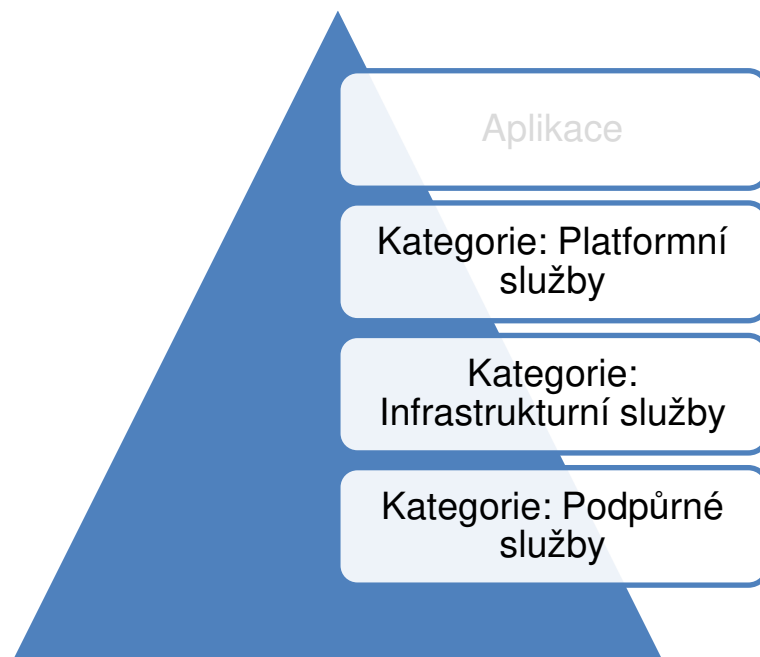

Obrázek 1: Kategorie služeb Platformy

Funkčnost jednotlivých služeb v dané kategorii je zajištěna možnými kombinacemi komponent, které jsou uvedeny v kapitole Část VI. Technologie Platformy Správy železnic.

Dodávaná komponenta musí být schopna využívat služby Platformy SŽDC na níže uvedených vrstvách.

Není-li ve výběrovém řízení uvedeno jinak, jsou jednotlivé vrstvy Platformy soutěženy samostatnými výběrovými řízeními.

Soulad s Platformou Správy železnic je využit při hodnocení nabídek v zadávacích řízeních z pohledu kompatibility nově pořizovaných technologií se stávajícími.

Hodnotící kritéria Platformy se uplatňují při specifikaci zadání.

V hodnocení nabídek z pohledu souladu s Platformou jsou hodnoceny i náklady životního cyklu nových technologií a náklady jejich standardizace do prostředí Správy železnic.

Část IV. Motivace

Motivací pro Platformu Správy železnic je:

- Zajištění schopnosti převzetí řešení do provozu.
- Zajištění schopnosti dlouhodobého provozu řešení.
- Zajištění schopnosti dlouhodobého rozvoje řešení.
- Posilování interního know-how v preferovaných ICT oblastech.
- Standardizace poskytovaných ICT služeb.
- Homogenizace ICT prostředí Správy železnic.
- Nákladová efektivita.
- Maximalizace využití kapacit a funkcionalit stávajících technologií.

Uvedená motivace vede na následující definici cílů Platformy Správy železnic:

- Platforma Správy železnic je transparentní.
- Platforma Správy železnic je jednoznačná.
- Platforma Správy železnic je průběžně aktualizována.
- Platforma Správy železnic je veřejně dostupná a publikována.
- Platforma Správy železnic je zdrojem informací pro interní i externí týmy pracující na návrhu a dodávce ICT řešení.

Část V. Služby platformy Správy železnic

Tato kapitola popisuje seznam komoditních ICT služeb a jednotlivých HW/SW komponent, které tvoří standard v rámci Správy železnic.

Cílem je zajistit ve fázích přípravy poptávky, návrhu ICT řešení a realizace dodávky kompatibilitu se stávajícím ICT prostředím a v maximální míře využít již provozované komponenty a technologie.

Seznam služeb a komponent je průběžně aktualizován.

ICT služby Platformy jsou rozděleny do následujících skupin (kategorií):

- **INFRASTRUKTURNÍ**
Infrastrukturní službou je míněno poskytování IT infrastruktury na úrovni HW, virtualizace, operačních systémů a diskových úložišť.
- **PLATFORMNÍ**
Platformní služba poskytuje aplikační, databázovou či integrační platformu (middleware), který integruje ostatní aplikace a služby do jednoho spolupracujícího celku. Podporuje standardizované komunikační protokoly a formáty dat.
- **PODPŮRNÉ**
Podpůrné služby zajišťují komplexní správu a provoz IT infrastruktury. Například monitorovací systémy, zálohování, reporting.

V.1 Infrastrukturní služby

Infrastrukturní služby zajišťují poskytování IT infrastruktury na úrovni HW, virtualizace, operačních systémů, diskových úložišť a souborových serverů.

V rámci platformy Správy železnic jsou poskytovány tyto infrastrukturní služby:

- Služby zabezpečených Fyzických serverů bez operačního systému
- Služby zabezpečených Fyzických serverů s operačním systémem
- Služby zabezpečených Virtualizovaných serverů bez operačního systému
- Služby zabezpečených Virtualizovaných serverů s operačním systémem
- Služby zabezpečených Datových úložišť

V.1.1 Služby zabezpečených Fyzických serverů bez operačního systému

Služba	Výrobce	Odkaz
Huawei_X86_64	Huawei	https://e.huawei.com/en/products/servers/rh-series
HP_X86_64	HP	https://buy.hpe.com/us/en/servers/mission-critical-x86-servers/c/1010550750

V.1.2 Služby zabezpečených Fyzických serverů s operačním systémem

Služba	Výrobce	Odkaz
Windows Server	Microsoft	https://www.microsoft.com/cs-cz/cloud-platform/windows-server
Linux SLES	Linux	https://www.suse.com/
Linux Centos	Linux	https://www.centos.org/
Linux RedHat	Linux	https://www.redhat.com/en/technologies/linux-platforms/enterprise-linux

V.1.3 Služby zabezpečených Virtualizovaných serverů bez operačního systému

Služba	Výrobce	Odkaz
VMware	Vmware	https://www.vmware.com/cz.html
Hyper-V	Microsoft	https://docs.microsoft.com/cs-cz/windows-server/virtualization/hyper-v/hyper-v-server-2016
Oracle VM	Oracle	

V.1.4 Služby zabezpečených Virtualizovaných serverů s operačním systémem

Služba	Výrobce	Odkaz
VMware.x86_64.Win	VMware	https://www.vmware.com/
HyperV.x86_64.Lnx	Microsoft	https://docs.microsoft.com/cs-cz/windows-server/virtualization/hyper-v/hyper-v-server-2016
VMware.x86_64.Lnx	VMware	https://www.vmware.com/
HyperV.x86_64.Win	Microsoft	https://docs.microsoft.com/cs-cz/windows-server/virtualization/hyper-v/hyper-v-server-2016
Oracle VM.OracleLnx	Oracle	

V.1.5 Služby zabezpečených Datových úložišť

Služba	Výrobce	Odkaz
Huawei.aplikační úložiště Oceanstore 5800v3	Huawei	https://support.huawei.com/enterprise/en/enterprise-storage/oceanstor-5800-v3-pid-21041237
Huawei. backup úložiště Oceanstore 5500v3	Huawei	https://support.huawei.com/enterprise/en/enterprise-storage/oceanstor-5500-v3-pid-21122039
HP	HP	https://www.hpe.com/cz/en/storage.html

V.2 Platformní služby

Platformní služba poskytuje aplikační, webovou, databázovou či integrační platformu (middleware). Tato integruje aplikace a služby do jednoho spolupracujícího celku. Podporuje standardizované komunikační protokoly a formáty dat. Platformní služby jsou poskytovány v různých kombinacích s infrastrukturními službami HW a SW.

V rámci platformy Správy železnic jsou poskytovány tyto platformní služby:

- Služby zabezpečených Databázových prostředí
- Služby zabezpečených Aplikačních serverů, služby zabezpečených Webových serverů
- Služby zabezpečených integračních platforem

V.2.1 Služby zabezpečených Databázových prostředí

Služba	Výrobce	Odkaz
Oracle DB	Oracle	https://www.oracle.com/cz/database/
SAP HANA	SAP	https://www.sap.com/products/database-data-management/hana-database-management-system.html
MSSQL	Microsoft	https://www.microsoft.com/cs-cz/sql-server/sql-server-2019
MySQL	Oracle	https://www.mysql.com/

V.2.2 Služby zabezpečených Aplikačních serverů, služby zabezpečených Webových serverů

Služba	Výrobce	Odkaz
Oracle WebLogic	Oracle	https://www.oracle.com/cz/middleware/technologies/weblogic.html
Microsoft.IIS	Microsoft	https://www.iis.net/
JBoss		https://www.redhat.com/en/technologies/jboss-middleware/application-platform
SAP Netweaver	SAP	https://wiki.scn.sap.com/wiki/display/ASJAVA/AS+Java+Home

V.2.3 Služby zabezpečených integračních platforem

S výjimkou portálu Liferay Správy železnic nevyužívá žádnou technologii pro datovou, procesní či UI integraci.

Služba	Výrobce	Odkaz
Liferay	Liferay (open source)	https://www.liferay.com/

V.3 Podpůrné služby

Podpůrné služby zajišťují komplexní správu a provoz IT infrastruktury. Například monitorovací systémy, zálohování, reporting.

Seznam Podpůrných služeb:

- Zajištění služby monitoringu a dohledu infrastruktury a aplikací
- Zajištění služby zálohování

V.3.1 Zajištění služby monitoringu a dohledu infrastruktury a aplikací

Služba	Výrobce	Odkaz
Zabbix	Zabbix SIA	https://www.zabbix.com/
Aplikační nadstavba Zabbix	Zabbix SIA	https://www.zabbix.com/

V.3.2 Zajištění služby zálohování

Služba	Výrobce	Odkaz
SW IBM Spectrum Protect	IBM	https://www.ibm.com/cz-en/marketplace/data-protection-and-recovery
SW NAS Synology	Synology	https://www.synology.com/cs-cz

Část VI. Technologie Platformy Správy železnic

Technologie Platformy Správy železnic obsahují softwarové a hardwarové komponenty a prostředky, které jsou základním stavebním kamenem pro Služby platformy Správy železnic.

Při návrhu řešení je přípustné navrhovat využití těchto prostředků ve verzích v souladu s Architektonickými principy.

Pro nově uvolněné verze sw/hw je přípustná jejich aplikace do návrhu řešení, pokud k datu plánovaného nasazení je či bude dostupný service pack (SP) stabilizující uvolněnou verzi.

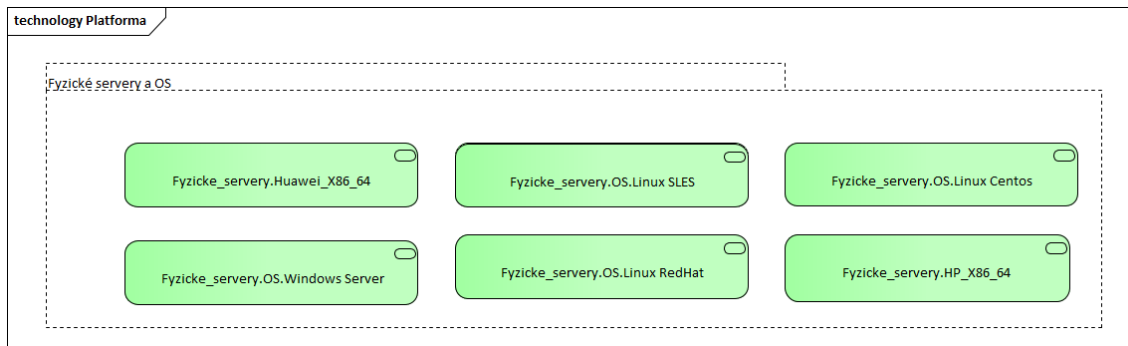

Fyzicke_servery.Huawei_X86_64	Výrobce: Huawei, https://e.huawei.com/en/products/servers/rh-series
Fyzicke_servery.HP_X86_64	Výrobce: HP, https://buy.hpe.com/us/en/servers/mission-critical-x86-servers/c/1010550750
Fyzicke_servery.OS.Windows Server	Výrobce: Microsoft, https://www.microsoft.com/cs-cz/cloud-platform/windows-server
Fyzicke_servery.OS.Linux SLES	Výrobce: Linux, https://www.suse.com/
Fyzicke_servery.OS.Linux Centos	Výrobce: Linux, https://www.centos.org/
Fyzicke_servery.OS.Linux RedHat	Výrobce: Linux, https://www.redhat.com/en/technologies/linux-platforms/enterprise-linux

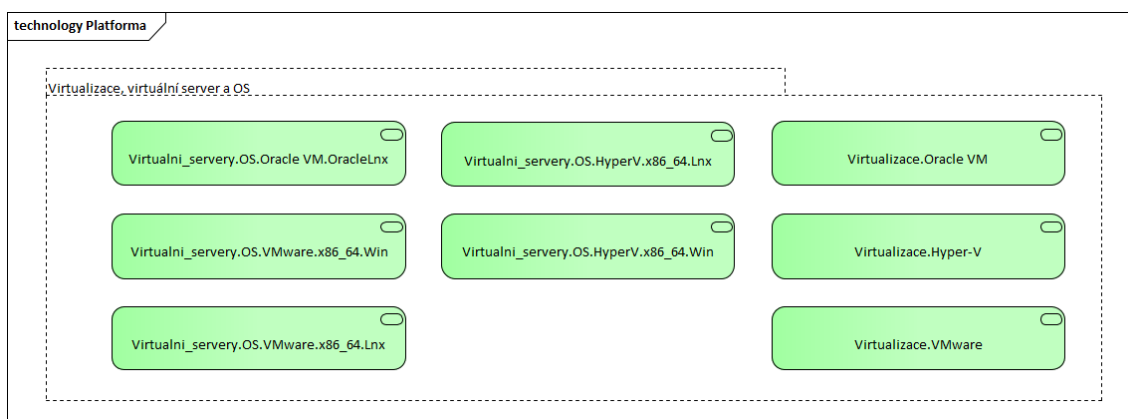

Virtualizace.VMware	Výrobce: VMware, https://www.vmware.com/cz.html
Virtualizace.Hyper-V	Výrobce: Microsoft, https://docs.microsoft.com/cs-cz/windows-server/virtualization/hyper-v/hyper-v-server-2016
Virtualizace.Oracle VM	Výrobce: Oracle

Virtualni_servery.OS.VMware.x86_64.Win	Výrobce: VMware, https://www.vmware.com/
Virtualni_servery.OS.HyperV.x86_64.Lnx	Výrobce: Microsoft, https://docs.microsoft.com/cs-cz/windows-server/virtualization/hyper-v/hyper-v-server-2016
Virtualni_servery.OS.VMware.x86_64.Lnx	Výrobce: VMware, https://www.vmware.com/
Virtualni_servery.OS.HyperV.x86_64.Win	Výrobce: Microsoft, https://docs.microsoft.com/cs-cz/windows-server/virtualization/hyper-v/hyper-v-server-2016
Virtualni_servery.OS.Oracle VM.OracleLnx	Výrobce: Oracle

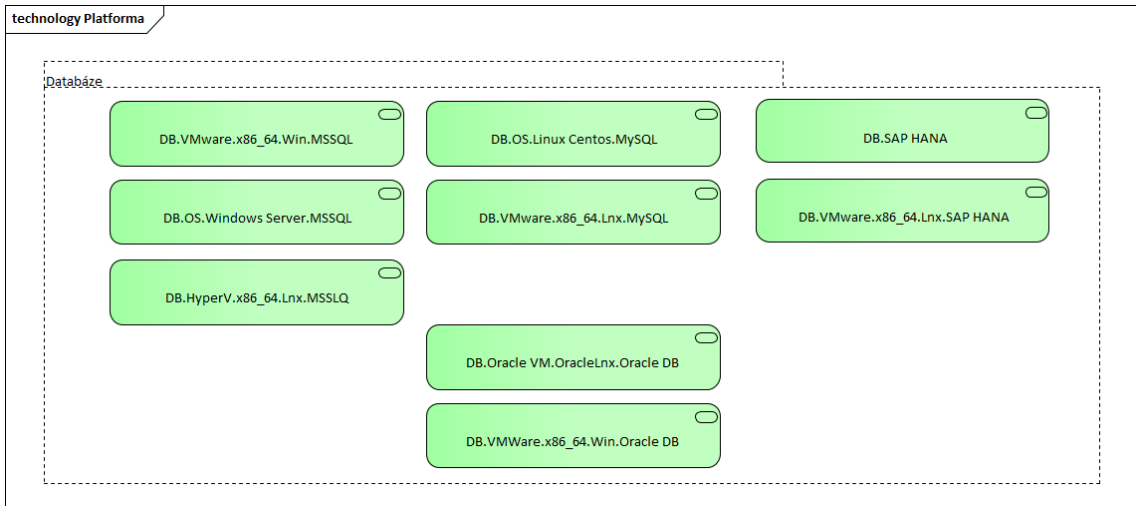

DB.Oracle VM.OracleLnx.Oracle DB	Výrobce: Oracle, https://www.oracle.com/cz/database/
DB.VMWare.x86_64.Wi n.Oracle DB	Výrobce: Oracle, https://www.oracle.com/cz/database/
DB.VMware.x86_64.Ln x.SAP HANA	Výrobce: SAP, https://www.sap.com/products/database-data-management/hana-database-management-system.html
DB.SAP HANA	Výrobce: SAP, https://www.sap.com/products/database-data-management/hana-database-management-system.html
DB.OS.Windows Server.MSSQL	Výrobce: Microsoft, https://www.microsoft.com/cs-cz/sql-server/sql-server-2019
DB.VMware.x86_64.Wi n.MSSQL	Výrobce: Microsoft, https://www.microsoft.com/cs-cz/sql-server/sql-server-2019
DB.HyperV.x86_64.Lnx .MSSQL	Výrobce: Microsoft, https://www.microsoft.com/cs-cz/sql-server/sql-server-2019
DB.VMware.x86_64.Ln x.MySQL	Výrobce: Oracle, https://www.mysql.com/
DB.OS.Linux Centos.MySQL	Výrobce: Oracle, https://www.mysql.com/

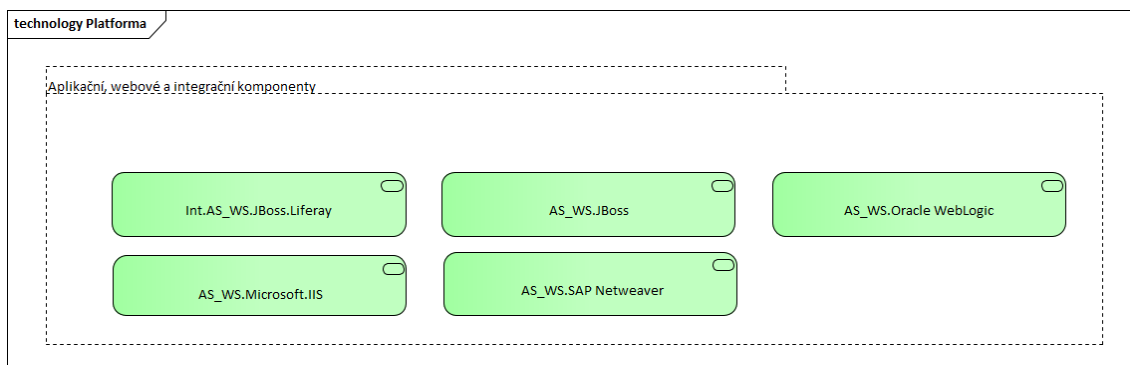

AS_WS.Oracle WebLogic	Výrobce: Oracle, https://www.oracle.com/cz/middleware/technologies/weblogic.html
AS_WS.Microsoft.IIS	Výrobce: Microsoft, https://www.iis.net/
AS_WS.JBoss	Výrobce: , https://www.redhat.com/en/technologies/jboss-middleware/application-platform
AS_WS.SAP Netweaver	Výrobce: SAP, https://wiki.scn.sap.com/wiki/display/ASJAVA/AS+Java+Home
Int.AS_WS.JBoss.Lifera y	Výrobce: Liferay (open source), https://www.liferay.com/

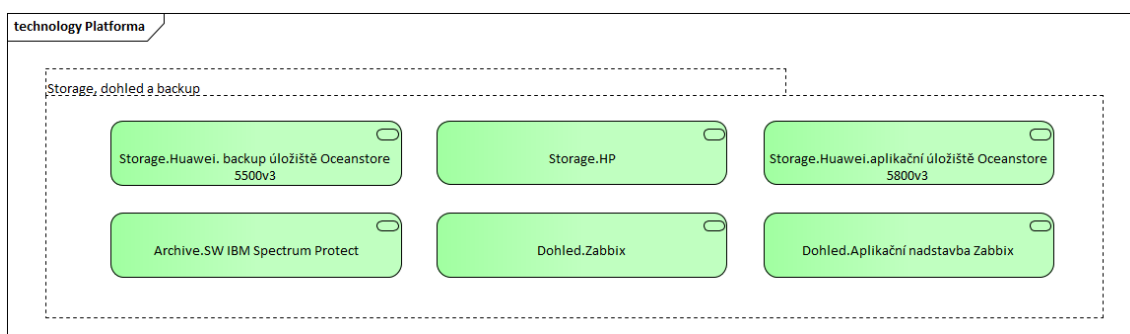

Storage.Huawei.aplikač ní úložiště Oceanstore 5800v3	Výrobce: Huawei, https://support.huawei.com/enterprise/en/enterprise-storage/oceanstor-5800-v3-pid-21041237
--	---

Storage.Huawei. backup úložiště Oceanstore 5500v3	Výrobce: Huawei, https://support.huawei.com/enterprise/en/enterprise-storage/oceanstor-5500-v3-pid-21122039
Storage.HP	Výrobce: HP, https://www.hpe.com/cz/en/storage.html
Dohled.Zabbix	Výrobce: Zabbix SIA, https://www.zabbix.com/
Dohled.Aplikační nastavba Zabbix	Výrobce: Zabbix SIA, https://www.zabbix.com/
Archive.SW IBM Spectrum Protect	Výrobce: IBM, https://www.ibm.com/cz-en/marketplace/data-protection-and-recovery

Část VII. Architektonické principy a vzory

Kapitola popisuje architektonická pravidla a principy, které musí být aplikovány při návrhu a realizaci ICT řešení.

Principy a vzory určují užití Služeb poskytovaných v rámci Platformy Správy železnic.

VII.1 Architektonické principy

Základní architektonické principy, které musí být uplatněny při návrhu ICT řešení.

- Bezpečnost a soulad s vnitropodnikovou legislativou
- Provozovatelnost řešení
- Ochrana dat jako klíčového aktiva Správy železnic
- Znovupoužitelnost řešení
- Nezávislost na dodavatelích
- Nezávislost na technologii
- Řízení identit
- Nákup a vývoj
- Business kontinuita jako zásadní činnost

VII.1.1 Bezpečnost a soulad s vnitropodnikovou legislativou

Navrhované řešení a procesy jím podporované musí být v souladu s legislativními a regulatorními nároky a vnitropodnikovou legislativou Správy železnic. V případě potřeby dodržovat interní předpisy budou tyto součástí zadávací dokumentace případně předány jiným způsobem oproti podpisu NDA.

Řešení musí umožnit monitorování akcí uživatelů, zejména jejich práce s daty a dokumenty.

Musí být zajištěna administrativnost a auditovatelnost integračních vazeb.

Vývoj a test není realizován na produkčním prostředí.

Před nasazením do produkčního prostředí je řešení prokazatelně otestováno.

Nejsou realizovány integrace mezi produkčními a neprodukčními prostředími.

Dohled je zajištěn na všech vrstvách řešení (HW, OS, DB, AS, aplikace, koncový uživatel). Musí být zajištěno napojení na centrální dohledovou konzoli.

Služby poskytované do prostředí internetu budou procházet penetračním testem.

VII.1.2 Provozovatelnost řešení

Řešení je navrženo takovým způsobem, aby bylo provozovatelné na službách a technologiích Správy železnic.

Řešení je navrženo takovým způsobem, aby bylo možné jeho převzetí do provozního prostředí Správy železnic a zajištění jeho provozu týmy a procesy Správy železnic.

Řešení je navrženo takovým způsobem, aby umožnilo škálování.

VII.1.3 Ochrana dat jako klíčového aktiva Správy železnic

Data jsou důležitým aktivem Správy železnic s významnou hodnotou.

Uživatelé řešení mají přístup pouze k datům, která nutně potřebují pro výkon své pracovní činnosti podpořené daným informačním systémem.

Řešení musí umožňovat diferencovaný přístup k datům se zohledněním uživatelských oprávnění, životního cyklu dat a jejich klasifikace.

Data se pořizují a získávají právě jednou pro všechna řešení Správy železnic.

VII.1.4 Znovupoužitelnost řešení

Řešení musí umožňovat logické oddělení dat pro současné využívání funkcionality různými subjekty (tzv. multitenant).

V rámci Správy železnic se realizuje minimalizace počtu a rozsahu používaných technologií a aplikací.

Snižováním počtu a rozsahu používaných technologií a aplikací snižujeme komplexitu správy technologického a aplikačního portfolia.

Řešení je navrhované s opakováním ověřených jednoduchých návrhových vzorů a designových principů.

Nasazování změn a nových řešení je seskupováno dle funkcionalit a cílových systémů do jednotlivých „release“. Termíny releasů jsou stanoveny jednotkou O22.

Nasazované řešení nesmí ke svému provozu vyžadovat pravidelný nutný zásah administrátora (např. restarty, čištění logů, ..)

V rámci Správy železnic usilujeme o minimalizaci počtu prostředí pro stejnou funkcionalitu.

VII.1.5 Nezávislost na dodavatelích

Řešení navrhujeme s ohledem na omezení či eliminaci rizika vendor-lock.

U řešení převzatých do provozu je cíl převzetí schopnosti vytvořit build aplikace bez závislosti na dodavateli.

Usilujeme o právo zásahu do zdrojových kódů a rozvoje řešení interními kapacitami Správy železnic nebo dalšími dodavateli. Výjimku mohou tvořit jen případy, kdy by takové požadavky byly ekonomicky výrazně nevýhodné a současně by byl důvod se domnívat, že tato práva budou nadbytečná.

VII.1.6 Nezávislost na technologiích

Preferujeme implementaci řešení pomocí otevřených standardů před použitím proprietárních technologií.

Preferujeme technologie s možností několika různých dodavatelů nebo implementátorů.

Usilujeme o implementaci řešení bez vazby na konkrétní produkt.

Usilujeme o implementaci aplikací bez úzké vazby na HW platformu.

Výjimku mohou tvořit jen případy, kdy by takové požadavky byly ekonomicky výrazně nevýhodné a současně by byl důvod se domnívat, že tato práva budou nadbytečná.

VII.1.7 Řízení identit

Identity jsou pro nově nasazovaná řešení centrálně řízené.

Informační systémy implementované do Správy železnic, s. o. musí podporovat zavedení jednotného přihlašování pomocí SSO (SingleSignOn). Jedná se o jednotný způsob ověřování identity oproti Active Directory.

Na produkčních prostředích nepracují uživatelé pod generickými účty.

Autorizace je řízená na základě rolí. Role jsou přiděleny k identitě uživatele. Autorizační role jsou v IDM skládány do byznys rolí.

Externí systém musí mít API pro napojení na IDM, definice požadavků je následující. Pro splnění bezpečnostního opatření dle vyhlášky Národního úřadu pro kybernetickou a informační bezpečnost č. 82/2018 Sb., o kybernetické bezpečnosti, § 20 Řízení přístupových oprávnění je nutné, aby každý informační systém implementovaný do společnosti Správa železnic splňoval požadavky na řízení přístupových oprávnění k jednotlivým aktivům informačního a komunikačního systému a pro čtení dat, zápis dat a změnu oprávnění, a § 22 Zaznamenávání událostí informačního a komunikačního systému, jeho uživatelů a administrátorů, zaznamenávání použití přístupových oprávnění v souladu s bezpečnostními potřebami a výsledky hodnocení rizik. Každý informační systém skrze integrační vrstvu tak musí poskytovat rozhraní, přes které bude možné řídit oprávnění, získávat informace o uživateli a rolích a to minimálně na této úrovni:

- Vytváření nových uživatelů
- Aktivace a deaktivace uživatelů
- Aktualizace uživatelů
- Získávání informací o uživateli
- Získávání seznamů aplikačních rolí
- Získávání seznamů uživatelů
- Získávání přesných informací o uživateli a přiřazení do konkrétních aplikačních rolí
- Přidávání uživatelů do aplikačních rolí
- Odebírání uživatelů z aplikačních rolí

VII.1.8 Architektura, nákup a vývoj řešení

U nákupu standardizovaných komerčních produktů požadujeme schopnost nastavení balíkového řešení interními kapacitami či dalšími externími dodavateli.

U standardizovaných agend preferujeme nákup a úpravu před custom vývojem nového zákaznického řešení.

Vzájemná integrace musí být realizované přes aplikační middleware. Integrační scénáře zajišťují, aby implementace nových funkcí v řídicí aplikaci minimalizovala vyvolané změny na straně návazných aplikací.

Preferujeme přírůstkovou integraci před přenosem kompletních informací.

Je oddělené produkční a neprodukční prostředí.

Preferujeme řešení v min. třívrstvé či vícevrstvé architektuře s min. oddělením databázové, aplikační a prezentační vrstvy.

Topologie a architektura produkčního a testovacího prostředí musí být identická, odlišovat se může ve výkonu a použitých zdrojích.

Minimalizujeme dodávku řešení s takovými úpravami, které by omezovaly nebo eliminovaly přechod na budoucí vyšší verze produktu.

V transakčních systémech preferujeme pouze základní operativní reporting. Plný reporting je implementovaný v analytických nástrojích.

Řešení je řádně dokumentované jak po stránce vývojové, provozní, uživatelské.

Případné zdrojové kódy jsou verzovány a ověřeny, že z nich je možno vytvořit interními týmy Správy železnic build aplikace. Zdrojové kódy a dokumentace jsou ukládány na standardizované úložiště Správy železnic.

Návrh prostředí reflektuje trendy technologií a zároveň business potřeby.

VII.1.9 Business kontinuita jako zásadní činnost

Navržené řešení musí odpovídat kritičnosti aplikace a požadovaným parametrům SLA.

Servisní model a parametry aplikace odpovídají bezpečnostní klasifikaci a byznysové kritičnosti aplikace.

Dle servisního modelu jsou definované plány obnovy a „disaster recovery“ postupy.

VII.2 Architektonické vzory

Architektonické vzory předepisují topologii řešení, které bude podporovat Servisní modely a dodržení SLA parametrů.

Dodavatel návrhu ICT řešení zvolí nejvhodnější architektonický vzor se znalostí konkrétních požadavků, situace a doporučení a best practices výrobce dodávaného řešení.

Základní architektonické vzory se dělí do jednotlivých skupin dle schopnosti podpořit konkrétní servisní modely.

Dostupné architektonické vzory pro návrh ICT řešení:

Skupina 1:

- V1 - Jednoúrovňové prostředí
 - prezentační vrstva na koncové stanici
 - prezentační, aplikační a datová vrstva na jednom stroji
- v2 - n-úrovňové prostředí – škálovatelné vnitřně
- V3 n-úrovňové prostředí – vnitřní škálování, vnější škálování

Skupina 2:

- V4 n-úrovňové prostředí – vnitřní škálování, replikace záloh
- V5 n-úrovňové prostředí – vnitřní škálování, vnější škálování, replikace záloh

Skupina 3:

- V6 n-úrovňové prostředí – vnitřní škálování, vnější škálování, replikace storage
- V7 n-úrovňové prostředí – vnitřní škálování, vnější škálování, replikace databáze
- V8 n-úrovňové prostředí – vnitřní škálování, vnější škálování, replikace do připraveného prostředí

VII.2.1 Skupina 1

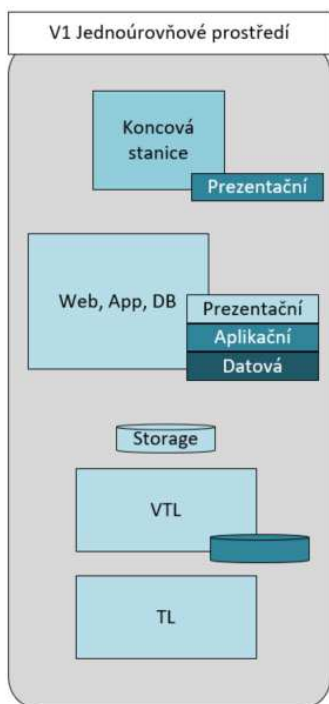

Obrázek 2: Jednoúrovňové prostředí

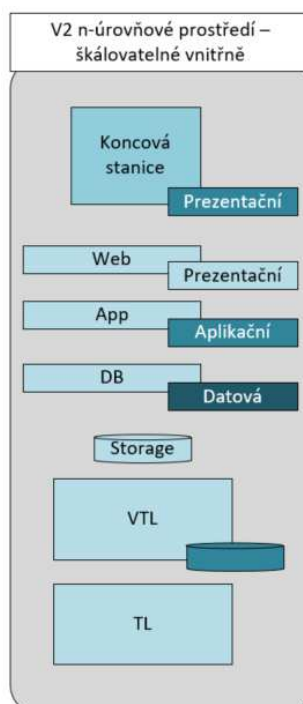

Obrázek 3: n-úrovňové prostředí – škálovatelné vnitřně

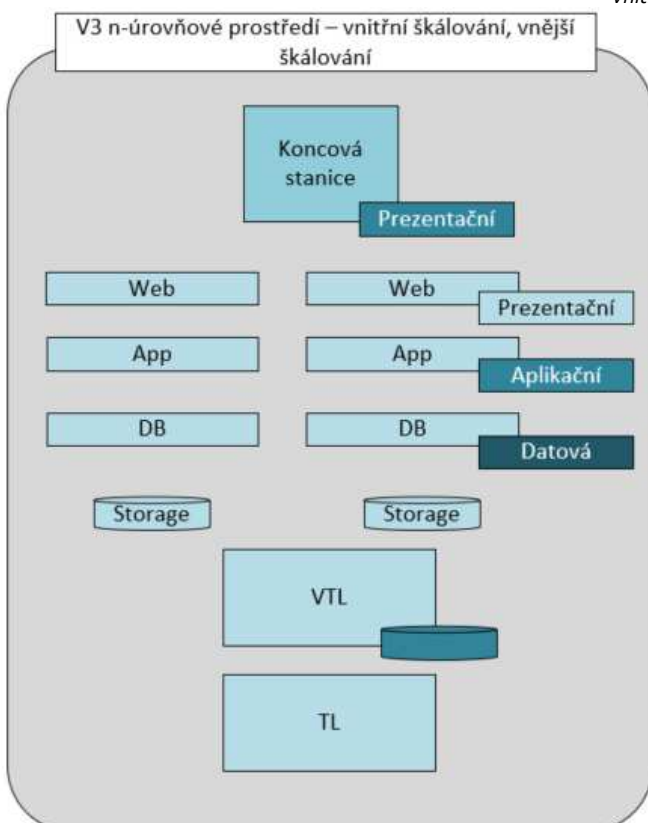

Obrázek 4: n-úrovňové prostředí - vnitřní škálování, vnější škálování

V1: Jednoduché prostředí

Jednoduché prostředí s webovým, aplikačním a databázovým serverem. Použití pro jednoduché aplikace bez požadavku na škálování a vysokou dostupnost nad rámec virtuálního prostředí.

Prostředí vhodné pro využití jako vývojové a ověřovací prostředí. Jednotlivé vrstvy odděleny na logické úrovni provozované v rámci jednoho virtuálního prostředí. Škálování scale-in (doplněním core, ram, lan, i/o)

Použitelnost pro servisní model: D

V2:n-úrovňové prostředí scale-in

n-úrovňové prostředí s webovým, aplikačním a db serverem. Použití pro jednoduché aplikace bez požadavku na škálování a vysokou dostupnost nad rámec virtuálního prostředí

Prostředí pro vývojové a ověřovací, testovací a produkční prostředí. Jednotlivé vrstvy odděleny na virtuální úrovni. Škálování scale-in (doplněním core, ram, lan, i/o)

Použitelnost pro servisní model: C, D

V3:n-úrovňové prostředí scale-in, scale-out

n-úrovňové prostředí s webovým, aplikačním a db serverem. Škálování na úrovni balancování webové, aplikační a db vrstvy. Vhodný pro zajištění vysoké dostupnosti.

Prostředí pro vývojové a ověřovací, testovací a produkční prostředí. Jednotlivé vrstvy odděleny na virtuální úrovni. Provozováno na samostatných virtuálních prostředích. Škálování scale-in (doplněním core, ram, lan, i/o) a scale-out s využitím balanceru. Použitelnost pro servisní model: C

VII.2.2 Skupina 2

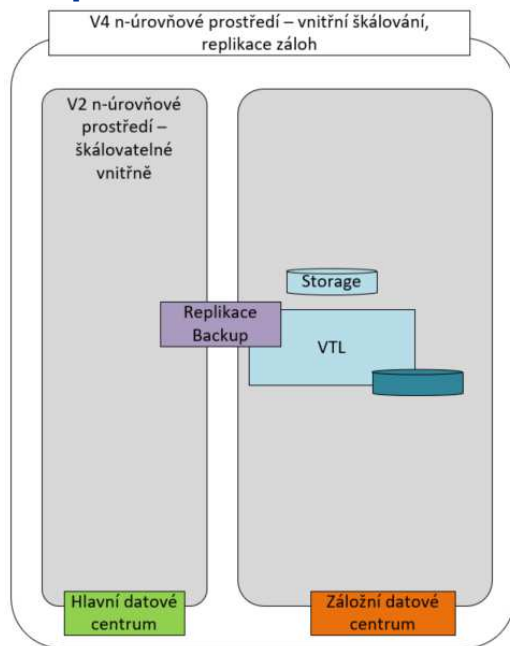

Obrázek 5: n-úrovňové prostředí - vnitřní škálování, replikace záloh

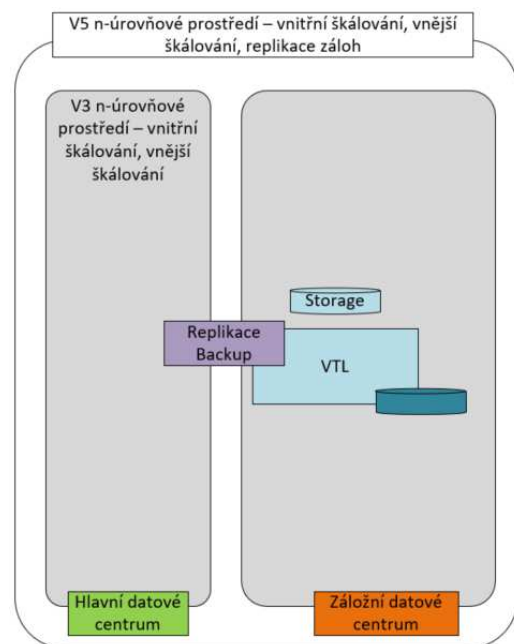

Obrázek 6: n-úrovňové prostředí - vnitřní škálování, vnější škálování, replikace záloh

V4:n-úrovňové prostředí scale-in s replikou záloh

n-úrovňové prostředí s webovým, aplikačním a db serverem. Použití pro jednoduché aplikace bez požadavku na škálování a vysokou dostupnost nad rámec virtuálního prostředí se zabezpečením dat replikou záloh do jiné lokality.

Prostředí pro vývojové a ověřovací, testovací a produkční prostředí s požadavkem na replikaci dat. Jednotlivé vrstvy odděleny na virtuální úrovni. Škálování scale-in (doplněním core, ram, lan, i/o). Replikace záloh do záložního centra. Ověřování na úrovni obnovy dat. Použitelnost pro servisní model: B

V5:n-úrovňové prostředí scale-in, scale-out s replikou záloh

n-úrovňové prostředí s webovým, aplikačním a db serverem. Škálování na úrovni balancování webové, aplikační a db vrstvy se zabezpečením dat replikou záloh do jiné lokality. Vhodný pro zajištění vysoké dostupnosti.

Prostředí pro vývojové a ověřovací, testovací a produkční prostředí. Jednotlivé vrstvy odděleny na virtuální úrovni. Provozováno na samostatných virtuálních prostředích. Škálování scale-in (doplněním core, ram, lan, i/o) a scale-out s využitím balanceru. Replikace záloh do záložního centra. Ověřování na úrovni obnovy dat.

Použitelnost pro servisní model: B

VII.2.3 Skupina 3

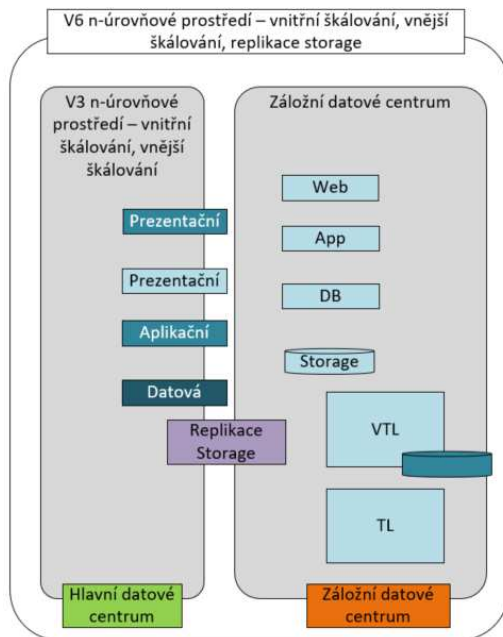

Obrázek 7: n-úrovňové prostředí - vnitřní škálování, vnější škálování, replikace storage

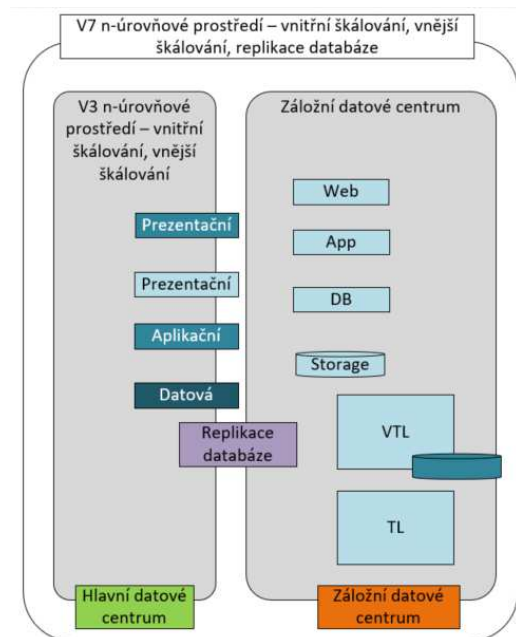

Obrázek 8: n-úrovňové prostředí - vnitřní škálování, vnější škálování, replikace databáze

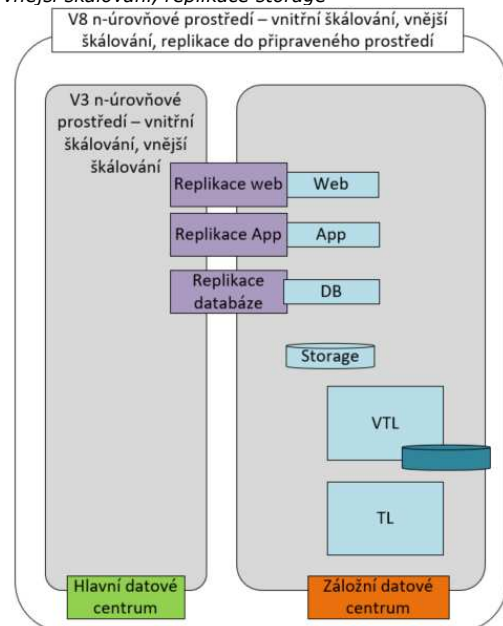

Obrázek 9: n-úrovňové prostředí - vnitřní škálování, vnější škálování, replikace do připraveného prostředí

V6:n-úrovňové prostředí scale-in, scale-out s replikou storage

Řešení prostředí s webovým, aplikačním a db prostředí s požadovanou úrovní škálování a zabezpečení na jednotlivých vrstvách (farma, cluster). Zabezpečení dat replikou storage do jiné lokality. Pro zajištění Business Continuity jsou vrstvy nad storage instalovány v rámci scénáře aktivace záložního prostředí.

Prostředí pro testovací a produkční prostředí s vysokým požadavkem na dostupnost a škálovatelnost. Jednotlivé vrstvy odděleny na virtuální úrovni. Provozováno na samostatných virtuálních prostředích. Škálování scale-in (doplněním core, ram, lan, i/o) a scale-out (doplněním serverů). Replikace storage do záložní lokality. Ověřování na úrovni storage. V případě aktivace záložního prostředí dochází k doinstalování potřebných vrstev při dodržení RTO definovaného servisním modelem.

Použitelnost pro servisní model: B

V7:n-úrovňové prostředí scale-in, scale-out s replikou DB

Řešení prostředí s webovým, aplikačním a db prostředí s požadovanou úrovní škálování a zabezpečení na jednotlivých vrstvách (farma, cluster). Zabezpečení dat replikou DB do jiné lokality. Pro zajištění Business Continuity jsou vrstvy nad DB instalovány v rámci scénáře aktivace záložního prostředí.

Prostředí pro testovací a produkční prostředí s vysokým požadavkem na dostupnost a škálovatelnost. Jednotlivé vrstvy odděleny na virtuální úrovni. Provozováno na samostatných virtuálních prostředích. Škálování scale-in (doplněním core, ram, lan, i/o) a scale-out (doplněním serverů). Replikace databáze do záložní lokality. Ověřování na úrovni připraveného db prostředí. V případě aktivace záložního prostředí dochází k doinstalování potřebných vrstev při dodržení RTO definovaného servisním modelem.

Použitelnost pro servisní model: A

V8:n-úrovňové prostředí scale-in, scale-out s replikou do připraveného prostředí

Řešení prostředí s webovým, aplikačním a db prostředí s požadovanou úrovní škálování a zabezpečení na jednotlivých vrstvách (farma, cluster). Zabezpečení dat replikou do jiné lokality s připraveným prostředím v této lokalitě. Vzor je vhodný pro řešení s nejvyšším požadavkem na RTO.

Prostředí pro testovací a produkční prostředí s vysokým požadavkem na dostupnost a škálovatelnost. Jednotlivé vrstvy odděleny na virtuální úrovni. Provozováno na samostatných virtuálních prostředích. Škálování scale-in (doplněním core, ram, lan, i/o) a scale-out (doplněním serverů). Replikace do záložní lokality na potřebných vrstvách (DB, APP, WEB). Ověřování na úrovni připraveného prostředí dle zvoleného typu repliky.

Použitelnost pro servisní model: A

Část VIII. Principy aplikování platformy Správy železnic

Následující kapitola popisuje případy použití a principy aplikování platformy Správy železnic v rámci Správy železnic v konkrétních situacích.

Využití platformy Správy železnic je vyžadováno v následujících situacích:

- marketingový průzkum
- předběžná tržní konzultace
- zadávací dokumentace pro externího partnera
- žádost o informace
- poptávka / objednávka
- zpracování návrhu řešení účastníkem zadávacího řízení.
- hodnocení externích nabídek zadavatelem
- zpracování návrhu řešení interním zpracovatelem

Platforma je uveřejňována jako součást zadávacích podmínek. Služby, které jsou uvedeny v platformě jsou standardy Správy železnic, na kterých by dodávaná technologie měla být provozována.

Při hodnocení nabídek v zadávacích řízeních bude soulad s Platformou posuzován z pohledu kompatibility nově pořizovaných technologií se stávajícími.

Ve stávajícím způsobu vypisování a vyhodnocování veřejných zakázek je doporučeno, aby byla vyžadována kompatibilita s technologiemi platformy.

Část IX. Přílohy

Příloha č. 5 Smlouvy o dílo na vytvoření software

Poddodavatelé

Prodávající poskytuje Kupujícímu předmět plnění dle Smlouvy sám.

/

Prodávající provádí předmět plnění dle Smlouvy prostřednictvím následujících Poddodavatelů:

- [OBCHODNÍ FIRMA PODDODAVATELE – NÁZEV, IČO, SÍDLO – DOPLNÍ PRODÁVAJÍCÍ]	
- Část Plnění dle Smlouvy prováděná prostřednictvím Poddodavatele ve finančním procentuálním vyjádření ve vztahu k Ceně.	- [DOPLNÍ PRODÁVAJÍCÍ] %
- Stručný popis činností, které jsou prováděny Poddodavatelem.	- [DOPLNÍ PRODÁVAJÍCÍ]

[Pokud Proávající provádí Plnění či jeho část prostřednictvím Poddodavatelů, uvede tabulku tolikrát, kolika Poddodavateli bude předmět plnění provádět. Proávající musí uvést všechny Poddodavatele, kteří se budou podílet na provádění Plnění dle Smlouvy.]

Zvláštní obchodní podmínky pro Zakázky v oblasti ICT

OBSAH

1.	VÝKLAD POJMŮ.....	2
2.	DOBA A MÍSTO PLNĚNÍ	7
3.	PRÁVA A POVINNOSTI OBOU STRAN.....	7
4.	POVINNOSTI DODAVATELE	7
5.	POVINNOSTI OBJEDNATELE.....	8
6.	LICENČNÍ UJEDNÁNÍ	8
7.	ZDROJOVÝ KÓD A DOKUMENTACE.....	10
8.	AKCEPTAČNÍ ŘÍZENÍ.....	12
9.	ŠKOLENÍ	13
10.	HELPDESK.....	13
11.	NAHLÁŠENÍ INCIDENTU	14
12.	SERVISNÍ MODELY	15
13.	ÚČAST PODDODAVATELŮ	16
14.	REALIZAČNÍ TÝM	17
15.	KOMUNIKACE STRAN	17
16.	SMLUVNÍ POKUTY	17
17.	ZÁRUKA ZA JAKOST A PRÁVA Z VADNÉHO PLNĚNÍ.....	19
18.	UKONČENÍ SMLUVNÍHO VZTAHU	20
19.	ZMĚNY SMLOUVY A ZMĚNOVÉ ŘÍZENÍ	21
20.	KYBERNETICKÁ BEZPEČNOST.....	22
21.	OCHRANA OSOBNÍCH ÚDAJŮ	25
22.	OCHRANA DŮVĚRNÝCH INFORMACÍ	26

1. VÝKLAD POJMŮ

- 1.1. **Akceptační kritéria** představují podmínku anebo vlastnost výstupu provádění Plnění dle Smlouvy, která musí být splněna, aby bylo Plnění dle Smlouvy provedeno, přičemž Akceptační kritéria jsou uvedena v Příloze Smlouvy, která obsahuje specifikaci Plnění (dále jen „**Specifikace Plnění**“).
- 1.2. **Akceptační protokol** je protokol, který jsou zavázáni podepsat Objednatel i Dodavatel po provedení všech nezbytných činností v rámci Akceptačního řízení, potvrzující provedení výstupu provádění Plnění anebo výsledek Testů výstupů provádění Plnění. Protokol je připravený ze strany Dodavatele a následně upravený a vyplněný Objednatelem. Akceptační protokol obsahuje:
 - a. specifikaci provedeného Plnění;
 - b. Akceptační kritéria;
 - c. informace o průběhu Testů, jsou-li prováděny;
 - d. další informace a dokumenty nezbytné pro provedení Akceptačního řízení provedeného Plnění.
- 1.3. **Akceptační řízení** je postupné provedení akceptačních procesů a podepsání Akceptačního/ch protokolu/ů pro Plnění dle Smlouvy.
- 1.4. **Aktualizace** je dílčí změna verze Software, zpravidla odstraňující zranitelnosti či drobné nedostatky Software většinou neprojevující se navenek uživatelům, v IT obvykle označovaná jako „patch“ nebo „security update“ (v rámci IT se také často označuje jako změna třetí číslice v čísle verze Software, tedy např. 4.1.1. na 4.1.2.). Aktualizace představuje takovou změnu Software, která není Modernizací ani Zásadní modernizací.
- 1.5. **Autorské dílo** znamená dílo ve smyslu § 2 Autorského zákona; zejména nikoliv však výlučně Software, Databáze a jakékoliv výstupy předávané Objednateli na základě Smlouvy, které splňují podmínky stanovené v § 2 Autorského zákona.
- 1.6. **Autorský zákon** znamená zákon č. 121/2000 Sb., o právu autorském, o právech souvisejících s právem autorským a o změně některých zákonů (autorský zákon), ve znění pozdějších předpisů.
- 1.7. **Čas nahlášení Incidentu** představuje časový údaj, vyjadřující datum a čas, kdy byl Incident nahlášen Dodavateli způsobem stanoveným ve Smlouvě, tj. vytvořením ticketu v Helpdesku, vytěžením emailu z emailového serveru Objednatele a jeho vložení do Helpdesku jako ticketu anebo ukončením telefonátu.
- 1.8. **Data** jsou jakékoliv údaje či informace vznikající v souvislosti s Plněním dle Smlouvy.
- 1.9. **Databáze** znamená databázi splňující požadavky na Autorská díla, databázi ve smyslu § 88 Autorského zákona a jakoukoliv jinou Autorským zákonem neupravenou databázi.
- 1.10. **Doba vyřešení** je pro každou kategorii Incidentů uvedena ve Smlouvě a znamená rozdíl mezi časem nahlášení Incidentu a dodáním řešení. Do Doby vyřešení Incidentu se nezapočítává doba, po kterou nemůže Dodavatel řešit Incident z důvodu:
 - a. neobdržení podkladů a informací vyžádaných Dodavatelem, které jsou nezbytně nutné pro lokalizaci nebo replikaci Incidentu, od Objednatele;
 - b. řešení Incidentu u třetí osoby (vyjma Poddodavatele), jejíž součinnost je dle Smlouvy povinen zajistit Objednatel (např. poskytovatele služeb podpory IT prostředí Objednatele anebo systémů, na které je Software napojen);
 - c. neposkytnutí jiné nezbytně nutné součinnosti Objednatele vyžádané Dodavatelem v souladu s těmito ZOP či Smlouvou a souvisejícími přílohami.
- 1.11. **Doba zahájení řešení incidentu (RTI)** je Doba, která uplyne od času nahlášení Incidentu Ohlašovatelem prostřednictvím Helpdesku a okamžikem předání řešení Incidentu na skupinu řešitelů.
- 1.12. **Dodavatel** označuje rovněž Poskytovatele, Zhotovitele či Prodávajícího v závislosti na typu uzavřené Smlouvy.
- 1.13. **Dokumentace** znamená část specifikace Předmětu Smlouvy, která představuje jednotlivé dokumenty popisující Předmět Smlouvy a zacházení s ním, jako jsou uživatelská dokumentace, administrátorská dokumentace, bezpečnostní dokumentace, a také jakoukoliv jinou dokumentaci vytvářenou anebo poskytovanou Dodavatelem v rámci provádění Plnění. Dokumentace musí být vždy vyhotovena a předána Objednateli v elektronické podobě (pokud je vyhotovována v listinné podobě, pak Dodavatel předá Objednateli elektronickou kopii takové Dokumentace).

- 1.14. **Dostupnost** znamená stav Software, v průběhu kterého je, anebo by v případě poskytování řádné a včasné součinnosti ze strany Objednatele za podmínek dle Smlouvy byl možný řádný provoz Software v celém jeho rozsahu nebo jeho podstatné části, přičemž Software se považuje za Dostupný, je-li přístupný a použitelný pro všechny uživatele Software.
- 1.15. **Důvěrné informace** znamenají informace, které jsou zpracovávány, ukládány nebo poskytovány v IT prostředí Objednatele, včetně Dat Objednatele, veškeré údaje a informace související s těmito informacemi, s technickým vybavením, komunikačními prostředky a programovým vybavením IT prostředí Objednatele a s objekty, ve kterých jsou tyto systémy umístěny, zaměstnanci nebo dodavateli podílejícími se na provozu, rozvoji, správě nebo bezpečnosti IT prostředí Objednatele. Mezi Důvěrné informace nepatří informace, které jsou veřejně přístupné.
- 1.16. **FOSS licence** znamená Free Open Source Software licence.
- 1.17. **GDPR** znamená nařízení Evropského parlamentu a Rady (EU) 2016/679 ze dne 27. dubna 2016 o ochraně fyzických osob v souvislosti se zpracováním osobních údajů a o volném pohybu těchto údajů a o zrušení směrnice 95/46/ES (obecné nařízení o ochraně osobních údajů).
- 1.18. **GUI** znamená grafické uživatelské rozhraní.
- 1.19. **Hardware** znamená veškeré hmotné součásti počítačových systémů a veškeré související vybavení hmotné povahy spolu se vším příslušenstvím, a včetně veškeré související dokumentace.
- 1.20. **Informační či komunikační systém** znamená informační či komunikační systém kritické informační infrastruktury Objednatele ve smyslu § 2 b) ZKB nebo jiný informační či komunikační systém, na který se vztahuje ZKB.
- 1.21. **Incident** představuje neplánované přerušení fungování Předmětu Smlouvy, jakékoliv jeho části anebo Plnění dle Smlouvy, omezení kvality fungování Předmětu Smlouvy a souvisejícího Plnění, anebo jakoukoliv prokazatelnou nefunkčnost Předmětu Smlouvy a souvisejícího Plnění. Incident se projevuje zejména selháním oproti funkčnosti a funkcionalitě specifikované v Příloze Smlouvy *Specifikace Plnění*, anebo obvyklé pro Předmět Smlouvy. Vada je vždy Incidentem a jde tak o podmnožinu pojmu Incident. Za dobu trvání Incidentu se považuje doba od Času nahlášení Incidentu Ohlašovatelem do vyřešení Incidentu, které bude Ohlašovatelem nebo jeho nadřízeným uživatelem potvrzeno vhodným způsobem v Helpdesku, byl-li Incident vyřešen.
- Kategorizace incidentů dle důležitosti, zohledňující naléhavost a dopad Incidentu:
- A) Vysoká – ohrožení kritických procesů a činností na straně Objednatele
 - B) Střední – Zásadní vliv na důležité procesy a činnosti Objednatele
 - C) Nízká – standardní řešení v efektivním režimu
- 1.22. **Instalace** znamená provedení veškerých činností nezbytných k zprovoznění Hardware nebo Software vč. jeho Aktualizací, Modernizací či Zásadních modernizací poskytnutých v rámci Plnění dle Smlouvy v IT prostředí Objednatele, a to na platformě určené Objednatelem.
- 1.23. **ISDS** znamená informační systém datových schránek ve smyslu zákona č. 300/2008 Sb., o elektronických úkonech a autorizované konverzi dokumentů, ve znění pozdějších předpisů.
- 1.24. **Interní předpisy** znamenají interní předpisy Objednatele, jejichž seznam včetně znění daných interních předpisů, jsou-li relevantní z hlediska Plnění, je uveden v Příloze Smlouvy *Seznam interních předpisů*.
- 1.25. **Insolvenční zákon** znamená zákon č. 182/2006 Sb., o úpadku a způsobech jeho řešení (insolvenční zákon), ve znění pozdějších předpisů.
- 1.26. **IT prostředí Objednatele** znamená veškerý Hardware ve vlastnictví Objednatele a Software, ve vztahu k němuž je Objednatel nositelem potřebných oprávnění, nebo Hardware a Software využívaný Objednatelem na základě jiného právního titulu než Smlouvy. Jedná se zejména o servery, diskové pole a stanice, aplikace třetích osob, pasivní a aktivní datová infrastruktura (kabeláže, switche, VPN linky apod.). Podrobná specifikace IT prostředí Objednatele je uvedena v Příloze Smlouvy *Platforma Správy železnic* a v Příloze Smlouvy *Specifikace Plnění*.
- 1.27. **Kvalifikovaná osoba** je člen Realizačního týmu, kterým Dodavatel prokazoval splnění kvalifikačních předpokladů v rámci Veřejné zakázky.
- 1.28. **Kybernetický bezpečnostní incident** je narušení bezpečnosti informací v informačních systémech nebo narušení bezpečnosti služeb anebo bezpečnosti a integrity sítí elektronických komunikací podle § 7 ZKB v důsledku Kybernetické bezpečnostní události.

- 1.29. **Kybernetická bezpečností událost** je událost podle § 7 ZKB, která může způsobit narušení bezpečnosti informací v informačních systémech nebo narušení bezpečnosti služeb anebo bezpečnosti a integrity sítí elektronických komunikací.
- 1.30. **Modernizace** je změna verze Software, která zpravidla představuje výraznější zásah do dílčí funkcionality Software, přepracováním jeho vybrané funkcionality či doplnění funkcionality nové, zvýšení kompatibility Software s jinými prvky informačních a komunikačních technologií, či jinou optimalizací funkce Software nad rámec Aktualizace, zpravidla v IT označovaná jako „update“ (v rámci IT se také často označuje jako změna druhé číslice v čísle verze Software, tedy např. 4.1. na 4.2.).
- 1.31. **NÚKIB** znamená Národní úřad pro kybernetickou a informační bezpečnost.
- 1.32. **Občanský zákoník** znamená zákon č. 89/2012 Sb., občanský zákoník, ve znění pozdějších předpisů.
- 1.33. **Obchodní podmínky** znamenají obchodní podmínky Objednatele, v posledním znění ke dni podání nabídky do Veřejné zakázky či aktualizace těchto Obchodních podmínek provedené v souladu se Smlouvou po dobu jejího trvání.
- 1.34. **Objednatel** je Správa železnic, státní organizace, IČO 70994234, se sídlem Praha 1 – Nové Město, Dlážděná 1003/7, PSČ 110 00, zapsaná v obchodním rejstříku vedeném Městským soudem v Praze pod sp. Zn. A 48384.
- 1.35. **Ohlašovatel** znamená uživatel Předmětu Smlouvy; případně osoba určená Objednatelem dle vymezení parametrů Helpdesk
- pro úroveň L1 Helpdesku uživatele Software;
 - pro úroveň L2 Helpdesku osoby určených Objednatelem dle jeho potřeb zajišťující úroveň L1 podpory;
 - pro úroveň L3 Helpdesku člen Realizačního týmu určeného Dodavatelem dle jeho potřeby zajišťující úroveň L2 podpory.
- 1.36. **Opční právo** představuje vyhrazenou změnu závazku v souladu s ustanovením § 100 odst. 3 ZZVZ ze Smlouvy spočívající v pořízení dalšího obdobného Plnění od vybraného uchazeče v rámci zadávacího řízení Veřejné zakázky, tj. od Dodavatele dle Smlouvy.
- 1.37. **Osobní údaje** znamenají osobní údaje ve smyslu GDPR, včetně zvláštních kategorií osobních údajů ve smyslu článku 9 a rozsudků ve smyslu článku 10 GDPR.
- 1.38. **Pracovní den (PD)** znamená kterýkoliv den, kromě soboty a neděle a dnů, na něž připadá státní svátek nebo ostatní svátek podle platných a účinných právních předpisů České republiky.
- 1.39. **Plnění** představuje plnění, které tvoří Předmět Smlouvy a k němuž se váže povinnost Dodavatele toto plnění Objednateli poskytovat. Plnění je blíže specifikované ve Smlouvě a v Příloze Smlouvy *Specifikace Plnění*.
- 1.40. **Poddodavatel** znamená kteroukoli třetí osobu realizující poddodávky pro Dodavatele v souvislosti s Předmětem Smlouvy. Poddodavatelé mohou být výslovně uvedeni v Příloze Smlouvy *Poddodavatelé*.
- 1.41. **Požadavek** znamená žádost ze strany Objednatele o službu nebo její podporu předaná v souladu se Smlouvou Dodavateli, která nemá příčinu v chybovém stavu, tj. není incidentem. Kategorizace Požadavků dle důležitosti:
- Vysoká – řešení je pro Objednatele kritické
 - Střední – řešení neovlivňuje využívání hlavních funkcí služby
 - Nízká – řešení výrazně neovlivňuje procesy Objednatele
- 1.42. **Produkční prostředí** znamená IT prostředí Objednatele v ostrém provozu běžně přípustnou uživatelům Software, vyjma Testovacího prostředí.
- 1.43. **Provozovatel** znamená provozovatel ve smyslu § 2 písm. g) ZKB.
- 1.44. **Předmět Smlouvy** znamená dle typu Smlouvy Software nebo Hardware, přičemž parametry a vlastnosti Předmětu Smlouvy jsou blíže specifikovány v Příloze Smlouvy *Specifikace Plnění*.
- 1.45. **Převzetí poskytování plnění** je předání znalostí Dodavateli a praktické seznámení se Dodavatele s podmínkami poskytování služeb. Pokud dochází k převzetí poskytování podpory, jsou podmínky pro Převzetí poskytování plnění uvedeny ve Smlouvě a v Příloze Smlouvy *Specifikace Plnění*.
- 1.46. **Příloha Smlouvy** je dokument, který tvoří nedílnou součást Smlouvy a obsahuje bližší specifikaci smluvních podmínek.

- 1.47. **Reakce** znamená kvalifikovanou a konkrétní odpověď na nahlášení Incidentu nebo na jiný požadavek, ve formě a způsobem dále definovanými v Příloze Smlouvy *Specifikace Plnění*.
- 1.48. **Reakční doba** je pro každou kategorii Incidentů uvedena v Příloze *Specifikace Plnění* a představuje dobu od Času nahlášení Incidentu do doručení Reakce Objednateli nebo Ohlašovatelí.
- 1.49. **Realizační tým** znamená osoby uvedené v příloze Smlouvy *Realizační tým*, kterými Dodavatel prokazoval splnění kvalifikačních předpokladů v rámci Veřejné zakázky a další osoby (zaměstnanci Dodavatele či Poddodavatele), prostřednictvím nichž Dodavatel provádí Plnění dle Smlouvy.
- 1.50. **Recovery Point Objective (RPO)** je parametr, který vyjadřuje maximální ztrátu dat uživatelů při havárii systému a následné obnově.
- 1.51. **Recovery Time Objective (RTO)** je parametr, který vyjadřuje dobu nutnou k obnově chodu služby do akceptované úrovně provozu.
- 1.52. **Helpdesk** je Software provozovaný Dodavatelem nebo Objednatelem sloužící ke komunikaci Stran v průběhu provádění Plnění dle Smlouvy, v rámci něhož bude evidován postup Dodavatele při provádění Plnění dle Smlouvy a zároveň bude sloužit jako kontaktní místo Dodavatele pro nahlašování požadavků, otázek, odpovědí a další zaznamenávání průběhu provádění Plnění dle Smlouvy.
- 1.53. **Servisní model** je standardizovaný model provozu a podpory aplikace, systému nebo instance služby.
- 1.54. **SLA** znamená úroveň kvality Plnění představující dohodu o úrovni poskytovaných ICT služeb dle Smlouvy.
- 1.55. **Software** znamená veškeré programové vybavení a další Autorská díla, stejně jako další věci či jiné majetkové hodnoty, které s programovým vybavením souvisí a jsou určeny ke společnému užívání s tímto programovým vybavením, tj. zejména Databáze, GUI, zvukové nahrávky, videa, obrázky, fotografie apod., včetně veškeré související dokumentace a updatů a upgradů tohoto programového vybavení, avšak s výjimkou Hardware a Databází.
- 1.56. **Standardní Software** znamená Software, který je distribuován pod standardními licenčními podmínkami více třetím osobám. Mezi Standardní software patří:
- Software renomovaných výrobců, jenž je na trhu běžně dostupný, tj. nabízený na území České republiky alespoň dvěma (2) na sobě nezávislými a vzájemně se neovládajícími subjekty, a který je v době uzavření Smlouvy prokazatelně užíván v produkční prostředí nejméně u pěti (5) na sobě nezávislých a vzájemně nepropojených subjektů.
 - Software, u kterého je s ohledem na jeho (i) marginální význam, (ii) nekomplikovanou propojitelnost či (iii) oddělitelnost a nahraditelnost v IT prostředí bez nutnosti vynakládání větších prostředků (více než 50.000 Kč/rok) zajištěno, že další rozvoj Software jinou osobou než tvůrcem/distributorem takového Software je možné provádět bez toho, aby tím byla dotčena práva autorů takového Softwaru, neboť nebude nutné zasahovat do Zdrojových kódů takového Softwaru anebo proto, že případné nahrazení takového Softwaru nebude představovat výraznější komplikaci a náklad na straně Objednatele.
 - Software, jehož API („Application Programming Interface“) pokrývá všechny moduly a funkcionality Software, je dobře dokumentované, umožňuje zapouzdření Software a jeho adaptaci v rámci měnících se podmínek IT prostředí Objednatele a Software bez nutnosti zásahu do Zdrojových kódů Softwaru, a Dodavatel poskytne Objednateli právo užít toto rozhraní pro programování aplikací ve stejném rozsahu, jako Software.
 - Software, o kterém to stanoví Smlouva.
- 1.57. **Smlouva** uzavřená na základě zadávacího řízení Veřejné zakázky vztahující se k ICT, která se řídí těmito ZOP.
- 1.58. **Testy** se rozumí provádění testovacího užívání Předmětu Smlouvy v Testovacím prostředí prostřednictvím simulace ostrého provozu v Produkčním prostředí a reálných situací a Testovacích scénářů.
- 1.59. **Testovací prostředí** znamená virtuální či fyzickou kopii Předmětu Smlouvy anebo IT prostředí Objednatele určenou Objednatelem k provádění Testů.
- 1.60. **Vada kategorie A** znamená kritickou vadu, která má zásadní dopad na základní funkce Plnění, má jakýkoli vliv na kvalitu a bezpečnost dat a výsledky jejich zpracování anebo způsobuje výpadky Plnění.

- 1.61. **Vada kategorie B** znamená vadu umožňující provoz základních funkcí Plnění, zároveň nemá vliv na kvalitu ani na bezpečnost dat a výsledky zpracování anebo hrozí, že by mohla způsobit výpadek Plnění.
- 1.62. **Vada kategorie C** znamená vadu, která není Vadou kategorie A anebo B (např. špatná grafická úprava aplikace, špatný pravopis u nápovědy apod.).
- 1.63. **Veřejná zakázka** je zakázka realizovaná na základě smlouvy mezi Objednatelem a Dodavatelem, jež byla uzavřena na základě zadávacího řízení dle ZZVZ nebo výběrového řízení dle vnitřních předpisů Objednatele.
- 1.64. **VKB** znamená vyhlášku č. 82/2018 Sb., o bezpečnostních opatřeních, kybernetických bezpečnostních incidentech, reaktivních opatřeních, náležitostech podání v oblasti kybernetické bezpečnosti a likvidaci dat (vyhláška o kybernetické bezpečnosti), ve znění pozdějších předpisů.
- 1.65. **Výkaz** znamená dokument obsahující souhrnnou evidenci poskytnutého Plnění za období vymezené ve Smlouvě nebo v Příloze Smlouvy *Specifikace Plnění*. Výkaz je vystavován zpětně za vymezené období.
- 1.66. **Výpadek** znamená neplánované přerušení provozu Předmětu smlouvy či jakékoliv jeho podstatné části, při kterém je tento celek či v příslušná část nedostupná pro uživatele (není dostupný). Za Výpadek se pro účely této Smlouvy nepovažuje Výpadek způsobený z důvodů způsobených třetími osobami, jejichž součinnost anebo bezvadné poskytování služeb je povinen zajistit Objednatel (poskytovatel služeb podpory IT prostředí Objednatele a informačních systémů, na které je Software napojen).
- 1.67. **Újma** znamená vždy újmu na jmění (škodu) ve smyslu § 2894 odst. 1 Občanského zákoníku a dále vždy i nemajetkovou újmu ve smyslu § 2894 odst. 2 Občanského zákoníku. Toto ustanovení je výslovným ujednáním o povinnosti stran odčinit nemajetkovou újmu v případech porušení povinností dle těchto ZOP a Smlouvy.
- 1.68. **Významný dodavatel** znamená Dodavatel, který je Provozovatelem, jakož i každý, kdo s Objednatelem vstupuje do právního vztahu, který je významný z hlediska bezpečnosti Informačního či komunikačního systému ve smyslu § 2 odst. M) VKB.
- 1.69. **Významná změna** znamená změna, která má nebo může mít vliv na kybernetickou bezpečnost a představuje vysoké riziko, např.
- změny pravidel ochranných systémů aplikačních firewallů a pravidel přepínání a směrování v sítích,
 - změny autentizačních mechanismů,
 - přidání, změna nebo odebrání služeb, informačních systémů/aplikací nebo ochranných systémů,
 - změny, které umožňují sdílení informací, služeb nebo zdrojů mimo provozní prostředí,
 - změny opatření pro zajištění bezpečnosti vzdáleného přístupu,
 - zavedení skriptů pro automatické přihlášení,
 - migrace dat do jiné Databáze, apod. ve smyslu § 2 odst. O) VKB.
- 1.70. **Zadávací dokumentace** je souborem dokumentů obsahujících zadávací podmínky, sdělované nebo zpřístupňované účastníkům zadávacího řízení na Veřejnou zakázku.
- 1.71. **Zásadní modernizace** je podstatná změna/rozšíření funkčnosti nebo změna koncepce Software, přinášející podstatné změny pro chování Software vůči uživatelům, zpravidla v IT označovaná jako „upgrade“ (v rámci IT se také často označuje jako změna v čísle verze Software, tedy např. 4 na 5).
- 1.72. **Zdrojový kód** znamená zápis kódu počítačového programu (Softwaru) v programovacím jazyce, který je uložen v jednom nebo více editovatelných souborech, čitelný, opatřený komentáři vysvětlujícími jednotlivé jeho části alespoň ve standardu obvyklém pro open source projekty a procesy, ve spustitelném formátu odpovídajícím programovacímu jazyku a Produkčnímu prostředí, včetně ověřeného a podrobného postupu nezbytného pro sestavení plně funkčního strojového kódu, a v podobě, aby jej bylo možné zkompileovat do strojového kódu bez nutnosti provedení jiných úprav než kompilace v souladu s postupem k sestavení.
- 1.73. **ZKB** znamená zákon č. 181/2014 Sb., o kybernetické bezpečnosti a o změně souvisejících zákonů (zákon o kybernetické bezpečnosti), ve znění pozdějších předpisů.
- 1.74. **ZOP** znamená tento dokument, tedy zvláštní obchodní podmínky, které definují další parametry a upřesňují konkrétní podmínky a specifické požadavky Objednatele.

- 1.75. **ZZVZ** znamená zákon č. 134/2016 Sb., o zadávání veřejných zakázek, ve znění pozdějších předpisů.
- 1.76. Není-li výslovně uvedeno jinak nebo nevyplývá-li něco jiného z povahy věci, mají pojmy, které nejsou definovány v těchto ZOP, význam uvedený v Obchodních podmínkách či Smlouvě a jejich přílohách.
- 1.77. Ustanovení ZOP mají přednost před ustanoveními Obchodních podmínek, pokud jsou ustanovení těchto dokumentů v rozporu, uplatní se ustanovení uvedené v ZOP. Ustanovení Smlouvy mají přednost před ustanoveními Obchodních podmínek i ZOP.

2. DOBA A MÍSTO PLNĚNÍ

- 2.1. Provádění Plnění bude zahájeno ode dne nabytí účinnosti Smlouvy, není-li ve Smlouvě stanoveno jinak.
- 2.2. Plnění nebo dílčí části Plnění bude Dodavatel provádět v termínech sjednaných ve Smlouvě či definovaných v Příloze Smlouvy *Specifikace Plnění* nebo *Harmonogram*.
- 2.3. Místem provádění Plnění jsou místa umístění IT prostředí Objednatele (tj. Testovací prostředí a Produkční prostředí), není-li ve Smlouvě anebo Příloze Smlouvy *Specifikace Plnění* výslovně stanoveno jinak. Popis IT prostředí Objednatele obsahuje Příloha Smlouvy *Platforma Správy železnic*.
- 2.4. Služby budou poskytovány formou vzdáleného přístupu k IT prostředí Objednatele, není-li ve Smlouvě stanoveno jinak. Objednatel se zavazuje umožnit Dodavateli vzdálený přístup k IT prostředí Objednatele. Objednatel je oprávněn monitorovat a logovat přístupy Dodavatele do IT prostředí Objednatele, jakož i veškerou další aktivitu Dodavatele významnou z hlediska bezpečnosti Informačního či komunikačního systému za účelem posouzení souladu plnění Smlouvy s pravidly uvedenými v těchto ZOP, zejm. pak čl. 20. ZOP a Dodavatel se zavazuje Objednateli za tímto účelem poskytnout veškerou nutnou součinnost. Vzdálený přístup k IT prostředí Objednatele může být Objednatelem okamžitě odepřen v případě Kybernetické bezpečnostní události ve smyslu § 7 ZKB či porušení povinností stanovených v Interních předpisech.
- 2.5. Dodavatel bere na vědomí, že přístup k IT prostředí Objednatele:
 - a. je udělován fyzickým osobám Dodavatele, jakož i pro konkrétní zařízení, na základě výslovného požadavku Dodavatele a Objednatel je oprávněn dle svého uvážení přístup neudělit či kdykoli odebrat;
 - b. je poskytován na základě principů "need to know" a "deny by default"; a
 - c. je poskytován za podmínky dodržování veškerých bezpečnostních opatření a požadavků Objednatele.

3. PRÁVA A POVINNOSTI OBOU STRAN

- 3.1. Strany se zavazují postupovat v souladu s veškerými obecně závaznými právními předpisy a prohlašují, že Smlouva je v souladu s těmito právními předpisy. Pokud se v průběhu trvání Smlouvy některé její ustanovení dostane do rozporu s kogentním ustanovením obecně závazného právního předpisu, platí příslušné ustanovení právního předpisu s tím, že zbývající ustanovení Smlouvy zůstávají v platnosti.
- 3.2. Strany jsou v průběhu Plnění povinny postupovat v souladu s Interními předpisy Objednatele, pokud jsou jednoznačně specifikovány v Příloze Smlouvy *Seznam Interních předpisů*. Podpisem Smlouvy Dodavatel prohlašuje, že měl možnost se seznámit s Interními předpisy Objednatele, jejichž seznam je uveden v Příloze Smlouvy *Seznam interních předpisů*, a dále bere na vědomí, že Interní předpisy mohou být přiměřeným způsobem jednostranně měněny či jinak doplňovány Objednatelem, přičemž každá nová verze je pro Dodavatele závazná vždy ode dne, kdy se s ní seznámil či měl prokazatelnou možnost se s nimi seznámit. Rozsah Interních předpisů může být Objednatelem jednostranně rozšířen o další dokumenty stanovující jeho interní procesy.

4. POVINNOSTI DODAVATELE

- 4.1. Dodavatel se zavazuje provádět pro Objednatele Plnění osobně, tj. prostřednictvím svých zaměstnanců, členů Realizačního týmu a prostřednictvím svých Poddodavatelů za podmínky stanovených ve Smlouvě a těchto ZOP. V případě, že je požadavek na složení Realizačního týmu uveden ve Smlouvě, je Dodavatel povinen provádět Plnění výhradně prostřednictvím členů Realizačního týmu, kterými prokázal splnění kvalifikace v průběhu zadávacího řízení na Veřejnou zakázku.

- 4.2. Dodavatel se během poskytování Plnění pro Objednatele zavazuje informovat Objednatele o Významné změně ovlivnění nebo ovládání Dodavatele podle ust. § 71 a násl. zákona č. 90/2012 Sb., o obchodních korporacích, ve znění pozdějších předpisů (dále jen „ZOK“), nebo změně vlastnictví zásadních aktiv, využívaných Dodavatelem k plnění Smlouvy a změně oprávnění nakládat s těmito aktivy.
- 4.3. Dodavatel se zavazuje poskytovat v rámci Plnění veškerou součinnost nezbytnou k provádění Plnění, zejména, nikoliv však výlučně:
- a. poskytovat Plnění dle Smlouvy ve vysoké kvalitě s odbornou péčí odpovídající podmínkám sjednaným ve Smlouvě;
 - b. poskytovat Plnění dle Smlouvy alespoň v závazných parametrech kvality dle Smlouvy a SLA, a to zejména dodržování stanoveného servisního modelu dle článku 12.2. ZOP;
 - c. upozorňovat Objednatele včas na všechny hrozící vady svého Plnění či potenciální Výpadky či jiné výpadky Plnění, jakož i poskytovat Objednateli veškeré informace, které jsou pro Plnění potřebné;
 - d. zajistit v souladu s podmínkami Smlouvy poskytnutí Dokumentace, a to rovněž vždy při každé Aktualizaci nebo jiné změně Předmětu smlouvy, nestanoví-li Objednatel jinak;
 - e. počínat si při provedení Plnění tak, aby nedošlo k infikaci Software, Standardního software nebo IT prostředí Objednatele virem či jiným škodlivým kódem (malware apod.) způsobujícím narušení zabezpečení Software a Standardního software za účelem jeho poškození či jiného narušení běhu;
 - f. bez zbytečného odkladu oznamovat Objednateli všechny Kybernetické bezpečnostní události a Kybernetické bezpečnostní incidenty s potenciálním negativním dopadem na Objednatele;
 - g. bez zbytečného odkladu na výzvu Objednatele předat Data, provozní údaje a informace ve formátu předem odsouhlaseném Objednatelem (zpravidla ve formátu daného prostředí, který umožňuje jejich nasazení „as is“ do prostředí), které má k dispozici v souvislosti s plněním Smlouvy a poskytnout Objednateli za tímto účelem veškerou nezbytnou součinnost; tato Data musí být po dobu poskytování Plnění dle Smlouvy uložena u Dodavatele a mohou být Dodavatelem užívána v souladu se Smlouvou a příslušnými právními předpisy, avšak pouze v nezbytném rozsahu. Dodavatel se zavazuje dodržovat přiměřená technická a organizační opatření k ochraně těchto Dat. Veškerá Data jsou vlastnictvím Objednatele, není-li ve Smlouvě výslovně stanoveno jinak. Toto ustanovení se uplatní obdobně i na jiná data poskytnutá Objednatelem Dodavateli.
 - h. plnit Interní předpisy Objednatele a jeho pokyny v oblasti likvidace Dat (ať už Dat na papírových médiích, Dat zpracovávaných elektronicky nebo prostřednictvím jakýchkoli dalších nosičů Dat) a případně dále na výzvu Objednatele bez zbytečného odkladu zlikvidovat Data v souladu s těmito pravidly a pokyny.

5. POVINNOSTI OBJEDNATELE

- 5.1. Objednatel je povinen zajistit Testovací a Produkční prostředí pro činnost Dodavatele v rámci IT prostředí Objednatele, pokud je to nezbytné pro provádění Plnění. Zajištění prostředí zahrnuje zajištění vzdáleného přístupu personálu Dodavatele do IT prostředí Objednatele, v přiměřeném rozsahu odpovídajícího možnostem Objednatele a Zadávací dokumentaci a při respektování bezpečnostních pravidel Objednatele, zejména bezpečnostní dokumentace, která je součástí Interních předpisů. Objednatel je povinen zajistit fungování Dodavatelem vytvořeného Testovacího prostředí, na kterém bude Software Testován, a Produkčního prostředí, na kterém Software poběží v ostrém provozu, přičemž všechna prostředí budou umístěna na IT prostředí Objednatele, není-li ve Smlouvě stanoveno jinak.

6. LICENČNÍ UJEDNÁNÍ

6.1. Software

- 6.1.1. V případě, že je Software Autorské dílo vznikající v průběhu Plnění, Dodavatel postupuje na Objednatele oprávnění k výkonu majetkových práv autorských k takovému Autorskému dílu (ve formě strojového i Zdrojového kódu) tak, aby Objednatel byl oprávněn takové Autorské dílo užít v maximálním možném rozsahu včetně oprávnění k provádění změn a předání novému dodavateli.

- 6.1.2. Dodavatel prohlašuje, že Autorské dílo dle článku 6.1.1. ZOP bylo vytvořeno zaměstnanci či Poddodavatelem jako zaměstnanecké dílo ve smyslu § 58 odst. 1 a 7 Autorského zákona, a že je oprávněn k postoupení výkonu majetkových práv v souladu s tímto článkem a má k takovému postoupení náležitě souhlas, přičemž Dodavatel se zavazuje na požádání Objednatele neprodleně předložit nebo jinak vhodným způsobem zpřístupnit dokumenty prokazující rozsah oprávnění Dodavatele.
- 6.1.3. Objednatel je dále oprávněn postoupit oprávnění k výkonu majetkových práv na jakoukoli další třetí osobu dle volby Objednatele a udělovat licence a podlicence, s čímž Dodavatel výslovně souhlasí; pro zamezení pochybnostem je Dodavatel povinen podniknout veškeré kroky k získání náležitých oprávnění tak, aby mohl oprávnění k výkonu majetkového práva postoupit na Objednatele v souladu s tímto článkem. S povinností převodu oprávnění k výkonu majetkových práv se pojí povinnost předání Zdrojového kódu dle čl. 7 ZOP.
- 6.1.4. Dodavatel dále prohlašuje, že má svolení autora/ů k zásahům do Autorského díla dle článku 6.1.1. ZOP ve smyslu § 58 odst. 4 Autorského zákona a tato svolení se vztahují na jakékoli třetí osoby, jež budou vykonávat autorská majetková práva k tomuto Autorskému dílu.
- 6.1.5. Dodavatel dále prohlašuje, že vyloučil oprávnění autorů dle ustanovení § 58 odst. 3 Autorského zákona i vůči všem budoucím vykonavatelům autorských majetkových práv k Autorskému dílu dle článku 6.1.1. ZOP.
- 6.1.6. Dodavatel dále převádí veškerá zvláštní práva pořizovatele k Databázím pořízeným v průběhu provádění Plnění. Nedojde-li z jakéhokoliv důvodu k převodu práva dle předchozí věty, uděluje Dodavatel Objednateli oprávnění k vytěžování a zužitkování celého obsahu takové Databáze nebo její kvalitativně nebo kvantitativně podstatné části a právo udělit jinému oprávnění k výkonu tohoto práva.
- 6.1.7. K ostatním majetkovým hodnotám, které spadají pod pojem Software a zároveň nespádají pod definici Autorského díla, uděluje Dodavatel Objednateli oprávnění v rozsahu dle článku 6.1.8. ZOP. Ustanovení článku 6.2. ZOP tímto nejsou dotčena.
- 6.1.8. Nevznikne-li Objednateli z jakéhokoliv důvodu ke kterékoliv části Software oprávnění k výkonu autorských majetkových práv, uděluje Dodavatel Objednateli k dotčené části množstevně a územně neomezenou výhradní licenci ke všem známým způsobům užití, a to na dobu trvání autorských majetkových práv. Objednatel je oprávněn k dotčené části Software udělovat licence, tyto dále postoupit a udělovat podlicence třetím osobám. Objednatel je oprávněn dotčené části upravovat, zpracovávat, spojovat s jinými díly a jinak zasahovat do osobnostních autorských práv. Dodavatel odpovídá za zajištění těchto souhlasů.
- 6.1.9. Dodavatel není oprávněn pro účely vývoje Software použít software licencovaný pod FOSS licencemi, jejichž podmínky by stanovovaly Objednateli povinnost sdělovat nebo jinak šířit Software nebo jeho části včetně Zdrojových kódů třetím osobám, nebo umožnit jim změny, úpravy či jiné zásahy do Software nebo jeho části.
- 6.1.10. Dodavatel se zavazuje nahradit veškerou Újmu, která vznikne Objednateli v důsledku nesplnění jakýchkoliv povinností dle článku 6.1. ZOP. V případě, že jakákoliv třetí osoba bude uplatňovat vůči Objednateli jakékoliv nároky spojené se Softwarem nebo jeho částí v důsledku domnělého porušení svých autorských práv, zavazuje se Dodavatel hradit nároky, které Objednatel účelně vynaložil na ochranu zájmů Objednatele v této věci (včetně právního zastoupení), a to až do právního vyřešení nároků třetích osob; tímto není dotčena povinnost dle první věty tohoto bodu.

6.2. Standardní Software

- 6.1.1. V případech, kdy je součástí Předmětu Smlouvy dodání Standardního Software, Dodavatel poskytuje nevýhradní licenci, čímž se rozumí nevýhradní nevýlučné oprávnění Autorské dílo užit v souladu s dalšími podmínkami článku 6.2. ZOP, přičemž nevýhradní licence je poskytována Objednateli dále za následujících podmínek, není-li ve Smlouvě či v Příloze Smlouvy *Specifikace Plnění* stanoveno výslovně jinak:
- Nevýhradní oprávnění k výkonu práva užit (licenci, resp. podlicenci) Autorské dílo včetně práva užit další Autorská díla a vytěžovat a zužítkovat Databáze, jež jsou určeny ke společnému užívání se Standardním Software a za tímto

účelem jsou společně distribuovány, a to všemi způsoby odpovídajícími účelu, pro který jsou taková Autorská díla, resp. Databáze, určeny, a to na dobu trvání majetkových práv autorských, nebo alespoň na dobu trvání Smlouvy.

- b. Dodavatel je povinen zajistit poskytnutí podpory (subscription/license maintenance) Standardního software, tj. zajistit poskytování nejnovějších verzí Standardního software získaných z důvěryhodných zdrojů Objednateli a dalších služeb v souladu se standardními licenčními podmínkami Standardního Software, na dobu trvání majetkových práv autorských, pokud je to možné, jinak alespoň na dobu trvání Smlouvy.
 - c. Dodavatel je povinen poskytnout Objednateli o zajištění oprávnění ke Standardnímu software písemné prohlášení a na výzvu Objednatele tuto skutečnost prokázat.
 - d. Oprávnění musí vždy umožňovat Objednateli používání Standardního software pro interní potřeby Objednatele a jemu podřízených složek, organizací, částí nebo s ním propojených právnických osob.
- 6.1.2. Licence se vztahuje ve stejné míře jako k Standardnímu Software na:
- a. Aktualizaci, Modernizaci a Zásadní modernizaci;
 - b. Dokumentaci specifikovanou v Příloze Smlouvy *Specifikace Plnění*;
 - c. Dokumentaci nad rámec Dokumentace dle předchozího bodu;
 - d. právo zužítkovat a vytěžovat Databáze, pokud jde o jiné Databáze než dle Smlouvy; a pokud tyto souvisí a jsou vhodné či nezbytné k naplnění účelu a předmětu Smlouvy
 - e. loga či jiné předměty duševního vlastnictví, které se Standardním Software souvisí a jsou vhodné či nezbytné k užití spolu se Standardním Software.
- 6.1.3. Je-li Standardní Software nebo Dokumentace vytvářena, upravována anebo jinak modifikována pro potřeby Objednatele, je Objednateli v takovém případě udělována licence k takto pro Objednatele vytvořeným či modifikovaným částem Standardního Software nebo Dokumentace, včetně práva dané části jakkoliv měnit, udělit podlicenci nebo licenci zcela či z části postoupit a použít takové části Standardního software či Dokumentace k jakémukoliv účelu, v jakémkoliv množství, na jakémkoliv území, jakýmkoliv způsobem a na dobu trvání majetkových práv autorských, a to vše i prostřednictvím třetí osoby.
- 6.1.4. Pokud se jedná o Standardní Software a Dodavatel není oprávněn udělit alespoň nevýhradní licenci, pak se Dodavatel zavazuje udělit či zajistit udělení nevýhradního oprávnění k výkonu práva užít (licenci, resp. podlicenci) veškerá Autorská díla a k výkonu práva vytěžovat a zužítkovat Databáze, a to všemi způsoby odpovídajícími účelu, pro který je takové Autorské dílo, resp. Databáze, určeno, a to alespoň na dobu trvání Smlouvy. Dodavatel je povinen zajistit poskytnutí podpory Standardního Software dle tohoto článku, tj. zajistit poskytování nejnovějších verzí Standardního Software Objednateli získaných z důvěryhodných zdrojů a dalších služeb v souladu s jeho standardními licenčními podmínkami, na dobu trvání Smlouvy. Dodavatel je povinen poskytnout Objednateli písemné prohlášení o zajištění oprávnění ke Standardnímu Software a na výzvu Objednatele tuto skutečnost prokázat. Oprávnění dle tohoto článku musí vždy umožňovat Objednateli používání Standardního Software pro interní potřeby Objednatele a jemu podřízených složek, organizací, částí nebo s ním propojených právnických osob.
- 6.1.5. V ostatních parametrech se udělení licence řídí licenčními podmínkami výrobce Standardního Software.
- 6.1.6. Ustanovení čl. 6.1. ZOP a 6.3. ZOP a jeho podčlánků se pro Standardní Software nepoužijí.
- 6.3. Software vztahující se k Hardware
- 6.1.1. V případech, kdy je k řádnému užívání dodaného Hardware potřebný určitý Software, je Dodavatel povinen poskytnout/zajistit Objednateli jako součást plnění a za cenu zahrnutou v ceně Hardware, oprávnění užít tento Software v rozsahu, způsoby a za účelem obvyklým ve vztahu k Hardware, se kterým je spojen, nejméně však za podmínek dle Přílohy Smlouvy *Specifikace Plnění*.
 - 6.1.2. Ustanovení čl. 6.1. ZOP a jeho podčlánků a 6.2. ZOP a jeho podčlánků se pro Software vztahující se k Hardware nepoužijí.

6.4. Odměna za poskytnutí oprávnění dle článku 6 ZOP je zahrnuta v Ceně za Plnění dle Smlouvy.

7. ZDROJOVÝ KÓD A DOKUMENTACE

- 7.1. Zdrojový kód bude předáván Objednateli na datovém nosiči vždy na konci Akceptačního řízení, nebo za podmínek stanovených ve Smlouvě, zejména pokud bude smluvní vztah ukončen bez provedení Akceptačního řízení.
- 7.2. Na datovém nosiči dat musí být viditelně označeno „Zdrojový kód“ s označením části Modifikace a jeho verze a den předání Zdrojového kódu. O předání nosiče dat bude oběma Smluvními stranami sepsán a podepsán písemný předávací protokol.
- 7.3. Povinnost Dodavatele předávat Zdrojový kód se přiměřeně použije i pro jakékoliv opravy, změny, doplnění, upgrade nebo update Zdrojového kódu v rámci následného provádění Plnění anebo v rámci záručních oprav. Zdrojový kód musí obsahovat podrobný popis a komentář každého zásahu do Zdrojového kódu.
- 7.4. Objednatel nebude v průběhu provádění Plnění sám anebo prostřednictvím jiných osob zasahovat do Zdrojového kódu nasazeného anebo fungujícího v Produkčním prostředí či Testovacím prostředí.
- 7.5. Dodavatel je povinen předat Objednateli příslušnou Dokumentaci a Zdrojový kód ve standardní podobě (to nejméně v kvalitě obvyklé pro open source projekty), vždy obsahující následující:
 - a. Kompletní Zdrojové kódy celého díla.
 - b. Uživatelskou příručku obsahující konkrétní popis uživatelského prostředí, funkcí a postupů pro zaškolení zaměstnanců.
 - c. Administrátorskou příručku, popisující všechny parametry, které lze konfigurovat a popis dopadů změny konfigurace do systému.
 - d. Technickou dokumentaci systému, pakliže se jedná o vícevrstvou architekturu, popis každé vrstvy zvlášť:
 - (i) Datová vrstva – popis datové vrstvy, čili tabulek v databázi včetně vazeb mezi tabulkami a včetně E-R schémat.
 - (ii) Aplikační vrstva – popis jádra systému, jeho funkcí, služeb a rozhraní. Dokumentace musí obsahovat kompletní popis architektury jádra systému, výčet a podrobný popis všech jeho funkcí, přehled a popis služeb, které jádro poskytuje dalším komponentám systému, modulům a knihovnám.
 - (iii) Prezentační vrstva – Dokumentace systému musí obsahovat drátové modely všech obrazovek uživatelského rozhraní včetně popisu funkcí prvků každé obrazovky.
 - e. Popis konfigurace provozního prostředí systému (serverová strana i klientská strana)
 - f. Dokumentace musí obsahovat soupis všech požadavků na nastavení hardwarových a softwarových komponent běhového prostředí jako jsou:
 - (i) mapování souborových systémů
 - (ii) požadavky na operační paměť a procesory
 - (iii) konfigurační parametry jednotlivých podpůrných Softwarových prostředků (např. specifika pro nastavení databáze, aplikačního serveru, webového serveru apod.)
 - g. Objednatel požaduje, aby tato Dokumentace byla ve formátech XML DocBook (zdrojové) a PDF (export z XML zdroje pro snadnou distribuci uživatelům) nebo případně v jiném formátu, který Objednatel schválí po vzájemné dohodě s Dodavatelem. Všechny Dokumentace musí být verzované, opatřené seznamem autorů, přehledem změn
 - h. jednotlivých verzí a musí být obsahově úplné pro tu část systému, kterou popisují. Řešení musí obsahovat návod na používání systému (uživatelský manuál) a popis systému – jeho vlastností, strukturu projektu, použité technologie (technická dokumentace). Součástí řešení je i Dokumentace a automaticky generovaná dokumentace (Javadoc). Součástí Dokumentace musí být zip archiv se zdrojovými soubory řešení a programátorskou dokumentací.

- 7.6. V případě jakýchkoli pochybností o správnosti předání Zdrojového kódu se bude uvedené posuzovat podle svého účelu, tedy zejména následné možnosti provádět samostatně či prostřednictvím třetích osob opravy, změny, doplnění, upgrady nebo updaty Zdrojového kódu. Za nesprávné předání se přitom považuje takové předání, které v důsledku vede ke znemožnění či podstatnému ztížení práce se Zdrojovým kódem ve výše uvedeném smyslu.

8. AKCEPTAČNÍ ŘÍZENÍ

- 8.1. Předání a převzetí Předmětu Smlouvy, včetně předání a převzetí výstupů provádění Plnění, dokumentů majících charakter výstupů Předmětu Plnění a Zdrojových kódů, probíhá na základě Akceptačního řízení, tj. postupným provedením akceptačních procesů a podepsáním Akceptačního/ch protokolu/ů.
- 8.2. Akceptační řízení zahrnuje porovnání skutečných vlastností Provádění Plnění se specifikací Plnění dle Smlouvy a Akceptačními kritérii. Podrobnější rozsah Akceptačních kritérií je součástí Přílohy Smlouvy *Specifikace Plnění*.
- 8.3. Plnění dle Smlouvy a jakékoliv jeho části, které podléhají Akceptačnímu řízení, jsou provedeny skončením Akceptačního řízení dotčené části Plnění, v případě Plnění jako celku skončením Akceptačního řízení Plnění jako celku.
- 8.4. Na Akceptační řízení se uplatní následující pravidla:
- a. Dodavatel je povinen písemně informovat Objednatele nejméně čtrnáct (14) dní předem o termínu předání výstupu k Akceptačnímu řízení nedohodnou-li se Strany jinak;
 - b. Dodavatel předá Objednateli výstup provádění Plnění k realizaci Akceptačního řízení; Akceptační řízení může být zahájeno pouze v případě, že výstup provádění Plnění, který je předmětem takového Akceptačního řízení, je umístěn v Produkčním anebo Testovacím prostředí nebo byl jiným způsobem Dodavatelem skutečně předán Objednateli a ten se s ním mohl seznámit; Objednatel na žádost Dodavatele potvrdí převzetí výstupů k Akceptačnímu řízení v Helpdesku, e-mailem, anebo prostřednictvím ISDS; převzetím k Akceptačnímu řízení anebo potvrzením ve smyslu tohoto článku je zahájeno Akceptační řízení;
 - c. po provedení všech nezbytných činností v rámci Akceptačního řízení se Objednatel i Dodavatel zavazují podepsat příslušný protokol potvrzující provedení výstupu provádění Plnění anebo výsledek Testů výstupů provádění Plnění připravený Dodavatelem a upravený a vyplněný Objednatelem (Akceptační protokol). Akceptační protokol obsahuje:
 - (i) specifikaci provedeného Plnění;
 - (ii) Akceptační kritéria;
 - (iii) informace o průběhu Testů, jsou-li prováděny;
 - (iv) další informace a dokumenty nezbytné pro provedení Akceptačního řízení provedeného Plnění nebo jeho části.
 - d. v případě nutnosti opakování činností v rámci Akceptačního řízení v důsledku uvedení výroku „Neakceptováno“ v Akceptačním protokolu Dodavatel Objednateli opět předá výstup k opětovnému provedení činností v rámci Akceptačního řízení (další kolo Akceptačního řízení) a Dodavatel připraví nový Akceptační protokol vztahující se k dalšímu kolu Akceptačního řízení;
 - e. je-li součástí Plnění několik výstupů, pak každý z takových výstupů podléhá samostatnému Akceptačnímu řízení;
 - f. Akceptační řízení konkrétního výstupu končí a výstup se považuje za provedený podpisem Akceptačního protokolu Objednatelem s uvedeným výrokem „Akceptováno“ nebo odstraněním vytčených vad výstupu v případě vyznačení „Akceptováno s výhradou“ a potvrzením odstranění takových vytčených vad Objednatelem na Akceptačním protokolu, který obsahoval vytčené vady.
- 8.5. Objednatel je povinen po provedení ověření kvality výstupu v rámci Akceptačního řízení Dodavateli podepsat Akceptační protokol a akceptovat výstup provádění Plnění, případně oznámit Dodavateli vady výstupu provádění Plnění, které brání jeho provedení včetně určení kategorie vady A, B, C.
- 8.6. Výstupy provádění Plnění jsou způsobilé k akceptaci Objednatelem, pokud:
- a. naplňují Akceptační kritéria a nevykazují žádné vady, pak Objednatel vyznačí na Akceptačním protokolu „Akceptováno“; nebo

- b. naplňují Akceptační kritéria a vykazují vady, které nebrání tomu, aby výstup provádění Plnění sloužil svému účelu bez významnějších omezení pro Objednatele (zejména organizačních, časových, nákladových apod.), anebo v případě Software při Testech či provozu v souhrnu nevykazují více vad, než připouští Akceptační kritéria, pak Objednatel vyznačí na Akceptačním protokolu „Akceptováno s výhradou“.

V jiných případech vyznačí Objednatel na Akceptačním protokolu „Neakceptováno“.

- 8.7. V případě splnění Akceptačních kritérií je Objednatel povinen do 30 dnů od zahájení akceptačního řízení vyznačit na Akceptačním protokolu výrok „Akceptováno“. V případě nesplnění Akceptačních kritérií Objednatel vyznačí do 30 dnů od zahájení akceptačního řízení na Akceptačním protokolu výrok „Neakceptováno“ a uvede všechna Akceptační kritéria, která považuje za nesplněná s uvedením, v čem spočívá jejich nesplnění. Objednatel není povinen výše uvedené lhůty dodržet, dojde-li k prodloužení akceptačního řízení z důvodu na straně Dodavatele.
- 8.8. Pokud Objednatel akceptuje výstup provádění Plnění svým podpisem a vyznačením výroku „Akceptováno s výhradou“, které na Akceptačním protokolu uvede společně s uvedením vad, které nebrání akceptaci, zavazuje se Dodavatel k odstranění těchto vad ve lhůtách výslovně stanovených v Akceptačním protokolu, a pokud nejsou takové, pak lhůtách přiměřených stanovených Objednatelem v rámci odstraňování vad vyznačených v Akceptačním protokolu s výrokem „Akceptováno s výhradou“ postupují Strany dle předchozích ustanovení tohoto článku až do odstranění všech vad vyznačených v Akceptačním protokolu s výrokem „Akceptováno s výhradou“.
- 8.9. V případě neschválení výstupu provádění Plnění vyznačením na Akceptačním protokolu „Neakceptováno“ odstraní Dodavatel vady uvedené v Akceptačním protokolu ve lhůtách výslovně stanovených v Akceptačním protokolu Objednatelem, a pokud nejsou takové, pak lhůtách přiměřených. Do odstranění vad bránících akceptování je výstup provádění Plnění považován za neakceptovaný (neprovedený). Po odstranění vad uvedených v Akceptačním protokolu Dodavatel předá znovu výstup provádění Plnění Objednateli k dalšímu kolu Akceptačního řízení a Objednatel postupuje obdobně podle předchozích ustanovení tohoto článku a specifickými podmínkami Akceptačního řízení uvedenými v tomto článku.
- 8.10. Akceptační řízení se užije i na akceptaci a schválení výkazů či reportů, je-li jejich pravidelné zasílání Objednateli součástí Plnění.
Akceptační řízení však bude v takovém případě probíhat pouze následovně:
 - a. výkaz a report, včetně všech jeho součástí, se považuje za akceptovaný doručení Dodavateli sdělení Objednatele, že Objednatel jej považuje za úplný a správný, a souhlasí s vystavenou fakturou; nebo
 - b. marným uplynutím lhůty pro posouzení úplnosti a správnosti faktury, která se týká stejného období jako výkaz a report, bez vznesení připomínek ze strany Objednatele.

9. ŠKOLENÍ

- 9.1. Dodavatel provede zaškolení příslušných zaměstnanců Objednatele pro Software nebo Hardware v termínu dle Smlouvy, a pokud takový termín není, pak v termínu určeném Objednatelem po dohodě s Dodavatelem.
- 9.2. Součástí školení je i poskytnutí Dokumentace pro provedení školení a komplexní administraci Software nebo užívání Hardware tak, aby na základě Dokumentace byli účastníci školení absolvující školení schopni samostatně (bez zásahů Dodavatele) ovládat Software nebo Hardware.
- 9.3. Účelem provedení školení je seznámení účastníků školení se Softwarem nebo Zařízením do té míry, aby jej byli schopni samostatně užívat v souladu se svým pracovním zařízením u Objednatele.
- 9.4. Požadavek na školení bude stanoven ve Smlouvě. Pokud Smlouva či její Příloha obsahuje požadavek na provedení školení, provede Dodavatel seznámení zaměstnanců Objednatele s Předmětem smlouvy za podmínek, jež jsou uvedeny v tomto článku.
- 9.5. Dodavatel je dále povinen provést v přiměřeném rozsahu školení příslušných zaměstnanců Dodavatele a dalších osob podílejících se na poskytování Plnění dle Smlouvy za účelem splnění povinností dle čl. 20. ZOP. Tuto skutečnost je povinen na vyžádání Objednateli prokázat.

10. HELPDESK

- 10.1. Dodavatel se zavazuje:

- 10.1.1. nejpozději do dne účinnosti Smlouvy založit a po celou dobu trvání Smlouvy udržovat v provozu Helpdesk (včetně úhrady případných licenčních poplatků za aplikaci Helpdesk) a udělit náležitá oprávnění k přístupu do Helpdesku Ohlašovatelům a dalším pověřeným uživatelům dle pokynů Objednatele, včetně Objednatelem určeného počtu přístupů. Helpdesk bude fungovat prostřednictvím webové adresy, elektronické pošty nebo telefonního čísla;
nebo
- 10.1.2. po celou dobu trvání Smlouvy užívat Helpdesk provozovaný Objednatelem.
- 10.2. Provozovatele Helpdesk stanoví Smlouva. Pokud Smlouva provozovatele Helpdesk nestanoví, má se za to, že provozovatelem Helpdesk je Dodavatel. V případě, že provozovatelem bude Objednatel, poskytne Dodavateli nezbytnou součinnost k řádnému užívání Helpdesk včetně případného poskytnutí licencí.
- 10.3. Dodavatel se zavazuje zajistit Helpdesk v jednom z následujících režimů, který je vymezen ve Smlouvě:
 - a. **Režim 1:**
7x24, tj. dvacet čtyři (24) hodin sedm (7) dní v týdnu prostřednictvím přímého přístupu do Helpdesku na webové adrese určené Dodavatelem/Objednatelem dle provozních podmínek aplikace Helpdesk, případně prostřednictvím přímého datového propojení Helpdesků Objednatele a Dodavatele.
 - b. **Režim 2:**
7x24, tj. dvacet čtyři (24) hodin sedm (7) dní v týdnu prostřednictvím elektronické pošty na adrese určené Dodavatelem.
 - c. **Režim 3:**
5x8, tj. v pracovních dnech v době od 9:00 do 17:00 na telefonním čísle určeném Dodavatelem.
- 10.4. Helpdesk v režimu 1 dle článku 10.3. ZOP zahrnuje mimo jiné příjem a evidenci Požadavků, oznámení o potřebě součinnosti Objednatele a dalších zpráv, potvrzování jejich přijetí, předávání jednotlivých úkolů odpovědným osobám, sledování stavu, průběhu a procesu prací a dalších zpráv, informování o stavu řešení, vytváření přehledů a statistik, a to přes přehledné webové rozhraní. Je-li Helpdesk provozován Dodavatelem musí být zabezpečen tak, aby odpovídal požadavkům vyplývajících ze ZKB a Interních předpisů. Výstupem ze Helpdesku je záznam o veškerých úkonech Helpdesku ve formě přehledného logu, jež umožňuje vyhledávání a uchovávání záznamů tak, aby byly naplněny požadavky ZKB a Interních předpisů na takové záznamy.
- 10.5. Helpdesk bude dostupný pouze pro Objednatele a Ohlašovatele.
- 10.6. Helpdesk je provozován v některé z těchto úrovní podpory, která je vymezena ve Smlouvě:
 - a. první úroveň (L1) – nahlášení Incidentu Ohlašovatelem je prováděno nahlášením Objednateli či pověřené osobě Objednatele, který Incident vyhodnotí a případně předá incident jako Incident Dodavateli do druhé úrovně podpory;
 - b. druhá úroveň (L2) – nahlášení Incidentu Ohlašovatelem Dodavateli v případě, že Incident nebyl vyřešen v první úrovni podpory – je prováděno nahlášením Ohlašovatelem přes Helpdesk Dodavateli;
 - c. třetí úroveň (L3) – nahlášení Incidentu eskalační úrovni podpory Dodavatele nebo nahlášení Dodavatelem třetí osobě, která je oprávněna anebo schopna vyřešit Incident, pokud nebyl vyřešen v druhé úrovni podpory – je prováděno nahlášením Ohlašovatelem přes Helpdesk eskalační úrovni Dodavatele anebo Dodavatelem třetí osobě.
- 10.7. Ohlašovatelem s přístupem do Helpdesk je
 - a. pro úroveň L1 Helpdesk uživatele Software nebo Hardware;
 - b. pro úroveň L2 Helpdesk osoby určených Objednatelem dle jeho potřeb zajišťující úroveň L1 podpory;
 - c. pro úroveň L3 Helpdesk člen Realizačního týmu určeného Dodavatelem dle jeho potřeby zajišťující úroveň L2 podpory.

11. NAHLÁŠENÍ INCIDENTU

- 11.1. Hlášení o Incidentu Dodavateli bude provedeno Ohlašovatelem, a to přímým zadáním Incidentu do Helpdesk, odesláním emailu nebo telefonátem na kontaktní číslo Helpdesk, přičemž Ohlašovatel je povinen uvést popis Incidentu, a to v následujícím rozsahu:
- krátký a rámcově výstižný název Incidentu;
 - identifikace části Předmětu Plnění, které se Incident týká;
 - určení prostředí (Testovací prostředí, Produkční prostředí);
 - detailní popis Incidentu, průvodních jevů a všech významných souvisejících informací;
 - kategorii Incidentu (A, B, C);
 - identifikaci Ohlašovatele.
- 11.2. V případě, že některá z náležitosti dle čl. 11.1. ZOP chybí nebo je nedostatečná, může si Dodavatel vyžádat její doplnění od Ohlašovatele; tato skutečnost však nemá vliv na určení Času nahlášení Incidentu, ledaže bez tohoto doplnění hlášení Incidentu postrádá informaci natolik podstatnou, že bez ní objektivně nelze přistoupit k řešení Incidentu.
- 11.3. Je-li Incident nahlášován zadáním Incidentu do Helpdesku, pak se za Čas nahlášení Incidentu považuje čas vytvoření ticketu v Helpdesku. Je-li Incident nahlášován písemně na e-mailovou adresu, pak se za Čas nahlášení Incidentu považuje čas odeslání e-mailu z e-mailového serveru Ohlašovatele, nebo v případě hlášení Incidentu telefonicky čas ukončení telefonického hovoru. Dodavatel je povinen prokazatelným způsobem bezodkladně potvrdit přijetí nahlášení Incidentu, a to vždy prostřednictvím Helpdesk. Nepotvrdí-li Dodavatel přijetí Incidentu, nemá to vliv na Čas nahlášení Incidentu.
- 11.4. Dodavatel se zavazuje po dobu poskytování Plnění evidovat všechny nahlášené Incidenty a způsob jejich řešení, včetně časových údajů o průběhu řešení jednotlivých Incidentů ve Výkazech.
- 11.5. Není-li v Servisní smlouvě, jejích přílohách anebo Technické specifikaci stanoveno jinak, ustanovení článku 11. ZOP se použijí přiměřeně i na nahlášení a evidování Požadavků; v takovém případě se za Čas nahlášení Incidentu považuje Čas nahlášení Požadavku.

12. SERVISNÍ MODELY

- 12.1. Servisní model představuje standardizovaný model provozu a podpory aplikace, systému nebo instance služby.
- 12.2. Pokud je součástí Smlouvy zajištění provozu a podpory Software nebo Hardware, je ve smlouvě vymezen jeden z níže uvedených servisních modelů:

Servisní model	Dostupnost	Doba provozu		Doba zpracování Incidentu	Doba řešení Incidentu kategorie A	Doba řešení Incidentu kategorie B	RT O	RP O	Doba zpracování Požadavku	Doba řešení Požadavku kategorie A	Doba řešení Požadavku kategorie B
A1 Kritický	99.5%	7x2 4	(0- 24)	1 hod	2 hod	2 hod	4 hod	< 5 min	1 PD	1 PD	3 PD
A2 Kritický	99.5%	7x1 2	(6- 18)	1 hod	2 hod	2 hod	4 hod	< 5 min	1 PD	1 PD	3 PD
A3 Kritický	99.5%	5x8	(7- 15)	1 hod	2 hod	2 hod	4 hod	< 5 min	1 PD	1 PD	3 PD
A4 Kritický	99.5%	7x2 4	(0- 24)	1 hod	4 hod	12 hod	4 hod	< 5 min	1 PD	2 PD	5 PD
A5 Kritický	99.5%	5x8	(7- 15)	1 hod	4 hod	12 hod	4 hod	< 5 min	1 PD	2 PD	5 PD

B1 Závažný	98.0%	7x2 4	(0 - 24)	1 PD	2 PD	3 PD	48 hod	30 min	2 PD	3 PD	5 PD
B2 Závažný	98.0%	7x1 2	(6- 18)	1 PD	2 PD	3 PD	48 hod	30 min	2 PD	3 PD	5 PD
B3 Závažný	98.0%	5x8	(7- 15)	1 PD	2 PD	3 PD	48 hod	30 min	2 PD	3 PD	5 PD
C1 Normální	97.0%	5x1 2	(6- 18)	1 PD	3 PD	6 PD	96 hod	24 hod	3 PD	7 PD	10 PD
C2 Normální	97.0%	5x8	(7- 15)	1 PD	3 PD	6 PD	96 hod	24 hod	3 PD	7 PD	10 PD
D Minoritní	94.0%	5x8	(7- 15)	2 PD	10 PD	14 PD	96 hod	24 hod	5 PD	10 PD	14 PD

12.3. Doba řešení incidentu a Požadavku kategorie C je pro veškeré servisní modely stanovena na 15 PD.

12.4. Do měření úrovně Dostupnosti nejsou započítávány:

- dočasné vyřazení Software z provozu na základě předchozí dohody Objednatele a Dodavatele (odstávka),
- pravidelná vyřazení Software z provozu Dodavatelem v časech sjednaných ve Smlouvě nebo její příloze (servisní okna),
- smluvními stranami předem dohodnutý časový úsek za účelem instalace upgrade,
- výpadky Software způsobené Objednatelem přímo v důsledku jím provedených zásahů do Software, které nebyly Dodavatelem předem schváleny,

12.5. Nedostupnost Software dle článku 12.3. ZOP se nepovažuje za nedosažení sjednaných parametrů dostupnosti dle Smlouvy a nebude započítána do výpočtu dle článku 12.6. a 12.7. ZOP.

12.6. Nestanoví-li Smlouva jinak, bude Dostupnost Software měřena na základě následujícího vzorce:

$$Dostupnost (\%) = \frac{Doba\ provozu - Doba\ výpadku}{Doba\ provozu} \times 100$$

12.7. Doba výpadku Software je časový úsek z Doby provozu v hodinách, kdy je služba nedostupná, a počítá se podle následujícího vzorce:

$$Doba\ výpadku = \sum_i^n T_i$$

kde:

- Σ je celková doba všech výpadků Software za vyhodnocované období
 T_i je doba jednotlivého výpadku Software

12.8. Doba Provozu Software definovaná pro účely tohoto článku je celková doba provozu Software v hodinách za vyhodnocované období, kterým je kalendářní měsíc.

13. ÚČAST PODOODAVATELŮ

13.1. Poddodavatele, jejichž prostřednictvím Dodavatel prokazoval kvalifikaci ve Veřejné zakázce, je Dodavatel povinen využívat při plnění Smlouvy po celou dobu jejího trvání v rozsahu, v jakém jimi prokazoval kvalifikaci. Poddodavatele, jimiž Dodavatel prokazoval kvalifikaci ve Veřejné zakázce, lze vyměnit pouze s předchozím listinným souhlasem Objednatele, který může být dán výlučně za předpokladu, že tyto osoby budou nahrazeny osobami splňujícími kvalifikaci požadovanou ve Veřejné zakázce ve stejném rozsahu jako nahrazované osoby.

- 13.2. Dodavatel se zavazuje, že při poskytování plnění pro Objednatele budou všichni Poddodavatelé, které Dodavatel využívá k poskytnutí plnění dle Smlouvy, dodržovat veškeré požadavky vyplývající ze Smlouvy a Příloh Smlouvy. Dodavatel odpovídá za to, že jeho Poddodavatelé nebudou jednat v rozporu s ujednáními Smlouvy a jejími Přílohami, kterou mezi sebou uzavřel Dodavatel a Objednatel.
- 13.3. Významný dodavatel je oprávněn využít k Plnění dle Smlouvy Poddodavatele neuvedené ve Smlouvě jen v případě, že to Smlouva výslovně připouští, a to za podmínek v ní uvedených. Nestanoví-li Smlouva jinak, podléhají jednotliví Poddodavatelé Významného dodavatele předchozímu písemnému schválení ze strany Objednatele. Dodavatel může ke schválení navrhnout nebo do Plnění Smlouvy zapojit pouze takové Poddodavatele, kteří nejsou v rozporu s požadavky Objednatele na Významného dodavatele.

14. REALIZAČNÍ TÝM

- 14.1. Pokud je takový požadavek součástí Zadávací dokumentace, je Dodavatel povinen předat Objednateli seznam osob, které budou členy Realizačního týmu, který se bude podílet na Plnění dle Smlouvy. Členy Realizačního týmu lze měnit pouze s předchozím listinným souhlasem Objednatele, který může být dán výlučně za předpokladu, že tyto osoby budou nahrazeny osobami splňujícími kvalifikaci požadovanou ve Veřejné zakázce ve stejném rozsahu jako nahrazované osoby. Při změně Realizačního týmu není nutné uzavírat listinný dodatek ke Smlouvě a Dodavatel je povinen vypracovat a předat Objednateli v listinné podobě aktualizované znění seznamu členů Realizačního týmu. Tento článek se týká pouze Veřejných zakázek, které požadují provádění Plnění prostřednictvím Realizačního týmu.
- 14.2. Dodavatel se zavazuje provádět Plnění prostřednictvím členů Realizačního týmu uvedených v Příloze Smlouvy *Realizační tým* tak, aby jednotliví členové Realizačního týmu, kteří jsou kvalifikovanými osobami, prováděli činnosti na pozici dle jejich odbornosti (kvalifikace), které odpovídají tomu, pro jakou pozici prokazovali kvalifikaci v rámci Veřejné zakázky, a v rozsahu, který takové pozici běžně odpovídá.
- 14.3. Každá kvalifikovaná osoba musí po celou dobu provádění Plnění splňovat kvalifikaci uvedenou v nabídce Dodavatele a zároveň minimální technické kvalifikační předpoklady kladené na pozici, kterou daná osob zastává dle Zadávací dokumentace.
- 14.4. Nebude-li se kvalifikovaná osoba řádně podílet na provádění Plnění v rozsahu stanoveném Smlouvou, např. v důsledku ukončení její spolupráce s Dodavatelem nebo její dlouhodobé absence (zejména dlouhodobá nemoc pravděpodobně překračující délku jednoho měsíce), je Dodavatel povinen neprodleně namísto kvalifikované osoby zahájit provádění Plnění Náhradní kvalifikovanou osobou a nejpozději do tří (3) pracovních dnů ode dne, kdy taková situace nastala, informovat Objednatele o této skutečnosti.
- 14.5. Pokud Objednatel nesouhlasí s osobou Náhradní kvalifikované osoby, je oprávněn žádat Dodavatele o její výměnu za jinou osobu se stejnou kvalifikací navrženou Dodavatelem, čemuž je Dodavatel povinen vyhovět.

15. KOMUNIKACE STRAN

- 15.1. Objednatel a Dodavatel si pro vzájemnou komunikaci ohledně Smlouvy zvolí kontaktní osoby, jejichž seznam uvedou ve Smlouvě.
- 15.2. Jsou-li naplněny podmínky článku 20.1. ZOP, vykonává kontaktní osoba na straně Dodavatele povinnosti kontaktní osoby pro kybernetickou bezpečnost vyplývající z článku 20. ZOP, nebo je pro plnění takových povinností Dodavatel povinen určit zvláštní kontaktní osobu ve Smlouvě (v takovém případě obě Strany zvolí kontaktní osobu pro kybernetickou bezpečnost, která má na starosti komunikaci týkající se článku 20. ZOP).
- 15.3. Strany si navzájem oznámí jakékoliv změny v kontaktních osobách, přičemž taková změna je účinná uplynutím sedmého (7.) dne po jejím doručení.
- 15.4. Není-li ve Smlouvě výslovně stanovena jiná forma pro doručování dokumentů anebo jiných právních jednání, lze takové dokumenty a jednání doručit v elektronické formě na emailovou adresu příslušné kontaktní osoby, prostřednictvím datové zprávy zasláné v rámci ISDS, anebo v listinné podobě.

16. SMLUVNÍ POKUTY

- 16.1. Poruší-li Dodavatel některou ze svých povinností stanovených v Příloze Smlouvy *Specifikace Plnění*, zejména pak pokud poruší SLA, resp. stanovený servisní model dle článku 12.2. ZOP, je Objednatel oprávněn požadovat zaplacení smluvní pokuty ve výši stanovené v článku 16.2.

ZOP, pokud nejsou ve Smlouvě výslovně zakotveny jiné sankce, které vylučují aplikaci článku 16.2. ZOP.

16.2. Objednateli vzniká vůči Dodavateli právo na zaplacení smluvní pokuty:

- a. poruší-li Dodavatel svoji povinnost řádně a včas provést Plnění ve výši 0,1 % z celkové ceny Plnění (dále jen „Cena“) za každý započatý den prodlení až do řádného splnění této povinnosti;
- b. 1. poruší-li Dodavatel svoji povinnost řádně a včas provést část Plnění „Akceptace cílového konceptu“ nebo „Akceptace vývoje v cloud prostředí“ ve výši 0,02 % z ceny takové části Plnění za každý započatý den prodlení až do řádného splnění této povinnosti; v případě, že by smluvní pokuty dle čl. 16.2. písm. a. a čl. 16.2. písm. b. ZOP měly běžet vůči Dodavateli zároveň, vzniká za takové období Objednateli nárok pouze dle čl. 16.2. písm. a.
2. poruší-li Dodavatel svoji povinnost řádně a včas provést část Plnění „Akceptace Go-Live“ ve výši 0,05 % z ceny takové části Plnění za každý započatý den prodlení až do řádného splnění této povinnosti; v případě, že by smluvní pokuty dle čl. 16.2. písm. a. a čl. 16.2. písm. b. ZOP měly běžet vůči Dodavateli zároveň, vzniká za takové období Objednateli nárok pouze dle čl. 16.2. písm. a.
- c. poruší-li Dodavatel povinnost udělit nebo zajistit Objednateli ze strany třetí osoby/třetích osob udělovaná oprávnění v rozsahu práv duševního vlastnictví ve výši 5 % z Ceny za každé jednotlivé porušení;
- d. poruší-li Dodavatel povinnost řádně a včas předat Objednateli Zdrojový kód a veškerou související Dokumentaci, ve výši 0,05 % z Ceny za každý započatý den prodlení;
- e. poruší-li Dodavatel některou z povinností týkající se účasti Poddodavatelů anebo Realizačního týmu, ve výši 2 % z Ceny za každé jednotlivé porušení povinnosti;
- f. poruší-li Dodavatel svoji povinnost dodržet sjednanou Dobu vyřešení Incidentu, ve výši:
 - (i) ve výši 0,01 % z Ceny v případě každé započaté hodiny/den prodlení nad rámec sjednané Doby vyřešení v případě každého Incidentu kategorie A;
 - (ii) ve výši 0,01 % z Ceny v případě každé započaté hodiny/den prodlení nad rámec sjednané Doby vyřešení v případě každého Incidentu kategorie B;
 - (iii) ve výši 0,005 % z Ceny v případě každé započaté hodiny/den prodlení nad rámec sjednané Doby vyřešení v případě každého Incidentu kategorie C;
- g. v případě prodlení nad rámec sjednané lhůty pro odstranění vad v Produkčním prostředí:
 - (i) Vada kategorie A ve výši 0,01 % z Ceny za každou započatou hodinu/den v případě každé Vady;
 - (ii) Vada kategorie B ve výši 0,01 % z Ceny za každou započatou hodinu/den v případě každé Vady;
 - (iii) Vada kategorie C ve výši 0,005 % z Ceny za každou započatou hodinu/den v případě každé Vady;
- h. v případě prodlení nad rámec sjednané lhůty pro odstranění vad v Testovacím prostředí:
 - (i) Vada kategorie A ve výši 0,05 % z Ceny za každý započatý pracovní den v případě každé Vady; a
 - (ii) Vada kategorie B ve výši 0,01 % z Ceny za každý započatý pracovní den v případě každé Vady;
- i. V případě, že Dodavatel nedodrží Dostupnost stanovenou servisním modelem dle článku 12. ZOP, ve výši dle tabulky uvedené níže v závislosti na míře nedodržení požadované Dostupnosti:

Výše poklesu Dostupnosti oproti stanovené Dostupnosti modelem je	Výše smluvní pokuty
Do 2 %	10 % z ceny poskytovaného Plnění odpovídající vyhodnocovanému období dle čl. 12.8 ZOP

2 do 5 %	15 % z ceny poskytovaného Plnění odpovídající vyhodnocovanému období dle čl. 12.8 ZOP
5 do 10 %	25 % z ceny poskytovaného Plnění odpovídající vyhodnocovanému období dle čl. 12.8 ZOP
10 % a více	50 % z ceny poskytovaného Plnění odpovídající vyhodnocovanému období dle čl. 12.8 ZOP

- j. v případě prodlení Dodavatele reagovat na Požadavek Objednatele v době řešení incidentu uvedené v článku 12.2. ZOP ve výši z 0,02 z % Ceny za každý jednotlivý případ;
 - k. ve výši a za podmínek dle článku 20 ZOP v oblasti kybernetické bezpečnosti;
 - l. ve výši a za podmínek dle článku 21 ZOP v oblasti ochrany osobních údajů;
 - m. ve výši a za podmínek dle článku 22 ZOP v oblasti ochrany důvěrných informací; nebo
 - n. poruší-li Dodavatel svoji povinnost dle čl. 13.2. ZOP nebo 13.3. ZOP, ve výši 2 % z Ceny za každé jednotlivé porušení.
- 16.3. Pro smluvní pokuty stanovené v čl. 16.2. písm. f. a g. ZOP platí, že je-li lhůta pro splnění stanovena v hodinách, je smluvní pokuta počítána za každou započatou hodinu, je-li lhůta pro splnění stanovena ve dnech či pracovních dnech, je smluvní pokuta počítána za každý započatý den.
- 16.4. Smluvní strany se dohodly, že maximální výše smluvních pokut, které mohou být v případě porušení smluvních povinností ze strany Dodavatele Objednatelem nárokován, nepřesáhne částku rovnající se ceně Plnění dle Smlouvy.
- 16.5. Zaplacením smluvních pokut není dotčeno právo Objednatele na náhradu újmy v částce přesahující smluvní pokutu uplatněnou za stejné porušení smluvních povinností.
- 16.6. Smluvní pokuta je splatná do 30 dnů ode dne doručení písemné výzvy Objednatele k jejímu uhrazení. Objednatel je oprávněn započít nárok na zaplacení smluvní pokuty, i pokud ještě není splatný, proti jakémukoliv nároku Dodavatele na peněžité plnění vyplývajícímu ze Smlouvy.
- 16.7. Za každý den prodlení s úhradou Smluvní pokuty je Objednatel oprávněn požadovat po Dodavateli úhradu úroků z prodlení ve výši stanovené obecně závaznými právními předpisy.
- 16.8. Smluvní strany výslovně omezují právo na náhradu újmy, která může při plnění Smlouvy jedné smluvní straně vzniknout, a to na celkovou částku ve výši 300% Ceny zaplacené dle této Smlouvy. Práva na náhradu újmy přesahující částku ve výši dle předchozí věty a práva na náhradu ušlého zisku a veškerých nepřímých a následných škod se smluvní strany vzdávají, to neplatí v případě, kdy újma bude způsobena úmyslným trestným činem Dodavatele. Ustanovení § 2898 občanského zákoníku tímto není dotčeno.

17. ZÁRUKA ZA JAKOST A PRÁVA Z VADNÉHO PLNĚNÍ

- 17.1. Společná ustanovení
- 17.1.1. Dodavatel uděluje Objednateli záruku za jakost Plnění a všech jeho částí na dobu dvou (2) let ode dne akceptace výstupu Plnění.
 - 17.1.2. Objednatel je oprávněn Vady, které se vyskytnou v průběhu záruční doby, nahlásit Zhotoviteli bez zbytečného odkladu od okamžiku, kdy je zjistil. Lhůta bez zbytečného odkladu činí vždy nejméně devadesát (90) dnů.
 - 17.1.3. Dodavatel odpovídá za vady zjevné, skryté i právní, které měl výstup provádění Plnění v době akceptace Objednatelem, a dále za ty, které se na něm vyskytnou v záruční době, a zavazuje se, vedle dalších nároků Objednatele, je bezplatně odstranit.
 - 17.1.4. Dodavatel neodpovídá za vady, pokud byly způsobeny zásahem do takových výstupů Plnění ze strany Objednatele nebo jím pověřené osoby, případně jiných dodavatelů Objednatele.

- 17.1.5. Objednatel je povinen oznámit vady Plnění Dodavateli prostřednictvím Helpdesku, nebude-li Stranami dohodnuto jinak.
- 17.1.6. Dodavatel neodpovídá za vady Plnění vzniklé:
- provozováním Díla Objednatelem v rozporu s Dokumentací;
 - neoprávněným nebo neodborným zásahem či nesprávným užitím Díla Objednatelem;
 - vadami IT prostředí Objednatele.
- 17.2. Záruka vztahující se k Software
- 17.1.1. Pokud výrobce Standardního Software poskytuje záruku za jakost, pak Dodavatel postupuje takovou záruku za jakost Objednateli. To nezavazuje Dodavatele povinnosti poskytnout Objednateli vlastní záruku za jakost ve smyslu tohoto článku.
- 17.1.2. V době trvání záruční doby je Dodavatel povinen odstraňovat vady ve lhůtách uvedených v tabulce níže. Lhůty stanovené v hodinách běží pouze v pracovní dny osm (8) hodin denně v době od 9:00 do 17:00 hodin (režim 5x8). Lhůty stanovené v hodinách se mimo dobu uvedenou v předchozí větě staví a pokračují dále v běhu během další bezprostředně následující doby počítání. Strany pro zamezení pochybnostem prohlašují, že toto se netýká lhůt stanovených v pracovních dnech ani počítání doby prodlení v rámci výpočtu smluvních pokut.

Produkční prostředí

Kategorie vady	Lhůta k odstranění počítaná od nahlášení vady Objednatelem
Vada kategorie A – kritická	do 4 hodin ¹
Vada kategorie B – střední	do 17:00 třetího pracovního dne od nahlášení vady ²
Vada kategorie C – nízká	do 17:00 pátého pracovního dne od nahlášení vady ³

Testovací prostředí

Kategorie vady	Lhůta k odstranění počítaná od nahlášení vady Objednatelem
Vada kategorie A – kritická	do 17:00 druhého pracovního dne od nahlášení vady ⁴
Vada kategorie B – střední	do 17:00 pátého pracovního dne od nahlášení vady ⁵
Vada kategorie C – nízká	do 17:00 desátého pracovního dne od nahlášení vady ⁶

- 17.3. Záruka vztahující se k Hardware
- 17.1.1. Poskytuje-li výrobce anebo Dodavatel kterékoliv části Hardware na své výrobky anebo služby záruku za jakost delší, než je záruka za jakost dle tohoto článku, zavazuje se Dodavatel udělit Objednateli nebo na Objednatele postoupit danou záruku za jakost tak, aby Objednatel byl oprávněn po skončení záruky za jakost uplatnit nároky ze záruky za jakost bez nutnosti součinnosti ze strany Dodavatele.
- 17.1.2. Zjevné vady Hardware a dalších hmotných věcí je Objednatel povinen u Dodavatele reklamovat v rámci Akceptačního řízení. V případě, že Objednatel zjistí vady hmotných věcí po akceptaci, je povinen tyto vady bez zbytečného odkladu reklamovat u Dodavatele.
- 17.1.3. V případě, že odstranění reklamovaných vad bude trvat déle než dva (2) pracovní dny, zavazuje se Dodavatel poskytnout Objednateli náhradní Hardware či jinou náhradní hmotnou věc po dobu trvání odstranění reklamované vady, nedohodnou-li se Strany jinak.

¹ Lhůta je stanovena v hodinách.

² Lhůta je stanovena ve dnech.

³ Lhůta je stanovena ve dnech.

⁴ Lhůta je stanovena v hodinách.

⁵ Lhůta je stanovena ve dnech.

⁶ Lhůta je stanovena ve dnech.

18. UKONČENÍ SMLUVNÍHO VZTAHU

18.1. Obecně k odstoupení od Smlouvy:

- a. Strany sjednávají, že vznikne-li Objednateli nárok na odstoupení od Smlouvy, může podle své volby odstoupit od Smlouvy v celém rozsahu či jen od některé části Plnění určené Objednatelem.
- b. Strany se dohodly na vyloučení použití § 1978 odst. 2 Občanského zákoníku, který stanoví, že marné uplynutí dodatečné lhůty stanovené k plnění může mít za následek odstoupení od této Smlouvy bez dalšího.
- c. Dodavatel nemá právo odstoupit od Smlouvy v případě nevhodných příkazů Objednatele či poskytnutí nevhodné věci Objednatelem dle § 2595 Občanského zákoníku.

18.2. Objednatel je oprávněn odstoupit od Smlouvy, v případě, že:

- a. Dodavatel je v prodlení s plněním dle Smlouvy či jakékoliv části Plnění déle než 30 dnů a nezjedná nápravu ani do 15 dnů od doručení písemného oznámení Objednatele o takovém prodlení.
- b. Dodavatel je v prodlení s Plněním dle Smlouvy déle než 60 dnů, a to i bez nutnosti zaslání předchozího upozornění.
- c. Nastane některý ze zákonem stanovených případů a zejména v případech podstatného porušení povinností Dodavatele stanovených ve Smlouvě. Za podstatné porušení povinností Dodavatele se považuje zejména:
 - (i) Dodavatel je opakovaně v prodlení s prováděním Plnění dle Smlouvy;
 - (ii) prohlášení Dodavatele učiněné na základě Smlouvy se ukáže jako nepravdivé;
 - (iii) Dodavatel bez upozornění a relevantního odůvodnění nepoužil k Plnění člena Realizačního týmu, ač k tomu byl povinen; nebo
 - (iv) Dodavatel poruší některou z povinností uvedenou v čl. 20. ZOP opakovaně nebo závažným způsobem.
- d. Dodavatel poruší kteroukoliv svoji povinnost dle Smlouvy jiným než podstatným způsobem a ve lhůtě 15 dnů od doručení písemného oznámení Objednatele toto své porušení nenapraví.
- e. Dodavatel poruší svou povinnost dle čl. 13.2. ZOP nebo čl. 13.3. ZOP nebo Poddodavatel Dodavatele poruší některou z povinností vyplývajících z požadavků dle čl. 13.2. ZOP;
- f. Dodavatel podá insolvenční návrh jako dlužník ve smyslu § 98 Insolvenčního zákona nebo insolvenční soud nerozhodne o insolvenčním návrhu na Dodavatele do šesti (6) měsíců od zahájení insolvenčního řízení, nebo insolvenční soud vydá rozhodnutí o úpadku Dodavatele ve smyslu § 136 Insolvenčního zákona;
- g. je přijato rozhodnutí o povinném nebo dobrovolném zrušení Dodavatele (vyjma případů sloučení nebo splynutí);
- h. okolnost vylučující povinnost k náhradě újmy kterékoli ze Stran trvá déle než 30 dnů;
a
- i. dojde k Významné změně dle čl. 4.2. ZOP;
- j. dojde k Významné změně kontroly nad Dodavatelem nebo změny kontroly nad zásadními aktivy využívanými Dodavatelem k plnění Smlouvy, přičemž kontrolou se zde rozumí vliv, ovládnutí či řízení dle ust. § 71 a násl. ZOK, či ekvivalentní postavení;
- k. dojde k Významné změně ovlivnění nebo ovládnutí Dodavatele podle ust. § 71 a násl. ZOK nebo změně vlastnictví zásadních aktiv, využívaných Dodavatelem k plnění Smlouvy a změně oprávnění nakládat s těmito aktivy, či dojde ke změně ekvivalentní těmto změnám a tato změna bude Objednatelem vyhodnocena jako riziko bezpečnosti informací, které nelze odstranit jiným opatřením; toto ustanovení se uplatní i pro případ, že Dodavatel o takových změnách dopředu a včas neinformuje Objednatele.

18.3. Dodavatel je oprávněn odstoupit od Smlouvy pouze v případech jejího podstatného porušení,

18.4. jestliže:

- a. Objednatel nezaplatil jakoukoli dlužnou částku za Plnění dle Smlouvy řádně a včas a toto porušení nenapravil ani do 60 dnů ode dne obdržení písemné výzvy k nápravě; nebo

- b. Objednatel poruší jinou povinnost dle Smlouvy podstatným způsobem a ve lhůtě 60 dnů ode dne obdržení písemné výzvy k nápravě toto své porušení nenapraví.
- 18.5. Dodavatel není oprávněn odstoupit od Smlouvy ve vztahu k části Plnění, za kterou mu již bylo Objednatelem zapláceno.

19. ZMĚNY SMLOUVY A ZMĚNOVÉ ŘÍZENÍ

- 19.1. Není-li ve Smlouvě nebo jejích Přílohách stanoveno jinak, může být Smlouva měněna nebo zrušena pouze v listinné podobě, a to v případě změn Smlouvy číslovanými dodatky, který musí být podepsány oběma Stranami a uzavřeny v souladu se ZZVZ.
- 19.2. Pokud je ve Smlouvě upraveno Opční právo, vyhrazuje si Objednatel v souladu s ustanovením § 100 odst. 3 ZZVZ vyhrazenou změnu závazku z této Smlouvy spočívající v pořízení dalšího obdobného Plnění od vybraného účastníka v rámci zadávacího řízení Veřejné zakázky, tj. od Dodavatele dle Smlouvy. Předmětem plnění Opčního práva je poskytnutí dalšího obdobného Plnění dle Smlouvy tak, jak bylo podrobně vymezeno včetně dalších zákonných náležitostí vyhrazené změny závazku dle § 100 odst. 3 ZZVZ v Zadávací dokumentaci předmětné Veřejné zakázky.
- 19.3. Objednatel je oprávněn do uplynutí tří (3) let od nabytí účinnosti Smlouvy kdykoliv uplatnit toto Opční právo, a to i opakovaně do vyčerpání limitů Opčního práva definovaných v Zadávací dokumentaci. Vyhrazená změna závazku ze Smlouvy bude Stranami projednána v rámci jednacích řízení bez uveřejnění dle § 66 ZZVZ, které bude zahájeno Objednatelem v souladu s tímto ustanovením, a jehož výsledkem bude uzavření listinného dodatku k této Smlouvě či uzavření nové smlouvy mezi Objednatelem nebo Dodavatelem.

20. KYBERNETICKÁ BEZPEČNOST

- 20.1. Tento článek se uplatní v případě, kdy tak výslovně stanoví Smlouva, pokud je Předmětem Smlouvy Informační či komunikační systém, pokud má Plnění dopad na Informační či komunikační systém, nebo pokud je Smlouva uzavřena s Významným dodavatelem či Provozovatelem. Zda je Dodavatel Významným dodavatelem či Provozovatelem, stanoví Smlouva. Na jiné Smlouvy a vztahy se neuplatní, ledaže se Dodavatel stane významným dodavatelem či Provozovatelem v průběhu plnění Smlouvy. V takovém případě se na něj čl. 20. uplatní v rozsahu v jakém to po něm lze spravedlivě požadovat.
- 20.2. Dodavatel se při plnění Smlouvy zavazuje postupovat v souladu se ZKB, VKB a souvisejícími právními předpisy, dodržovat zásady bezpečnosti informací, Interní předpisy Objednatele a z nich vyplývající povinnosti týkající se bezpečnostních opatření, provozní řády prostor Objednatele, rozhodnutí, opatření obecné povahy, či jiný správní akt NÚKIB či jiného správního orgánu anebo závazné podmínky pro Objednatele stanovené orgánem veřejné moci ukládající Objednateli další povinnosti ve smyslu ZKB a VKB, včetně upozorňování a zajištění hlášení Kybernetických bezpečnostních událostí a Kybernetických bezpečnostních incidentů Objednateli, jakož i další bezpečnostní politiky, metodiky a postupy, se kterými byl Objednatelem seznámen.
- 20.3. Dodavatel je povinen seznámit se s bezpečnostními požadavky Objednatele uvedenými ve Smlouvě, jejích přílohách, těchto ZOP, Interních předpisech Objednatele a seznámit s nimi osoby podílející se na plnění Smlouvy dle potřeby s ohledem na charakter jejich plnění s přihlédnutím k zajištění bezpečnosti informací. Kontaktní osoba Dodavatele je povinna splnění povinnosti dle předchozí věty Objednateli potvrdit do 30 dnů od uzavření Smlouvy. Pokud je to potřebné, je Dodavatel povinen provést školení bezpečnostních požadavků dle tohoto odstavce a dále je provádět v pravidelných intervalech, nejméně 1x ročně. Dodavatel je také povinen aktivně vynuovat dodržování takových bezpečnostních požadavků dotčenými osobami na straně Dodavatele. Za porušení těchto pravidel osobami uvedenými v tomto odstavci odpovídá Dodavatel tak, jako by je porušil sám.
- 20.4. Není-li ve Smlouvě ujednáno jinak, je Dodavatel povinen vytvořit, pravidelně aktualizovat a vynuovat vůči osobám podílejícím se, byť i nepřímo, na předmětu Smlouvy:
- a. politiku řízení přístupu, na základě které přidělí oprávnění k výkonu činností jednotlivým rolím svých fyzických osob (přístup pro více osob na jednom účtu je nežádoucí a lze pouze se souhlasem Objednatele) podílejících se na plnění Smlouvy (zaměstnanci, programátoři podnikatelé apod.) v nejmenším možném a nutném rozsahu tak, aby měli přístup k aktivům Objednatele pouze ty osoby, které takový přístup skutečně potřebují k výkonu činností týkajících se předmětu Plnění dle Smlouvy; není-li ve Smlouvě ujednáno jinak, je Dodavatel dále povinen průběžně monitorovat a zaznamenávat přístupy všech osob účastnících se na Plnění dle Smlouvy,

jakož i vyhodnocovat oprávněnost těchto přístupů (logování přístupů) a tuto svou povinnost v politice řízení přístupu zohlednit;

- b. politiku zvládání Kybernetických bezpečnostních událostí a Kybernetických bezpečnostních incidentů obsahující činnosti, role, odpovědnosti a pravomoci k rychlému a účinnému zvládání Kybernetických bezpečnostních událostí a Kybernetických bezpečnostních incidentů.
- 20.5. Kontaktní osoba Dodavatele je povinna před započítím Plnění, nejpozději však do 30 dnů od uzavření Smlouvy, určit a popsat veškerá dotčená primární i podpůrná aktiva na straně Dodavatele potřebná pro plnění Smlouvy. Dodavatel je povinen při nakládání s veškerými aktivy (dotčenými aktivy Dodavatele a Objednatele) postupovat tak, aby chránil jejich důvěrnost, dostupnost a integritu a zavést přiměřená opatření na jejich ochranu. Dodavatel je povinen řídit rizika spojená s Plněním dle Smlouvy minimálně dle standardů požadovaných normou ISO 27001 a případně dle Interních předpisů, pokud obsahují závazná pravidla pro řízení rizik. Dodavatel je povinen bez zbytečného odkladu po uzavření Smlouvy kontaktní osobu Objednatele informovat o způsobu řízení rizik a o zbytkových rizicích souvisejících s Plněním Smlouvy a následně v pravidelných intervalech informovat o změnách.
 - 20.6. Dodavatel je povinen zaslat kontaktní osobě Objednatele bez zbytečného odkladu všechna hlášení o událostech, která mají charakter Kybernetické bezpečnostní události nebo Kybernetického bezpečnostního incidentu včetně případů porušení zabezpečení Osobních údajů, vždy bez zbytečného odkladu, nejpozději však do tří (3) hodin po jejich zjištění, a sdělit Objednateli opatření, která již provedl ve vztahu k této Kybernetické bezpečnostní události anebo Kybernetickému bezpečnostnímu incidentu, případně zvolí jinou formu dohodnutou mezi Objednatelem a Dodavatelem určenou ke včasnému hlášení Kybernetické bezpečnostní události nebo Kybernetického bezpečnostního incidentu a/nebo již učiněných opatření. Dodavatel je povinen veškeré Kybernetické bezpečnostní události a Kybernetické bezpečnostní incidenty zaznamenávat a po nezbytně dlouhou dobu uchovávat. Dodavatel je povinen poskytnout Objednateli veškerou nezbytnou součinnost k detekci, vyhodnocení či řešení Kybernetické bezpečnostní události nebo Kybernetického bezpečnostního incidentu, a to včetně případné realizace nutných opatření dle pokynů Objednatele. Zapříčinil-li Dodavatel Kybernetický bezpečnostní incident nebo podílel-li se na jeho vzniku, provede analýzu příčin Kybernetického bezpečnostního incidentu a navrhne opatření za účelem zamezení jeho opakování v budoucnu. Dodavatel je povinen ohlásit každou jednotlivou Kybernetickou bezpečnostní událost nebo Kybernetický bezpečnostní incident jedním z následujících způsobů:
 - a. e-mailem na adresu kontaktní osoby uvedené ve Smlouvě nebo
 - b. telefonicky na telefonní číslo kontaktní osoby uvedené ve Smlouvě nebo
 - c. ohlášením do Helpdesku Objednatele.
 - 20.7. Dodavatel je povinen pravidelně alespoň čtvrtletně předkládat Objednateli zprávu o počtu a druhu útoků a Kybernetických bezpečnostních událostí a Kybernetických bezpečnostních incidentů, které zaznamenal ve spojení s Plněním a/nebo Předmětem Smlouvy.
 - 20.8. Dodavatel se zavazuje poskytnout Objednateli veškerou součinnost nezbytnou k tomu, aby Objednatel řádně naplňoval právní povinnosti stanovené ZKB, VKB a Interními předpisy. Zejména se Dodavatel zavazuje poskytnout Objednateli součinnost směřující k zavedení a provádění bezpečnostních opatření podle ZKB, VKB a Interních předpisů a řešení Kybernetických bezpečnostních událostí a Kybernetických bezpečnostních incidentů. Jestliže Dodavatel při plnění Smlouvy zjistí či jako odborník mohl a měl zjistit rozpor ustanovení Interních předpisů se ZKB, VKB anebo rozhodnutím či jiným pokynem NÚKIB v souladu se ZKB, je povinen takový rozpor Objednateli neprodleně ohlásit a poskytnout Objednateli součinnost k jeho odstranění.
 - 20.9. V případě, že dojde k jakémukoliv rozporu mezi Dodavatelem a třetí osobou, která není jeho Poddodavatelem a je dodavatelem Software nebo jiných technologií dotčených plněním povinností Dodavatele dle této Smlouvy, je Dodavatel povinen tuto skutečnost bez zbytečného odkladu oznámit Objednateli. Dodavatel je dále povinen poskytovat Objednateli nutnou součinnost pro jednání s těmito třetími osobami a sám se těchto jednání účastnit, nebo na základě žádosti Objednatele jednat s těmito třetími osobami napřímo.
 - 20.10. Objednatel má právo v souladu s ustanoveními § 2593 Občanského zákoníku prostřednictvím určených osob kdykoli kontrolovat plnění Smlouvy u Dodavatele a jeho případných Poddodavatelů, a to i prostřednictvím třetí osoby; předchozí věta se uplatní obdobně v případě kontroly některé ze Stran ze strany kontrolního orgánu ve smyslu zákona č. 255/2012 Sb., kontrolní řád, ve znění pozdějších předpisů.

- 20.11. Objednatel má právo prostřednictvím určených osob provádět v pravidelných intervalech (1x ročně, není-li ve Smlouvě ujednáno jinak), jakož i v případě důvodného podezření na závažné porušení povinností Dodavatele dle těchto ZOP, v případě Kybernetických bezpečnostních incidentů a/nebo v jiných případech vyžadovaných ZKB a/nebo VKB, audit kybernetické bezpečnosti, tj. dodržování bezpečnosti informací dle Interních předpisů, ZKB a VKB u Dodavatele a jeho případných Poddodavatelů, a to i prostřednictvím třetí osoby. V rámci auditu kybernetické bezpečnosti je Objednatel oprávněn zejména porovnávat zjištěné skutečnosti s bezpečnostní dokumentací Objednatele a nad rámec obvyklý u auditu kybernetické bezpečnosti dále provádět následující činnosti:
- a. nehlášená návštěva u Dodavatele v místě umístění členů Realizačního týmu či jiných osob podílejících se na plnění Smlouvy v rozsahu tří (3) hodin vždy nejčastěji čtyřikrát (4x) za rok; a
 - b. nehlášený telefonát s členem Realizačního týmu, který má přístup do Informačního či komunikačního systému, zahrnující konkrétní dotazy na zabezpečení a jiné aspekty informační bezpečnosti dotčeného Informačního či komunikačního systému.
- 20.12. Dodavatel je povinen umožnit Objednateli provedení kontroly a auditu kybernetické bezpečnosti a zajistit (i smluvně) právo na provedení této kontroly a auditu kybernetické bezpečnosti u svých případných Poddodavatelů, jakož i veškerou další součinnost nezbytnou pro provedení auditu. Kontrolu a audit kybernetické bezpečnosti může rovněž provést i třetí osoba pověřená Objednatelem. Průběh takového auditu je doložen např. auditní zprávou či jiným obdobným dokumentem. Případné náklady na straně Dodavatele na provedení auditu jsou součástí Ceny za Plnění dle Smlouvy. Dodavatel je oprávněn rozporovat výsledky auditu kybernetické bezpečnosti do 7 pracovních dnů od oznámení výsledku auditu kybernetické bezpečnosti. Dodavatel může rozporovat a) existenci vytčeného porušení či hrozby; b) že porušení či hrozba byla Dodavatelem již odstraněna. V obou případech uvede skutečnosti a důkazy k podpoře svých tvrzení. Objednatel je v takovém případě povinen takové připomínky vypořádat. V případě, že Objednatel na svém zjištění setrvává, je Dodavatel povinen se tímto auditem řídit.
- 20.13. Pokud audit kybernetické bezpečnosti odhalí jakékoliv podstatné porušení či hrozbu takového porušení, je Dodavatel povinen napravit nedostatky vč. přijetí případných dalších bezpečnostních opatření a o tomto informovat Objednatele, pokud se jedná o Významného dodavatele, je povinen napravit nedostatky bezodkladně a informovat Objednatele do 7 dnů.
- 20.14. Je-li součástí předmětu Plnění správa síťové infrastruktury a/nebo jejích prvků (aktivních či pasivních), je Dodavatel povinen za součinnosti oprávněných osob na straně Objednatele:
- a. provádět analýzy topologie sítě či skenování aktivních částí předmětu Plnění;
 - b. zabezpečit vhodnými technickými prostředky přenos Dat a informací; a
 - c. realizovat bezpečnostní opatření pro odstranění nebo blokování síťových spojení, která neodpovídají požadavkům na ochranu integrity komunikační sítě.
- 20.15. Významný dodavatel je dále povinen:
- a. poskytnout Objednateli veškeré potřebné informace a součinnost v procesu řízení a evidenci změn v souladu s § 11 VKB dle potřeb Objednatele (zejm. při posouzení, zda je změna Významnou změnou, analýze souvisejících rizik, přijímání opatření za účelem snížení všech nepříznivých dopadů spojených se změnami, aktualizaci bezpečnostní dokumentace, souvisejícím testováním, zajištění možnosti navrácení do původního stavu a provedení dalších činností dle VKB);
 - b. strpět a poskytnout Objednateli veškerou potřebnou součinnost v případě nutnosti provést penetrační testování;
 - c. zpracovat a pravidelně aktualizovat bezpečnostní dokumentaci v rozsahu stanoveném ve Smlouvě;
 - d. průběžně detekovat známé zranitelnosti dotčených aktiv Objednatele a bezodkladně na ně upozorňovat Objednatele; a
 - e. vést v elektronické formě provozní deník obsahující veškeré podstatné okolnosti související s plněním povinností Dodavatele dle článku 20. ZOP a/nebo Plněním, provozní události důležitých aktiv a relevantní záznamy o plnění povinností Dodavatele dle článku 20. ZOP a zpřístupnit jej Objednateli prostřednictvím zabezpečeného vzdáleného přístupu, není-li ve Smlouvě ujednáno jiný způsob; v provozním deníku Významný dodavatel dále do 20. dne následujícího měsíce uvede výstup z monitoringu dostupnosti, důvěrnosti a integrity aktiv Objednatele, se kterými pracuje v rámci plnění

Smlouvy, prováděného nejméně jedenkrát měsíčně a vyhodnocovaného vždy k 10. dni následujícího měsíce.

20.16. Provozovatel je dále povinen:

- a. provádět pravidelné zálohy dat a programového vybavení vztahujících se k Plnění dle Smlouvy, zabezpečit je vhodnými prostředky proti neoprávněným přístupům nebo jejich ztrátě a v pravidelných intervalech testovat funkčnost těchto záloh, nejméně jedenkrát za měsíc, není-li ve Smlouvě ujednáno jinak;
- b. plnit další povinnosti vyplývající pro Provozovatele ze ZKB a VKB.

20.17. Pokud Objednatel zjistí, že Dodavatel postupuje v rozporu s tímto článkem, je Objednatel v takovém případě oprávněn požadovat se toho, aby Dodavatel odstranil vady vzniklé vadným postupem Dodavatele, zdržel se provádění postupů, které jsou v rozporu s tímto článkem, nebo konal, jak je od něj vyžadováno tímto článkem, a dále Smlouvou plnil řádným způsobem. Strany se dohodnou na podmínkách a lhůtě k odstranění nedostatků plnění Smlouvy ve smyslu tohoto odstavce, přičemž nedohodnou-li se Strany na konkrétní lhůtě, pak je Dodavatel povinen odstranit nedostatky do třiceti (30) dnů. Jestliže Dodavatel včas neodstraní nedostatky ve smyslu předchozí věty tohoto odstavce nebo se jedná o porušení povinnosti (bez ohledu na jeho závažnost), pak je Objednatel oprávněn od Smlouvy odstoupit.

20.18. Kontaktní osoby Stran vzájemně komunikují v průběhu plnění Smlouvy za účelem dosažení standardů pro bezpečnost informací dle. V případě ohrožení anebo porušení bezpečnosti informací, zejména v případě výskytu Kybernetické bezpečnostní události anebo Kybernetického bezpečnostního incidentu, jsou kontaktní osoby povinny vzájemně komunikovat, ihned po zjištění takových skutečností hlásit jejich výskyt druhé Straně a společně podnikat kroky k zajištění obnovení bezpečnosti informací.

20.19. Dodavatelé nenáleží za plnění povinností souvisejících s bezpečností informací ve smyslu článku 20. ZOP jakákoliv další odměna, resp. taková odměna je součástí Ceny.

20.20. Objednatel je oprávněn požadovat na Dodavateli zaplacení smluvní pokuty:

- a. za každý den prodlení při zavedení bezpečnostních opatření podle ZKB, VKB, těchto ZOP a Interních předpisů
 - (i) ve výši 0,05 % z Ceny po dobu prvních pěti (5) dnů prodlení;
 - (ii) ve výši 0,1 % z Ceny po dobu od šestého (6.) dne prodlení do desátého (10.) dne prodlení; a
 - (iii) ve výši 0,2 % z Ceny po dobu od jedenáctého (11.) dne prodlení;
- b. za každý den Objednatelem zjištěného soustavného porušování bezpečnostních opatření podle ZKB, VKB, těchto ZOP a Interních předpisů:
 - (i) ve výši 0,05 % z Ceny do šestého (6.) dne soustavného porušování; a
 - (ii) ve výši 0,1 % z Ceny od šestého (6.) dne soustavného porušování;
- c. ve výši 2 % z Ceny za každý případ porušení povinnosti hlášení událostí, které mají charakter Kybernetické bezpečnostní události nebo Kybernetického bezpečnostního incidentu;
- d. ve výši 2 % z Ceny za každý případ neumožnění nebo odepření provedení kontroly a auditu kybernetické bezpečnosti ve smyslu článku 20. ZOP;
- e. ve výši 5 % z Ceny za každý případ porušení článku 20. ZOP, přičemž toto porušení vedlo ke Kybernetickému bezpečnostnímu incidentu;
- f. ve výši 0,1 % z Ceny za každý započatý den trvání porušení povinností Významného dodavatele dle článku 20. ZOP, dané porušení nebylo odstraněno a negativní následek porušení povinnosti stále trvá; a
- g. ve 1 % z Ceny za každý případ jiného porušení článku 20. ZOP neuvedeného výše.

21. OCHRANA OSOBNÍCH ÚDAJŮ

21.1. Budou-li údaje, ke kterým Dodavatel získá přístup v souvislosti s Plněním dle Smlouvy, mít povahu Osobních údajů, je Dodavatel povinen přijmout veškerá opatření k tomu, aby nemohlo dojít k neoprávněnému nebo nahodilému přístupu k těmto Osobním údajům, jejich změně, zničení či ztrátě, neoprávněným přenosům či jinému zneužití, a zajistit nakládání s Osobními údaji v souladu s GDPR.

21.2. Pokud bude v rámci provádění Plnění docházet ke zpracování Osobních údajů, je rozsah zpracovávaných Osobních údajů uveden ve Smlouvě. Pokud dojde v rámci poskytování Plnění

ke zpracování Osobních údajů, které Smlouva výslovně neuvádí, budou tato nová zpracování Osobních údajů prováděna za stejných podmínek.

- 21.3. Dodavatel bude zpracovávat Osobní údaje pro Objednatele výhradně za účelem poskytování služeb v rozsahu ujednaném podle Smlouvy. Dodavatel bude pro Objednatele zpracovávat Osobní údaje výhradně za uvedeným účelem, způsobem a na základě doložených pokynů a podmínek Objednatele a v souladu s nimi tak, jak vyplývají ze Smlouvy. Dodavatel neprodleně informuje Objednatele, pokud jsou podle jeho názoru určité pokyny Objednatele v rozporu s účinnými právními předpisy.
- 21.4. Dodavatel se zavazuje přijmout vhodná technická a organizační opatření podle GDPR, které se na něj jako na zpracovatele vztahují, a plnění těchto povinností na vyžádání doložit Objednateli.
- 21.5. Dodavatel může předávat Osobní údaje do třetí země nebo mezinárodní organizaci ve smyslu GDPR pouze na základě zvláštního pokynu Objednatele. Je-li takovéto předání založeno na povinnosti vyplývající z práva Unie nebo členského státu, které se na Objednatele vztahuje, informuje Dodavatel Objednatele o tomto právním požadavku před předáním, ledaže by tyto právní předpisy toto informování zakazovaly z důležitých důvodů veřejného zájmu.
- 21.6. Dodavatel je povinen zajistit, aby se osoby oprávněné zpracovávat osobní údaje zavázaly zachovávat mlčenlivost ve vztahu ke všem Osobním údajům, které zpracovává na základě Smlouvy, a rovněž tak o bezpečnostních opatřeních, jejichž zveřejnění by ohrozilo zabezpečení osobních údajů.
- 21.7. Dodavatel je povinen přijmout všechna opatření dle čl. 32 GDPR tak, aby byla zajištěna odpovídající bezpečnost Osobních údajů. Dodavatel může do zpracování zapojit Poddodavatele pouze na základě předchozího písemného souhlasu Objednatele. Dodavatel se zavazuje s těmito Poddodavateli uzavřít smlouvu v souladu s GDPR zajišťující dodržování práv a povinností stanovených Smlouvou a/nebo těmito ZOP, zvláště pak povinnosti mlčenlivosti a zajištění bezpečnosti Osobních údajů a poskytnutí dostatečných záruk pro zavedení stejných technických a organizačních opatření Poddodavatelem, jakož i v souladu s dalšími aplikovatelnými právními předpisy. Dodavatel je dále povinen zohlednit povahu zpracování, být Objednateli nápomocen prostřednictvím vhodných technických a organizačních opatření pro splnění povinnosti Objednatele reagovat na žádost o výkon práv subjektu údajů dle GDPR.
- 21.8. Dodavatel je povinen být Objednateli nápomocen při zajišťování souladu s povinnostmi podle článku 32 až 36 GDPR, a to při zohlednění povahy zpracování informací, jež má Dodavatel k dispozici. V případech, kdy povaha věci vyžaduje informování Objednatele ze strany Dodavatele, informuje Dodavatel Objednatele bez zbytečného odkladu.
- 21.9. Dodavatel je povinen umožnit Objednateli a jím pověřené osobě během běžné pracovní doby Dodavatele provést v sídle Dodavatele kontrolu dodržování povinností týkajících se zpracování Osobních údajů vyplývajících ze Smlouvy, a to i po ukončení stanovené doby zpracování, tj. po ukončení této Smlouvy, a to do 3 měsíců od jejího ukončení.
- 21.10. Po ukončení zpracování Osobních údajů podle Smlouvy je Dodavatel povinen poskytnout Objednateli všechna Zařízení obsahující Osobní údaje, pokud je to možné, a vymazat všechny zpracovávané Osobní údaje ze všech svých systémů nebo databází, včetně vymazání všech záložních kopií, s výjimkou, kdy uchovávání vyžadují právní předpisy, nebo k tomu dal písemný souhlas Objednatel.
- 21.11. V případě, že Dodavatel zpracuje osobní údaje nad rámec vymezený Smlouvou/doloženými pokyny Objednatele, považuje se ve vztahu k takovému zpracování za správce. Pokud tímto zpracováním nad rámec vymezený Smlouvou/doloženými pokyny Objednatele vznikne Objednateli škoda, je Dodavatel povinen škodu uhradit.
- 21.12. Pokud Dodavatel poruší povinnost chránit Osobní údaje v souladu s tímto článkem, vzniká Objednateli nárok na zaplacení smluvní pokuty ve výši částky sankce případně uložené z tohoto důvodu Objednateli ze strany Úřadu pro ochranu osobních údajů či jiným správním orgánem, který bude v budoucnu vykonávat působnost Úřadu pro ochranu osobních údajů. Objednatel je však za předpokladu, že mu k tomu Dodavatel poskytne nezbytnou součinnost, povinen uplatnit v příslušných řízeních veškeré přiměřené námitky, které mohl uplatnit ve svém zájmu, a v rámci řízení je povinen řádně hájit svá práva.

22. OCHRANA DŮVĚRNÝCH INFORMACÍ

- 22.1. Dodavatel se zavazuje zachovávat mlčenlivost o všech Důvěrných informacích, které získal nebo mu byly poskytnuty či zpřístupněny v souvislosti s plněním povinností dle Smlouvy, a uchovávat je v tajnosti.

- 22.2. Dodavatel se zavazuje použít Důvěrné informace pouze k plnění svých povinností vyplývajících ze Smlouvy. Dodavatel nesmí použít Důvěrné informace k jinému účelu.
- 22.3. Dodavatel nesmí bez předchozího písemného souhlasu Objednatele zpřístupnit Důvěrné informace žádné třetí osobě, a to v jakékoli formě. To neplatí u Důvěrných informací, ohledně kterých byla Dodavateli pravomocným rozhodnutím soudu, správního orgánu, či jiného příslušného státního orgánu v konkrétním případě uložena povinnost Důvěrnou informaci poskytnout nebo plyne-li taková povinnost Dodavateli z právního předpisu.
- 22.4. Dodavatel nesmí Důvěrné informace bez předchozího písemného souhlasu Objednatele rozmnožovat, kopírovat či jakýmkoliv jiným způsobem reprodukovat. Dodavatel dále nesmí Důvěrné informace bez předchozího písemného souhlasu Objednatele uchovávat v jakémkoliv databázi, počítačovém programu, úložišti či na datovém nosiči, vyjma případů, kdy je takové uchování Důvěrných informací nezbytné pro účel vyplývající ze Smlouvy.
- 22.5. Dodavatel se zavazuje provést technická, organizační, právní a personální opatření, kterými zajistí dodržování povinnosti zachovat mlčenlivost o Důvěrných informacích a uchovávat Důvěrné informace v tajnosti v rozsahu podle tohoto článku i ze strany svých zaměstnanců, Poddodavatelů, jakož i dalších osob, kterým budou Důvěrné informace poskytnuty či zpřístupněny.
- 22.6. Objednatel je oprávněn kdykoliv kontrolovat řádné plnění povinností Dodavatele uvedených v tomto článku, k čemuž se Dodavatel zavazuje bez zbytečného odkladu poskytnout Objednateli veškerou součinnost, zejména je Objednatel oprávněn kontrolovat řízení bezpečnosti Důvěrných informací Dodavatelem. V případě, že Objednatel vyzve Dodavatele na základě kontroly k nápravě, je Dodavatel povinen takové výzvě vyhovět v Objednatelem stanovené přiměřené lhůtě.
- 22.7. Objednatel je oprávněn požadovat na Dodavateli zaplacení smluvní pokuty:
- (a) ve výši 500 000 Kč za každé jednotlivé jednání, které představuje porušení jakékoli z povinností Dodavatele dle tohoto článku, vyjma povinností stanovených v článku 22.6. ZOP
 - (a) ve výši 100 000 Kč za každé jednotlivé jednání, které představuje porušení jakékoli z povinností stanovených v článku 22.6. ZOP.

Příloha č. 7 Smlouvy o dílo na vytvoření software

Realizační tým

Pozice	Kontaktní údaje
Projektový manažer	Jméno a příjmení: [DOPLNÍ ZHOTOVITEL] Telefon: [DOPLNÍ ZHOTOVITEL] E-mail: [DOPLNÍ ZHOTOVITEL]
Architekt technický	Jméno a příjmení: [DOPLNÍ ZHOTOVITEL] Telefon: [DOPLNÍ ZHOTOVITEL] E-mail: [DOPLNÍ ZHOTOVITEL]
Architekt aplikační	Jméno a příjmení: [DOPLNÍ ZHOTOVITEL] Telefon: [DOPLNÍ ZHOTOVITEL] E-mail: [DOPLNÍ ZHOTOVITEL]

Konzultant CO	Jméno a příjmení: [DOPLNÍ ZHOTOVITEL] Telefon: [DOPLNÍ ZHOTOVITEL] E-mail: [[DOPLNÍ ZHOTOVITEL]
Konzultant FI	Jméno a příjmení: [DOPLNÍ ZHOTOVITEL] Telefon: [DOPLNÍ ZHOTOVITEL] E-mail: [[DOPLNÍ ZHOTOVITEL]
Konzultant FI-AA (AM)	Jméno a příjmení: [DOPLNÍ ZHOTOVITEL] Telefon: [DOPLNÍ ZHOTOVITEL] E-mail: [[DOPLNÍ ZHOTOVITEL]
Konzultant SD	Jméno a příjmení: [DOPLNÍ ZHOTOVITEL] Telefon: [DOPLNÍ ZHOTOVITEL] E-mail: [[DOPLNÍ ZHOTOVITEL]

Konzultant MM	Jméno a příjmení: [DOPLNÍ ZHOTOVITEL] Telefon: [DOPLNÍ ZHOTOVITEL] E-mail: [[DOPLNÍ ZHOTOVITEL]
Konzultant HR	Jméno a příjmení: [DOPLNÍ ZHOTOVITEL] Telefon: [DOPLNÍ ZHOTOVITEL] E-mail: [[DOPLNÍ ZHOTOVITEL]
Konzultant RE-FX	Jméno a příjmení: [DOPLNÍ ZHOTOVITEL] Telefon: [DOPLNÍ ZHOTOVITEL] E-mail: [[DOPLNÍ ZHOTOVITEL]
Konzultant IS-U	Jméno a příjmení: [DOPLNÍ ZHOTOVITEL] Telefon: [DOPLNÍ ZHOTOVITEL] E-mail: [[DOPLNÍ ZHOTOVITEL]

Konzultant PM	Jméno a příjmení: [DOPLNÍ ZHOTOVITEL] Telefon: [DOPLNÍ ZHOTOVITEL] E-mail: [[DOPLNÍ ZHOTOVITEL]
Konzultant PS	Jméno a příjmení: [DOPLNÍ ZHOTOVITEL] Telefon: [DOPLNÍ ZHOTOVITEL] E-mail: [[DOPLNÍ ZHOTOVITEL]
Konzultant BC	Jméno a příjmení: [DOPLNÍ ZHOTOVITEL] Telefon: [DOPLNÍ ZHOTOVITEL] E-mail: [[DOPLNÍ ZHOTOVITEL]

Obchodní podmínky ke Smlouvě o dílo

OBSAH OBCHODNÍCH PODMÍNEK

ČÁST 1 - ÚVODNÍ USTANOVENÍ.....	2
ČÁST 2 - NÁVRH NA UZAVŘENÍ SMLOUVY O DÍLO	3
ČÁST 3 - DÍLO.....	3
ČÁST 4 - CENA DÍLA	4
ČÁST 5 - ZMĚNA CENY DÍLA.....	4
ČÁST 6 - PLATEBNÍ PODMÍNKY	4
ČÁST 7 - MÍSTO PLNĚNÍ.....	5
ČÁST 8 - DOBA PLNĚNÍ	5
ČÁST 9 - PROVÁDĚNÍ DÍLA.....	6
ČÁST 10 - ZKUŠEBNÍ PROVOZ	8
ČÁST 11 - PŘEPRAVA DÍLA	8
ČÁST 12 - PODDODAVATELÉ	9
ČÁST 13 - PŘEDÁNÍ A PŘEVZETÍ DÍLA	9
ČÁST 14 - VLASTNICKÉ PRÁVO A NEBEZPEČÍ ŠKODY	11
ČÁST 15 - VADY PLNĚNÍ A ZÁRUKA	11
ČÁST 16 - UPLATNĚNÍ PRÁV Z VADNÉHO PLNĚNÍ	12
ČÁST 17 - PODMÍNKY ODSTRANĚNÍ VAD	12
ČÁST 18 - POJIŠTĚNÍ	13
ČÁST 19 - DUŠEVNÍ VLASTNICTVÍ	13
ČÁST 20 - SANKCE.....	14
ČÁST 21 - OBECNÁ ODPOVĚDNOST ZHOTOVITELE	15
ČÁST 22 - Odstoupení od smlouvy o dílo.....	15
ČÁST 23 - OSTATNÍ UJEDNÁNÍ.....	16

ČÁST 1 - ÚVODNÍ USTANOVENÍ

1. Pro účely těchto Obchodních podmínek mají následující slova význam u nich uvedený:
 - 1.1. **Občanský zákoník** – zákon č. 89/2012 Sb., občanský zákoník, ve znění pozdějších předpisů.
 - 1.2. **ZoDPH** – zákon č. 235/2004 Sb., o dani z přidané hodnoty, ve znění pozdějších předpisů.
 - 1.3. **ZoÚ** – zákon č. 563/1991 Sb., o účetnictví, ve znění pozdějších předpisů.
 - 1.4. **SZ** – zákon č. 183/2006 Sb., o územním plánování a stavebním řádu (stavební zákon), ve znění pozdějších předpisů.
 - 1.5. **ZZVZ** – zákon č. 134/2016 Sb., o zadávání veřejných zakázkách, ve znění pozdějších předpisů.
 - 1.6. **Objednatel** – Správa železnic, státní organizace, IČO 70994234, se sídlem Praha 1 – Nové Město, Dlážděná 1003/7, PSČ 110 00, zapsaná v obchodním rejstříku vedeném Městským soudem v Praze pod sp. zn. A 48384.
 - 1.7. **Zhotovitel** – osoba uvedená ve Smlouvě o dílo jako Zhotovitel; též všechny osoby, které jsou ve Smlouvě o dílo uvedené na straně Zhotovitele, je-li na straně Zhotovitele více než jedna osoba.
 - 1.8. **Smluvní strany** – Objednatel a Zhotovitel.
 - 1.9. **Smluvní strana** – Objednatel nebo Zhotovitel dle smyslu ujednání.
 - 1.10. **Nabídka** – souhrn dokumentů, které Zhotovitel podal jako návrh do zadávacího řízení, na jehož základě byla uzavřena Smlouva o dílo.
 - 1.11. **Smlouva o dílo** – smlouva uzavřená mezi Smluvními stranami, která odkazuje na Obchodní podmínky.
 - 1.12. **Obchodní podmínky** – tento text obchodních podmínek.
 - 1.13. **Předmět díla** – věc, která má být zhotovena, nebo činnost s jiným výsledkem, specifikovaná ve Smlouvě o dílo.
 - 1.14. **Související plnění** – další plnění (práce, dodávky, služby, činnosti a výkony), která je Zhotovitel povinen dle Smlouvy o dílo poskytnout vedle samotného provedení Předmětu díla.
 - 1.15. **Rozhodnutí Objednatele** – veškerá rozhodnutí, sdělení, souhlasy, povolení či jiné výsledky úkonů orgánů státní správy, samosprávy či jiných subjektů, které pro účely Díla nebo v souvislosti s ním získal nebo do doby dokončení Díla získá Objednatel a jež Objednatel Zhotoviteli předal nebo s nimiž se Zhotovitel jinak seznámil.
 - 1.16. **Rozhodnutí Zhotovitele** – veškerá rozhodnutí, sdělení, souhlasy, povolení či jiné výsledky úkonů orgánů státní správy, samosprávy či jiných subjektů, které je Zhotovitel povinen dle Smlouvy o dílo získat. Jakékoliv Rozhodnutí Zhotovitele, které není v českém jazyku, musí být do českého jazyka přeloženo a překlad musí být úředně ověřen.
 - 1.17. **Veřejnoprávní podklady** – souhrn Rozhodnutí Objednatele a Rozhodnutí Zhotovitele.
 - 1.18. **Doklady** – veškeré listiny, které se vztahují k Předmětu díla nebo Souvisejícímu plnění a které jsou třeba k jejich převzetí a užívání; veškerá Rozhodnutí Zhotovitele; veškeré další listiny, vyjma Výzvy k úhradě, které je Zhotovitel dle Smlouvy o dílo povinen předat Objednateli. Všechny Doklady musejí být v českém jazyku, nebo v původním jazyku s překladem do českého jazyka, není-li uvedeno jinak.
 - 1.19. **Dílo** – souhrn veškerých plnění, která je Zhotovitel povinen provést za účelem splnění Smlouvy o dílo; zahrnuje zejm. provedení Předmětu díla, poskytnutí či provedení Souvisejícího plnění a dodání Dokladů.
 - 1.20. **Cena díla** – cena za Dílo sjednaná ve Smlouvě o dílo (částka bez DPH).
 - 1.21. **Výzva k úhradě** – daňový doklad, je-li Zhotovitel povinen dle ZoDPH uhradit v souvislosti s provedením Díla nebo jeho části DPH, nebo faktura, pokud Zhotovitel v souvislosti s provedením Díla nebo jeho části není dle ZoDPH povinen uhradit DPH.

- 1.22. **Vícepráce** – práce, dodávky nebo služby nad rámec Smlouvy o dílo, na jejichž provedení se Smluvní strany dohodnou po uzavření Smlouvy o dílo.
- 1.23. **Méněpráce** – práce, dodávky nebo služby v rámci Smlouvy o dílo, na jejichž vypuštění se Smluvní strany dohodnou po uzavření Smlouvy o dílo.
- 1.24. **Obalový materiál** – palety, dřevěné desky či jiné věci, které slouží pro potřeby přepravy nebo ochrany Předmětu díla. Dle kontextu Smlouvy o dílo se rozumí Obalovým materiálem též jednotlivý kus palety, dřevěné desky nebo jiné věci.
- 1.25. **Přejímací řízení** – proces, při kterém Zhotovitel předává a Objednatel kontroluje a přebírá Dílo, nebo je odmítá.
- 1.26. **Předávací protokol** – listina osvědčující předání a převzetí Díla nebo jeho části, jejíž minimální náležitosti jsou uvedeny v části Předání a převzetí Díla.
- 1.27. **Záruční doba** – doba, do jejíhož uplynutí je Objednatel oprávněn uplatňovat práva z vad plnění poskytnutého Zhotovitelem na základě Smlouvy o dílo; Záruční doba činí 24 měsíců.
- 1.28. **CTD** – Centrum telematiky a diagnostiky, organizační jednotka Objednatele.

ČÁST 2 - NÁVRH NA UZAVŘENÍ SMLOUVY O DÍLO

2. Odpověď Smluvní strany na návrh na uzavření Smlouvy o dílo učiněný druhou Smluvní stranou, která vymezuje obsah návrhu jinými slovy nebo která obsahuje jakékoliv, byť nepodstatné, dodatky, odchylky, výhrady nebo omezení není přijetím návrhu.
3. I pozdní přijetí návrhu na uzavření Smlouvy o dílo má účinky včasného přijetí, pokud navrhuje Smluvní strana bez zbytečného odkladu alespoň ústně vyrozumí druhou Smluvní stranu, že přijetí považuje za včasné, nebo pokud se začne chovat ve shodě s návrhem.
4. Plyne-li z písemnosti, která vyjadřuje přijetí návrhu na uzavření Smlouvy o dílo, že byla odeslána za takových okolností, že by došla navrhuje Smluvní straně včas, kdyby její přeprava probíhala obvyklým způsobem, má pozdní přijetí účinky včasného přijetí, ledaže navrhuje Smluvní strana bez odkladu vyrozumí alespoň ústně druhou Smluvní stranu, že považuje návrh za zaniklý.
5. Bez ohledu na jakékoliv okolnosti nelze přijmout návrh na uzavření Smlouvy o dílo tak, že se Smluvní strana, již je návrh určen, podle návrhu zachová.
6. **Odkáží-li Smluvní strany v návrhu na uzavření Smlouvy o dílo i v přijetí návrhu na obchodní podmínky, které si odporují, je Smlouva o dílo přesto uzavřena s obsahem určeným v tom rozsahu, v jakém obchodní podmínky nejsou v rozporu; to platí i v případě, že to obchodní podmínky vylučují. Vyloučí-li to některá ze Smluvních stran nejpozději bez zbytečného odkladu po výměně projevů vůle, Smlouva o dílo uzavřena není.**
7. Smlouva o dílo může být uzavřena pouze v písemné podobě.

ČÁST 3 - DÍLO

8. Zhotovitel se zavazuje provést na svůj náklad a nebezpečí pro Objednatele Dílo a Objednatel se zavazuje Dílo převzít a zaplatit Zhotoviteli Cenu díla a příslušnou DPH, bude-li Zhotovitel povinen dle ZoDHP uhradit v souvislosti s provedením Díla nebo jeho části DPH.
9. Zhotovitel je povinen provést Dílo v jakosti, provedení a způsobem uvedeným ve Smlouvě o dílo a zároveň
 - 9.1. v jakosti, provedení a způsobem, jenž odpovídá vlastnostem a způsobu, které Zhotovitel popsal nebo které Objednatel očekával s ohledem na povahu Díla, a to v rozsahu, ve kterém není v rozporu s jakostí, provedením a způsobem sjednaným ve Smlouvě o dílo,
 - 9.2. v jakosti, provedení a způsobem, jenž se hodí k účelu vyplývajícimu ze Smlouvy o dílo a není-li v ní vyjádřen pak k účelu, ke kterému se Dílo obvykle používá, a to v rozsahu, ve kterém není v rozporu s jakostí, provedením a způsobem sjednaným ve Smlouvě o dílo,

- 9.3. v souladu s Veřejnoprávními podklady,
9.4. v souladu s požadavky právních předpisů a příslušných ČSN.
10. Je-li jakost či provedení Předmětu díla zároveň určeno vzorkem nebo předlohou, musí Předmět díla odpovídat jakostí nebo provedením vzorku nebo předloze. Liší-li se jakost nebo provedení určené ve Smlouvě o dílo a vzorek nebo předloha, rozhoduje Smlouva o dílo. Určuje-li Smlouva o dílo a vzorek nebo předloha jakost nebo provedení rozdílně, nikoliv však rozporně, musí Předmět díla odpovídat Smlouvě o dílo i vzorku nebo předloze.
11. Opatřuje-li Zhotovitel věc za účelem jejího zpracování při provádění Díla, je povinen opatřit věc novou, nepoužitou a neopotřebovanou.
12. Je-li součástí Díla povinnost Zhotovitele zajistit jakékoliv Rozhodnutí Zhotovitele, je Zhotovitel povinen provést veškeré činnosti, kterých je k získání příslušného Rozhodnutí Zhotovitele třeba.

ČÁST 4 - CENA DÍLA

13. Cena díla zahrnuje veškeré náklady Zhotovitele spojené se splněním jeho povinností vyplývajících ze Smlouvy o dílo a Obchodních podmínek a zisk Zhotovitele.
14. Objednatel není povinen hradit v souvislosti se Smlouvou o dílo žádné jiné finanční částky, než Cenu díla a případně příslušnou DPH, není-li uvedeno jinak (tím není dotčeno právo Zhotovitele na případnou úhradu smluvní pokuty, úroků z prodlení, či jiných sankcí, a právo na náhradu škody způsobené Objednatelem).
15. Cena díla obsahuje předpokládaný vývoj cen vstupních nákladů a předpokládané zvýšení ceny v závislosti na čase plnění, a to až do dokončení Díla.
16. Je-li Zhotovitel povinen dle ZoDHP uhradit v souvislosti s provedením Díla nebo jeho části DPH, je Objednatel povinen Zhotoviteli takovou DPH uhradit vedle Ceny díla.
17. Cenu díla lze měnit pouze za podmínek uvedených v části Změna ceny Díla (viz ČÁST 5 - Obchodních podmínek).
18. Konečné finanční částky na fakturách/daňových dokladech nesmí být zaokrouhlovány na celé Kč. Objednatel nebude akceptovat zaokrouhlení a haléřové vyrovnání v případě uvedení na faktuře/daňovém dokladu nebude hradit.

ČÁST 5 - ZMĚNA CENY DÍLA

19. Změna ceny díla je možná pouze v případě
- 19.1. víceprací nebo méněprací,
19.2. zjistí-li Zhotovitel při kontrole projektové dokumentace předané mu Objednatelem vady nebo její nevhodnost či neúplnost, které mají vliv na náklady Zhotovitele,
19.3. v jiných případech jen pokud se na tom Smluvní strany dohodnou.
20. V případě víceprací i méněprací Zhotovitel provede ocenění jejich soupisu jednotkovými cenami položkového rozpočtu, je-li ve Smlouvě o dílo zahrnut.
21. Pokud práce, dodávky nebo služby nebudou v položkovém rozpočtu obsaženy nebo položkový rozpočet není ve Smlouvě o dílo zahrnut, užije se pro jejich ocenění cena obvyklá.
22. V případě vad, nevhodnosti nebo neúplnosti projektové dokumentace, kterou předal Objednatel Zhotoviteli, je-li taková projektová dokumentace součástí Smlouvy o dílo, mají-li takové vady, nevhodnosti nebo neúplnosti vliv na náklady Zhotovitele, postupují smluvní strany obdobně jako při oceňování víceprací nebo méněprací.
23. Změnu Ceny díla lze provést jen uzavřením dodatku ke Smlouvě o dílo.

ČÁST 6 - PLATEBNÍ PODMÍNKY

24. Objednatel neposkytuje zálohy.

25. Zhotovitel vyúčtuje Objednateli Cenu díla a případnou DPH Výzvou k úhradě.
26. Cenu díla a případnou DPH je Objednatel povinen uhradit Zhotoviteli do 30 dnů ode dne převzetí Díla; má-li být dle Smlouvy o dílo proveden též zkušební provoz, pak do 30 dnů ode dne úspěšného ukončení zkušebního provozu, nastane-li den skončení zkušebního provozu později než převzetí Díla Objednatel.
27. Cena díla a případná DPH je uhrazena dnem jejich odepsání z bankovního účtu Objednatele.
28. Je-li Výzva k úhradě fakturou, musí obsahovat náležitosti účetního dokladu dle §11 ZoÚ a náležitosti stanovené v §435 Občanského zákoníku.
29. Je-li Výzva k úhradě daňovým dokladem, musí obsahovat náležitosti daňového dokladu dle §28 ZoDPH a náležitosti stanovené v §435 Občanského zákoníku.
30. Výzva k úhradě musí vždy obsahovat číslo Smlouvy o dílo, včetně uvedení uzavřených dodatků, její přílohou musí být vždy jedno vyhotovení Protokolu o převzetí potvrzeného Objednatel. Ve výzvě k úhradě musí být vždy uvedeny jako identifikace Objednatele nejméně následující údaje:
Správa železnic, státní organizace
Dlážděná 1003/7, 110 00 Praha 1 – Nové Město
IČO: 709 94 234
Obchodní rejstřík u Městského soudu v Praze, sp. zn. A 48384
31. Výzvu k úhradě je Zhotovitel povinen doručit Objednateli **ve dvou vyhotoveních** nejpozději 15 dnů před uplynutím doby uvedené v odstavci 25 Obchodních podmínek.
32. Splatnost Výzvy k úhradě musí být stanovena tak, aby nastala dříve, než uplyne doba stanovená v odstavci 25 Obchodních podmínek.
33. Stanoví-li Výzva k úhradě splatnost delší, než je jako minimální stanovena v předchozím odstavci, je Objednatel oprávněn uhradit Cenu díla a případnou DPH ve lhůtě splatnosti určené ve Výzvě k úhradě.
34. Stane-li se zhotovitel nespolehlivým plátcem nebo daňový doklad zhotovitele bude obsahovat číslo bankovního účtu, na který má být plněno, aniž by bylo uvedeno ve veřejném registru spolehlivých účtů, je objednatel oprávněn z finančního plnění uhradit daň z přidané hodnoty přímo místně a věcně příslušnému správci daně zhotovitele.
35. Je-li ve Smlouvě o dílo výslovně stanoveno, že Zhotovitel bude předávat Objednateli Dílo po částech, je Zhotovitel oprávněn vystavit Výzvu k úhradě předávané části Díla poté, co Objednatel převezme příslušnou část Díla. Ustanovení odstavců 26 - 33 Obchodních podmínek se užití obdobně.
36. Ustanovení §2611, §2620–2622 a §2624 Občanského zákoníku se neužijí.

ČÁST 7 - MÍSTO PLNĚNÍ

37. Zhotovitel je povinen předat Objednateli Dílo v místě, jež vyplývá ze Smlouvy o dílo. Nelze-li takto místo předání Díla zjistit, vyzve Zhotovitel Objednatele, aby sdělil, ve kterém místě má Zhotovitel Objednateli Dílo předat. Nesdělí-li Objednatel místo plnění do 5 pracovních dnů ode dne doručení výzvy Zhotovitele, je Zhotovitel povinen Dílo předat Objednateli v sídle Objednatele.

ČÁST 8 - DOBA PLNĚNÍ

38. Zhotovitel je povinen zahájit provádění Díla bez zbytečného odkladu po uzavření Smlouvy o dílo.
39. Je-li součástí povinností Zhotovitele doprava Díla po jeho zhotovení do místa plnění dle Smlouvy o dílo, je Zhotovitel povinen dopravit Dílo do místa plnění v pracovní den v době od 8 do 15 hodin. Dodá-li Zhotovitel Dílo Objednateli v jiné než uvedené době, je Objednatel oprávněn odmítnout Dílo převzít a není zároveň v prodlení s převzetím Díla. Případně-li konec sjednané doby plnění na sobotu, neděli nebo svátek, není Zhotovitel v prodlení, dodá-li Dílo nejbližší následující pracovní den v časovém rozmezí dle tohoto odstavce.

40. Nemí-li stanoveno jinak, je Zhotovitel povinen začít s plněním svých povinností vždy bez zbytečného odkladu.
41. Zjistí-li Zhotovitel jakékoliv skutečnosti, které by mohly mít vliv na dobu plnění, je Zhotovitel povinen bez zbytečného odkladu Objednatele o takových skutečnostech informovat.

ČÁST 9 - PROVÁDĚNÍ DÍLA

42. Zhotovitel provede Dílo s potřebnou péčí v ujednaném čase a obstará vše, co je k provedení Díla potřeba.
43. Při provádění Díla postupuje Zhotovitel samostatně, je však vázán příkazy Objednatele ohledně způsobu provádění Díla.
44. Zhotovitel se zavazuje brát v úvahu veškeré upozornění Objednatele, týkající se realizace Díla a upozorňující na možné porušování smluvních i právními předpisy stanovených povinností Zhotovitele.
45. Zhotovitel je povinen upozornit Objednatele bez zbytečného odkladu na nevhodnou povahu věcí převzatých od Objednatele nebo příkazů daných mu Objednatelem k provedení Díla, jestliže Zhotovitel mohl tuto nevhodnost zjistit při vynaložení odborné péče.
46. Překáží-li nevhodná věc nebo příkaz v řádném provádění Díla, Zhotovitel je v nezbytném rozsahu přerušit až do výměny věci nebo změny příkazu; trvá-li Objednatel na provádění Díla s použitím předané věci nebo podle daného příkazu, má Zhotovitel právo požadovat, aby tak Objednatel učinil v písemné formě.
47. Doba stanovená pro dokončení Díla se prodlužuje o dobu vyvolanou přerušením dle předchozího odstavce.
48. Trvá-li Objednatel na provádění Díla s použitím předané věci nebo podle daného příkazu a zachová-li se Zhotovitel podle toho, nemá Objednatel práva z vady Díla vzniklé pro nevhodnost věci nebo příkazu.

Harmonogram

49. Je-li dle Smlouvy o dílo vyžadován Harmonogram provádění Díla, je Zhotovitel povinen jej předložit Objednateli bez zbytečného odkladu po uzavření Smlouvy o dílo, nejpozději však do 10 dnů ode dne uzavření Smlouvy o dílo.
50. Zhotovitel je povinen udržovat harmonogram v aktuálním stavu a v případě změny vždy předat Objednateli bezodkladně aktualizovaný harmonogram.

Kontrola provádění prací

51. Objednatel je oprávněn kontrolovat provádění Díla. Zjistí-li objednatel, že Zhotovitel provádí Dílo v rozporu s povinnostmi vyplývajícími ze Smlouvy o dílo, Obchodních podmínek, Veřejnoprávních podkladů, právních předpisů nebo příslušných ČSN, je Objednatel oprávněn dožadovat se toho, aby Zhotovitel odstranil vady vzniklé vadným prováděním a Dílo prováděl řádným způsobem. Jestliže tak Zhotovitel neučiní v přiměřené lhůtě, jedná se o podstatné porušení Smlouvy o dílo.
52. Zhotovitel je povinen písemně vyzvat Objednatele ke kontrole a prověření prací, které v dalším postupu budou zakryty nebo se stanou nepřístupnými. Zhotovitel je povinen vyzvat Objednatele nejméně 3 pracovní dny před termínem, v němž budou předmětné práce zakryty nebo zneprístupněny.
53. Před zakrytím nebo zneprístupněním prací je Zhotovitel povinen pořídit podrobnou fotodokumentaci prací a předat ji Objednateli v digitální podobě na CD nebo DVD nosiči bez zbytečného odkladu po pořízení fotodokumentace.
54. Pokud se Objednatel ke kontrole přes včasné písemné vyzvání nedostaví, je Zhotovitel oprávněn předmětné práce zakrýt. Bude-li se v tomto případě Objednatel dodatečně požadovat jejich odkrytí, je Zhotovitel povinen toto odkrytí provést na náklady Objednatele. Pokud se však zjistí, že práce nebyly řádně provedeny, nese veškeré náklady spojené s odkrytím prací, opravou chybného stavu a následným zakrytím Zhotovitel.
55. Obdobně bude-li Objednatel požadovat vykonání zvláštních zkoušek nebo ověření jakékoliv části Díla z důvodu podezření, že tato část Díla neodpovídá Smlouvě o dílo,

Obchodním podmínkám, Veřejnoprávním podkladům, právním předpisům nebo příslušným ČSN, a bude-li zjištěno, že podezření bylo správné, nese náklady spojené s vykonáním zkoušek nebo ověřením Zhotovitel.

56. Zhotovitel je povinen umožnit výkon technického a autorského dozoru.

Kontrolní dny

57. Pro účely kontroly průběhu provádění Díla může Objednatel nebo jím pověřená osoba provést kontrolní dny v termínech nezbytných pro řádné provádění kontroly.
58. Kontrolních dnů se zúčastní zástupci Objednatele případně osob vykonávajících funkci technického dozoru a autorského dozoru.
59. Zástupci Zhotovitele jsou povinni se kontrolních dnů zúčastňovat. Zhotovitel má právo přizvat na kontrolní den své poddodavatele podílející se v souladu se Smlouvou o dílo a Obchodními podmínkami na provádění Díla.
60. Kontrolní dny vede Objednatel nebo jím pověřená osoba.
61. Obsahem kontrolního dne je zejména zpráva Zhotovitele o postupu prací, kontrola postupu prací, připomínky a podněty osob vykonávajících funkci technického a autorského dozoru a stanovení případných nápravných opatření a úkolů.
62. Objednatel nebo jím pověřená osoba pořizuje z kontrolního dne zápis, který předá všem zúčastněným.

Dodržování zákazu požívání alkoholických nápojů a užívání jiných návykových látek

63. Objednatel je oprávněn provádět u všech osob, které Zhotovitel používá při provádění díla, kontrolu, zda tyto osoby nejsou pod vlivem alkoholu nebo návykové látky.
64. Kontrola bude prováděna dle Směrnice SŽDC č. 120 Dodržování zákazu kouření, požívání alkoholických nápojů a užívání jiných návykových látek, č.j. 36503/2017-SŽDC-GR-O10 ze dne 3.11.2017, účinné od 7.11.2017 nebo dle jiného předpisu, který uvedenou směrnici případně nahradí.
65. Výše uvedená Směrnice je pro Zhotovitele a všechny osoby, které Zhotovitel používá při provádění Předmětu Díla závazná okamžikem platnosti a účinnosti Smlouvy o dílo. Zhotovitel a tím i všechny osoby, které Zhotovitel používá při provádění Předmětu Díla, se zavazují poskytnout Objednateli veškerou součinnost v souladu s výše uvedenou směrnicí.

Dodržování podmínek stanovisek příslušných orgánů a organizací

66. Zhotovitel se zavazuje dodržet při provádění Díla veškeré podmínky vyplývající z Veřejnoprávních podkladů.
67. Pokud nesplněním těchto podmínek vznikne Objednateli škoda, je Zhotovitel povinen nahradit škodu v plném rozsahu, ledaže prokáže, že škodě nemohl zabránit ani v případě vynaložení veškeré možné péče, kterou na něm lze spravedlivě požadovat.

Použité materiály a výrobky

68. Zhotovitel se zavazuje a odpovídá za to, že při realizaci Díla nepoužije žádný materiál, o kterém je v době jeho užití známo, že je škodlivý. Pokud tak Zhotovitel učiní, je povinen na vyzvání Objednatele provést nápravu, přičemž veškeré náklady s tím spojené nese Zhotovitel.
69. Zhotovitel se zavazuje, že k realizaci Díla nepoužije materiály, které nemají požadovanou certifikaci či předepsaný průvodní doklad, je-li to pro jejich použití nezbytné podle Smlouvy o dílo, Obchodních podmínek, Veřejnoprávních podkladů, právních předpisů nebo příslušných ČSN. Certifikace a průvodní doklady Zhotovitele použitých materiálů jsou součástí Dokladů.

Částečné plnění

70. Nabízí-li Zhotovitel Objednateli částečné plnění Předmětu díla, aniž by částečné plnění bylo výslovně sjednáno ve Smlouvě o dílo, není Objednatel povinen částečné plnění přijmout. Přijme-li Objednatel částečné plnění, je Zhotovitel povinen nahradit Objednateli zvýšené náklady způsobené mu částečným plněním.

Ostatní ujednání

71. Vícepráce lze provést a méněpráce neprovést až poté, co budou vícepráce nebo méněpráce dohodnuty včetně změn Ceny díla dodatkem ke Smlouvě o dílo. Provede-li Zhotovitel vícepráce v rozporu s tímto odstavcem, ponese náklady na ně ze svého.

72. Dojde-li k jakémukoliv úrazu při provádění Díla nebo při činnostech souvisejících s prováděním Díla je Zhotovitel povinen zabezpečit vyšetření úrazu a sepsání příslušného záznamu. Objednatel je povinen poskytnout Zhotoviteli nezbytnou součinnost.
73. Žádný z podkladů, které Zhotovitel převzal od Objednatele v souvislosti s Dílem ani žádný Doklad není Zhotovitel oprávněn bez předchozího písemného svolení Objednatele užít k jiným účelům, než je provedení Díla, zejména je nesmí poskytnout třetím osobám.
74. Zhotovitel je povinen při provádění Díla postupovat v součinnosti s případnými jinými dodavateli Objednatele, a to dle pokynů udělených Objednatelem a nebudou-li pokyny uděleny, postupovat tak, aby umožnil ostatním dodavatelům v co největší míře plnit jejich závazky.
75. Objednatel se zavazuje poskytovat Zhotoviteli součinnost při provádění Díla v rozsahu a způsobem, ve kterém lze tuto součinnost po Objednateli spravedlivě požadovat. Bude-li Zhotovitelem požadována po Objednateli jakákoliv součinnost dle předchozí věty, je Zhotovitel povinen Objednatele k jejímu poskytnutí s dostatečným předstihem vyzvat a ve výzvě ji dostatečně specifikovat.
76. Zhotovitel na sebe přebírá nebezpečí změny okolností ve smyslu §1765 Občanského zákoníku.
77. Ustanovení §1912, §2595 Občanského zákoníku se neužijí.

ČÁST 10 - ZKUŠEBNÍ PROVOZ

78. Ustavení této části se užití v případě, že ze Smlouvy o dílo nebo z povahy Předmětu díla vyplývá, že má být proveden zkušební provoz.
79. Zkušebním provozem se prověřuje, zda Předmět díla je za předpokládaných provozních a výrobních podmínek schopen dosahovat výkonů (parametrů) v kvalitě a množství stanovených Smlouvou o dílo, Obchodními podmínkami, Veřejnoprávními podklady, právními předpisy a příslušnými ČSN.
80. Zkušební provoz je Zhotovitel povinen provést před předáním Díla Objednateli, do doby úspěšného provedení zkušebního provozu není Dílo dokončeno.
81. Zkušební provoz musí trvat minimálně 48 hodin, nestanoví-li Veřejnoprávní podklady, právní předpisy nebo příslušné ČSN jinak.
82. Zhotovitel se zavazuje v průběhu zkušebního provozu neprodleně odstraňovat veškeré vady, které bude Předmět díla vykazovat.
83. Zkušební provoz bude úspěšně proveden, nebude-li Předmět díla k poslednímu dni doby stanovené pro zkušební provoz vykazovat vady bránící jeho užívání.
84. Bude-li k poslednímu dni doby zkušebního provozu Předmět díla vykazovat vady bránící užívání, prodlužuje se délka trvání zkušebního provozu o dobu dle dohody Smluvních stran, jinak o 24 hodin.
85. Úspěšné provedení zkušebního provozu je podmínkou převzetí díla Objednatelem.

ČÁST 11 - PŘEPRAVA DÍLA

86. Ustavení této části se užití v případě, je-li Dílo po svém zhotovení za účelem předání Objednateli přepravováno.
87. Je-li dle Smlouvy o dílo nebo zvyklostí třeba Předmět díla zabalit, Zhotovitel Předmět díla zabalí dle Smlouvy o dílo; není-li ujednání o balení Předmětu díla ve Smlouvě o dílo, pak dle zvyklostí, a není-li jich, pak způsobem potřebným pro uchování Předmětu díla a jeho ochranu.
88. Jestliže Zhotovitel označí Obalový materiál nejpozději do doby převzetí Předmětu díla Objednatelem jako vratný, a to přímo na Obalovém materiálu, v Dokladech nebo jiným zřejmým způsobem, ze kterého bude zřejmé, který Obalový materiál je vratný, je Objednatel oprávněn předat Zhotoviteli při předávacím řízení (viz ČÁST 13 - Obchodních podmínek) stejné množství Obalového materiálu téhož druhu a srovnatelného nebo nižšího stupně opotřebení. V rozsahu předání Obalového materiálu Objednatelem Zhotoviteli dle předchozí věty zaniká právo Zhotovitele na vrácení Obalového materiálu.

89. V rozsahu, v němž Objednatel nevrátí vratný Obalový materiál Zhotoviteli dle předchozího odstavce, je Zhotovitel oprávněn Objednateli vyúčtovat zálohu na vratný Obalový materiál. Výše zálohy nesmí přesáhnout dvojnásobek pořizovací ceny Obalového materiálu.
90. Dopusud nevrácený vratný Obalový materiál je Objednatel povinen na vlastní náklady dopravit do sídla Zhotovitele, a to nejpozději do jednoho roku od převzetí Předmětu díla Objednatelem. Objednatel je oprávněn nahradit nevrácený vratný Obalový materiál Obalovým materiálem stejného druhu a srovnatelného nebo nižšího stupně opotřebení. Bez zbytečného odkladu po převzetí vráceného Obalového materiálu nebo jeho náhrady Zhotovitelem, je Zhotovitel povinen vrátit Objednateli zaplacenou zálohu na vratný Obalový materiál. Nevrátí-li Objednatel dosud nevrácený vratný Obalový materiál nebo Obalový materiál stejného druhu a srovnatelného nebo nižšího stupně opotřebení ani do dvou let od převzetí Předmětu díla Objednatelem, stává se nevrácený vratný Obalový materiál vlastnictvím Objednatele a složená záloha se stává vlastnictvím Zhotovitele.
91. Pokud Zhotovitel Předmět díla Objednateli odesílá prostřednictvím dopravce, umožní Zhotovitel Objednateli uplatnit práva z přepravní smlouvy vůči dopravci, pokud o to Objednatel Zhotovitele požádá.
92. Pokud Zhotovitel Předmět díla Objednateli odesílá prostřednictvím dopravce, je Zhotovitel povinen zajistit dopravu u dopravce tak, aby Předmět díla byl dodán Objednateli v době uvedené v odstavci 39 Obchodních podmínek.
93. Je-li třeba provést vyložení Předmětu díla z dopravního prostředku, je vyložení povinen provést Zhotovitel na své náklady.
94. Je-li Objednatel v prodlení s převzetím Předmětu díla, uchová jej Zhotovitel, může-li s ním nakládat, pro Objednatele způsobem přiměřeným okolnostem. Převzal-li Objednatel Předmět díla, který zamýšlí odmítnout, uchová jej způsobem přiměřeným okolnostem. Smluvní strana, která uchovává Předmět díla pro druhou Smluvní stranu, má právo na náhradu účelně vynaložených nákladů spojených s uchováním Předmětu díla, nemůže jej však za účelem zajištění svého práva na úhradu nákladů zadržet.

ČÁST 12 - PODDODAVATELÉ

95. Zhotovitel je oprávněn pověřit provedením části Díla třetí osobu – poddodavatele. Zhotovitel odpovídá za činnost poddodavatele tak, jako by činnost prováděl sám.
96. Zhotovitel je oprávněn pověřit provedením části Díla poddodavatele pouze, pokud je poddodavatel uveden v příloze Smlouvy o dílo.
97. Zhotovitel se zavazuje, že poddodavatelé splní všechny povinnosti vyplývající Zhotoviteli ze Smlouvy o dílo, a to přiměřeně k povaze a rozsahu poddodávky.
98. Zhotovitel se zavazuje, že poddodavatelé, kterými prokazoval splnění kvalifikace v zadávacím řízení, se budou podílet na provedení příslušné věcně vymezené části Díla v rozsahu dle Nabídky Zhotovitele.
99. Zhotovitel je oprávněn změnit poddodavatele pouze s předchozím písemným souhlasem Objednatele. Objednatel vydá písemný souhlas se změnou do 10 dnů od doručení žádosti Zhotovitele. Objednatel souhlas se změnou nevydává, pokud
- 99.1. prostřednictvím původního poddodavatele Zhotovitel v zadávacím řízení prokazoval kvalifikaci a nový poddodavatel nebude mít stejnou či vyšší kvalifikaci jako původní nahrazovaný poddodavatel nebo
- 99.2. po Objednateli nelze spravedlivě požadovat, aby s takovou změnou souhlasil.

ČÁST 13 - PŘEDÁNÍ A PŘEVZETÍ DÍLA

100. Závazek Zhotovitele provést Dílo je splněn jeho dokončením a převzetím Díla Objednatelem, včetně převzetí veškerých Dokladů.
101. Součástí Dokladů je dle povahy a charakteru Díla též
- 101.1. dodavatelská výrobní a dílenská dokumentace,
- 101.2. atesty, záruční listy, prohlášení o shodě všech věcí, jež byly použity při provádění Díla,

- 101.3. zápisy a osvědčení o všech předepsaných zkouškách, měřeních,
 - 101.4. dokumenty osvědčující průběh zkušebního provozu,
 - 101.5. servisní plán, návod k obsluze a návod k použití částí Díla,
 - 101.6. doklady o zabezpečení likvidace odpadů v souladu s právními předpisy,
 - 101.7. fotodokumentace z průběhu provádění Díla, zejména fotodokumentace prací a konstrukcí, které byly dalším postupem prací zakryté nebo jinak zneprístupněné,
102. V případě, že Smlouva o dílo, Obchodní podmínky, Veřejnoprávní podklady, právní předpisy nebo příslušné ČSN předepisují provedení zkoušek, revizí, atestů a měření či zajištění prohlášení o shodě týkajících se Díla, je Zhotovitel povinen zajistit jejich úspěšné provedení před předáním Díla Objednateli.
 103. Objednatel Dílo převezme za předpokladu, že provedení Díla odpovídá Smlouvě o dílo, Obchodním podmínkám, Veřejnoprávním podkladům, právním předpisům a příslušným ČSN, je dokončeno (plně funkční), a je prosté vad s výjimkou ojedinělých drobných vad, které samy o sobě ani ve spojení s jinými nebrání užívání Díla funkčně nebo esteticky, ani jeho užívání podstatným způsobem neomezují.
 104. Splnění podmínek pro předání Díla bude ověřeno v rámci přejímacího řízení. Zhotovitel je povinen písemně vyzvat Objednatele k převzetí Díla (zahájení přejímacího řízení). Přejímací řízení bude Objednatelem zahájeno do 5 pracovních dnů po obdržení písemné výzvy Zhotovitele.
 105. Objednatel je oprávněn přizvat k účasti v přejímacím řízení i jiné osoby, jejichž účast pokládá za nezbytnou.
 106. O průběhu přejímacího řízení bude Zhotovitelem pořízen zápis s identifikací vad Díla, pokud budou v průběhu přejímacího řízení zjištěny. Zápis bude použit jako podklad pro zpracování Předávacího protokolu. Zpracování návrhu Předávacího protokolu zajistí Zhotovitel.
 107. Předávací protokol obsahuje
 - 107.1. výslovný souhlas Objednatele s převzetím Díla
 - 107.2. datum převzetí Díla,
 - 107.3. prohlášení Objednatele, zda přebírá Dílo bez výhrad, nebo s výhradami,
 - 107.4. soupis zjištěných vad nebránících řádnému užívání Díla,
 - 107.5. dohodnuté lhůty k odstranění zjištěných vad nebo jiná opatření (byla-li dohodnuta),
 - 107.6. soupis Dokladů předaných Zhotovitelem Objednateli.
 108. Objednatel převezme Dílo bez výhrad, je-li v předávacím řízení zjištěno, že Dílo je prosté vad.
 109. Převezme-li Objednatel Dílo s výhradami, postupují Smluvní strany dále obdobně dle ustanovení odstavců 138 - 152 Obchodních podmínek, přičemž pro odstranění vad platí doba sjednaná v Předávacím protokolu, jinak doba 15 dní od oboustranného podpisu Předávacího protokolu a za reklamaci se považuje identifikace vad uvedená v Předávacím protokolu podepsaném Objednatelem.
 110. V případě, že Objednatel Dílo nepřevzme, bude mezi Smluvními stranami sepsán záznam s uvedením důvodu nepřevzetí Díla a s uvedením stanovisek Smluvních stran. Zpracování záznamu zajistí Zhotovitel.
 111. V případě nepřevzetí Díla Smluvní strany sjednají lhůtu pro odstranění zjištěných vad. Nebude-li vada odstraněna ve lhůtě sjednané, jinak do 15 dní, je Objednatel oprávněn zajistit odstranění vady jinou odborně způsobilou osobou na náklady Zhotovitele. Veškeré náklady vzniklé Objednateli v souvislosti s odstraněním vady způsobem dle předchozí věty je Zhotovitel povinen Objednateli uhradit. Zhotovitel je povinen ve stanovené lhůtě odstranit vady i v případě, kdy podle jeho názoru za vady neodpovídá. Náklady na odstranění v těchto sporných případech nese až do vyjasnění nebo do vyřešení rozporu Zhotovitel. Po odstranění vad vyzve Zhotovitel Objednatele k zahájení náhradního přejímacího řízení, které Objednatel zahájí bezodkladně, nejpozději do 2 pracovních dnů od obdržení výzvy Zhotovitele.
 112. Podpisem Předávacího protokolu nebo záznamu o nepřevzetí Díla je přejímací řízení ukončeno.

113. Pro průběh náhradního přejímacího řízení se užití ustanovení odstavců 103 - 112 Obchodních podmínek obdobně.
114. Připouští-li to povaha Předmětu díla, a není-li sjednán zkušební provoz, má Objednatel právo, aby byl Předmět díla před ním přezkontrolován nebo aby byly předvedeny jeho funkce.
115. Ustanovení §1921, §2112, §2605 odst. 2, §2606, §2609, §2618 a §2629 Občanského zákoníku se neužijí.

ČÁST 14 - VLASTNICKÉ PRÁVO A NEBEZPEČÍ ŠKODY

116. Vlastnické právo k Dílu náleží od počátku Objednateli.
117. Vlastnické právo k dodávkám materiálu a jiných hmotných movitých věcí nabývá Objednatel okamžikem jejich zapracování do Díla, učiněním součástí Díla nebo jakýmkoliv funkčním, estetickým či jiným spojením s Dílem.
118. Vlastnické právo k jakékoli dokumentaci vztahující se k Dílu, která není autorským dílem, nabývá Objednatel okamžikem jejího vyhotovení.
119. Je-li vlastníkem Díla nebo jeho části v souladu s §1083 a §1084 Občanského zákoníku vlastník pozemku, užití se ustanovení odstavců 116 a 117 přiměřeně.
120. Nebezpečí škody na Díle nese Zhotovitel, na Objednatele přechází okamžikem oboustranného podpisu Předávacího protokolu. Pokud nebyly s Předmětem díla předány zároveň též všechny Doklady, nese Zhotovitel nebezpečí škody na dosud nepředaných Dokladech až do jejich převzetí Objednatelem.
121. Náklady nutné k odstranění škody na Díle vzniklé v době, kdy nebezpečí škody nese Zhotovitele, hradí Zhotovitel v plném rozsahu a tyto náklady nemají vliv na Cenu díla.
122. Škody na Díle vzniklé v době, kdy nebezpečí škody nese Zhotovitele, je povinen Zhotovitel odstranit v součinnosti s Objednatelem jako vlastníkem poškozené věci a dle jeho pokynů.
123. Ustanovení §2599 Občanského zákoníku se neužijí.

ČÁST 15 - VADY PLNĚNÍ A ZÁRUKA

124. Zhotovitel se zavazuje, že Dílo bude v okamžiku jeho převzetí Objednatelem vyhovovat všem požadavkům na dílo stanoveným Smlouvou o dílo, Obchodními podmínkami, Veřejnoprávními podklady, právními předpisy a příslušnými ČSN.
125. Zhotovitel se zavazuje, že Dílo bude vyhovovat též plnění nabídnutému Zhotovitelem v Nabídce.
126. Dílo musí být prosté všech faktických a právních vad. Plnění má právní vadu, pokud k němu uplatňuje právo třetí osoba.
127. Zhotovitel se zavazuje (poskytuje Objednateli záruku), že Dílo a veškeré jeho části si po celou dobu od okamžiku jeho převzetí Objednatelem, až do uplynutí Záruční doby zachová vlastnosti stanovené v odstavcích 124 - 126 Obchodních podmínek.
128. Záruční doba začíná běžet dnem převzetí Díla Objednatelem, nebo jeho poslední části, je-li Dílo dodáváno po částech, nebo ode dne úspěšného ukončení zkušební provozu, je-li dle Smlouvy o dílo vyžadován a nastane-li okamžik úspěšného ukončení zkušební provozu později než okamžik převzetí Díla, resp. jeho poslední části.
129. Dílo má vady (Zhotovitel plnil vadně), jestliže při převzetí Objednatelem nebo kdykoliv od převzetí Objednatelem do konce Záruční doby nebude mít vlastnosti stanovené v odstavcích 124 - 126 Obchodních podmínek.
130. Objednatel má práva z vadného plnění i v případě, jedná-li se o vadu, kterou musel s vynaložením obvyklé pozornosti poznat již při uzavření Smlouvy o dílo.
131. Objednatel nemá práva z vadného plnění, způsobila-li vadu po přechodu nebezpečí škody na věci na Objednatele vnější událost. To neplatí, způsobil-li vadu Zhotovitel nebo jakákoliv třetí osoba, jejímž prostřednictvím plnil své povinnosti vyplývající ze Smlouvy o dílo.
132. Zhotovitel neodpovídá za vady spočívající v opotřebením Předmětu díla, které je obvyklé u věcí stejného nebo obdobného druhu jako Předmět díla.

133. Zhotovitel odpovídá za vady spočívající v opotřebení Předmětu díla, ke kterému do konce Záruční doby vzhledem k požadavkům Smlouvy o dílo, Obchodních podmínek, Veřejnoprávních podkladů, právních předpisů a příslušných ČSN na jakost a provedení Předmětu díla nemělo dojít.
134. Zhotovitel nenese odpovědnost za vady způsobené Objednatel nebo třetími osobami, ledaže Objednatel nebo takové osoby postupovaly v souladu s Doklady nebo pokyny, které obdrželi od Zhotovitele.

ČÁST 16 - UPLATNĚNÍ PRÁV Z VADNÉHO PLNĚNÍ

135. Odpovídá-li Zhotovitel za vady Díla, má Objednatel práva z vadného plnění.
136. Objednatel je oprávněn vady reklamovat u Zhotovitele jakýmkoliv způsobem, preferovaná je písemná forma. Zhotovitel je povinen přijetí reklamace bez zbytečného odkladu písemně potvrdit. V reklamaci Objednatel uvede popis vady nebo uvede, jak se vada projevuje.
137. Vada je uplatněna včas, je-li písemná forma reklamace odeslána Zhotoviteli nejpozději v poslední den Záruční doby. Případně-li konec Záruční doby na sobotu, neděli nebo svátek, je vada včas uplatněna, je-li písemná forma reklamace odeslána Zhotoviteli nejbližší následující pracovní den.
138. Má-li Předmět díla vady, za které Zhotovitel odpovídá, má Objednatel právo
 - 138.1. na odstranění vady dodáním nového Předmětu díla nebo jeho části bez vady, pokud to není vzhledem k povaze vady zcela zřejmě nepřiměřené, nebo dodání chybějící části Předmětu díla,
 - 138.2. na odstranění vady opravou Předmětu díla nebo jeho části,
 - 138.3. na přiměřenou slevu z Ceny díla, nebo
 - 138.4. odstoupit od Smlouvy o dílo.
139. Objednatel je oprávněn požadovat odstranění vad dodáním nového Předmětu díla nebo jeho části bez vady, vyskytla-li se stejná vada po její opravě opětovně, nebo nemůže-li Objednatel řádně užívat Předmět díla nebo jeho část pro větší počet vad.
140. Objednatel je oprávněn nároky dle odstavce 138 kombinovat, je-li to vzhledem k okolnostem možné. Objednatel není oprávněn kombinovat nároky, které si navzájem odporují (např. dodání nové části Předmětu díla a zároveň slevy z Ceny díla na tutéž část Předmětu díla).
141. Objednatel sdělí Zhotoviteli volbu nároku z vady v reklamaci, nebo bez zbytečného odkladu po reklamaci. Provedenou volbu nemůže Objednatel změnit bez souhlasu Zhotovitele; to neplatí, žádal-li Objednatel opravu vady, která se ukáže jako neopravitelná.
142. Nesdělí-li Objednatel Zhotoviteli, jaké právo si zvolil ani bez zbytečného odkladu poté, co jej k tomu Zhotovitel vyzval, může Zhotovitel odstranit vady podle své volby opravou nebo dodáním nového Předmětu díla nebo jeho části; volba nesmí Objednateli způsobit nepřiměřené náklady.
143. Objednatel má nárok na náhradu nákladů účelně vynaložených v souvislosti s oznámením vad Zhotoviteli.

ČÁST 17 - PODMÍNKY ODSTRANĚNÍ VAD

144. Pokud Objednatel požaduje v reklamaci odstranění vady, je Zhotovitel povinen neprodleně po obdržení reklamace zahájit činnosti vedoucí k odstranění reklamované vady. Pokud Objednatel v reklamaci uvede, že se jedná o havárii, je Zhotovitel povinen zahájit odstraňování vady nejpozději do 48 hodin po obdržení reklamace.
145. Zhotovitel je povinen odstranit Objednatel reklamovanou vadu nejpozději do 30 dnů ode dne oznámení vady Zhotoviteli. Jde-li o vadu označenou Objednatel v reklamaci jako havarijní, je Zhotovitel povinen odstranit vadu nejpozději do 5 dnů.
146. Nezahájí-li Zhotovitel činnosti vedoucí k odstranění vady do 10 dnů od oznámení vady Zhotoviteli, nebo nebude-li vada odstraněna ve lhůtě dle předcházejícího odstavce, je Objednatel oprávněn

- 146.1. zajistit odstranění vady jinou odborně způsobilou právnickou nebo fyzickou osobou na účet Zhotovitele,
 - 146.2. požadovat slevu z Ceny díla, nebo
 - 146.3. od Smlouvy o dílo odstoupit.
147. Veškeré náklady vzniklé Objednateli v souvislosti s odstranění vady způsobem dle předchozího odstavce je Zhotovitel povinen Objednateli uhradit.
 148. Zhotovitel je povinen odstranit vadu bez ohledu na to, zda je uplatnění vady oprávněné či nikoli. Prokáže-li se však kdykoli později, že uplatnění vady Objednatelem nebylo oprávněné, tj. že Zhotovitel za vadu neodpovídal, je Objednatel povinen uhradit Zhotoviteli veškeré jím účelně vynaložené náklady v souvislosti s odstraněním vady.
 149. Objednatel je povinen poskytnout Zhotoviteli součinnost nezbytnou k odstranění vady.
 150. Do odstranění vady nemusí Objednatel platit dosud nezaplacenou část Ceny díla a případnou příslušnou DPH odhadem přiměřeně odpovídající jeho právu na slevu.
 151. Při dodání nového Předmětu díla nebo jeho části vrátí Objednatel Zhotoviteli na náklady Zhotovitele Předmět díla nebo jeho část původně dodanou.
 152. Týká-li se vada Dokladů nebo jiného plnění poskytnutého Zhotovitelem dle Smlouvy o dílo než Předmětu díla, užití se ustanovení odstavců 135 – 151 obdobně.
 153. Ustanovení §1917–1924, §2099–2101, §2103 – 2117, §2165 – 2172, §2618 a §2629 Občanského zákoníku se neužijí.

ČÁST 18 - POJIŠTĚNÍ

154. Ustanovení této části se užití v případě, že ze Smlouvy o dílo vyplývá, že Zhotovitel je povinen být pojištěn pro případ odpovědnosti za škodu způsobenou při výkonu činnosti.
155. Zhotovitel je povinen mít ode dne zahájení provádění Díla, nejpozději však do 15 dnů od uzavření Smlouvy o dílo, až do uplynutí Záruční doby uzavřenou pojistnou smlouvu o pojištění odpovědnosti za škodu způsobenou Zhotovitelem při výkonu činnosti třetím osobám s limitem pojistného plnění pro 1 pojistnou událost ve výši odpovídající Ceně díla.
156. Zhotovitel je povinen předložit Objednateli uzavřenou pojistnou smlouvu dle této části nebo odpovídající pojistku nejpozději do 15 dnů ode dne uzavření Smlouvy o dílo a dále kdykoli v průběhu provádění Díla nebo trvání Záruční doby do 10 dnů ode dne, kdy k tomu byl Objednatelem vyzván. V případě změn v pojištění je Zhotovitel povinen bezodkladně tyto změny oznámit Objednateli a předložit dokumenty dokládající tyto změny.
157. Zhotovitel se zavazuje, že všichni poddodavatelé, kteří se budou podílet na provedení Díla, budou nejméně po dobu provádění poddodávky pojištěni pro případ škody způsobené poddodavatelem při výkonu činnosti třetím osobám s limitem pojistného plnění pro 1 pojistnou událost minimálně ve výši odpovídající ceně poddodávky.
158. Porušení jakékoli povinnosti Zhotovitele dle této části je podstatným porušením Smlouvy o dílo.
159. Náklady na pojištění nese Zhotovitel, jsou zahrnuty v Ceně díla.

ČÁST 19 - DUŠEVNÍ VLASTNICTVÍ

160. Zhotovitel je povinen při provádění Díla postupovat tak, aby při provádění Díla ani následným užíváním Díla Objednatelem nedošlo k porušení práv duševního vlastnictví. Bude-li v souvislosti s Dílem, jakkoliv dotčeno právo k duševnímu vlastnictví, je Zhotovitel povinen upravit veškeré právní vztahy s osobami, kterým taková práva náleží nebo jež jsou oprávněny je vykonávat, tak, aby zamezil vznášení jakýchkoli oprávněných nároků těchto osob ve vztahu k Objednateli.
161. Zhotovitel tímto poskytuje Objednateli oprávnění k výkonu práva duševního vlastnictví (licenci nebo podlicenci) ke všem plněním poskytnutým Objednateli při provádění Díla, které jsou nebo budou předmětem duševního vlastnictví a ke kterým je oprávněn takové oprávnění poskytnout. Oprávnění Zhotovitel poskytuje
 - 161.1. bezúplatně,

- 161.2. jako nevýhradní,
- 161.3. z hlediska časového a územního v rozsahu neomezeném,
- 161.4. z hlediska věcného rozsahu (způsobu užití) tak, že opravňuje Objednatele ke všem známým způsobům užití,
- 161.5. bez množstevního omezení.
- 162. Objednatel není povinen oprávnění využít.
- 163. Objednatel je oprávněn oprávnění tvořící součást licence nebo podlicence poskytnout nebo též postoupit třetí osobě zcela nebo zčásti.
- 164. Zhotovitel se zavazuje, že na žádost Objednatele autor nebo autoři autorského díla, jež je součástí nebo příslušenstvím Díla, udělí Objednateli bez zbytečného odkladu bezúplatně právo
 - 164.1. upravit či jinak změnit označení autora,
 - 164.2. autorské dílo nebo jeho název upravit či jinak měnit,
 - 164.3. autorské dílo s jakýmkoliv jiným autorským dílem spojit či zařadit do díla souborného.
- 165. Žádný výsledek činnosti provedené na základě Smlouvy o dílo nebo v souvislosti s ní, který je předmětem duševního vlastnictví, není Zhotovitel oprávněn bez předchozího písemného svolení Objednatele užít k jiným účelům, než je provedení Díla, zejména je nesmí poskytnout třetím osobám.

ČÁST 20 - SANKCE

- 166. Poruší-li Zhotovitel povinnost provést Dílo ve sjednané době, je Zhotovitel povinen uhradit Objednateli smluvní pokutu ve výši 0,5 % z Ceny díla za každý den prodlení.
- 167. Poruší-li Objednatel povinnost zaplatit Cenu díla ve sjednané době, je povinen uhradit Zhotoviteli zákonný úrok z prodlení ve výši dle právních předpisů.
- 168. Poruší-li Zhotovitel povinnost odstranit vadu Díla ve sjednané době, je povinen uhradit Objednateli smluvní pokutu ve výši 0,5 % z Ceny díla za každý den prodlení až do odstranění vady. Jde-li o vadu, kterou Objednatel označil v reklamaci jako havárii, je Zhotovitel povinen uhradit smluvní pokutu ve dvojnásobné výši.
- 169. Poruší-li Zhotovitel povinnost nepostoupit žádnou svou pohledávku za Objednatelem vyplývající ze Smlouvy o dílo a/nebo poruší zákaz zřídit zástavní právo k pohledávce, byť by takové postoupení a/nebo zřízení zástavního práva bylo neplatné či neúčinné, je Zhotovitel povinen uhradit Objednateli smluvní pokutu ve výši 10 % z nominální hodnoty postoupené a/nebo zastavené pohledávky, včetně hodnoty případného příslušenství ke dni účinnosti postoupení vůči postupníkovi.
- 170. Poruší-li Zhotovitel jakékoliv jiné povinnosti vyplývající ze Smlouvy o dílo, Obchodních podmínek nebo Veřejnoprávních podkladů než povinnosti, na které se vztahuje smluvní pokuta dle této části, je Zhotovitel povinen uhradit Objednateli smluvní pokutu ve výši 5% z Ceny díla za každý jednotlivý případ porušení povinnosti.
- 171. Poruší-li Zhotovitel nebo osoba, kterou Zhotovitel používá při provádění díla jakoukoliv povinnost stanovenou Směrnicí SŽDC č. 120 Dodržování zákazu kouření, požívání alkoholických nápojů a užívání jiných návykových látek, č.j. 36503/2017-SŽDC-GR-O10 ze dne 3.11.2017, účinnou od 7.1.1.2017 v rámci Objednatelem prováděné kontroly na základě výše uvedené směrnice je Objednatel oprávněn na základě posouzení souvisejících okolností, uplatnit vůči Zhotoviteli sankci ve výši 5 000,- Kč za každý jednotlivý případ.
- 172. Zaplacení smluvní pokuty nezbavuje Zhotovitele povinnosti splnit dluh smluvní pokutou utvrzený.
- 173. Objednatel je oprávněn požadovat náhradu škody a nemajetkové újmy způsobené porušením povinnosti, na kterou se vztahuje smluvní pokuta, v plné výši.

ČÁST 21 - OBECNÁ ODPOVĚDNOST ZHOTOVITELE

174. Zhotovitel je povinen po dobu plnění povinností ze Smlouvy o dílo chránit majetek Objednatel i třetích osob před jeho poškozením, znehodnocením, zničením a ztrátou a postupovat tak, aby neomezoval práva osob nad míru nezbytnou k provádění Díla.
175. Způsobí-li Zhotovitel v souvislosti s Dílem nebo porušením svých povinností vyplývajících ze Smlouvy o dílo, Obchodních podmínek, Veřejnoprávních podkladů, právních předpisů a příslušných ČSN jakoukoli újmu Objednateli nebo třetím osobám, je povinen nahradit Objednateli škodu a nemajetkovou újmu, včetně případných sankcí udělených Objednateli orgány státní správy, jejichž příčinou bylo porušení smluvních povinností Zhotovitele, a jde-li o újmu způsobenou třetím osobám, je povinen způsobenou újmu na vlastní náklady bezodkladně odčinit.
176. Újmou se pro účely Obchodních podmínek rozumí zejm. jakékoliv poškození, znehodnocení, či znečištění věcí nebo prostor nebo jejich jiná nežádoucí změna a jakékoliv neoprávněné omezení práv Objednatel nebo třetích osob.
177. Zhotovitel odpovídá za jakékoli porušení svých povinností stanovených Smlouvou o dílo, Obchodními podmínkami, Veřejnoprávními podklady, právními předpisy a příslušnými ČSN a je povinen uhradit veškeré pokuty udělené mu příslušnými orgány státní správy v souvislosti s prováděním Díla ze svého, ledaže mu byla pokuta udělena v souvislosti s respektováním příkazu Objednatel, proti kterému uplatnil písemnou výhradu a na jehož splnění Objednatel trval anebo v souvislosti s užitím Objednatel opatřené věci, na jejíž nevhodnost Objednatel písemně upozornil a Objednatel na jejím užití trval.
178. Povinnosti k náhradě újmy způsobené porušením svých povinností ze Smlouvy o dílo, Obchodních podmínek, Veřejnoprávních podkladů, právních předpisů a příslušných ČSN se Zhotovitel vůči Objednateli zproští, prokáže-li, že mu ve splnění povinnosti zabránila mimořádná nepředvídatelná a nepřekonatelná překážka vzniklá nezávisle na jeho vůli. Překážka vzniklá z osobních poměrů Zhotovitele nebo vzniklá až v době, kdy byl Zhotovitel s plněním povinností v prodlení, ani překážka, kterou byl Zhotovitel povinen překonat, jej však povinnosti k náhradě nezproští.

ČÁST 22 - Odstoupení od Smlouvy o dílo

179. Poruší-li Smluvní strana Smlouvu o dílo podstatným způsobem, může druhá Smluvní strana písemnou formou od Smlouvy o dílo odstoupit.
180. Podstatné je takové porušení povinností, o němž Smluvní strana porušující Smlouvu o dílo již při uzavření Smlouvy o dílo věděla nebo musela vědět, že by druhá Smluvní strana Smlouvu o dílo neuzavřela, pokud by toto porušení předvíдалa, nebo je-li porušení povinností ve Smlouvě o dílo nebo v Obchodních podmínkách jako podstatné označeno; v ostatních případech se má za to, že porušení podstatné není.
181. Podstatným porušením Smlouvy o dílo je též prodlení Zhotovitele a Objednatel s plněním povinností vyplývajících Zhotoviteli a Objednateli ze Smlouvy o dílo o více než 30 dní.
182. Objednatel je oprávněn od Smlouvy o dílo odstoupit též
- 182.1. z důvodů uvedených v části Předání a převzetí Díla (viz ČÁST 13 - Obchodních podmínek),
 - 182.2. nabylo-li právní moci rozhodnutí o nařízení exekuce vůči Zhotoviteli jako povinnému,
 - 182.3. ocitne-li se Zhotovitel ve stavu úpadku nebo hrozícího úpadku,
 - 182.4. jestliže Zhotovitel nebo jeho poddodavatel, nebo z jejich pokynu jakákoliv osoba, nabídne nebo poskytne jakékoliv osobě úplatek nebo jiný majetkový či jiný prospěch za účelem získání neoprávněného prospěchu nebo výhody v souvislosti s Dílem nebo jeho prováděním,
 - 182.5. uvedl-li Zhotovitel v Nabídce informace nebo doklady, které neodpovídají skutečnosti a měly nebo mohly mít vliv na výsledek řízení,
 - 182.6. stanoví-li tak Smlouvy o dílo.

183. Smluvní strana může od Smlouvy o dílo odstoupit, pokud z chování druhé Smluvní strany nepochybně vyplývá, že poruší Smlouvu o dílo podstatným způsobem, a nedá-li na výzvu oprávněné Smluvní strany přiměřenou jistotu.
184. Jakmile Smluvní strana oprávněná odstoupit od Smlouvy o dílo oznámí druhé Smluvní straně, že od Smlouvy o dílo odstupuje, nebo že na Smlouvě o dílo setrvává, nemůže volbu již sama změnit.
185. Zakládá-li prodlení Smluvní strany nepodstatné porušení její povinnosti ze Smlouvy o dílo, může druhá Smluvní strana od Smlouvy o dílo odstoupit poté, co prodlévající Smluvní strana svoji povinnost nesplní ani v dodatečně přiměřené lhůtě, kterou jí druhá Smluvní strana poskytla výslovně nebo mlčky.
186. Oznámí-li Smluvní strana Smluvní straně prodlévající, že jí určuje dodatečnou lhůtu k plnění a že jí lhůtu již neprodlouží, platí, že marným uplynutím této lhůty od Smlouvy o dílo odstoupila.
187. Poskytla-li Smluvní strana Smluvní straně prodlévající nepřiměřeně krátkou dodatečnou lhůtu k plnění a odstoupí-li od Smlouvy o dílo po jejím uplynutí, nastávají účinky odstoupení teprve po marném uplynutí doby, která měla být prodlévající Smluvní straně poskytnuta jako přiměřená. To platí i tehdy, odstoupila-li Smluvní strana od Smlouvy o dílo, aniž by prodlévající Smluvní straně dodatečnou lhůtu k plnění poskytla.
188. Plnil-li Zhotovitel zčásti, může Smluvní strana od Smlouvy o dílo odstoupit jen ohledně nesplněného zbytku plnění. Nemá-li však částečné plnění pro Objednatele význam, může Objednatel od Smlouvy o dílo odstoupit ohledně celého plnění. Odstoupil-li od nesplněného zbytku plnění Zhotovitel, je Objednatel oprávněn odstoupit od splněné části Smlouvy o dílo, nemá-li částečné plnění pro Objednatele význam.
189. Zavazuje-li Smlouva o dílo Zhotovitele k opakované činnosti nebo k postupnému dílčímu plnění, může Objednatel od Smlouvy o dílo odstoupit jen s účinky do budoucna. To neplatí, nemají-li již přijatá dílčí plnění sama o sobě pro Objednatele význam.
190. Smluvní strany se dohodly, že dojde-li k odstoupení od Smlouvy o dílo jen ohledně nesplněného zbytku plnění, užijí se na splněnou část plnění obdobně všechna ustanovení Smlouvy o dílo a Obchodních podmínek týkající se předání a převzetí Díla, přičemž přijímací řízení Smluvní strany zahájí nejpozději do 3 pracovních dnů ode dne odstoupení od Smlouvy o dílo, a dále všechna ustanovení Smlouvy o dílo a Obchodních podmínek o právech a povinnostech Smluvních stran, které jsou Smluvní strany povinny plnit v době ode dne převzetí Díla Objednatelem, tedy zejm. ustanovení o vadách Díla.
191. Ustanovení §1977, §2002–2003 Občanského zákoníku se neužijí.

ČÁST 23 - OSTATNÍ UJEDNÁNÍ

Částečné plnění

192. Ustanovení Smlouvy o dílo a Obchodních podmínek platí obdobně též pro části Díla, provádí-li Zhotovitel Dílo v souladu se Smlouvou o dílo po částech, není-li uvedeno jinak.

Postoupení, započtení

193. Zhotovitel není oprávněn postoupit žádnou svou pohledávku za Objednatelem vyplývající ze Smlouvy o dílo nebo vzniklou v souvislosti se Smlouvou o dílo.
194. K pohledávce za Objednatelem vyplývající se Smlouvy o dílo nebo vzniklé v souvislosti se Smlouvou o dílo nesmí být zřízeno zástavní právo.
195. Zhotovitel není oprávněn provést jednostranné započtení žádné své pohledávky za Objednatelem vyplývající ze Smlouvy o dílo nebo vzniklé v souvislosti se Smlouvou o dílo na jakoukoliv pohledávku Objednatele za Zhotovitelem.
196. Objednatel je oprávněn provést jednostranné započtení jakékoliv své splatné i nesplatné pohledávky za Zhotovitelem vyplývající ze Smlouvy o dílo nebo vzniklé v souvislosti se Smlouvou o dílo (zejm. smluvní pokutu) na jakoukoliv splatnou či nesplatnou pohledávku Zhotovitele za Objednatelem.

Mlčenlivost

197. Zhotovitel je povinen zachovávat mlčenlivost o všech skutečnostech a informacích, které jsou obsažené ve Smlouvě o dílo a dále o všech skutečnostech a informacích, které mu byly v souvislosti se Smlouvou o dílo nebo jejím plněním, jakkoliv zpřístupněny, předány

či sděleny, nebo o nichž se jakkoliv dozvěděl, vyjma těch, které jsou v okamžiku, kdy se s nimi Zhotovitel seznámil, prokazatelně veřejně přístupné, nebo těch, které se bez zavinění Zhotovitele veřejně přístupnými stanou. Zhotovitel nesmí takové skutečnosti a informace použít v rozporu s jejich účelem, nesmí je použít ve prospěch svůj nebo třetích osob a nesmí je použít ani v neprospěch Objednatele. Povinnosti dle tohoto odstavce je Zhotovitel povinen zachovávat i po zániku závazku ze Smlouvy o dílo, vyjma případů, kdy se takové skutečnosti a informace stanou prokazatelně veřejně přístupné bez zavinění Zhotovitele. Povinnosti dle tohoto odstavce se nevztahují na případy, kdy je Zhotovitel povinen zveřejnit takové skutečnosti nebo informace na základě povinnosti uložené mu právním předpisem nebo rozhodnutím orgánu veřejné moci.

Poskytování informací

198. Vzhledem k veřejnoprávnímu charakteru Objednatele Zhotovitel výslovně prohlašuje, že je s touto skutečností obeznámen a souhlasí se zveřejněním Smlouvy o dílo včetně Obchodních podmínek v rozsahu a za podmínek vyplývajících z příslušných právních předpisů.

Kontrola

199. Zhotovitel si je vědom, že je ve smyslu §2 písm. e) zákona č. 320/2001 Sb., o finanční kontrole ve veřejné správě a o změně některých zákonů, ve znění pozdějších předpisů, povinen spolupůsobit při výkonu finanční kontroly a zavazuje se finanční kontrolu strpět.
200. Je-li Dílo z jakékoliv části financováno z prostředků Evropské unie, je Zhotovitel povinen
- 200.1. strpět veškeré kontroly vyplývající z režimu financování Díla z prostředků Evropské unie,
- 200.2. poskytnout při takových kontrolách veškerou nezbytnou součinnost,
- 200.3. archivovat veškerou dokumentaci týkající se Smlouvy o dílo po dobu stanovenou pravidly, jimiž se řídí financování Díla z prostředků Evropské unie.

Jazyk

201. Ve všech záležitostech souvisejících se Smlouvou o dílo budou zástupci Smluvních stran komunikovat v českém jazyce. Všichni zástupci musí plyně český jazyk ovládat. Jestliže český jazyk plyně neovládají, jsou povinni na náklady své Smluvní strany zajistit, aby byl po celou dobu vzájemné osobní komunikace k dispozici kvalifikovaný tlumočnick.

Forma, označení času

202. Písemnou formou (podobou) se rozumí listina podepsaná oprávněnou osobou Smluvní strany nebo email podepsaný zaručeným elektronickým podpisem oprávněné osoby Smluvní strany.
203. Je-li ve Smlouvě o dílo nebo Obchodních podmínkách uvedena lhůta nebo doba počítané podle dnů, měsíců nebo let, rozumí se tím vždy kalendářní den, měsíc nebo rok, není-li uvedeno jinak.

Reference

204. Zhotovitel je oprávněn uvádět Dílo a jméno Objednatele jako referenci na svou činnost pouze s předchozím písemným souhlasem Objednatele.

Salvatorní klauzule

205. Je-li nebo stane-li se některé oddělitelné ustanovení Smlouvy o dílo nebo Obchodních podmínek neplatné, neúčinné či nevymahatelné, nedotýká se tato skutečnost ostatních ustanovení. Smluvní strany se zavazují nahradit takové ustanovení jiným ustanovením, které svým obsahem a smyslem bude nejvíce odpovídat obsahu a smyslu ustanovení nahrazeného.

Příloha č. 6b Zadávací dokumentace

Smlouva o údržbě a provozu software

č. Objednatele:

č. Poskytovatele:

uzavřená podle ustanovení § 1746 odst. 2 zákona č. 89/2012 Sb., občanský zákoník, ve znění pozdějších předpisů (dále jen „občanský zákoník“)

(dále jen „**Smlouva**“)

Objednatel: Správa železnic, státní organizace

zapsaná v obchodním rejstříku vedeném Městským soudem v Praze pod sp. zn. A 48384
Praha 1 - Nové Město, Dlážďená 1003/7, PSČ 110 00
IČ 70994234, DIČ CZ70994234
zastoupená Bc. Jiřím Svobodou, MBA, generálním ředitelem

Poskytovatel: jméno osoby

údaje o zápisu v evidenci

údaje o sídlu

IČ, DIČ

Bankovní spojení:.....

Číslo účtu:.....

údaje o statutárním orgánu nebo jiné oprávněné osobě

(Objednatel a Poskytovatel dále tak jako „**Smluvní strany**“ nebo „**Strany**“)

Tato smlouva je uzavřena na základě výsledků zadávacího řízení veřejné zakázky s názvem „Přechod ze systému SAP ECC 6.0 na SAP S/4 HANA“, ev. č. veřejné zakázky ve věstníku veřejných zakázek..... (dále jen „**Veřejná zakázka**“). Jednotlivá ustanovení této Smlouvy tak budou vykládána v souladu se zadávacími podmínkami veřejné zakázky.

1. Předmět Smlouvy

- 1.1. Předmětem této Smlouvy je povinnost Poskytovatele poskytovat Objednateli Plnění sestávající jednak z paušálních služeb, jednak ze servisních služeb, jež budou ze strany Objednatele objednávány dle potřeby na základě dílčích objednávek.
- 1.2. Po celou dobu účinnosti této smlouvy je Poskytovatel povinen poskytovat Objednateli paušální služby spočívající v poskytování podpory Software, zajištění požadované dostupnosti, zpracování nabídek k servisním službám, sledování souladu Software s obecně závaznými právními předpisy a informování Objednatele o případném nesouladu Software s obecně závaznými právními předpisy, podávání pravidelných

výkazů o plnění SLA paušálních služeb a reportů o provozu Software a plnění dalších podmínek dle určeného Servisního modelu specifikovaného v čl. 9 Smlouvy (dále jen „**Paušální služby**“).

1.3. Poskytovatel je dále povinen poskytovat Objednateli servisní služby, jež spočívají zejména v:

- (i) podpoře provozu SAP systémů v datových centrech Objednatele, zejména profylaktické činnosti, kontrole aplikačních logů, kontrole výkonnosti a performance monitoringu, návrhu preventivních opatření s cílem předejít možným výpadkům nebo snížení výkonu v infrastruktuře SŽ a odborné technické podpoře a odstraňování závad v předmětné oblasti;
- (ii) podpoře při zajištění funkční a procesní integrace SAP a ostatních aplikačních systémů;
- (iii) podpoře při udržování aktuálního stavu SW zejména z pohledu možných bezpečnostních a funkčních hrozeb;
- (iv) podpoře administrátorů Objednatele v oblastech zajištění běžného provozu, řešení incidentů, správa uživatelských oprávnění a správa a aktualizace dokumentace systému SAP;
- (v) podpoře při školení uživatelů, zajištění školení administrátorů či koncových uživatelů Objednatele a přípravě a aktualizaci školících materiálů a organizace školení;
- (vi) podpoře administrátorů Objednatele v oblastech rozvoje stávajících řešení realizovaných na platformě SAP, v implementaci nových řešení na platformě SAP, v integraci těchto řešení s dalšími informačními systémy a řešení dílčích změnových požadavků;
- (vii) rozvoji Software;
- (viii) konfiguračních úpravách a úpravách v rámci změnového řízení Software;
- (ix) udržování aktuální Dokumentace Software;
- (x) lokalizace a odstraňování Incidentů;
- (xi) maintenance Software, včetně zajištění, implementace a instalace aktualizací, patchů či jiných updatů Software;
- (xii) navrhování optimalizace aplikačních serverů, databází, komunikačních nastavení a dalších komponent technického řešení Software;
- (xiii) provádění servisních zásahů;
- (xiv) provádění činností údržby;
- (xv) poskytování poradenství Objednateli za účelem dosažení souladu Software s legislativou;
- (xvi) poskytování součinnosti při ukončení dle článku 3 Smlouvy;
- (xvii) převzetí poskytování plnění dle článku 2 Smlouvy

(dále jen „**Servisní Služby**“).

1.4. Předpokládaný rozsah Servisních Služeb je maximálně 240 člověkodnů za rok. Při nevyčerpání předpokládaného rozsahu této roční alokace, tj. 240 člověkodnů (nebo částí člověkodne, přičemž za 1 člověkoden je považováno 8 člověkohodin), se nevyčerpané člověkodny, příp. člověkohodiny, převádí do dalšího roku. O tyto převedené člověkodny se zvyšuje počet alokovaných člověkodnů pro další rok. Objednatel není povinen vyčerpat za dobu trvání smluvního vztahu celý předpokládaný objem člověkodnů a Poskytovatel není oprávněn požadovat po Objednateli zaplacení člověkodnů, jež nebyly čerpány.

1.5. Objednatel je povinen platit za řádně a včas provedené Plnění dohodnutou Cenu.

1.6. Servisní Služby budou Objednatelem poptávány následovně:

- (a) Objednatel je v době trvání této Smlouvy oprávněn kdykoli zaslat Poskytovateli požadavek na poskytnutí Služeb formou doručení písemného požadavku v elektronické formě na adresu Kontaktní osoby Poskytovatele nebo prostřednictvím Helpdesku („**Požadavek**“). Požadavek může obsahovat předběžná akceptační kritéria.
- (b) Poskytovatel se zavazuje do pěti (5) pracovních dnů od zaslání Požadavku Poskytovateli doručit v elektronické formě Kontaktní osobě Objednatele pro plnění této Smlouvy nabídku na realizaci Požadavku, která musí obsahovat minimálně předmět Servisních služeb, termín plnění (harmonogram) a konkrétní akceptační kritéria vycházející z předběžných akceptačních kritérií určených v Požadavku („**Nabídka**“).
- (c) Doba platnosti Nabídky je vždy minimálně třicet (30) dnů ode dne jejího doručení Objednateli.
- (d) Na základě objednávky Objednatele, která představuje odsouhlasení Nabídky, doručené Poskytovateli v elektronické formě („**Objednávka**“), se Poskytovatel zavazuje poskytovat Servisní služby uvedené v Nabídce.
- (e) Objednatel není povinen učinit bytí jedinou Objednávku.
- (f) Řádné provedení Servisních služeb dle tohoto článku bude Stranami písemně potvrzeno podpisem Akceptačního protokolu po ukončení Akceptačního řízení poskytnutých Servisních služeb.

1.7. Vyžaduje-li jakákoliv část IT prostředí objednatelů jakoukoliv akci, která by mohla mít dopad na Software, nebo na IT prostředí Objednatele napojené, nebo je-li nezbytná placená aktualizace, upgrade či jiná placená změna ve Standardním Software (tj. upgrade či změna, které nejsou součástí poskytování Paušálních služeb) („Akce“), zavazuje se Poskytovatel o potřebě provedení Akce do tří (3) pracovních dnů od jejího proaktivního zjištění písemně vyzoomět Kontaktní osobu Objednatele dle čl. 5.2. této Smlouvy a na její elektronickou adresu. Součástí vyzoomění je uvedení případných důsledků zamítavého rozhodnutí Objednatele, zejména pokud by neprovedení konkrétní Akce mělo mít negativní dopad na SLA Služeb či na funkce Systému anebo IT prostředí objednatelů.

1.8. Odmítne-li Objednatel provedení Akce, pak Poskytovatel není oprávněn k jejímu provedení. Schválí-li Objednatel provedení Akce, provede ji Poskytovatel zpravidla bezodkladně poté, co obdrží Objednatelův souhlas nebo obdrží od Objednatele potřebné podklady či Software, který za účelem provedení Akce Objednatel pořídí. Při provádění Akce se Poskytovatel zavazuje postupovat dle svého nejlepšího vědomí a v souladu s pokyny Objednatele.

1.9. Nestanoví-li tato Smlouva výslovně jinak, není povinností Poskytovatele podle této Smlouvy obstarávat pro Objednatele prodloužení trvání uživatelských práv k Standardnímu software, který Objednatel užíval v okamžiku nabytí účinnosti Smlouvy, a Poskytovatel není povinen hradit udržovací či jiné poplatky spojené se Standardním software. Poskytovatel se však zavazuje proaktivně sledovat vypršení uživatelských práv ke Standardnímu Software a v předstihu upozornit Objednatele na takové vypršení tak, aby Objednatel měl dostatek času prodloužit trvání takových oprávnění nebo poříditi náhradu.

1.10. Poskytovatel se zavazuje poskytovat Paušální služby proaktivně a průběžně po dobu trvání Smlouvy bez nutnosti zaslání jakékoliv výzvy ze strany Objednatele.

1.11. Poskytovatel se zavazuje poskytovat Objednateli veškerou součinnost pro zajištění komunikace a vzájemné interoperability s dalšími počítačovými programy

či informačními systémy nezbytnými pro plnohodnotné fungování Software, a při provádění legislativních změn Software anebo provázaných systémů.

1.12. Poskytovatel se zavazuje nejpozději do deseti (10) dnů od zániku smluvního vztahu založeného touto Smlouvou z jakéhokoliv důvodu předat Objednateli:

- (a) aktualizovanou Dokumentaci;
- (b) seznam platných administrátorských účtů k Software, Databázím a platných hesel k nim;
- (c) úplnou knowledge base týkající se poskytování Paušálních a Servisních služeb (vč. popisu uzavřených požadavků v Helpdesku);
- (d) aktuální seznam standardních provozních úkonů pro údržbu Software;
- (e) veškerá data Objednatele, která má Poskytovatel ve svých systémech a taková data v takových systémech smazat;
- (f) soupis nedokončených servisních zásahů ke dni zániku smluvního závazkového vztahu založeného Smlouvou a návrh postupu potřebného pro jejich dokončení;
- (g) seznam platných Poskytovatelových uživatelských účtů a souvisejících technických prostředků;
- (h) vypracovanou kalkulaci finanční hodnoty provedeného plnění a návrh finančního vypořádání, zejména s přihlédnutím k okamžiku zániku smluvního závazkového vztahu založeného Smlouvou a k měsíčním výkazům předcházejícím zániku smluvního závazkového vztahu.

1.13. Popis prostředí a oblastí SAP

- a) Systémy SAP se myslí veškerý systémový landscape Objednatele, bez ohledu na způsob provozování (tj. např. On Premise, On Cloud a podobně), sloužící k provozu skupiny produktů SAP včetně případných operačních systémů a databází, včetně všech testovacích, vývojových, záložních a jiných instancí, a to jak současných, tak budoucích.
- b) Převážně jde o SAP S/4 HANA (zejména moduly BC, FI, CO, AM, MM, RE-FX, PM, IS-U, HR, VIM a zákaznické aplikace) a další systémy, jako například SAP BW/4 HANA, SAC, SF, Solution Manager, Data Integrator, Content Server, BTP, NetWeaver Portal, Fiori, SAP portál, PI, MaxDB, HANA DB, SAP Asset manager a moduly SAP S/4HANA PS, SD a jiné.

2. Převzetí poskytování plnění

- 2.1. Převzetí poskytování plnění bude realizováno pouze v případě, že Poskytovatelem je osoba odlišná od předchozího poskytovatele. V opačném případě, tj. pokud je Poskytovatelem osoba shodná anebo finančně či personálně propojená s předchozím poskytovatelem ve smyslu předchozí věty, nebude Převzetí poskytování plnění realizováno a Poskytovatel zahájí rovnou poskytování Plnění v jeho plném rozsahu.
- 2.2. Účelem Převzetí poskytování plnění je předání znalostí Poskytovateli a praktické seznámení Poskytovatele s podmínkami provádění Plnění.
- 2.3. Strany jsou povinny poskytnout si veškerou potřebnou součinnost tak, aby bylo včas dosaženo účelu Převzetí poskytování plnění. Pro vyloučení pochybností Strany prohlašují, že doba Převzetí poskytování plnění, tj. doba před samotným zahájením poskytování Plnění, je poskytována jako benefit pro Poskytovatele, aby měl v době po uzavření Smlouvy dostatečný časový prostor na přípravu na poskytování Plnění a mohl se na něj řádně připravit. Za Převzetí poskytování plnění proto Poskytovateli nenáleží odměna.

3. Poskytnutí součinnosti při ukončení Smlouvy

- 3.1. Poskytovatel se zavazuje dle pokynů Objednatele v období až jednoho (1) roku po zániku smluvního vztahu založeného touto Smlouvou (z jakéhokoliv důvodu) provádět činnosti spočívající v:
 - (i) přípravě a předání Software novému poskytovateli Služeb,
 - (ii) poskytování veškeré potřebné součinnosti, dokumentace a informací a účastnit se jednání s Objednatelem a třetími osobami, a to dle pokynů Objednatele, („Součinnost při ukončení“).
- 3.2. Tato Součinnost při ukončení je Poskytovatelem poskytována v rámci Servisních služeb. Maximální rozsah Součinnosti při ukončení je deset (10) člověkodnů za celou dobu poskytování Součinnosti při ukončení dle této Smlouvy.
- 3.3. Poskytovatel se zavazuje součinnost dle tohoto článku poskytovat s odbornou péčí, zodpovědně a do doby úplného převzetí Služeb novým poskytovatelem, nejdéle však do uplynutí sjednané doby poskytování Součinnosti při ukončení.
- 3.4. V případě, že dojde k uzavření nové smlouvy týkající se Plnění s novým poskytovatelem odlišným od Poskytovatele, zavazuje se Poskytovatel v období poskytování Součinnosti při ukončení poskytovat Objednateli nebo jím určeným třetím stranám veškerou součinnost potřebnou pro účely plynulého a řádného poskytování plnění obdobného Plnění či jejich příslušné části novým poskytovatelem. Poskytovatel se zavazuje tuto součinnost poskytovat s odbornou péčí, bez zbytečného odkladu a zodpovědně, a to až do uplynutí doby Součinnosti při ukončení nebo vyčerpání jeho rozsahu. Poskytovatel se zavazuje reagovat na požadavek Objednatele nebo jím určené třetí strany a zahájit poskytování součinnosti dle tohoto článku nejpozději do tří (3) pracovních dnů ode dne doručení takového požadavku.
- 3.5. Za účelem poskytování Součinnosti při ukončení se Poskytovatel zavazuje v dostatečném předstihu vypracovat dle pokynů Objednatele plán vymezující veškeré podmínky pro převedení Plnění či jeho příslušné části na nového poskytovatele („**Plán ukončení**“), a poskytnout plnění nezbytná k realizaci tohoto Plánu ukončení za přiměřeného použití vhodných ustanovení této Smlouvy. Strany se dohodly, že v případě sporu o jakékoli technické otázce, která se týká Plánu ukončení, může být Objednatelem určen soudní znalec pro posouzení sporné otázky a Strany se budou takovým posouzením soudního znalce řídit.
- 3.6. Poskytovatel se zavazuje vypracovat Plán ukončení do jednoho (1) měsíce od doručení požadavku Objednatele na vypracování Plánu ukončení, nestanoví-li Objednatel lhůtu delší, přičemž takový požadavek může být doručen nejdříve jeden (1) měsíc před uplynutím doby trvání Smlouvy a kdykoliv poté; nebude-li doručen žádný požadavek, zavazuje se Poskytovatel vypracovat Plán ukončení do čtrnácti (14) dnů po zániku smluvního vztahu založeného touto Smlouvou. Vypracováním Plánu ukončení se rozumí jeho příprava Poskytovatelem. Strany se dohodly, že cena za vypracování Plánu ukončení je součástí Ceny za Paušální služby.

4. Doba a místo plnění

- 4.1. Provádění plnění Servisních služeb bude zahájeno dnem dosažení milníku „Akceptace Go-Live“ stanoveného v harmonogramu Smlouvy o dílo na vytvoření software, nejdříve však 1. 1. 2025.
- 4.2. Tato Smlouva je uzavřena na dobu určitou v délce 48 měsíců od nabytí účinnosti Smlouvy.

- 4.3. Místem plnění jsou místa umístění IT prostředí Objednatele, které je popsáno v příloze č. 1 Smlouvy *Platforma Správy železnic*.
- 4.4. Pokud to povaha konkrétní části plnění umožňuje, budou služby poskytovány formou vzdáleného přístupu k Software a IT prostředí Objednatele, v opačném případě nebo na žádost Objednatele poskytne Poskytovatel konkrétní část Plnění na místě určeném Objednatelem. Objednatel se zavazuje umožnit Poskytovateli vzdálený přístup k Software a IT prostředí Objednatele prostřednictvím přihlašovacích údajů udělených konkrétním osobám provádějícím Plnění za Poskytovatele dle rozhodnutí Objednatele.

5. Kontaktní osoby

- 5.1. Kontaktními osobami za účelem plnění této Smlouvy jsou za Poskytovatele [DOPLNÍ POSKYTOVATEL: titul, jméno, příjmení a e-mail].
- 5.2. Kontaktními osobami za účelem plnění této Smlouvy jsou za Objednatele je [DOPLNÍ OBJEDNATEL: titul, jméno, příjmení, služební telefon a služební e-mail].
- 5.3. Kontaktní osobou Objednatele pro oblast kybernetické bezpečnosti je [DOPLNÍ OBJEDNATEL: titul, jméno, příjmení, služební telefon a služební e-mail].

6. Cena a platební podmínky

- 6.1. Cena za předmět plnění dle této Smlouvy je sjednána v souladu s nabídkovou cenou, kterou Poskytovatel uvedl ve své nabídce k Veřejné zakázce.
- 6.2. Objednatel je povinen zaplatit Poskytovateli za Paušální služby cenu ve výši Kč bez DPH, výše DPH, cena včetně DPH za 1 měsíc poskytovaných Paušálních služeb. Výše DPH může být uplatněna v rozdílné výši, než je uvedeno v závislosti na platných právních předpisech ke dni zdanitelného plnění, v takovém případě není zapotřebí uzavírat dodatek k této Smlouvě.
- 6.3. Objednatel je povinen zaplatit Poskytovateli za Servisní služby cenu ve výši Kč bez DPH, výše DPH, cena včetně DPH za 1 člověkodenní poskytování Servisních služeb. Výše DPH může být uplatněna v rozdílné výši, než je uvedeno v závislosti na platných právních předpisech ke dni zdanitelného plnění, v takovém případě není zapotřebí uzavírat dodatek k této Smlouvě.
- 6.4. Cena je výslovně sjednávána jako nejvyšší možná a nepřekročitelná.
- 6.5. Právo na zaplacení ceny Paušálních služeb vzniká Poskytovateli vždy po akceptaci výkazu Paušálních služeb, který je Poskytovatel povinen vždy doručit Objednateli do deseti (10) dnů po skončení kalendářního měsíce, ve kterém byly Paušální služby poskytnuty.
- 6.6. Právo na zaplacení ceny Servisních služeb vzniká Poskytovateli vždy po akceptaci výkazu v daném kalendářním měsíci skutečně provedených Servisních služeb, který je Poskytovatel povinen vždy doručit Objednateli do deseti (10) dnů po skončení kalendářního měsíce, ve kterém byly Servisní služby poskytnuty.

7. Práva duševního vlastnictví

- 7.1. Pro Software, který je Autorským dílem platí článek 6.1. Přílohy č. 3 *Zvláštní obchodní podmínky*.

8. Helpdesk

- 8.1. Poskytovatel bude poskytovat Helpdesk v pracovních dnech v době od 7:00 do 15:00.

- 8.2. Poskytovatel bude provozovat Helpdesk v úrovni L2 ve smyslu čl. 10.1.4. Přílohy č. 3 *Zvláštní obchodní podmínky*.
- 8.3. Odchylně od ustanovení čl. 10 Přílohy č. 3 *Zvláštní obchodní podmínky* nebude aplikaci Helpdesk provozovat Poskytovatel. Poskytovatel bude využívat aplikaci Helpdesk Objednatele. Objednatel zajistí webový přístup k této aplikaci v potřebném rozsahu osobám určeným Poskytovatelem na základě žádosti, a to včetně případně potřebných licencí. Ostatní ustanovení dle čl. 10 Přílohy č. 3 *Zvláštní obchodní podmínky* se použijí přiměřeně.

9. Servisní model

- 9.1. Poskytovatel bude poskytovat servisní model v režimu A3 ve smyslu čl. 12.1.2. Přílohy č. 3 *Zvláštní obchodní podmínky*.

10. Střet zájmů, povinnosti Poskytovatele v souvislosti s konfliktem na Ukrajině

- 10.1. Poskytovatel prohlašuje, že není obchodní společností, ve které veřejný funkcionář uvedený v ust. § 2 odst. 1 písm. c) zákona č. 159/2006 Sb., o střetu zájmů, ve znění pozdějších předpisů (dále jen „**Zákon o střetu zájmů**“) nebo jím ovládaná osoba vlastní podíl představující alespoň 25 % účasti společníka v obchodní společnosti, a že žádní poddodavatelé, jimiž prokazoval kvalifikaci v zadávacím řízení na zadání Veřejné zakázky, nejsou obchodní společností, ve které veřejný funkcionář uvedený v ust. § 2 odst. 1 písm. c) Zákona o střetu zájmů nebo jím ovládaná osoba vlastní podíl představující alespoň 25 % účasti společníka v obchodní společnosti.
- 10.2. Poskytovatel prohlašuje, že on, ani žádný z jeho poddodavatelů nebo jiných osob, jejichž způsobilost byla využita ve smyslu evropských směrnic o zadávání veřejných zakázek, nejsou osobami:
- a. dle článku 5k nařízení Rady (EU) č. 833/2014 ze dne 31. července 2014 o omezujících opatřeních vzhledem k činnostem Ruska destabilizujícími situaci na Ukrajině, ve znění pozdějších předpisů, jimž se zakazuje zadat nebo dále plnit jakoukoli veřejnou zakázku nebo koncesní smlouvu spadající do oblasti působnosti směrnic o zadávání veřejných zakázek, jakož i čl. 10 odst. 1, 3, odst. 6 písm. a) až e), odst. 8, 9 a 10, článků 11, 12, 13 a 14 směrnice 2014/23/EU, článků 7 a 8, čl. 10 písm. b) až f) a písm. h) až j) směrnice 2014/24/EU, článku 18, čl. 21 písm. b) až e) a písm. g) až i), článků 29 a 30 směrnice 2014/25/EU a čl. 13 písm. a) až d), f) až h) a j) směrnice 2009/81/EC,
 - b. dle článku 2 nařízení Rady (EU) č. 269/2014 ze dne 17. března 2014, o omezujících opatřeních vzhledem k činnostem narušujícím nebo ohrožujícím územní celistvost, svrchovanost a nezávislost Ukrajiny, ve znění pozdějších předpisů, a dalších prováděcích předpisů k tomuto nařízení Rady (EU) č. 269/2014 (dále jen „**Sankční seznamy**“).
- 10.3. Je-li Poskytovatelem sdružení více osob, platí podmínky dle odstavce 10.1 a 10.2 této Smlouvy také jednotlivě pro všechny osoby v rámci Poskytovatele sdružené a to bez ohledu na právní formu tohoto sdružení.
- 10.4. Přestane-li Poskytovatel nebo některý z jeho poddodavatelů nebo jiných osob, jejichž způsobilost byla využita ve smyslu evropských směrnic o zadávání veřejných zakázek, splňovat podmínky dle tohoto článku Smlouvy, oznámí tuto skutečnost bez zbytečného odkladu, nejpozději však do 3 pracovních dnů ode dne, kdy přestal splňovat výše uvedené podmínky, Objednateli.
- 10.5. Poskytovatel se dále zavazuje postupovat při plnění této Smlouvy v souladu s Nařízením Rady (ES) č. 765/2006 ze dne 18. května 2006 o omezujících opatřeních vzhledem k situaci v Bělorusku a k zapojení Běloruska do ruské agrese proti Ukrajině, ve znění

pozdějších předpisů, a dalších prováděcích předpisů k tomuto nařízení Rady (EU) č. 269/2014.

- 10.6. Poskytovatel se dále ve smyslu článku 2 nařízení Rady (EU) č. 269/2014 ze dne 17. března 2014, o omezujících opatřeních vzhledem k činnostem narušujícím nebo ohrožujícím územní celistvost, svrchovanost a nezávislost Ukrajiny, ve znění pozdějších předpisů, zavazuje, že finanční prostředky ani hospodářské zdroje, které obdrží od Objednatele na základě této Smlouvy a jejích případných dodatků, nezpřístupní přímo ani nepřímo fyzickým nebo právnickým osobám, subjektům či orgánům s nimi spojeným uvedeným v Sankčních seznamech, nebo v jejich prospěch.
- 10.7. Ukáží-li se prohlášení Poskytovatele dle odstavce 10.1 a 10.2 této Smlouvy jako nepravdivá nebo poruší-li Poskytovatel svou oznamovací povinnost dle odstavce 10.4 nebo povinnosti dle odstavců 10.5 nebo 10.6 této Smlouvy, je Objednatel oprávněn vypovědět tuto Smlouvu bez výpovědní doby. Objednatel je vedle toho oprávněn odstoupit od dílčích smluv uzavřených na základě této Smlouvy, které ještě nebyly splněny. Objednatel je oprávněn odstoupit od smluv dle předchozí věty i ohledně celého plnění. Poskytovatel je dále povinen zaplatit za každé jednotlivé porušení povinností dle předchozí věty smluvní pokutu ve výši 50.000,-Kč. Ustanovení § 2050 Občanského zákoníku se nepoužije.

11. Závěrečná ustanovení

- 11.1. Pro účely výpočtu smluvní pokuty dle Zvláštních obchodních podmínek a Obchodních podmínek se cenou rozumí cena odpovídající celkové nabídkové ceně za 440 MD poskytování Servisních Služeb a 22 měsíců poskytování Paušálních Služeb.
- 11.2. Smlouva se řídí Obchodními podmínkami Objednatele a Zvláštními obchodními podmínkami Objednatele. Ustanovení Zvláštních obchodních podmínek mají přednost před ustanoveními Obchodních podmínek, pokud jsou ustanovení těchto dokumentů v rozporu, uplatní se ustanovení uvedené ve Zvláštních obchodních podmínkách.
- 11.3. Odchylná ujednání v této Smlouvě mají přednost před ustanoveními Obchodních podmínek a Zvláštních obchodních podmínek.
- 11.4. Tuto Smlouvu lze měnit pouze písemnými dodatky.
- 11.5. Tato Smlouva nabývá platnosti okamžikem podpisu poslední ze Stran. Je-li Smlouva uveřejňována v registru smluv, nabývá účinnosti dnem uveřejnění v registru smluv, jinak je účinná od okamžiku uzavření.
- 11.6. Tato Smlouva je vyhotovena v elektronické podobě, přičemž obě Smluvní strany obdrží její elektronický originál opatřený elektronickými podpisy. V případě, že tato Smlouva z jakéhokoli důvodu nebude vyhotovena v elektronické podobě, bude sepsána ve třech vyhotoveních, přičemž jedno vyhotovení obdrží Poskytovatel a dvě vyhotovení Objednatel.
- 11.7. Smluvní strany berou na vědomí, že tato smlouva podléhá uveřejnění v registru smluv podle zákona č. 340/2015 Sb., o zvláštních podmínkách účinnosti některých smluv, uveřejňování těchto smluv a o registru smluv, ve znění pozdějších předpisů (dále jen „ZRS“), a současně souhlasí se zveřejněním údajů o identifikaci smluvních stran, předmětu smlouvy, jeho ceně či hodnotě a datu uzavření této smlouvy.
- 11.8. Zaslání smlouvy správci registru smluv k uveřejnění v registru smluv zajišťuje obvykle Objednatel. Nebude-li tato smlouva zaslána k uveřejnění a/nebo uveřejněna prostřednictvím registru smluv, není žádná ze smluvních stran oprávněna požadovat po druhé smluvní straně náhradu škody ani jiné újmy, která by jí v této souvislosti vznikla nebo vzniknout mohla.
- 11.9. Smluvní strany výslovně prohlašují, že údaje a další skutečnosti uvedené v této smlouvě, vyjma částí označených ve smyslu následujícího odstavce této smlouvy,

nepovažují za obchodní tajemství ve smyslu ustanovení § 504 Občanského zákoníku (dále jen „obchodní tajemství“), a že se nejedná ani o informace, které nemohou být v registru smluv uveřejněny na základě ustanovení § 3 odst. 1 ZRS.

11.10. Jestliže smluvní strana označí za své obchodní tajemství část obsahu smlouvy, která v důsledku toho bude pro účely uveřejnění smlouvy v registru smluv znečitelněna, nese tato smluvní strana odpovědnost, pokud by smlouva v důsledku takového označení byla uveřejněna způsobem odporujícím ZRS, a to bez ohledu na to, která ze stran smlouvu v registru smluv uveřejnila. S částmi smlouvy, které druhá smluvní strana neoznačí za své obchodní tajemství před uzavřením této smlouvy, nebude Objednatel jako s obchodním tajemstvím nakládat a ani odpovídat za případnou škodu či jinou újmu takovým postupem vzniklou. Označením obchodního tajemství ve smyslu předchozí věty se rozumí doručení písemného oznámení druhé smluvní strany Objednateli obsahujícího přesnou identifikaci dotčených částí smlouvy včetně odůvodnění, proč jsou za obchodní tajemství považovány. Druhá smluvní strana je povinna výslovně uvést, že informace, které označila jako své obchodní tajemství, naplňují současně všechny definiční znaky obchodního tajemství, tak jak je vymezeno v ustanovení § 504 občanského zákoníku, a zavazuje se neprodleně písemně sdělit Objednateli skutečnost, že takto označené informace přestaly naplňovat znaky obchodního tajemství.

11.11. Osoby uzavírající tuto smlouvu za Smluvní strany souhlasí s uveřejněním svých osobních údajů, které jsou uvedeny v této smlouvě, spolu se smlouvou v registru smluv. Tento souhlas je udělen na dobu neurčitou.

11.12. Nedílnou součástí této Smlouvy jsou její přílohy:

Příloha č. 1 – Platforma SŽ

Příloha č. 2 – Poddodavatelé

Příloha č. 3 – Zvláštní obchodní podmínky

Příloha č. 4 – Realizační tým

Příloha č. 5 – Obchodní podmínky ke smlouvě o poskytování služeb

Za Objednatele:

Za Poskytovatele:

.....
Bc. Jiří Svoboda, MBA
generální ředitel

.....
DOPLNÍ POSKYTOVATEL

Platforma Správy železnic

Leden 2019

Kontrola a schválení dokumentu

Provedené revize

Verze	Datum	Revize - komentář
1.0	13. 9. 2019	Úvodní verze Platformy
2.0	1. 10. 2019	Aktualizace
3.0	17.10.2019	Aktualizace
4.0	20.11.2019	Aktualizace
5.0	06.12.2019	Aktualizace
6.0	13. 1. 2020	Draft k připomínkám
7.0	21. 1. 2020	Zpracované připomínky
Final	27. 1.2020	Verze se zpracovanými připomínkami

OBSAH	
ČÁST I. ÚVOD	4
ČÁST II. ZKRATKY A POJMY	5
ČÁST III. PLATFORMA SPRÁVY ŽELEZNIC	6
ČÁST IV. MOTIVACE	8
ČÁST V. SLUŽBY PLATFORMY SPRÁVY ŽELEZNIC	9
V.1 INFRASTRUKTURNÍ SLUŽBY	10
V.1.1 SLUŽBY ZABEZPEČENÝCH FYZICKÝCH SERVERŮ BEZ OPERAČNÍHO SYSTÉMU	10
V.1.2 SLUŽBY ZABEZPEČENÝCH FYZICKÝCH SERVERŮ S OPERAČNÍM SYSTÉMEM	10
V.1.3 SLUŽBY ZABEZPEČENÝCH VIRTUALIZOVANÝCH SERVERŮ BEZ OPERAČNÍHO SYSTÉMU	11
V.1.4 SLUŽBY ZABEZPEČENÝCH VIRTUALIZOVANÝCH SERVERŮ S OPERAČNÍM SYSTÉMEM.....	11
V.1.5 SLUŽBY ZABEZPEČENÝCH DATOVÝCH ÚLOŽIŠŤ	11
V.2 PLATFORMNÍ SLUŽBY	12
V.2.1 SLUŽBY ZABEZPEČENÝCH DATABÁZOVÝCH PROSTŘEDÍ	12
V.2.2 SLUŽBY ZABEZPEČENÝCH APLIKAČNÍCH SERVERŮ, SLUŽBY ZABEZPEČENÝCH WEBOVÝCH SERVERŮ ..	12
V.2.3 SLUŽBY ZABEZPEČENÝCH INTEGRAČNÍCH PLATFORMEM	12
V.3 PODPŮRNÉ SLUŽBY	13
V.3.1 ZAJIŠTĚNÍ SLUŽBY MONITORINGU A DOHLEDU INFRASTRUKTURY A APLIKACÍ	13
V.3.2 ZAJIŠTĚNÍ SLUŽBY ZÁLOHOVÁNÍ	13
ČÁST VI. TECHNOLOGIE PLATFORMY SPRÁVY ŽELEZNIC	14
ČÁST VII. ARCHITEKTONICKÉ PRINCIPY A VZORY	18
VII.1 ARCHITEKTONICKÉ PRINCIPY	19
VII.1.1 BEZPEČNOST A SOULAD S VNITROPODNIKOVOU LEGISLATIVOU	19
VII.1.2 PROVOZOVATELNOST ŘEŠENÍ.....	19
VII.1.3 OCHRANA DAT JAKO KLÍČOVÉHO AKTIVA SPRÁVY ŽELEZNIC.....	20
VII.1.4 ZNOVUPOUŽITELNOST ŘEŠENÍ.....	20
VII.1.5 NEZÁVISLOST NA DODAVATELÍCH	20
VII.1.6 NEZÁVISLOST NA TECHNOLOGIÍ	20
VII.1.7 ŘÍZENÍ IDENTIT	20
VII.1.8 ARCHITEKTURA, NÁKUP A VÝVOJ ŘEŠENÍ	21
VII.1.9 BUSINESS KONTINUITA JAKO ZÁSADNÍ ČINNOST	22
VII.2 ARCHITEKTONICKÉ VZORY	23
VII.2.1 SKUPINA 1	24
VII.2.2 SKUPINA 2	27
VII.2.3 SKUPINA 3	28
ČÁST VIII. PRINCIPY APLIKOVÁNÍ PLATFORMY SPRÁVY ŽELEZNIC	30
ČÁST IX. PŘÍLOHY	31

Část I. Úvod

Odbor informatiky (O22) zastává pozici integrátora IT procesů (systémových, aplikačních i infrastrukturních). Plná kontrola nad celofiremním IT prostřednictvím vyšší míry centralizace a nastavením jasných kompetencí ve vztahu k organizačním jednotkám, ostatním úsekům a dodavatelům je nezbytným předpokladem pro tuto pozici.

Platforma Správy železnic specifikuje souhrn podporovaných infrastrukturních služeb, komponent, principů a architektonických vzorů. Tímto Platforma Správy železnic definuje základní rámec aplikovatelný při dodávce a návrhu ICT řešení.

Část II. Zkratky a pojmy

O22	Odbor informatiky
ZZVZ	Zákon o zadávání veřejných zakázek
SW	Software je sada všech počítačových programů používaných v počítači, které provádějí nějakou činnost
HW	Hardware označuje veškeré fyzicky existující technické vybavení počítače

Část III. Platforma Správy železnic

Platforma Správy železnic je veřejně dostupný a publikovaný dokument, který definuje prostředí podporující návrh, implementaci a následný provoz IT systémů a řešení ve Správě železnic. Pro návrh ICT řešení ať v rámci ICT projektů nebo v rámci dodání jako součást staveb definuje základní architektonické vzory, komponenty a principy. Na jejich základě lze budovat řešení převzatelné do provozu interními týmy Správy železnic, dlouhodobě provozovatelné a rozvíjitelné a splňující požadované úrovně bezpečnosti a kvality poskytovaných služeb.

V pojetí dokumentu se jedná o Platformu odboru informatiky O22. Dokument spravuje odbor Informatiky O22.

Platforma Správy železnic je pravidelně aktualizována z pohledu zajištění souladu s novými ICT trendy a standardy Správy železnic a byznys požadavky a cíli a úkoly Správy železnic.

Platforma Správy železnic obsahuje:

- Katalog dostupných služeb Platformy Správy železnic
- Technologie pro zajištění služeb
- Architektonické principy
- Architektonické vzory
- Popis principů využití Platformy Správy železnic

Katalog dostupných ICT služeb, technologií a architektonické principy a vzory je nutné respektovat při plánování využití služeb a při návrhu ICT řešení.

Služby Platformy Správy železnic jsou seskupeny do níže uvedených kategorií:

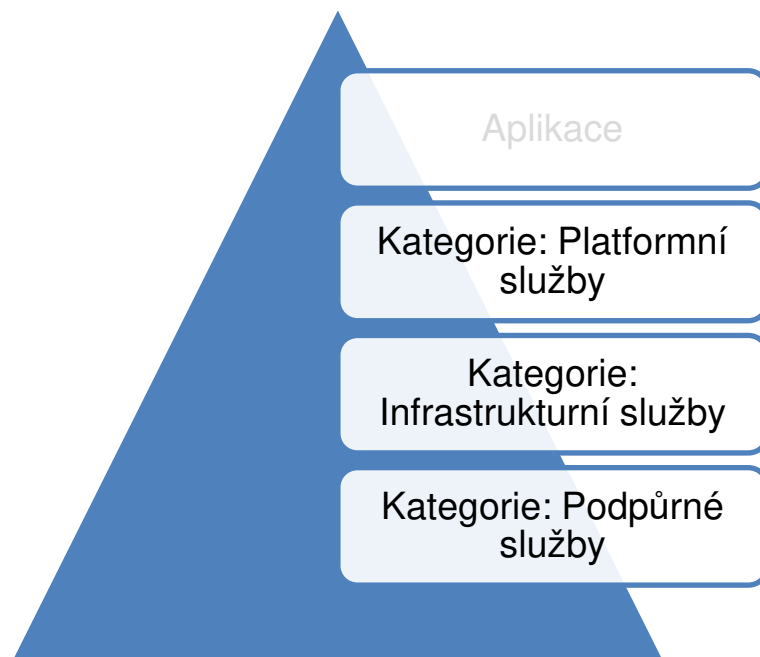

Obrázek 1: Kategorie služeb Platformy

Funkčnost jednotlivých služeb v dané kategorii je zajištěna možnými kombinacemi komponent, které jsou uvedeny v kapitole Část VI. Technologie Platformy Správy železnic.

Dodávaná komponenta musí být schopna využívat služby Platformy SŽDC na níže uvedených vrstvách.

Není-li ve výběrovém řízení uvedeno jinak, jsou jednotlivé vrstvy Platformy soutěženy samostatnými výběrovými řízeními.

Soulad s Platformou Správy železnic je využit při hodnocení nabídek v zadávacích řízeních z pohledu kompatibility nově pořizovaných technologií se stávajícími.

Hodnotící kritéria Platformy se uplatňují při specifikaci zadání.

V hodnocení nabídek z pohledu souladu s Platformou jsou hodnoceny i náklady životního cyklu nových technologií a náklady jejich standardizace do prostředí Správy železnic.

Část IV. Motivace

Motivací pro Platformu Správy železnic je:

- Zajištění schopnosti převzetí řešení do provozu.
- Zajištění schopnosti dlouhodobého provozu řešení.
- Zajištění schopnosti dlouhodobého rozvoje řešení.
- Posilování interního know-how v preferovaných ICT oblastech.
- Standardizace poskytovaných ICT služeb.
- Homogenizace ICT prostředí Správy železnic.
- Nákladová efektivita.
- Maximalizace využití kapacit a funkcionalit stávajících technologií.

Uvedená motivace vede na následující definici cílů Platformy Správy železnic:

- Platforma Správy železnic je transparentní.
- Platforma Správy železnic je jednoznačná.
- Platforma Správy železnic je průběžně aktualizována.
- Platforma Správy železnic je veřejně dostupná a publikována.
- Platforma Správy železnic je zdrojem informací pro interní i externí týmy pracující na návrhu a dodávce ICT řešení.

Část V. Služby platformy Správy železnic

Tato kapitola popisuje seznam komoditních ICT služeb a jednotlivých HW/SW komponent, které tvoří standard v rámci Správy železnic.

Cílem je zajistit ve fázích přípravy poptávky, návrhu ICT řešení a realizace dodávky kompatibilitu se stávajícím ICT prostředím a v maximální míře využít již provozované komponenty a technologie.

Seznam služeb a komponent je průběžně aktualizován.

ICT služby Platformy jsou rozděleny do následujících skupin (kategorií):

- **INFRASTRUKTURNÍ**
Infrastrukturní službou je míněno poskytování IT infrastruktury na úrovni HW, virtualizace, operačních systémů a diskových úložišť.
- **PLATFORMNÍ**
Platformní služba poskytuje aplikační, databázovou či integrační platformu (middleware), který integruje ostatní aplikace a služby do jednoho spolupracujícího celku. Podporuje standardizované komunikační protokoly a formáty dat.
- **PODPŮRNÉ**
Podpůrné služby zajišťují komplexní správu a provoz IT infrastruktury. Například monitorovací systémy, zálohování, reporting.

V.1 **Infrastrukturní služby**

Infrastrukturní služby zajišťují poskytování IT infrastruktury na úrovni HW, virtualizace, operačních systémů, diskových úložišť a souborových serverů.

V rámci platformy Správy železnic jsou poskytovány tyto infrastrukturní služby:

- Služby zabezpečených Fyzických serverů bez operačního systému
- Služby zabezpečených Fyzických serverů s operačním systémem
- Služby zabezpečených Virtualizovaných serverů bez operačního systému
- Služby zabezpečených Virtualizovaných serverů s operačním systémem
- Služby zabezpečených Datových úložišť

V.1.1 **Služby zabezpečených Fyzických serverů bez operačního systému**

Služba	Výrobce	Odkaz
Huawei_X86_64	Huawei	https://e.huawei.com/en/products/servers/rh-series
HP_X86_64	HP	https://buy.hpe.com/us/en/servers/mission-critical-x86-servers/c/1010550750

V.1.2 **Služby zabezpečených Fyzických serverů s operačním systémem**

Služba	Výrobce	Odkaz
Windows Server	Microsoft	https://www.microsoft.com/cs-cz/cloud-platform/windows-server
Linux SLES	Linux	https://www.suse.com/
Linux Centos	Linux	https://www.centos.org/
Linux RedHat	Linux	https://www.redhat.com/en/technologies/linux-platforms/enterprise-linux

V.1.3 Služby zabezpečených Virtualizovaných serverů bez operačního systému

Služba	Výrobce	Odkaz
VMware	Vmware	https://www.vmware.com/cz.html
Hyper-V	Microsoft	https://docs.microsoft.com/cs-cz/windows-server/virtualization/hyper-v/hyper-v-server-2016
Oracle VM	Oracle	

V.1.4 Služby zabezpečených Virtualizovaných serverů s operačním systémem

Služba	Výrobce	Odkaz
VMware.x86_64.Win	VMware	https://www.vmware.com/
HyperV.x86_64.Lnx	Microsoft	https://docs.microsoft.com/cs-cz/windows-server/virtualization/hyper-v/hyper-v-server-2016
VMware.x86_64.Lnx	VMware	https://www.vmware.com/
HyperV.x86_64.Win	Microsoft	https://docs.microsoft.com/cs-cz/windows-server/virtualization/hyper-v/hyper-v-server-2016
Oracle VM.OracleLnx	Oracle	

V.1.5 Služby zabezpečených Datových úložišť

Služba	Výrobce	Odkaz
Huawei.aplikační úložiště Oceanstore 5800v3	Huawei	https://support.huawei.com/enterprise/en/enterprise-storage/oceanstor-5800-v3-pid-21041237
Huawei. backup úložiště Oceanstore 5500v3	Huawei	https://support.huawei.com/enterprise/en/enterprise-storage/oceanstor-5500-v3-pid-21122039
HP	HP	https://www.hpe.com/cz/en/storage.html

V.2 Platformní služby

Platformní služba poskytuje aplikační, webovou, databázovou či integrační platformu (middleware). Tato integruje aplikace a služby do jednoho spolupracujícího celku. Podporuje standardizované komunikační protokoly a formáty dat. Platformní služby jsou poskytovány v různých kombinacích s infrastrukturními službami HW a SW.

V rámci platformy Správy železnic jsou poskytovány tyto platformní služby:

- Služby zabezpečených Databázových prostředí
- Služby zabezpečených Aplikačních serverů, služby zabezpečených Webových serverů
- Služby zabezpečených integračních platforem

V.2.1 Služby zabezpečených Databázových prostředí

Služba	Výrobce	Odkaz
Oracle DB	Oracle	https://www.oracle.com/cz/database/
SAP HANA	SAP	https://www.sap.com/products/database-data-management/hana-database-management-system.html
MSSQL	Microsoft	https://www.microsoft.com/cs-cz/sql-server/sql-server-2019
MySQL	Oracle	https://www.mysql.com/

V.2.2 Služby zabezpečených Aplikačních serverů, služby zabezpečených Webových serverů

Služba	Výrobce	Odkaz
Oracle WebLogic	Oracle	https://www.oracle.com/cz/middleware/technologies/weblogic.html
Microsoft.IIS	Microsoft	https://www.iis.net/
JBoss		https://www.redhat.com/en/technologies/jboss-middleware/application-platform
SAP Netweaver	SAP	https://wiki.scn.sap.com/wiki/display/ASJAVA/AS+Java+Home

V.2.3 Služby zabezpečených integračních platforem

S výjimkou portálu Liferay Správy železnic nevyužívá žádnou technologii pro datovou, procesní či UI integraci.

Služba	Výrobce	Odkaz
Liferay	Liferay (open source)	https://www.liferay.com/

V.3 Podpůrné služby

Podpůrné služby zajišťují komplexní správu a provoz IT infrastruktury. Například monitorovací systémy, zálohování, reporting.

Seznam Podpůrných služeb:

- Zajištění služby monitoringu a dohledu infrastruktury a aplikací
- Zajištění služby zálohování

V.3.1 Zajištění služby monitoringu a dohledu infrastruktury a aplikací

Služba	Výrobce	Odkaz
Zabbix	Zabbix SIA	https://www.zabbix.com/
Aplikační nadstavba Zabbix	Zabbix SIA	https://www.zabbix.com/

V.3.2 Zajištění služby zálohování

Služba	Výrobce	Odkaz
SW IBM Spectrum Protect	IBM	https://www.ibm.com/cz-en/marketplace/data-protection-and-recovery
SW NAS Synology	Synology	https://www.synology.com/cs-cz

Část VI. Technologie Platformy Správy železnic

Technologie Platformy Správy železnic obsahují softwarové a hardwarové komponenty a prostředky, které jsou základním stavebním kamenem pro Služby platformy Správy železnic.

Při návrhu řešení je přípustné navrhovat využití těchto prostředků ve verzích v souladu s Architektonickými principy.

Pro nově uvolněné verze sw/hw je přípustná jejich aplikace do návrhu řešení, pokud k datu plánovaného nasazení je či bude dostupný service pack (SP) stabilizující uvolněnou verzi.

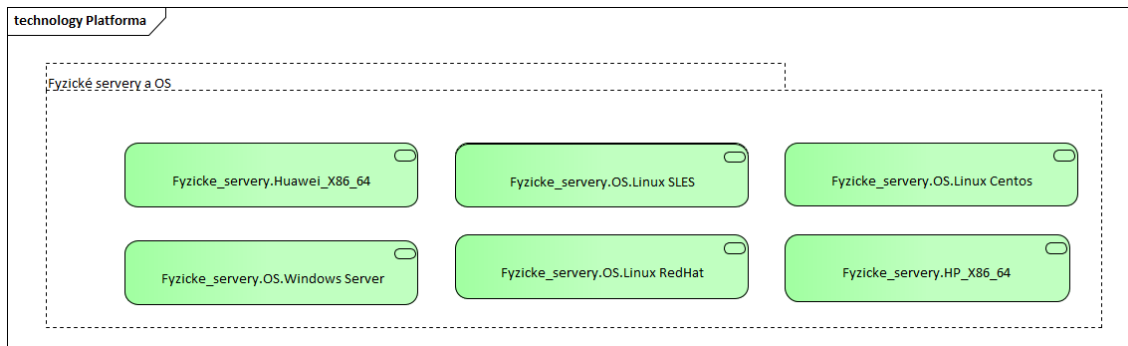

Fyzicke_servery.Huawei_X86_64	Výrobce: Huawei, https://e.huawei.com/en/products/servers/rh-series
Fyzicke_servery.HP_X86_64	Výrobce: HP, https://buy.hpe.com/us/en/servers/mission-critical-x86-servers/c/1010550750
Fyzicke_servery.OS.Windows Server	Výrobce: Microsoft, https://www.microsoft.com/cs-cz/cloud-platform/windows-server
Fyzicke_servery.OS.Linux SLES	Výrobce: Linux, https://www.suse.com/
Fyzicke_servery.OS.Linux Centos	Výrobce: Linux, https://www.centos.org/
Fyzicke_servery.OS.Linux RedHat	Výrobce: Linux, https://www.redhat.com/en/technologies/linux-platforms/enterprise-linux

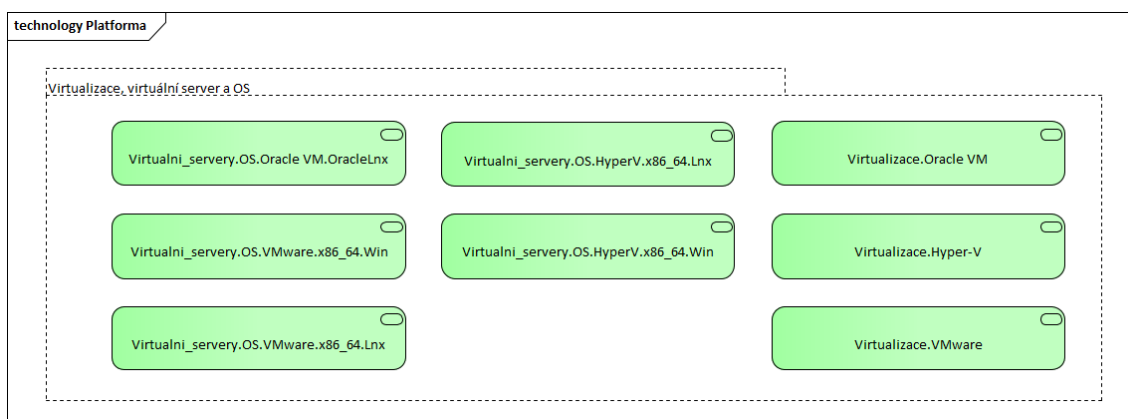

Virtualizace.VMware	Výrobce: VMware, https://www.vmware.com/cz.html
Virtualizace.Hyper-V	Výrobce: Microsoft, https://docs.microsoft.com/cs-cz/windows-server/virtualization/hyper-v/hyper-v-server-2016
Virtualizace.Oracle VM	Výrobce: Oracle

Virtualni_servery.OS.VMware.x86_64.Win	Výrobce: VMware, https://www.vmware.com/
Virtualni_servery.OS.HyperV.x86_64.Lnx	Výrobce: Microsoft, https://docs.microsoft.com/cs-cz/windows-server/virtualization/hyper-v/hyper-v-server-2016
Virtualni_servery.OS.VMware.x86_64.Lnx	Výrobce: VMware, https://www.vmware.com/
Virtualni_servery.OS.HyperV.x86_64.Win	Výrobce: Microsoft, https://docs.microsoft.com/cs-cz/windows-server/virtualization/hyper-v/hyper-v-server-2016
Virtualni_servery.OS.Oracle VM.OracleLnx	Výrobce: Oracle

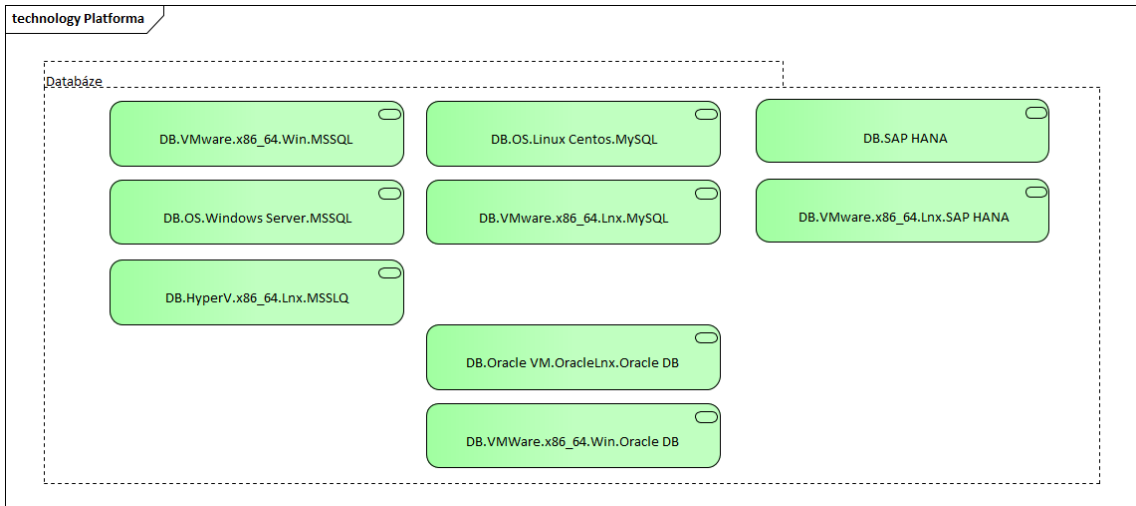

DB.Oracle VM.OracleLnx.Oracle DB	Výrobce: Oracle, https://www.oracle.com/cz/database/
DB.VMWare.x86_64.Wi n.Oracle DB	Výrobce: Oracle, https://www.oracle.com/cz/database/
DB.VMware.x86_64.Ln x.SAP HANA	Výrobce: SAP, https://www.sap.com/products/database-data-management/hana-database-management-system.html
DB.SAP HANA	Výrobce: SAP, https://www.sap.com/products/database-data-management/hana-database-management-system.html
DB.OS.Windows Server.MSSQL	Výrobce: Microsoft, https://www.microsoft.com/cs-cz/sql-server/sql-server-2019
DB.VMware.x86_64.Wi n.MSSQL	Výrobce: Microsoft, https://www.microsoft.com/cs-cz/sql-server/sql-server-2019
DB.HyperV.x86_64.Lnx .MSSQL	Výrobce: Microsoft, https://www.microsoft.com/cs-cz/sql-server/sql-server-2019
DB.VMware.x86_64.Ln x.MySQL	Výrobce: Oracle, https://www.mysql.com/
DB.OS.Linux Centos.MySQL	Výrobce: Oracle, https://www.mysql.com/

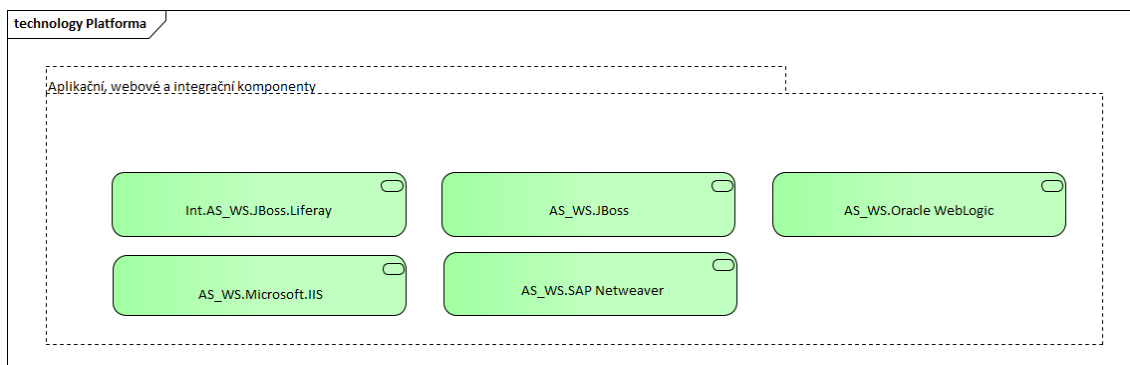

AS_WS.Oracle WebLogic	Výrobce: Oracle, https://www.oracle.com/cz/middleware/technologies/weblogic.html
AS_WS.Microsoft.IIS	Výrobce: Microsoft, https://www.iis.net/
AS_WS.JBoss	Výrobce: , https://www.redhat.com/en/technologies/jboss-middleware/application-platform
AS_WS.SAP Netweaver	Výrobce: SAP, https://wiki.scn.sap.com/wiki/display/ASJAVA/AS+Java+Home
Int.AS_WS.JBoss.Lifera y	Výrobce: Liferay (open source), https://www.liferay.com/

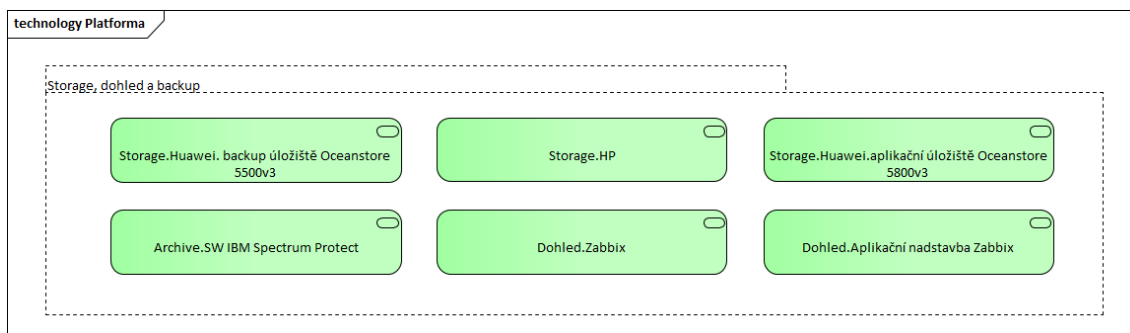

Storage.Huawei.aplikač ní úložiště Oceanstore 5800v3	Výrobce: Huawei, https://support.huawei.com/enterprise/en/enterprise-storage/oceanstor-5800-v3-pid-21041237
--	---

Storage.Huawei. backup úložiště Oceanstore 5500v3	Výrobce: Huawei, https://support.huawei.com/enterprise/en/enterprise-storage/oceanstor-5500-v3-pid-21122039
Storage.HP	Výrobce: HP, https://www.hpe.com/cz/en/storage.html
Dohled.Zabbix	Výrobce: Zabbix SIA, https://www.zabbix.com/
Dohled.Aplikační nastavba Zabbix	Výrobce: Zabbix SIA, https://www.zabbix.com/
Archive.SW IBM Spectrum Protect	Výrobce: IBM, https://www.ibm.com/cz-en/marketplace/data-protection-and-recovery

Část VII. Architektonické principy a vzory

Kapitola popisuje architektonická pravidla a principy, které musí být aplikovány při návrhu a realizaci ICT řešení.

Principy a vzory určují užití Služeb poskytovaných v rámci Platformy Správy železnic.

VII.1 Architektonické principy

Základní architektonické principy, které musí být uplatněny při návrhu ICT řešení.

- Bezpečnost a soulad s vnitropodnikovou legislativou
- Provozovatelnost řešení
- Ochrana dat jako klíčového aktiva Správy železnic
- Znovupoužitelnost řešení
- Nezávislost na dodavatelích
- Nezávislost na technologii
- Řízení identit
- Nákup a vývoj
- Business kontinuita jako zásadní činnost

VII.1.1 Bezpečnost a soulad s vnitropodnikovou legislativou

Navrhované řešení a procesy jím podporované musí být v souladu s legislativními a regulatorními nároky a vnitropodnikovou legislativou Správy železnic. V případě potřeby dodržovat interní předpisy budou tyto součástí zadávací dokumentace případně předány jiným způsobem oproti podpisu NDA.

Řešení musí umožnit monitorování akcí uživatelů, zejména jejich práce s daty a dokumenty.

Musí být zajištěna administrativnost a auditovatelnost integračních vazeb.

Vývoj a test není realizován na produkčním prostředí.

Před nasazením do produkčního prostředí je řešení prokazatelně otestováno.

Nejsou realizovány integrace mezi produkčními a neprodukčními prostředími.

Dohled je zajištěn na všech vrstvách řešení (HW, OS, DB, AS, aplikace, koncový uživatel). Musí být zajištěno napojení na centrální dohledovou konzoli.

Služby poskytované do prostředí internetu budou procházet penetračním testem.

VII.1.2 Provozovatelnost řešení

Řešení je navrženo takovým způsobem, aby bylo provozovatelné na službách a technologiích Správy železnic.

Řešení je navrženo takovým způsobem, aby bylo možné jeho převzetí do provozního prostředí Správy železnic a zajištění jeho provoz týmy a procesy Správy železnic.

Řešení je navrženo takovým způsobem, aby umožnilo škálování.

VII.1.3 Ochrana dat jako klíčového aktiva Správy železnic

Data jsou důležitým aktivem Správy železnic s významnou hodnotou.

Uživatelé řešení mají přístup pouze k datům, která nutně potřebují pro výkon své pracovní činnosti podpořené daným informačním systémem.

Řešení musí umožňovat diferencovaný přístup k datům se zohledněním uživatelských oprávnění, životního cyklu dat a jejich klasifikace.

Data se pořizují a získávají právě jednou pro všechna řešení Správy železnic.

VII.1.4 Znovupoužitelnost řešení

Řešení musí umožňovat logické oddělení dat pro současné využívání funkcionality různými subjekty (tzv. multitenant).

V rámci Správy železnic se realizuje minimalizace počtu a rozsahu používaných technologií a aplikací.

Snižováním počtu a rozsahu používaných technologií a aplikací snižujeme komplexitu správy technologického a aplikačního portfolia.

Řešení je navrhované s opakováním ověřených jednoduchých návrhových vzorů a designových principů.

Nasazování změn a nových řešení je seskupováno dle funkcionalit a cílových systémů do jednotlivých „release“. Termíny releasů jsou stanoveny jednotkou O22.

Nasazované řešení nesmí ke svému provozu vyžadovat pravidelný nutný zásah administrátora (např. restarty, čištění logů, ..)

V rámci Správy železnic usilujeme o minimalizaci počtu prostředí pro stejnou funkcionalitu.

VII.1.5 Nezávislost na dodavatelích

Řešení navrhujeme s ohledem na omezení či eliminaci rizika vendor-lock.

U řešení převzatých do provozu je cíl převzetí schopnosti vytvořit build aplikace bez závislosti na dodavateli.

Usilujeme o právo zásahu do zdrojových kódů a rozvoje řešení interními kapacitami Správy železnic nebo dalšími dodavateli. Výjimku mohou tvořit jen případy, kdy by takové požadavky byly ekonomicky výrazně nevýhodné a současně by byl důvod se domnívat, že tato práva budou nadbytečná.

VII.1.6 Nezávislost na technologiích

Preferujeme implementaci řešení pomocí otevřených standardů před použitím proprietárních technologií.

Preferujeme technologie s možností několika různých dodavatelů nebo implementátorů.

Usilujeme o implementaci řešení bez vazby na konkrétní produkt.

Usilujeme o implementaci aplikací bez úzké vazby na HW platformu.

Výjimku mohou tvořit jen případy, kdy by takové požadavky byly ekonomicky výrazně nevýhodné a současně by byl důvod se domnívat, že tato práva budou nadbytečná.

VII.1.7 Řízení identit

Identity jsou pro nově nasazovaná řešení centrálně řízené.

Informační systémy implementované do Správy železnic, s. o. musí podporovat zavedení jednotného přihlašování pomocí SSO (SingleSignOn). Jedná se o jednotný způsob ověřování identity oproti Active Directory.

Na produkčních prostředích nepracují uživatelé pod generickými účty.

Autorizace je řízená na základě rolí. Role jsou přiděleny k identitě uživatele. Autorizační role jsou v IDM skládány do byznys rolí.

Externí systém musí mít API pro napojení na IDM, definice požadavků je následující. Pro splnění bezpečnostního opatření dle vyhlášky Národního úřadu pro kybernetickou a informační bezpečnost č. 82/2018 Sb., o kybernetické bezpečnosti, § 20 Řízení přístupových oprávnění je nutné, aby každý informační systém implementovaný do společnosti Správa železnic splňoval požadavky na řízení přístupových oprávnění k jednotlivým aktivům informačního a komunikačního systému a pro čtení dat, zápis dat a změnu oprávnění, a § 22 Zaznamenávání událostí informačního a komunikačního systému, jeho uživatelů a administrátorů, zaznamenávání použití přístupových oprávnění v souladu s bezpečnostními potřebami a výsledky hodnocení rizik. Každý informační systém skrze integrační vrstvu tak musí poskytovat rozhraní, přes které bude možné řídit oprávnění, získávat informace o uživateli a rolích a to minimálně na této úrovni:

- Vytváření nových uživatelů
- Aktivace a deaktivace uživatelů
- Aktualizace uživatelů
- Získávání informací o uživateli
- Získávání seznamů aplikačních rolí
- Získávání seznamů uživatelů
- Získávání přesných informací o uživateli a přiřazení do konkrétních aplikačních rolí
- Přidávání uživatelů do aplikačních rolí
- Odebírání uživatelů z aplikačních rolí

VII.1.8 Architektura, nákup a vývoj řešení

U nákupu standardizovaných komerčních produktů požadujeme schopnost nastavení balíkového řešení interními kapacitami či dalšími externími dodavateli.

U standardizovaných agend preferujeme nákup a úpravu před custom vývojem nového zákaznického řešení.

Vzájemná integrace musí být realizované přes aplikační middleware. Integrační scénáře zajišťují, aby implementace nových funkcí v řídicí aplikaci minimalizovala vyvolané změny na straně návazných aplikací.

Preferujeme přírůstkovou integraci před přenosem kompletních informací.

Je oddělené produkční a neprodukční prostředí.

Preferujeme řešení v min. třívrstvé či vícevrstvé architektuře s min. oddělením databázové, aplikační a prezentační vrstvy.

Topologie a architektura produkčního a testovacího prostředí musí být identická, odlišovat se může ve výkonu a použitých zdrojích.

Minimalizujeme dodávku řešení s takovými úpravami, které by omezovaly nebo eliminovaly přechod na budoucí vyšší verze produktu.

V transakčních systémech preferujeme pouze základní operativní reporting. Plný reporting je implementovaný v analytických nástrojích.

Řešení je řádně dokumentované jak po stránce vývojové, provozní, uživatelské.

Případné zdrojové kódy jsou verzovány a ověřeny, že z nich je možno vytvořit interními týmy Správy železnic build aplikace. Zdrojové kódy a dokumentace jsou ukládány na standardizované úložiště Správy železnic.

Návrh prostředí reflektuje trendy technologií a zároveň business potřeby.

VII.1.9 Business kontinuita jako zásadní činnost

Navržené řešení musí odpovídat kritičnosti aplikace a požadovaným parametrům SLA.

Servisní model a parametry aplikace odpovídají bezpečnostní klasifikaci a byznysové kritičnosti aplikace.

Dle servisního modelu jsou definované plány obnovy a „disaster recovery“ postupy.

VII.2 Architektonické vzory

Architektonické vzory předepisují topologii řešení, které bude podporovat Servisní modely a dodržení SLA parametrů.

Dodavatel návrhu ICT řešení zvolí nejvhodnější architektonický vzor se znalostí konkrétních požadavků, situace a doporučení a best practices výrobce dodávaného řešení.

Základní architektonické vzory se dělí do jednotlivých skupin dle schopnosti podpořit konkrétní servisní modely.

Dostupné architektonické vzory pro návrh ICT řešení:

Skupina 1:

- V1 - Jednoúrovňové prostředí
 - prezentační vrstva na koncové stanici
 - prezentační, aplikační a datová vrstva na jednom stroji
- v2 - n-úrovňové prostředí – škálovatelné vnitřně
- V3 n-úrovňové prostředí – vnitřní škálování, vnější škálování

Skupina 2:

- V4 n-úrovňové prostředí – vnitřní škálování, replikace záloh
- V5 n-úrovňové prostředí – vnitřní škálování, vnější škálování, replikace záloh

Skupina 3:

- V6 n-úrovňové prostředí – vnitřní škálování, vnější škálování, replikace storage
- V7 n-úrovňové prostředí – vnitřní škálování, vnější škálování, replikace databáze
- V8 n-úrovňové prostředí – vnitřní škálování, vnější škálování, replikace do připraveného prostředí

VII.2.1 Skupina 1

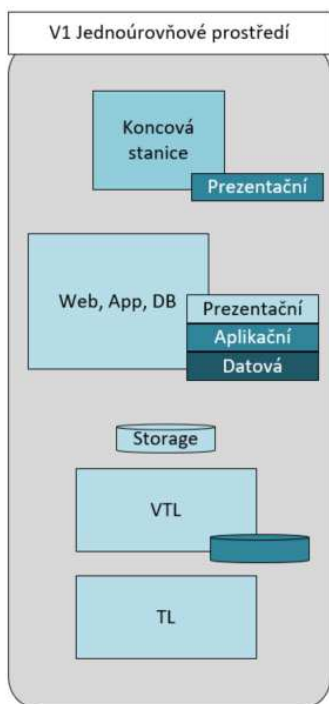

Obrázek 2: Jednoúrovňové prostředí

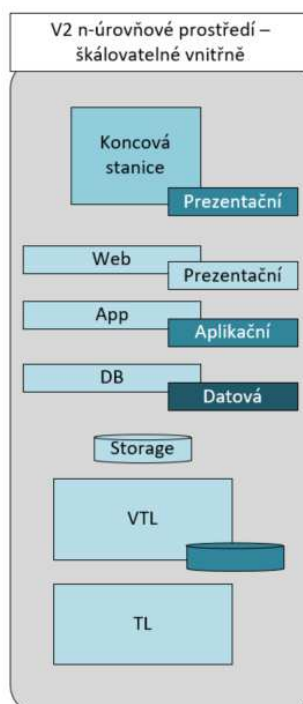

Obrázek 3: n-úrovňové prostředí – škálovatelné vnitřně

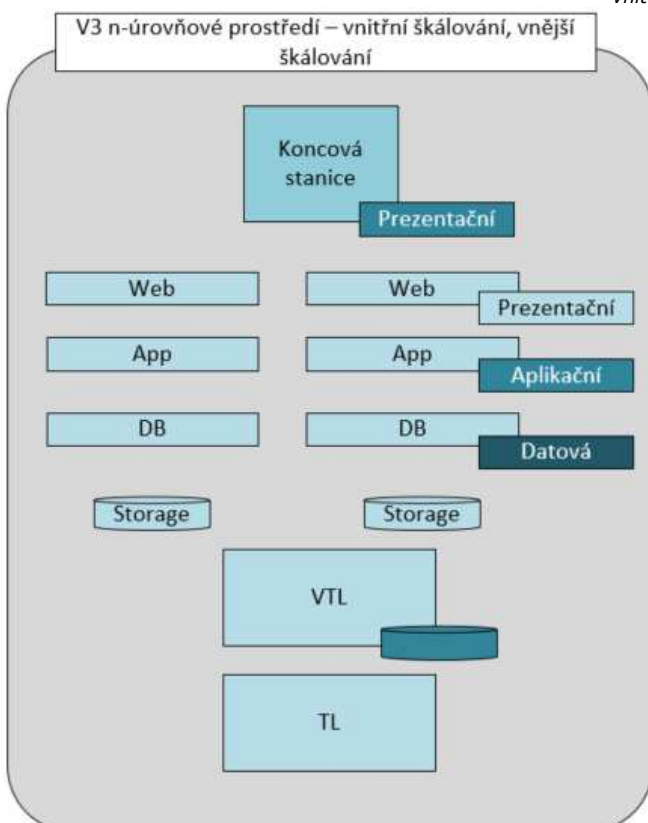

Obrázek 4: n-úrovňové prostředí - vnitřní škálování, vnější škálování

V1: Jednoduché prostředí

Jednoduché prostředí s webovým, aplikačním a databázovým serverem. Použití pro jednoduché aplikace bez požadavku na škálování a vysokou dostupnost nad rámec virtuálního prostředí.

Prostředí vhodné pro využití jako vývojové a ověřovací prostředí. Jednotlivé vrstvy odděleny na logické úrovni provozované v rámci jednoho virtuálního prostředí. Škálování scale-in (doplněním core, ram, lan, i/o)

Použitelnost pro servisní model: D

V2:n-úrovňové prostředí scale-in

n-úrovňové prostředí s webovým, aplikačním a db serverem. Použití pro jednoduché aplikace bez požadavku na škálování a vysokou dostupnost nad rámec virtuálního prostředí

Prostředí pro vývojové a ověřovací, testovací a produkční prostředí. Jednotlivé vrstvy odděleny na virtuální úrovni. Škálování scale-in (doplněním core, ram, lan, i/o)

Použitelnost pro servisní model: C, D

V3:n-úrovňové prostředí scale-in, scale-out

n-úrovňové prostředí s webovým, aplikačním a db serverem. Škálování na úrovni balancování webové, aplikační a db vrstvy. Vhodný pro zajištění vysoké dostupnosti.

Prostředí pro vývojové a ověřovací, testovací a produkční prostředí. Jednotlivé vrstvy odděleny na virtuální úrovni. Provozováno na samostatných virtuálních prostředích. Škálování scale-in (doplněním core, ram, lan, i/o) a scale-out s využitím balanceru. Použitelnost pro servisní model: C

VII.2.2 Skupina 2

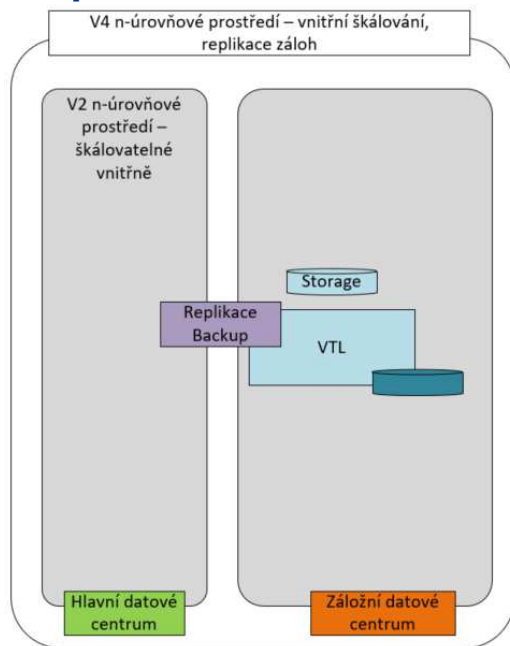

Obrázek 5: n-úrovňové prostředí - vnitřní škálování, replikace záloh

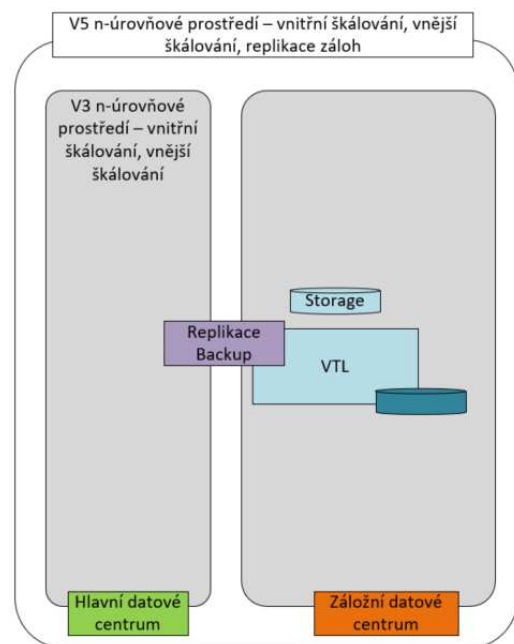

Obrázek 6: n-úrovňové prostředí - vnitřní škálování, vnější škálování, replikace záloh

V4:n-úrovňové prostředí scale-in s replikou záloh

n-úrovňové prostředí s webovým, aplikačním a db serverem. Použití pro jednoduché aplikace bez požadavku na škálování a vysokou dostupnost nad rámec virtuálního prostředí se zabezpečením dat replikou záloh do jiné lokality.

Prostředí pro vývojové a ověřovací, testovací a produkční prostředí s požadavkem na replikaci dat. Jednotlivé vrstvy odděleny na virtuální úrovni. Škálování scale-in (doplněním core, ram, lan, i/o). Replikace záloh do záložního centra. Ověřování na úrovni obnovy dat. Použitelnost pro servisní model: B

V5:n-úrovňové prostředí scale-in, scale-out s replikou záloh

n-úrovňové prostředí s webovým, aplikačním a db serverem. Škálování na úrovni balancování webové, aplikační a db vrstvy se zabezpečením dat replikou záloh do jiné lokality. Vhodný pro zajištění vysoké dostupnosti.

Prostředí pro vývojové a ověřovací, testovací a produkční prostředí. Jednotlivé vrstvy odděleny na virtuální úrovni. Provozováno na samostatných virtuálních prostředích. Škálování scale-in (doplněním core, ram, lan, i/o) a scale-out s využitím balanceru. Replikace záloh do záložního centra. Ověřování na úrovni obnovy dat.

Použitelnost pro servisní model: B

VII.2.3 Skupina 3

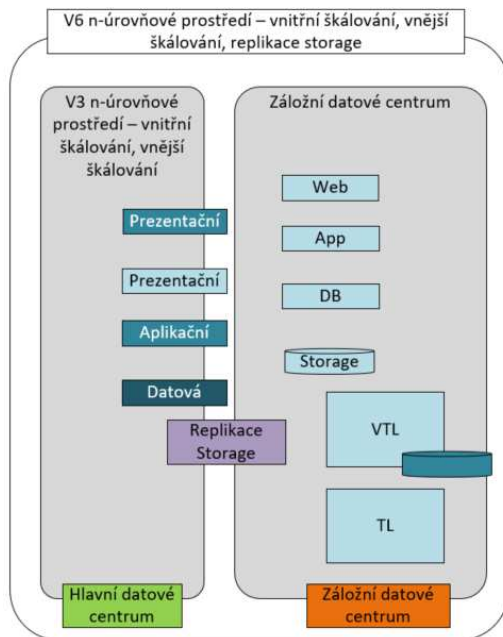

Obrázek 7: n-úrovňové prostředí - vnitřní škálování, vnější škálování, replikace storage

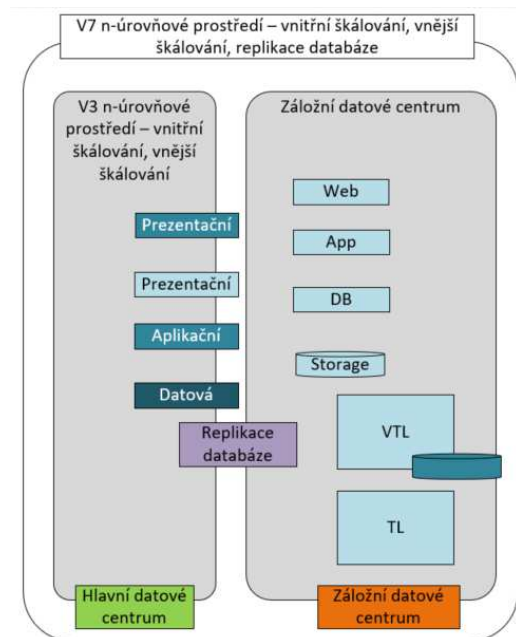

Obrázek 8: n-úrovňové prostředí - vnitřní škálování, vnější škálování, replikace databáze

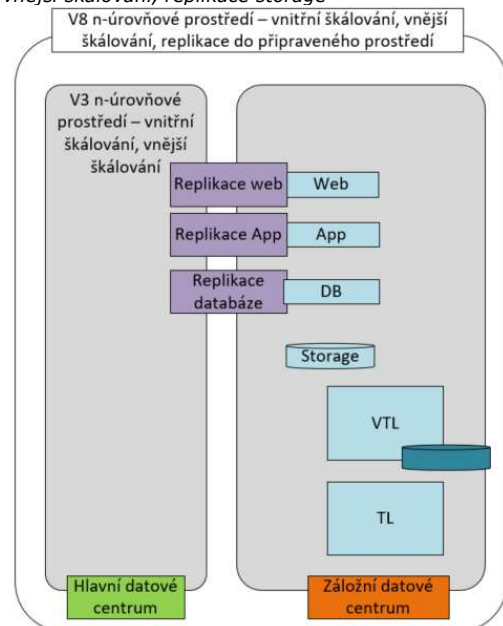

Obrázek 9: n-úrovňové prostředí - vnitřní škálování, vnější škálování, replikace do připraveného prostředí

V6:n-úrovňové prostředí scale-in, scale-out s replikou storage

Řešení prostředí s webovým, aplikačním a db prostředí s požadovanou úrovní škálování a zabezpečení na jednotlivých vrstvách (farma, cluster). Zabezpečení dat replikou storage do jiné lokality. Pro zajištění Business Continuity jsou vrstvy nad storage instalovány v rámci scénáře aktivace záložního prostředí.

Prostředí pro testovací a produkční prostředí s vysokým požadavkem na dostupnost a škálovatelnost. Jednotlivé vrstvy odděleny na virtuální úrovni. Provozováno na samostatných virtuálních prostředích. Škálování scale-in (doplněním core, ram, lan, i/o) a scale-out (doplněním serverů). Replikace storage do záložní lokality. Ověřování na úrovni storage. V případě aktivace záložního prostředí dochází k doinstalování potřebných vrstev při dodržení RTO definovaného servisním modelem.

Použitelnost pro servisní model: B

V7:n-úrovňové prostředí scale-in, scale-out s replikou DB

Řešení prostředí s webovým, aplikačním a db prostředí s požadovanou úrovní škálování a zabezpečení na jednotlivých vrstvách (farma, cluster). Zabezpečení dat replikou DB do jiné lokality. Pro zajištění Business Continuity jsou vrstvy nad DB instalovány v rámci scénáře aktivace záložního prostředí.

Prostředí pro testovací a produkční prostředí s vysokým požadavkem na dostupnost a škálovatelnost. Jednotlivé vrstvy odděleny na virtuální úrovni. Provozováno na samostatných virtuálních prostředích. Škálování scale-in (doplněním core, ram, lan, i/o) a scale-out (doplněním serverů). Replikace databáze do záložní lokality. Ověřování na úrovni připraveného db prostředí. V případě aktivace záložního prostředí dochází k doinstalování potřebných vrstev při dodržení RTO definovaného servisním modelem.

Použitelnost pro servisní model: A

V8:n-úrovňové prostředí scale-in, scale-out s replikou do připraveného prostředí

Řešení prostředí s webovým, aplikačním a db prostředí s požadovanou úrovní škálování a zabezpečení na jednotlivých vrstvách (farma, cluster). Zabezpečení dat replikou do jiné lokality s připraveným prostředím v této lokalitě. Vzor je vhodný pro řešení s nejvyšším požadavkem na RTO.

Prostředí pro testovací a produkční prostředí s vysokým požadavkem na dostupnost a škálovatelnost. Jednotlivé vrstvy odděleny na virtuální úrovni. Provozováno na samostatných virtuálních prostředích. Škálování scale-in (doplněním core, ram, lan, i/o) a scale-out (doplněním serverů). Replikace do záložní lokality na potřebných vrstvách (DB, APP, WEB). Ověřování na úrovni připraveného prostředí dle zvoleného typu repliky.

Použitelnost pro servisní model: A

Část VIII. Principy aplikování platformy Správy železnic

Následující kapitola popisuje případy použití a principy aplikování platformy Správy železnic v rámci Správy železnic v konkrétních situacích.

Využití platformy Správy železnic je vyžadováno v následujících situacích:

- marketingový průzkum
- předběžná tržní konzultace
- zadávací dokumentace pro externího partnera
- žádost o informace
- poptávka / objednávka
- zpracování návrhu řešení účastníkem zadávacího řízení.
- hodnocení externích nabídek zadavatelem
- zpracování návrhu řešení interním zpracovatelem

Platforma je uveřejňována jako součást zadávacích podmínek. Služby, které jsou uvedeny v platformě jsou standardy Správy železnic, na kterých by dodávaná technologie měla být provozována.

Při hodnocení nabídek v zadávacích řízeních bude soulad s Platformou posuzován z pohledu kompatibility nově pořizovaných technologií se stávajícími.

Ve stávajícím způsobu vypisování a vyhodnocování veřejných zakázek je doporučeno, aby byla vyžadována kompatibilita s technologiemi platformy.

Část IX. Přílohy

Příloha č. 2 Smlouvy o údržbě a provozu software

Poddodavatelé

Prodávající poskytuje Kupujícímu předmět plnění dle Smlouvy sám.

/

Prodávající provádí předmět plnění dle Smlouvy prostřednictvím následujících Poddodavatelů:

- [OBCHODNÍ FIRMA PODDODAVATELE – NÁZEV, IČO, SÍDLO – DOPLNÍ PRODÁVAJÍCÍ]	
- Část Plnění dle Smlouvy prováděná prostřednictvím Poddodavatele ve finančním procentuálním vyjádření ve vztahu k Ceně.	- [DOPLNÍ PRODÁVAJÍCÍ] %
- Stručný popis činností, které jsou prováděny Poddodavatelem.	- [DOPLNÍ PRODÁVAJÍCÍ]

[Pokud Prodávající provádí Plnění či jeho část prostřednictvím Poddodavatelů, uvede tabulku tolikrát, kolika Poddodavateli bude předmět plnění provádět. Prodávající musí uvést všechny Poddodavatele, kteří se budou podílet na provádění Plnění dle Smlouvy.]

Zvláštní obchodní podmínky pro Zakázky v oblasti ICT

OBSAH

1.	VÝKLAD POJMŮ.....	2
2.	DOBA A MÍSTO PLNĚNÍ	7
3.	PRÁVA A POVINNOSTI OBOU STRAN.....	7
4.	POVINNOSTI DODAVATELE	7
5.	POVINNOSTI OBJEDNATELE.....	8
6.	LICENČNÍ UJEDNÁNÍ	8
7.	ZDROJOVÝ KÓD A DOKUMENTACE.....	10
8.	AKCEPTAČNÍ ŘÍZENÍ.....	12
9.	ŠKOLENÍ	13
10.	HELPDESK.....	13
11.	NAHLÁŠENÍ INCIDENTU	14
12.	SERVISNÍ MODELY	15
13.	ÚČAST PODDODAVATELŮ	16
14.	REALIZAČNÍ TÝM	17
15.	KOMUNIKACE STRAN	17
16.	SMLUVNÍ POKUTY	17
17.	ZÁRUKA ZA JAKOST A PRÁVA Z VADNÉHO PLNĚNÍ.....	19
18.	UKONČENÍ SMLUVNÍHO VZTAHU	20
19.	ZMĚNY SMLOUVY A ZMĚNOVÉ ŘÍZENÍ	21
20.	KYBERNETICKÁ BEZPEČNOST.....	22
21.	OCHRANA OSOBNÍCH ÚDAJŮ	25
22.	OCHRANA DŮVĚRNÝCH INFORMACÍ	26

1. VÝKLAD POJMŮ

- 1.1. **Akceptační kritéria** představují podmínku anebo vlastnost výstupu provádění Plnění dle Smlouvy, která musí být splněna, aby bylo Plnění dle Smlouvy provedeno, přičemž Akceptační kritéria jsou uvedena v Příloze Smlouvy, která obsahuje specifikaci Plnění (dále jen „**Specifikace Plnění**“).
- 1.2. **Akceptační protokol** je protokol, který jsou zavázáni podepsat Objednatel i Dodavatel po provedení všech nezbytných činností v rámci Akceptačního řízení, potvrzující provedení výstupu provádění Plnění anebo výsledek Testů výstupů provádění Plnění. Protokol je připravený ze strany Dodavatele a následně upravený a vyplněný Objednatelem. Akceptační protokol obsahuje:
 - a. specifikaci provedeného Plnění;
 - b. Akceptační kritéria;
 - c. informace o průběhu Testů, jsou-li prováděny;
 - d. další informace a dokumenty nezbytné pro provedení Akceptačního řízení provedeného Plnění.
- 1.3. **Akceptační řízení** je postupné provedení akceptačních procesů a podepsání Akceptačního/ch protokolu/ů pro Plnění dle Smlouvy.
- 1.4. **Aktualizace** je dílčí změna verze Software, zpravidla odstraňující zranitelnosti či drobné nedostatky Software většinou neprojevující se navenek uživatelům, v IT obvykle označovaná jako „patch“ nebo „security update“ (v rámci IT se také často označuje jako změna třetí číslice v čísle verze Software, tedy např. 4.1.1. na 4.1.2.). Aktualizace představuje takovou změnu Software, která není Modernizací ani Zásadní modernizací.
- 1.5. **Autorské dílo** znamená dílo ve smyslu § 2 Autorského zákona; zejména nikoliv však výlučně Software, Databáze a jakékoliv výstupy předávané Objednateli na základě Smlouvy, které splňují podmínky stanovené v § 2 Autorského zákona.
- 1.6. **Autorský zákon** znamená zákon č. 121/2000 Sb., o právu autorském, o právech souvisejících s právem autorským a o změně některých zákonů (autorský zákon), ve znění pozdějších předpisů.
- 1.7. **Čas nahlášení Incidentu** představuje časový údaj, vyjadřující datum a čas, kdy byl Incident nahlášen Dodavateli způsobem stanoveným ve Smlouvě, tj. vytvořením ticketu v Helpdesku, vytěžením emailu z emailového serveru Objednatele a jeho vložení do Helpdesku jako ticketu anebo ukončením telefonátu.
- 1.8. **Data** jsou jakékoliv údaje či informace vznikající v souvislosti s Plněním dle Smlouvy.
- 1.9. **Databáze** znamená databázi splňující požadavky na Autorská díla, databázi ve smyslu § 88 Autorského zákona a jakoukoliv jinou Autorským zákonem neupravenou databázi.
- 1.10. **Doba vyřešení** je pro každou kategorii Incidentů uvedena ve Smlouvě a znamená rozdíl mezi časem nahlášení Incidentu a dodáním řešení. Do Doby vyřešení Incidentu se nezapočítává doba, po kterou nemůže Dodavatel řešit Incident z důvodu:
 - a. neobdržení podkladů a informací vyžádaných Dodavatelem, které jsou nezbytně nutné pro lokalizaci nebo replikaci Incidentu, od Objednatele;
 - b. řešení Incidentu u třetí osoby (vyjma Poddodavatele), jejíž součinnost je dle Smlouvy povinen zajistit Objednatel (např. poskytovatele služeb podpory IT prostředí Objednatele anebo systémů, na které je Software napojen);
 - c. neposkytnutí jiné nezbytně nutné součinnosti Objednatele vyžádané Dodavatelem v souladu s těmito ZOP či Smlouvou a souvisejícími přílohami.
- 1.11. **Doba zahájení řešení incidentu (RTI)** je Doba, která uplyne od času nahlášení Incidentu Ohlašovatelem prostřednictvím Helpdesku a okamžikem předání řešení Incidentu na skupinu řešitelů.
- 1.12. **Dodavatel** označuje rovněž Poskytovatele, Zhotovitele či Prodávajícího v závislosti na typu uzavřené Smlouvy.
- 1.13. **Dokumentace** znamená část specifikace Předmětu Smlouvy, která představuje jednotlivé dokumenty popisující Předmět Smlouvy a zacházení s ním, jako jsou uživatelská dokumentace, administrátorská dokumentace, bezpečnostní dokumentace, a také jakoukoliv jinou dokumentaci vytvářenou anebo poskytovanou Dodavatelem v rámci provádění Plnění. Dokumentace musí být vždy vyhotovena a předána Objednateli v elektronické podobě (pokud je vyhotovována v listinné podobě, pak Dodavatel předá Objednateli elektronickou kopii takové Dokumentace).

- 1.14. **Dostupnost** znamená stav Software, v průběhu kterého je, anebo by v případě poskytování řádné a včasné součinnosti ze strany Objednatele za podmínek dle Smlouvy byl možný řádný provoz Software v celém jeho rozsahu nebo jeho podstatné části, přičemž Software se považuje za Dostupný, je-li přístupný a použitelný pro všechny uživatele Software.
- 1.15. **Důvěrné informace** znamenají informace, které jsou zpracovávány, ukládány nebo poskytovány v IT prostředí Objednatele, včetně Dat Objednatele, veškeré údaje a informace související s těmito informacemi, s technickým vybavením, komunikačními prostředky a programovým vybavením IT prostředí Objednatele a s objekty, ve kterých jsou tyto systémy umístěny, zaměstnanci nebo dodavateli podílejícími se na provozu, rozvoji, správě nebo bezpečnosti IT prostředí Objednatele. Mezi Důvěrné informace nepatří informace, které jsou veřejně přístupné.
- 1.16. **FOSS licence** znamená Free Open Source Software licence.
- 1.17. **GDPR** znamená nařízení Evropského parlamentu a Rady (EU) 2016/679 ze dne 27. dubna 2016 o ochraně fyzických osob v souvislosti se zpracováním osobních údajů a o volném pohybu těchto údajů a o zrušení směrnice 95/46/ES (obecné nařízení o ochraně osobních údajů).
- 1.18. **GUI** znamená grafické uživatelské rozhraní.
- 1.19. **Hardware** znamená veškeré hmotné součásti počítačových systémů a veškeré související vybavení hmotné povahy spolu se vším příslušenstvím, a včetně veškeré související dokumentace.
- 1.20. **Informační či komunikační systém** znamená informační či komunikační systém kritické informační infrastruktury Objednatele ve smyslu § 2 b) ZKB nebo jiný informační či komunikační systém, na který se vztahuje ZKB.
- 1.21. **Incident** představuje neplánované přerušení fungování Předmětu Smlouvy, jakékoliv jeho části anebo Plnění dle Smlouvy, omezení kvality fungování Předmětu Smlouvy a souvisejícího Plnění, anebo jakoukoliv prokazatelnou nefunkčnost Předmětu Smlouvy a souvisejícího Plnění. Incident se projevuje zejména selháním oproti funkčnosti a funkcionalitě specifikované v Příloze Smlouvy *Specifikace Plnění*, anebo obvyklé pro Předmět Smlouvy. Vada je vždy Incidentem a jde tak o podmnožinu pojmu Incident. Za dobu trvání Incidentu se považuje doba od Času nahlášení Incidentu Ohlašovatelem do vyřešení Incidentu, které bude Ohlašovatelem nebo jeho nadřízeným uživatelem potvrzeno vhodným způsobem v Helpdesku, byl-li Incident vyřešen.
- Kategorizace incidentů dle důležitosti, zohledňující naléhavost a dopad Incidentu:
- A) Vysoká – ohrožení kritických procesů a činností na straně Objednatele
 - B) Střední – Zásadní vliv na důležité procesy a činnosti Objednatele
 - C) Nízká – standardní řešení v efektivním režimu
- 1.22. **Instalace** znamená provedení veškerých činností nezbytných k zprovoznění Hardware nebo Software vč. jeho Aktualizací, Modernizací či Zásadních modernizací poskytnutých v rámci Plnění dle Smlouvy v IT prostředí Objednatele, a to na platformě určené Objednatelem.
- 1.23. **ISDS** znamená informační systém datových schránek ve smyslu zákona č. 300/2008 Sb., o elektronických úkonech a autorizované konverzi dokumentů, ve znění pozdějších předpisů.
- 1.24. **Interní předpisy** znamenají interní předpisy Objednatele, jejichž seznam včetně znění daných interních předpisů, jsou-li relevantní z hlediska Plnění, je uveden v Příloze Smlouvy *Seznam interních předpisů*.
- 1.25. **Insolvenční zákon** znamená zákon č. 182/2006 Sb., o úpadku a způsobech jeho řešení (insolvenční zákon), ve znění pozdějších předpisů.
- 1.26. **IT prostředí Objednatele** znamená veškerý Hardware ve vlastnictví Objednatele a Software, ve vztahu k němuž je Objednatel nositelem potřebných oprávnění, nebo Hardware a Software využívaný Objednatelem na základě jiného právního titulu než Smlouvy. Jedná se zejména o servery, diskové pole a stanice, aplikace třetích osob, pasivní a aktivní datová infrastruktura (kabeláže, switche, VPN linky apod.). Podrobná specifikace IT prostředí Objednatele je uvedena v Příloze Smlouvy *Platforma Správy železnic* a v Příloze Smlouvy *Specifikace Plnění*.
- 1.27. **Kvalifikovaná osoba** je člen Realizačního týmu, kterým Dodavatel prokazoval splnění kvalifikačních předpokladů v rámci Veřejné zakázky.
- 1.28. **Kybernetický bezpečnostní incident** je narušení bezpečnosti informací v informačních systémech nebo narušení bezpečnosti služeb anebo bezpečnosti a integrity sítí elektronických komunikací podle § 7 ZKB v důsledku Kybernetické bezpečnostní události.

- 1.29. **Kybernetická bezpečností událost** je událost podle § 7 ZKB, která může způsobit narušení bezpečnosti informací v informačních systémech nebo narušení bezpečnosti služeb anebo bezpečnosti a integrity sítí elektronických komunikací.
- 1.30. **Modernizace** je změna verze Software, která zpravidla představuje výraznější zásah do dílčí funkcionality Software, přepracováním jeho vybrané funkcionality či doplnění funkcionality nové, zvýšení kompatibility Software s jinými prvky informačních a komunikačních technologií, či jinou optimalizací funkce Software nad rámec Aktualizace, zpravidla v IT označovaná jako „update“ (v rámci IT se také často označuje jako změna druhé číslice v čísle verze Software, tedy např. 4.1. na 4.2.).
- 1.31. **NÚKIB** znamená Národní úřad pro kybernetickou a informační bezpečnost.
- 1.32. **Občanský zákoník** znamená zákon č. 89/2012 Sb., občanský zákoník, ve znění pozdějších předpisů.
- 1.33. **Obchodní podmínky** znamenají obchodní podmínky Objednatele, v posledním znění ke dni podání nabídky do Veřejné zakázky či aktualizace těchto Obchodních podmínek provedené v souladu se Smlouvou po dobu jejího trvání.
- 1.34. **Objednatel** je Správa železnic, státní organizace, IČO 70994234, se sídlem Praha 1 – Nové Město, Dlážděná 1003/7, PSČ 110 00, zapsaná v obchodním rejstříku vedeném Městským soudem v Praze pod sp. Zn. A 48384.
- 1.35. **Ohlašovatel** znamená uživatel Předmětu Smlouvy; případně osoba určená Objednatelem dle vymezení parametrů Helpdesk
- pro úroveň L1 Helpdesku uživatele Software;
 - pro úroveň L2 Helpdesku osoby určených Objednatelem dle jeho potřeb zajišťující úroveň L1 podpory;
 - pro úroveň L3 Helpdesku člen Realizačního týmu určeného Dodavatelem dle jeho potřeby zajišťující úroveň L2 podpory.
- 1.36. **Opční právo** představuje vyhrazenou změnu závazku v souladu s ustanovením § 100 odst. 3 ZZVZ ze Smlouvy spočívající v pořízení dalšího obdobného Plnění od vybraného uchazeče v rámci zadávacího řízení Veřejné zakázky, tj. od Dodavatele dle Smlouvy.
- 1.37. **Osobní údaje** znamenají osobní údaje ve smyslu GDPR, včetně zvláštních kategorií osobních údajů ve smyslu článku 9 a rozsudků ve smyslu článku 10 GDPR.
- 1.38. **Pracovní den (PD)** znamená kterýkoliv den, kromě soboty a neděle a dnů, na něž připadá státní svátek nebo ostatní svátek podle platných a účinných právních předpisů České republiky.
- 1.39. **Plnění** představuje plnění, které tvoří Předmět Smlouvy a k němuž se váže povinnost Dodavatele toto plnění Objednateli poskytovat. Plnění je blíže specifikované ve Smlouvě a v Příloze Smlouvy *Specifikace Plnění*.
- 1.40. **Poddodavatel** znamená kteroukoli třetí osobu realizující poddodávky pro Dodavatele v souvislosti s Předmětem Smlouvy. Poddodavatelé mohou být výslovně uvedeni v Příloze Smlouvy *Poddodavatelé*.
- 1.41. **Požadavek** znamená žádost ze strany Objednatele o službu nebo její podporu předaná v souladu se Smlouvou Dodavateli, která nemá příčinu v chybovém stavu, tj. není incidentem. Kategorizace Požadavků dle důležitosti:
- Vysoká – řešení je pro Objednatele kritické
 - Střední – řešení neovlivňuje využívání hlavních funkcí služby
 - Nízká – řešení výrazně neovlivňuje procesy Objednatele
- 1.42. **Produkční prostředí** znamená IT prostředí Objednatele v ostrém provozu běžně přípustnou uživatelům Software, vyjma Testovacího prostředí.
- 1.43. **Provozovatel** znamená provozovatel ve smyslu § 2 písm. g) ZKB.
- 1.44. **Předmět Smlouvy** znamená dle typu Smlouvy Software nebo Hardware, přičemž parametry a vlastnosti Předmětu Smlouvy jsou blíže specifikovány v Příloze Smlouvy *Specifikace Plnění*.
- 1.45. **Převzetí poskytování plnění** je předání znalostí Dodavateli a praktické seznámení se Dodavatele s podmínkami poskytování služeb. Pokud dochází k převzetí poskytování podpory, jsou podmínky pro Převzetí poskytování plnění uvedeny ve Smlouvě a v Příloze Smlouvy *Specifikace Plnění*.
- 1.46. **Příloha Smlouvy** je dokument, který tvoří nedílnou součást Smlouvy a obsahuje bližší specifikaci smluvních podmínek.

- 1.47. **Reakce** znamená kvalifikovanou a konkrétní odpověď na nahlášení Incidentu nebo na jiný požadavek, ve formě a způsobem dále definovanými v Příloze Smlouvy *Specifikace Plnění*.
- 1.48. **Reakční doba** je pro každou kategorii Incidentů uvedena v Příloze *Specifikace Plnění* a představuje dobu od Času nahlášení Incidentu do doručení Reakce Objednateli nebo Ohlašovatelí.
- 1.49. **Realizační tým** znamená osoby uvedené v příloze Smlouvy *Realizační tým*, kterými Dodavatel prokazoval splnění kvalifikačních předpokladů v rámci Veřejné zakázky a další osoby (zaměstnanci Dodavatele či Poddodavatele), prostřednictvím nichž Dodavatel provádí Plnění dle Smlouvy.
- 1.50. **Recovery Point Objective (RPO)** je parametr, který vyjadřuje maximální ztrátu dat uživatelů při havárii systému a následné obnově.
- 1.51. **Recovery Time Objective (RTO)** je parametr, který vyjadřuje dobu nutnou k obnově chodu služby do akceptované úrovně provozu.
- 1.52. **Helpdesk** je Software provozovaný Dodavatelem nebo Objednatelem sloužící ke komunikaci Stran v průběhu provádění Plnění dle Smlouvy, v rámci něhož bude evidován postup Dodavatele při provádění Plnění dle Smlouvy a zároveň bude sloužit jako kontaktní místo Dodavatele pro nahlašování požadavků, otázek, odpovědí a další zaznamenávání průběhu provádění Plnění dle Smlouvy.
- 1.53. **Servisní model** je standardizovaný model provozu a podpory aplikace, systému nebo instance služby.
- 1.54. **SLA** znamená úroveň kvality Plnění představující dohodu o úrovni poskytovaných ICT služeb dle Smlouvy.
- 1.55. **Software** znamená veškeré programové vybavení a další Autorská díla, stejně jako další věci či jiné majetkové hodnoty, které s programovým vybavením souvisí a jsou určeny ke společnému užívání s tímto programovým vybavením, tj. zejména Databáze, GUI, zvukové nahrávky, videa, obrázky, fotografie apod., včetně veškeré související dokumentace a updatů a upgradů tohoto programového vybavení, avšak s výjimkou Hardware a Databází.
- 1.56. **Standardní Software** znamená Software, který je distribuován pod standardními licenčními podmínkami více třetím osobám. Mezi Standardní software patří:
- Software renomovaných výrobců, jenž je na trhu běžně dostupný, tj. nabízený na území České republiky alespoň dvěma (2) na sobě nezávislými a vzájemně se neovládajícími subjekty, a který je v době uzavření Smlouvy prokazatelně užíván v produkční prostředí nejméně u pěti (5) na sobě nezávislých a vzájemně nepropojených subjektů.
 - Software, u kterého je s ohledem na jeho (i) marginální význam, (ii) nekomplikovanou propojitelnost či (iii) oddělitelnost a nahraditelnost v IT prostředí bez nutnosti vynakládání větších prostředků (více než 50.000 Kč/rok) zajištěno, že další rozvoj Software jinou osobou než tvůrcem/distributorem takového Software je možné provádět bez toho, aby tím byla dotčena práva autorů takového Softwaru, neboť nebude nutné zasahovat do Zdrojových kódů takového Softwaru anebo proto, že případné nahrazení takového Softwaru nebude představovat výraznější komplikaci a náklad na straně Objednatele.
 - Software, jehož API („Application Programming Interface“) pokrývá všechny moduly a funkcionality Software, je dobře dokumentované, umožňuje zapouzdření Software a jeho adaptaci v rámci měnících se podmínek IT prostředí Objednatele a Software bez nutnosti zásahu do Zdrojových kódů Softwaru, a Dodavatel poskytne Objednateli právo užít toto rozhraní pro programování aplikací ve stejném rozsahu, jako Software.
 - Software, o kterém to stanoví Smlouva.
- 1.57. **Smlouva** uzavřená na základě zadávacího řízení Veřejné zakázky vztahující se k ICT, která se řídí těmito ZOP.
- 1.58. **Testy** se rozumí provádění testovacího užívání Předmětu Smlouvy v Testovacím prostředí prostřednictvím simulace ostrého provozu v Produkčním prostředí a reálných situací a Testovacích scénářů.
- 1.59. **Testovací prostředí** znamená virtuální či fyzickou kopii Předmětu Smlouvy anebo IT prostředí Objednatele určenou Objednatelem k provádění Testů.
- 1.60. **Vada kategorie A** znamená kritickou vadu, která má zásadní dopad na základní funkce Plnění, má jakýkoli vliv na kvalitu a bezpečnost dat a výsledky jejich zpracování anebo způsobuje výpadky Plnění.

- 1.61. **Vada kategorie B** znamená vadu umožňující provoz základních funkcí Plnění, zároveň nemá vliv na kvalitu ani na bezpečnost dat a výsledky zpracování anebo hrozí, že by mohla způsobit výpadek Plnění.
- 1.62. **Vada kategorie C** znamená vadu, která není Vadou kategorie A anebo B (např. špatná grafická úprava aplikace, špatný pravopis u nápovědy apod.).
- 1.63. **Veřejná zakázka** je zakázka realizovaná na základě smlouvy mezi Objednatel a Dodavatelem, jež byla uzavřena na základě zadávacího řízení dle ZZVZ nebo výběrového řízení dle vnitřních předpisů Objednatele.
- 1.64. **VKB** znamená vyhlášku č. 82/2018 Sb., o bezpečnostních opatřeních, kybernetických bezpečnostních incidentech, reaktivních opatřeních, náležitostech podání v oblasti kybernetické bezpečnosti a likvidaci dat (vyhláška o kybernetické bezpečnosti), ve znění pozdějších předpisů.
- 1.65. **Výkaz** znamená dokument obsahující souhrnnou evidenci poskytnutého Plnění za období vymezené ve Smlouvě nebo v Příloze Smlouvy *Specifikace Plnění*. Výkaz je vystavován zpětně za vymezené období.
- 1.66. **Výpadek** znamená neplánované přerušení provozu Předmětu smlouvy či jakékoliv jeho podstatné části, při kterém je tento celek či v příslušná část nedostupná pro uživatele (není dostupný). Za Výpadek se pro účely této Smlouvy nepovažuje Výpadek způsobený z důvodů způsobených třetími osobami, jejichž součinnost anebo bezvadné poskytování služeb je povinen zajistit Objednatel (poskytovatel služeb podpory IT prostředí Objednatele a informačních systémů, na které je Software napojen).
- 1.67. **Újma** znamená vždy újmu na jmění (škodu) ve smyslu § 2894 odst. 1 Občanského zákoníku a dále vždy i nemajetkovou újmu ve smyslu § 2894 odst. 2 Občanského zákoníku. Toto ustanovení je výslovným ujednáním o povinnosti stran odčinit nemajetkovou újmu v případech porušení povinností dle těchto ZOP a Smlouvy.
- 1.68. **Významný dodavatel** znamená Dodavatel, který je Provozovatelem, jakož i každý, kdo s Objednatel vstupuje do právního vztahu, který je významný z hlediska bezpečnosti Informačního či komunikačního systému ve smyslu § 2 odst. M) VKB.
- 1.69. **Významná změna** znamená změna, která má nebo může mít vliv na kybernetickou bezpečnost a představuje vysoké riziko, např.
- změny pravidel ochranných systémů aplikačních firewallů a pravidel přepínání a směrování v sítích,
 - změny autentizačních mechanismů,
 - přidání, změna nebo odebrání služeb, informačních systémů/aplikací nebo ochranných systémů,
 - změny, které umožňují sdílení informací, služeb nebo zdrojů mimo provozní prostředí,
 - změny opatření pro zajištění bezpečnosti vzdáleného přístupu,
 - zavedení skriptů pro automatické přihlášení,
 - migrace dat do jiné Databáze, apod. ve smyslu § 2 odst. O) VKB.
- 1.70. **Zadávací dokumentace** je souborem dokumentů obsahujících zadávací podmínky, sdělované nebo zpřístupňované účastníkům zadávacího řízení na Veřejnou zakázku.
- 1.71. **Zásadní modernizace** je podstatná změna/rozšíření funkčnosti nebo změna koncepce Software, přinášející podstatné změny pro chování Software vůči uživatelům, zpravidla v IT označovaná jako „upgrade“ (v rámci IT se také často označuje jako změna v čísle verze Software, tedy např. 4 na 5).
- 1.72. **Zdrojový kód** znamená zápis kódu počítačového programu (Softwaru) v programovacím jazyce, který je uložen v jednom nebo více editovatelných souborech, čitelný, opatřený komentáři vysvětlujícími jednotlivé jeho části alespoň ve standardu obvyklém pro open source projekty a procesy, ve spustitelném formátu odpovídajícím programovacímu jazyku a Produkčnímu prostředí, včetně ověřeného a podrobného postupu nezbytného pro sestavení plně funkčního strojového kódu, a v podobě, aby jej bylo možné zkompileovat do strojového kódu bez nutnosti provedení jiných úprav než kompilace v souladu s postupem k sestavení.
- 1.73. **ZKB** znamená zákon č. 181/2014 Sb., o kybernetické bezpečnosti a o změně souvisejících zákonů (zákon o kybernetické bezpečnosti), ve znění pozdějších předpisů.
- 1.74. **ZOP** znamená tento dokument, tedy zvláštní obchodní podmínky, které definují další parametry a upřesňují konkrétní podmínky a specifické požadavky Objednatele.

- 1.75. **ZZVZ** znamená zákon č. 134/2016 Sb., o zadávání veřejných zakázek, ve znění pozdějších předpisů.
- 1.76. Není-li výslovně uvedeno jinak nebo nevyplývá-li něco jiného z povahy věci, mají pojmy, které nejsou definovány v těchto ZOP, význam uvedený v Obchodních podmínkách či Smlouvě a jejich přílohách.
- 1.77. Ustanovení ZOP mají přednost před ustanoveními Obchodních podmínek, pokud jsou ustanovení těchto dokumentů v rozporu, uplatní se ustanovení uvedené v ZOP. Ustanovení Smlouvy mají přednost před ustanoveními Obchodních podmínek i ZOP.

2. DOBA A MÍSTO PLNĚNÍ

- 2.1. Provádění Plnění bude zahájeno ode dne nabytí účinnosti Smlouvy, není-li ve Smlouvě stanoveno jinak.
- 2.2. Plnění nebo dílčí části Plnění bude Dodavatel provádět v termínech sjednaných ve Smlouvě či definovaných v Příloze Smlouvy *Specifikace Plnění* nebo *Harmonogram*.
- 2.3. Místem provádění Plnění jsou místa umístění IT prostředí Objednatele (tj. Testovací prostředí a Produkční prostředí), není-li ve Smlouvě anebo Příloze Smlouvy *Specifikace Plnění* výslovně stanoveno jinak. Popis IT prostředí Objednatele obsahuje Příloha Smlouvy *Platforma Správy železnic*.
- 2.4. Služby budou poskytovány formou vzdáleného přístupu k IT prostředí Objednatele, není-li ve Smlouvě stanoveno jinak. Objednatel se zavazuje umožnit Dodavateli vzdálený přístup k IT prostředí Objednatele. Objednatel je oprávněn monitorovat a logovat přístupy Dodavatele do IT prostředí Objednatele, jakož i veškerou další aktivitu Dodavatele významnou z hlediska bezpečnosti Informačního či komunikačního systému za účelem posouzení souladu plnění Smlouvy s pravidly uvedenými v těchto ZOP, zejm. pak čl. 20. ZOP a Dodavatel se zavazuje Objednateli za tímto účelem poskytnout veškerou nutnou součinnost. Vzdálený přístup k IT prostředí Objednatele může být Objednatelem okamžitě odepřen v případě Kybernetické bezpečnostní události ve smyslu § 7 ZKB či porušení povinností stanovených v Interních předpisech.
- 2.5. Dodavatel bere na vědomí, že přístup k IT prostředí Objednatele:
 - a. je udělován fyzickým osobám Dodavatele, jakož i pro konkrétní zařízení, na základě výslovného požadavku Dodavatele a Objednatel je oprávněn dle svého uvážení přístup neudělit či kdykoli odebrat;
 - b. je poskytován na základě principů "need to know" a "deny by default"; a
 - c. je poskytován za podmínky dodržování veškerých bezpečnostních opatření a požadavků Objednatele.

3. PRÁVA A POVINNOSTI OBOU STRAN

- 3.1. Strany se zavazují postupovat v souladu s veškerými obecně závaznými právními předpisy a prohlašují, že Smlouva je v souladu s těmito právními předpisy. Pokud se v průběhu trvání Smlouvy některé její ustanovení dostane do rozporu s kogentním ustanovením obecně závazného právního předpisu, platí příslušné ustanovení právního předpisu s tím, že zbývající ustanovení Smlouvy zůstávají v platnosti.
- 3.2. Strany jsou v průběhu Plnění povinny postupovat v souladu s Interními předpisy Objednatele, pokud jsou jednoznačně specifikovány v Příloze Smlouvy *Seznam Interních předpisů*. Podpisem Smlouvy Dodavatel prohlašuje, že měl možnost se seznámit s Interními předpisy Objednatele, jejichž seznam je uveden v Příloze Smlouvy *Seznam interních předpisů*, a dále bere na vědomí, že Interní předpisy mohou být přiměřeným způsobem jednostranně měněny či jinak doplňovány Objednatelem, přičemž každá nová verze je pro Dodavatele závazná vždy ode dne, kdy se s ní seznámil či měl prokazatelnou možnost se s nimi seznámit. Rozsah Interních předpisů může být Objednatelem jednostranně rozšířen o další dokumenty stanovující jeho interní procesy.

4. POVINNOSTI DODAVATELE

- 4.1. Dodavatel se zavazuje provádět pro Objednatele Plnění osobně, tj. prostřednictvím svých zaměstnanců, členů Realizačního týmu a prostřednictvím svých Poddodavatelů za podmínky stanovených ve Smlouvě a těchto ZOP. V případě, že je požadavek na složení Realizačního týmu uveden ve Smlouvě, je Dodavatel povinen provádět Plnění výhradně prostřednictvím členů Realizačního týmu, kterými prokázal splnění kvalifikace v průběhu zadávacího řízení na Veřejnou zakázku.

- 4.2. Dodavatel se během poskytování Plnění pro Objednatele zavazuje informovat Objednatele o Významné změně ovlivnění nebo ovládání Dodavatele podle ust. § 71 a násl. zákona č. 90/2012 Sb., o obchodních korporacích, ve znění pozdějších předpisů (dále jen „ZOK“), nebo změně vlastnictví zásadních aktiv, využívaných Dodavatelem k plnění Smlouvy a změně oprávnění nakládat s těmito aktivy.
- 4.3. Dodavatel se zavazuje poskytovat v rámci Plnění veškerou součinnost nezbytnou k provádění Plnění, zejména, nikoliv však výlučně:
- a. poskytovat Plnění dle Smlouvy ve vysoké kvalitě s odbornou péčí odpovídající podmínkám sjednaným ve Smlouvě;
 - b. poskytovat Plnění dle Smlouvy alespoň v závazných parametrech kvality dle Smlouvy a SLA, a to zejména dodržování stanoveného servisního modelu dle článku 12.2. ZOP;
 - c. upozorňovat Objednatele včas na všechny hrozící vady svého Plnění či potenciální Výpadky či jiné výpadky Plnění, jakož i poskytovat Objednateli veškeré informace, které jsou pro Plnění potřebné;
 - d. zajistit v souladu s podmínkami Smlouvy poskytnutí Dokumentace, a to rovněž vždy při každé Aktualizaci nebo jiné změně Předmětu smlouvy, nestanoví-li Objednatel jinak;
 - e. počínat si při provedení Plnění tak, aby nedošlo k infikaci Software, Standardního software nebo IT prostředí Objednatele virem či jiným škodlivým kódem (malware apod.) způsobujícím narušení zabezpečení Software a Standardního software za účelem jeho poškození či jiného narušení běhu;
 - f. bez zbytečného odkladu oznamovat Objednateli všechny Kybernetické bezpečnostní události a Kybernetické bezpečnostní incidenty s potenciálním negativním dopadem na Objednatele;
 - g. bez zbytečného odkladu na výzvu Objednatele předat Data, provozní údaje a informace ve formátu předem odsouhlaseném Objednatelem (zpravidla ve formátu daného prostředí, který umožňuje jejich nasazení „as is“ do prostředí), které má k dispozici v souvislosti s plněním Smlouvy a poskytnout Objednateli za tímto účelem veškerou nezbytnou součinnost; tato Data musí být po dobu poskytování Plnění dle Smlouvy uložena u Dodavatele a mohou být Dodavatelem užívána v souladu se Smlouvou a příslušnými právními předpisy, avšak pouze v nezbytném rozsahu. Dodavatel se zavazuje dodržovat přiměřená technická a organizační opatření k ochraně těchto Dat. Veškerá Data jsou vlastnictvím Objednatele, není-li ve Smlouvě výslovně stanoveno jinak. Toto ustanovení se uplatní obdobně i na jiná data poskytnutá Objednatelem Dodavateli.
 - h. plnit Interní předpisy Objednatele a jeho pokyny v oblasti likvidace Dat (ať už Dat na papírových médiích, Dat zpracovávaných elektronicky nebo prostřednictvím jakýchkoli dalších nosičů Dat) a případně dále na výzvu Objednatele bez zbytečného odkladu zlikvidovat Data v souladu s těmito pravidly a pokyny.

5. POVINNOSTI OBJEDNATELE

- 5.1. Objednatel je povinen zajistit Testovací a Produkční prostředí pro činnost Dodavatele v rámci IT prostředí Objednatele, pokud je to nezbytné pro provádění Plnění. Zajištění prostředí zahrnuje zajištění vzdáleného přístupu personálu Dodavatele do IT prostředí Objednatele, v přiměřeném rozsahu odpovídajícího možnostem Objednatele a Zadávací dokumentaci a při respektování bezpečnostních pravidel Objednatele, zejména bezpečnostní dokumentace, která je součástí Interních předpisů. Objednatel je povinen zajistit fungování Dodavatelem vytvořeného Testovacího prostředí, na kterém bude Software Testován, a Produkčního prostředí, na kterém Software poběží v ostrém provozu, přičemž všechna prostředí budou umístěna na IT prostředí Objednatele, není-li ve Smlouvě stanoveno jinak.

6. LICENČNÍ UJEDNÁNÍ

6.1. Software

- 6.1.1. V případě, že je Software Autorské dílo vznikající v průběhu Plnění, Dodavatel postupuje na Objednatele oprávnění k výkonu majetkových práv autorských k takovému Autorskému dílu (ve formě strojového i Zdrojového kódu) tak, aby Objednatel byl oprávněn takové Autorské dílo užít v maximálním možném rozsahu včetně oprávnění k provádění změn a předání novému dodavateli.

- 6.1.2. Dodavatel prohlašuje, že Autorské dílo dle článku 6.1.1. ZOP bylo vytvořeno zaměstnanci či Poddodavatelem jako zaměstnanecké dílo ve smyslu § 58 odst. 1 a 7 Autorského zákona, a že je oprávněn k postoupení výkonu majetkových práv v souladu s tímto článkem a má k takovému postoupení náležitě souhlas, přičemž Dodavatel se zavazuje na požádání Objednatele neprodleně předložit nebo jinak vhodným způsobem zpřístupnit dokumenty prokazující rozsah oprávnění Dodavatele.
- 6.1.3. Objednatel je dále oprávněn postoupit oprávnění k výkonu majetkových práv na jakoukoli další třetí osobu dle volby Objednatele a udělovat licence a podlicence, s čímž Dodavatel výslovně souhlasí; pro zamezení pochybnostem je Dodavatel povinen podniknout veškeré kroky k získání náležitých oprávnění tak, aby mohl oprávnění k výkonu majetkového práva postoupit na Objednatele v souladu s tímto článkem. S povinností převodu oprávnění k výkonu majetkových práv se pojí povinnost předání Zdrojového kódu dle čl. 7 ZOP.
- 6.1.4. Dodavatel dále prohlašuje, že má svolení autora/ů k zásahům do Autorského díla dle článku 6.1.1. ZOP ve smyslu § 58 odst. 4 Autorského zákona a tato svolení se vztahují na jakékoli třetí osoby, jež budou vykonávat autorská majetková práva k tomuto Autorskému dílu.
- 6.1.5. Dodavatel dále prohlašuje, že vyloučil oprávnění autorů dle ustanovení § 58 odst. 3 Autorského zákona i vůči všem budoucím vykonavatelům autorských majetkových práv k Autorskému dílu dle článku 6.1.1. ZOP.
- 6.1.6. Dodavatel dále převádí veškerá zvláštní práva pořizovatele k Databázím pořízeným v průběhu provádění Plnění. Nedojde-li z jakéhokoliv důvodu k převodu práva dle předchozí věty, uděluje Dodavatel Objednateli oprávnění k vytěžování a zužitkování celého obsahu takové Databáze nebo její kvalitativně nebo kvantitativně podstatné části a právo udělit jinému oprávnění k výkonu tohoto práva.
- 6.1.7. K ostatním majetkovým hodnotám, které spadají pod pojem Software a zároveň nespádají pod definici Autorského díla, uděluje Dodavatel Objednateli oprávnění v rozsahu dle článku 6.1.8. ZOP. Ustanovení článku 6.2. ZOP tímto nejsou dotčena.
- 6.1.8. Nevznikne-li Objednateli z jakéhokoliv důvodu ke kterékoliv části Software oprávnění k výkonu autorských majetkových práv, uděluje Dodavatel Objednateli k dotčené části množstevně a územně neomezenou výhradní licenci ke všem známým způsobům užití, a to na dobu trvání autorských majetkových práv. Objednatel je oprávněn k dotčené části Software udělovat licence, tyto dále postoupit a udělovat podlicence třetím osobám. Objednatel je oprávněn dotčené části upravovat, zpracovávat, spojovat s jinými díly a jinak zasahovat do osobnostních autorských práv. Dodavatel odpovídá za zajištění těchto souhlasů.
- 6.1.9. Dodavatel není oprávněn pro účely vývoje Software použít software licencovaný pod FOSS licencemi, jejichž podmínky by stanovovaly Objednateli povinnost sdělovat nebo jinak šířit Software nebo jeho části včetně Zdrojových kódů třetím osobám, nebo umožnit jim změny, úpravy či jiné zásahy do Software nebo jeho částí.
- 6.1.10. Dodavatel se zavazuje nahradit veškerou Újmu, která vznikne Objednateli v důsledku nesplnění jakýchkoliv povinností dle článku 6.1. ZOP. V případě, že jakákoliv třetí osoba bude uplatňovat vůči Objednateli jakékoliv nároky spojené se Softwarem nebo jeho částí v důsledku domnělého porušení svých autorských práv, zavazuje se Dodavatel hradit nároky, které Objednatel účelně vynaložil na ochranu zájmů Objednatele v této věci (včetně právního zastoupení), a to až do právního vyřešení nároků třetích osob; tímto není dotčena povinnost dle první věty tohoto bodu.

6.2. Standardní Software

- 6.1.1. V případech, kdy je součástí Předmětu Smlouvy dodání Standardního Software, Dodavatel poskytuje nevýhradní licenci, čímž se rozumí nevýhradní nevýlučné oprávnění Autorské dílo užit v souladu s dalšími podmínkami článku 6.2. ZOP, přičemž nevýhradní licence je poskytována Objednateli dále za následujících podmínek, není-li ve Smlouvě či v Příloze Smlouvy *Specifikace Plnění* stanoveno výslovně jinak:
- Nevýhradní oprávnění k výkonu práva užit (licenci, resp. podlicenci) Autorské dílo včetně práva užit další Autorská díla a vytěžovat a zužítkovat Databáze, jež jsou určeny ke společnému užívání se Standardním Software a za tímto

účelem jsou společně distribuovány, a to všemi způsoby odpovídajícími účelu, pro který jsou taková Autorská díla, resp. Databáze, určeny, a to na dobu trvání majetkových práv autorských, nebo alespoň na dobu trvání Smlouvy.

- b. Dodavatel je povinen zajistit poskytnutí podpory (subscription/license maintenance) Standardního software, tj. zajistit poskytování nejnovějších verzí Standardního software získaných z důvěryhodných zdrojů Objednateli a dalších služeb v souladu se standardními licenčními podmínkami Standardního Software, na dobu trvání majetkových práv autorských, pokud je to možné, jinak alespoň na dobu trvání Smlouvy.
 - c. Dodavatel je povinen poskytnout Objednateli o zajištění oprávnění ke Standardnímu software písemné prohlášení a na výzvu Objednatele tuto skutečnost prokázat.
 - d. Oprávnění musí vždy umožňovat Objednateli používání Standardního software pro interní potřeby Objednatele a jemu podřízených složek, organizací, částí nebo s ním propojených právnických osob.
- 6.1.2. Licence se vztahuje ve stejné míře jako k Standardnímu Software na:
- a. Aktualizaci, Modernizaci a Zásadní modernizaci;
 - b. Dokumentaci specifikovanou v Příloze Smlouvy *Specifikace Plnění*;
 - c. Dokumentaci nad rámec Dokumentace dle předchozího bodu;
 - d. právo zužítkovat a vytěžovat Databáze, pokud jde o jiné Databáze než dle Smlouvy; a pokud tyto souvisí a jsou vhodné či nezbytné k naplnění účelu a předmětu Smlouvy
 - e. loga či jiné předměty duševního vlastnictví, které se Standardním Software souvisí a jsou vhodné či nezbytné k užití spolu se Standardním Software.
- 6.1.3. Je-li Standardní Software nebo Dokumentace vytvářena, upravována anebo jinak modifikována pro potřeby Objednatele, je Objednateli v takovém případě udělována licence k takto pro Objednatele vytvořeným či modifikovaným částem Standardního Software nebo Dokumentace, včetně práva dané části jakkoliv měnit, udělit podlicenci nebo licenci zcela či z části postoupit a použít takové části Standardního software či Dokumentace k jakémukoliv účelu, v jakémkoliv množství, na jakémkoliv území, jakýmkoliv způsobem a na dobu trvání majetkových práv autorských, a to vše i prostřednictvím třetí osoby.
- 6.1.4. Pokud se jedná o Standardní Software a Dodavatel není oprávněn udělit alespoň nevýhradní licenci, pak se Dodavatel zavazuje udělit či zajistit udělení nevýhradního oprávnění k výkonu práva užít (licenci, resp. podlicenci) veškerá Autorská díla a k výkonu práva vytěžovat a zužítkovat Databáze, a to všemi způsoby odpovídajícími účelu, pro který je takové Autorské dílo, resp. Databáze, určeno, a to alespoň na dobu trvání Smlouvy. Dodavatel je povinen zajistit poskytnutí podpory Standardního Software dle tohoto článku, tj. zajistit poskytování nejnovějších verzí Standardního Software Objednateli získaných z důvěryhodných zdrojů a dalších služeb v souladu s jeho standardními licenčními podmínkami, na dobu trvání Smlouvy. Dodavatel je povinen poskytnout Objednateli písemné prohlášení o zajištění oprávnění ke Standardnímu Software a na výzvu Objednatele tuto skutečnost prokázat. Oprávnění dle tohoto článku musí vždy umožňovat Objednateli používání Standardního Software pro interní potřeby Objednatele a jemu podřízených složek, organizací, částí nebo s ním propojených právnických osob.
- 6.1.5. V ostatních parametrech se udělení licence řídí licenčními podmínkami výrobce Standardního Software.
- 6.1.6. Ustanovení čl. 6.1. ZOP a 6.3. ZOP a jeho podčlánků se pro Standardní Software nepoužijí.
- 6.3. Software vztahující se k Hardware
- 6.1.1. V případech, kdy je k řádnému užívání dodaného Hardware potřebný určitý Software, je Dodavatel povinen poskytnout/zajistit Objednateli jako součást plnění a za cenu zahrnutou v ceně Hardware, oprávnění užít tento Software v rozsahu, způsoby a za účelem obvyklým ve vztahu k Hardware, se kterým je spojen, nejméně však za podmínek dle Přílohy Smlouvy *Specifikace Plnění*.
 - 6.1.2. Ustanovení čl. 6.1. ZOP a jeho podčlánků a 6.2. ZOP a jeho podčlánků se pro Software vztahující se k Hardware nepoužijí.

6.4. Odměna za poskytnutí oprávnění dle článku 6 ZOP je zahrnuta v Ceně za Plnění dle Smlouvy.

7. ZDROJOVÝ KÓD A DOKUMENTACE

- 7.1. Zdrojový kód bude předáván Objednateli na datovém nosiči vždy na konci Akceptačního řízení, nebo za podmínek stanovených ve Smlouvě, zejména pokud bude smluvní vztah ukončen bez provedení Akceptačního řízení.
- 7.2. Na datovém nosiči dat musí být viditelně označeno „Zdrojový kód“ s označením části Modifikace a jeho verze a den předání Zdrojového kódu. O předání nosiče dat bude oběma Smluvními stranami sepsán a podepsán písemný předávací protokol.
- 7.3. Povinnost Dodavatele předávat Zdrojový kód se přiměřeně použije i pro jakékoliv opravy, změny, doplnění, upgrade nebo update Zdrojového kódu v rámci následného provádění Plnění anebo v rámci záručních oprav. Zdrojový kód musí obsahovat podrobný popis a komentář každého zásahu do Zdrojového kódu.
- 7.4. Objednatel nebude v průběhu provádění Plnění sám anebo prostřednictvím jiných osob zasahovat do Zdrojového kódu nasazeného anebo fungujícího v Produkčním prostředí či Testovacím prostředí.
- 7.5. Dodavatel je povinen předat Objednateli příslušnou Dokumentaci a Zdrojový kód ve standardní podobě (to nejméně v kvalitě obvyklé pro open source projekty), vždy obsahující následující:
 - a. Kompletní Zdrojové kódy celého díla.
 - b. Uživatelskou příručku obsahující konkrétní popis uživatelského prostředí, funkcí a postupů pro zaškolení zaměstnanců.
 - c. Administrátorskou příručku, popisující všechny parametry, které lze konfigurovat a popis dopadů změny konfigurace do systému.
 - d. Technickou dokumentaci systému, pakliže se jedná o vícevrstvou architekturu, popis každé vrstvy zvlášť:
 - (i) Datová vrstva – popis datové vrstvy, čili tabulek v databázi včetně vazeb mezi tabulkami a včetně E-R schémat.
 - (ii) Aplikační vrstva – popis jádra systému, jeho funkcí, služeb a rozhraní. Dokumentace musí obsahovat kompletní popis architektury jádra systému, výčet a podrobný popis všech jeho funkcí, přehled a popis služeb, které jádro poskytuje dalším komponentám systému, modulům a knihovnám.
 - (iii) Prezentační vrstva – Dokumentace systému musí obsahovat drátové modely všech obrazovek uživatelského rozhraní včetně popisu funkcí prvků každé obrazovky.
 - e. Popis konfigurace provozního prostředí systému (serverová strana i klientská strana)
 - f. Dokumentace musí obsahovat soupis všech požadavků na nastavení hardwarových a softwarových komponent běhového prostředí jako jsou:
 - (i) mapování souborových systémů
 - (ii) požadavky na operační paměť a procesory
 - (iii) konfigurační parametry jednotlivých podpůrných Softwarových prostředků (např. specifika pro nastavení databáze, aplikačního serveru, webového serveru apod.)
 - g. Objednatel požaduje, aby tato Dokumentace byla ve formátech XML DocBook (zdrojové) a PDF (export z XML zdroje pro snadnou distribuci uživatelům) nebo případně v jiném formátu, který Objednatel schválí po vzájemné dohodě s Dodavatelem. Všechny Dokumentace musí být verzované, opatřené seznamem autorů, přehledem změn
 - h. jednotlivých verzí a musí být obsahově úplné pro tu část systému, kterou popisují. Řešení musí obsahovat návod na používání systému (uživatelský manuál) a popis systému – jeho vlastností, strukturu projektu, použité technologie (technická dokumentace). Součástí řešení je i Dokumentace a automaticky generovaná dokumentace (Javadoc). Součástí Dokumentace musí být zip archiv se zdrojovými soubory řešení a programátorskou dokumentací.

- 7.6. V případě jakýchkoli pochybností o správnosti předání Zdrojového kódu se bude uvedené posuzovat podle svého účelu, tedy zejména následné možnosti provádět samostatně či prostřednictvím třetích osob opravy, změny, doplnění, upgrady nebo updaty Zdrojového kódu. Za nesprávné předání se přitom považuje takové předání, které v důsledku vede ke znemožnění či podstatnému ztížení práce se Zdrojovým kódem ve výše uvedeném smyslu.

8. AKCEPTAČNÍ ŘÍZENÍ

- 8.1. Předání a převzetí Předmětu Smlouvy, včetně předání a převzetí výstupů provádění Plnění, dokumentů majících charakter výstupů Předmětu Plnění a Zdrojových kódů, probíhá na základě Akceptačního řízení, tj. postupným provedením akceptačních procesů a podepsáním Akceptačního/ch protokolu/ů.
- 8.2. Akceptační řízení zahrnuje porovnání skutečných vlastností Provádění Plnění se specifikací Plnění dle Smlouvy a Akceptačními kritérii. Podrobnější rozsah Akceptačních kritérií je součástí Přílohy Smlouvy *Specifikace Plnění*.
- 8.3. Plnění dle Smlouvy a jakékoliv jeho části, které podléhají Akceptačnímu řízení, jsou provedeny skončením Akceptačního řízení dotčené části Plnění, v případě Plnění jako celku skončením Akceptačního řízení Plnění jako celku.
- 8.4. Na Akceptační řízení se uplatní následující pravidla:
- Dodavatel je povinen písemně informovat Objednatele nejméně čtrnáct (14) dní předem o termínu předání výstupu k Akceptačnímu řízení nedohodnou-li se Strany jinak;
 - Dodavatel předá Objednateli výstup provádění Plnění k realizaci Akceptačního řízení; Akceptační řízení může být zahájeno pouze v případě, že výstup provádění Plnění, který je předmětem takového Akceptačního řízení, je umístěn v Produkčním anebo Testovacím prostředí nebo byl jiným způsobem Dodavatelem skutečně předán Objednateli a ten se s ním mohl seznámit; Objednatel na žádost Dodavatele potvrdí převzetí výstupů k Akceptačnímu řízení v Helpdesku, e-mailem, anebo prostřednictvím ISDS; převzetím k Akceptačnímu řízení anebo potvrzením ve smyslu tohoto článku je zahájeno Akceptační řízení;
 - po provedení všech nezbytných činností v rámci Akceptačního řízení se Objednatel i Dodavatel zavazují podepsat příslušný protokol potvrzující provedení výstupu provádění Plnění anebo výsledek Testů výstupů provádění Plnění připravený Dodavatelem a upravený a vyplněný Objednatelem (Akceptační protokol). Akceptační protokol obsahuje:
 - specifikaci provedeného Plnění;
 - Akceptační kritéria;
 - informace o průběhu Testů, jsou-li prováděny;
 - další informace a dokumenty nezbytné pro provedení Akceptačního řízení provedeného Plnění nebo jeho části.
 - v případě nutnosti opakování činností v rámci Akceptačního řízení v důsledku uvedení výroku „Neakceptováno“ v Akceptačním protokolu Dodavatel Objednateli opět předá výstup k opětovnému provedení činností v rámci Akceptačního řízení (další kolo Akceptačního řízení) a Dodavatel připraví nový Akceptační protokol vztahující se k dalšímu kolu Akceptačního řízení;
 - je-li součástí Plnění několik výstupů, pak každý z takových výstupů podléhá samostatnému Akceptačnímu řízení;
 - Akceptační řízení konkrétního výstupu končí a výstup se považuje za provedený podpisem Akceptačního protokolu Objednatelem s uvedeným výrokem „Akceptováno“ nebo odstraněním vytčených vad výstupu v případě vyznačení „Akceptováno s výhradou“ a potvrzením odstranění takových vytčených vad Objednatelem na Akceptačním protokolu, který obsahoval vytčené vady.
- 8.5. Objednatel je povinen po provedení ověření kvality výstupu v rámci Akceptačního řízení Dodavateli podepsat Akceptační protokol a akceptovat výstup provádění Plnění, případně oznámit Dodavateli vady výstupu provádění Plnění, které brání jeho provedení včetně určení kategorie vady A, B, C.
- 8.6. Výstupy provádění Plnění jsou způsobilé k akceptaci Objednatelem, pokud:
- naplňují Akceptační kritéria a nevykazují žádné vady, pak Objednatel vyznačí na Akceptačním protokolu „Akceptováno“; nebo

- b. naplňují Akceptační kritéria a vykazují vady, které nebrání tomu, aby výstup provádění Plnění sloužil svému účelu bez významnějších omezení pro Objednatele (zejména organizačních, časových, nákladových apod.), anebo v případě Software při Testech či provozu v souhrnu nevykazují více vad, než připouští Akceptační kritéria, pak Objednatel vyznačí na Akceptačním protokolu „Akceptováno s výhradou“.

V jiných případech vyznačí Objednatel na Akceptačním protokolu „Neakceptováno“.

- 8.7. V případě splnění Akceptačních kritérií je Objednatel povinen do 30 dnů od zahájení akceptačního řízení vyznačit na Akceptačním protokolu výrok „Akceptováno“. V případě nesplnění Akceptačních kritérií Objednatel vyznačí do 30 dnů od zahájení akceptačního řízení na Akceptačním protokolu výrok „Neakceptováno“ a uvede všechna Akceptační kritéria, která považuje za nesplněná s uvedením, v čem spočívá jejich nesplnění. Objednatel není povinen výše uvedené lhůty dodržet, dojde-li k prodloužení akceptačního řízení z důvodu na straně Dodavatele.
- 8.8. Pokud Objednatel akceptuje výstup provádění Plnění svým podpisem a vyznačením výroku „Akceptováno s výhradou“, které na Akceptačním protokolu uvede společně s uvedením vad, které nebrání akceptaci, zavazuje se Dodavatel k odstranění těchto vad ve lhůtách výslovně stanovených v Akceptačním protokolu, a pokud nejsou takové, pak lhůtách přiměřených stanovených Objednatelem v rámci odstraňování vad vyznačených v Akceptačním protokolu s výrokem „Akceptováno s výhradou“ postupují Strany dle předchozích ustanovení tohoto článku až do odstranění všech vad vyznačených v Akceptačním protokolu s výrokem „Akceptováno s výhradou“.
- 8.9. V případě neschválení výstupu provádění Plnění vyznačením na Akceptačním protokolu „Neakceptováno“ odstraní Dodavatel vady uvedené v Akceptačním protokolu ve lhůtách výslovně stanovených v Akceptačním protokolu Objednatelem, a pokud nejsou takové, pak lhůtách přiměřených. Do odstranění vad bránících akceptování je výstup provádění Plnění považován za neakceptovaný (neprovedený). Po odstranění vad uvedených v Akceptačním protokolu Dodavatel předá znovu výstup provádění Plnění Objednateli k dalšímu kolu Akceptačního řízení a Objednatel postupuje obdobně podle předchozích ustanovení tohoto článku a specifickými podmínkami Akceptačního řízení uvedenými v tomto článku.
- 8.10. Akceptační řízení se užije i na akceptaci a schválení výkazů či reportů, je-li jejich pravidelné zasílání Objednateli součástí Plnění.
Akceptační řízení však bude v takovém případě probíhat pouze následovně:
 - a. výkaz a report, včetně všech jeho součástí, se považuje za akceptovaný doručení Dodavateli sdělení Objednatele, že Objednatel jej považuje za úplný a správný, a souhlasí s vystavenou fakturou; nebo
 - b. marným uplynutím lhůty pro posouzení úplnosti a správnosti faktury, která se týká stejného období jako výkaz a report, bez vznesení připomínek ze strany Objednatele.

9. ŠKOLENÍ

- 9.1. Dodavatel provede zaškolení příslušných zaměstnanců Objednatele pro Software nebo Hardware v termínu dle Smlouvy, a pokud takový termín není, pak v termínu určeném Objednatelem po dohodě s Dodavatelem.
- 9.2. Součástí školení je i poskytnutí Dokumentace pro provedení školení a komplexní administraci Software nebo užívání Hardware tak, aby na základě Dokumentace byli účastníci školení absolvující školení schopni samostatně (bez zásahů Dodavatele) ovládat Software nebo Hardware.
- 9.3. Účelem provedení školení je seznámení účastníků školení se Softwarem nebo Zařízením do té míry, aby jej byli schopni samostatně užívat v souladu se svým pracovním zařízením u Objednatele.
- 9.4. Požadavek na školení bude stanoven ve Smlouvě. Pokud Smlouva či její Příloha obsahuje požadavek na provedení školení, provede Dodavatel seznámení zaměstnanců Objednatele s Předmětem smlouvy za podmínek, jež jsou uvedeny v tomto článku.
- 9.5. Dodavatel je dále povinen provést v přiměřeném rozsahu školení příslušných zaměstnanců Dodavatele a dalších osob podílejících se na poskytování Plnění dle Smlouvy za účelem splnění povinností dle čl. 20. ZOP. Tuto skutečnost je povinen na vyžádání Objednateli prokázat.

10. HELPDESK

- 10.1. Dodavatel se zavazuje:

- 10.1.1. nejpozději do dne účinnosti Smlouvy založit a po celou dobu trvání Smlouvy udržovat v provozu Helpdesk (včetně úhrady případných licenčních poplatků za aplikaci Helpdesk) a udělit náležitá oprávnění k přístupu do Helpdesku Ohlašovatelům a dalším pověřeným uživatelům dle pokynů Objednatele, včetně Objednatelem určeného počtu přístupů. Helpdesk bude fungovat prostřednictvím webové adresy, elektronické pošty nebo telefonního čísla;
nebo
- 10.1.2. po celou dobu trvání Smlouvy užívat Helpdesk provozovaný Objednatelem.
- 10.2. Provozovatele Helpdesk stanoví Smlouva. Pokud Smlouva provozovatele Helpdesk nestanoví, má se za to, že provozovatelem Helpdesk je Dodavatel. V případě, že provozovatelem bude Objednatel, poskytne Dodavateli nezbytnou součinnost k řádnému užívání Helpdesk včetně případného poskytnutí licencí.
- 10.3. Dodavatel se zavazuje zajistit Helpdesk v jednom z následujících režimů, který je vymezen ve Smlouvě:
 - a. **Režim 1:**
7x24, tj. dvacet čtyři (24) hodin sedm (7) dní v týdnu prostřednictvím přímého přístupu do Helpdesku na webové adrese určené Dodavatelem/Objednatelem dle provozních podmínek aplikace Helpdesk, případně prostřednictvím přímého datového propojení Helpdesků Objednatele a Dodavatele.
 - b. **Režim 2:**
7x24, tj. dvacet čtyři (24) hodin sedm (7) dní v týdnu prostřednictvím elektronické pošty na adrese určené Dodavatelem.
 - c. **Režim 3:**
5x8, tj. v pracovních dnech v době od 9:00 do 17:00 na telefonním čísle určeném Dodavatelem.
- 10.4. Helpdesk v režimu 1 dle článku 10.3. ZOP zahrnuje mimo jiné příjem a evidenci Požadavků, oznámení o potřebě součinnosti Objednatele a dalších zpráv, potvrzování jejich přijetí, předávání jednotlivých úkolů odpovědným osobám, sledování stavu, průběhu a procesu prací a dalších zpráv, informování o stavu řešení, vytváření přehledů a statistik, a to přes přehledné webové rozhraní. Je-li Helpdesk provozován Dodavatelem musí být zabezpečen tak, aby odpovídal požadavkům vyplývajících ze ZKB a Interních předpisů. Výstupem ze Helpdesku je záznam o veškerých úkonech Helpdesku ve formě přehledného logu, jež umožňuje vyhledávání a uchovávání záznamů tak, aby byly naplněny požadavky ZKB a Interních předpisů na takové záznamy.
- 10.5. Helpdesk bude dostupný pouze pro Objednatele a Ohlašovatele.
- 10.6. Helpdesk je provozován v některé z těchto úrovní podpory, která je vymezena ve Smlouvě:
 - a. první úroveň (L1) – nahlášení Incidentu Ohlašovatelem je prováděno nahlášením Objednateli či pověřené osobě Objednatele, který Incident vyhodnotí a případně předá incident jako Incident Dodavateli do druhé úrovně podpory;
 - b. druhá úroveň (L2) – nahlášení Incidentu Ohlašovatelem Dodavateli v případě, že Incident nebyl vyřešen v první úrovni podpory – je prováděno nahlášením Ohlašovatelem přes Helpdesk Dodavateli;
 - c. třetí úroveň (L3) – nahlášení Incidentu eskalační úrovni podpory Dodavatele nebo nahlášení Dodavatelem třetí osobě, která je oprávněna anebo schopna vyřešit Incident, pokud nebyl vyřešen v druhé úrovni podpory – je prováděno nahlášením Ohlašovatelem přes Helpdesk eskalační úrovni Dodavatele anebo Dodavatelem třetí osobě.
- 10.7. Ohlašovatelem s přístupem do Helpdesk je
 - a. pro úroveň L1 Helpdesk uživatele Software nebo Hardware;
 - b. pro úroveň L2 Helpdesk osoby určených Objednatelem dle jeho potřeb zajišťující úroveň L1 podpory;
 - c. pro úroveň L3 Helpdesk člen Realizačního týmu určeného Dodavatelem dle jeho potřeby zajišťující úroveň L2 podpory.

11. NAHLÁŠENÍ INCIDENTU

- 11.1. Hlášení o Incidentu Dodavateli bude provedeno Ohlašovatelem, a to přímým zadáním Incidentu do Helpdesk, odesláním emailu nebo telefonátem na kontaktní číslo Helpdesk, přičemž Ohlašovatel je povinen uvést popis Incidentu, a to v následujícím rozsahu:
- krátký a rámcově výstižný název Incidentu;
 - identifikace části Předmětu Plnění, které se Incident týká;
 - určení prostředí (Testovací prostředí, Produkční prostředí);
 - detailní popis Incidentu, průvodních jevů a všech významných souvisejících informací;
 - kategorii Incidentu (A, B, C);
 - identifikaci Ohlašovatele.
- 11.2. V případě, že některá z náležitosti dle čl. 11.1. ZOP chybí nebo je nedostatečná, může si Dodavatel vyžádat její doplnění od Ohlašovatele; tato skutečnost však nemá vliv na určení Času nahlášení Incidentu, ledaže bez tohoto doplnění hlášení Incidentu postrádá informaci natolik podstatnou, že bez ní objektivně nelze přistoupit k řešení Incidentu.
- 11.3. Je-li Incident nahlášován zadáním Incidentu do Helpdesku, pak se za Čas nahlášení Incidentu považuje čas vytvoření ticketu v Helpdesku. Je-li Incident nahlášován písemně na e-mailovou adresu, pak se za Čas nahlášení Incidentu považuje čas odeslání e-mailu z e-mailového serveru Ohlašovatele, nebo v případě hlášení Incidentu telefonicky čas ukončení telefonického hovoru. Dodavatel je povinen prokazatelným způsobem bezodkladně potvrdit přijetí nahlášení Incidentu, a to vždy prostřednictvím Helpdesk. Nepotvrdí-li Dodavatel přijetí Incidentu, nemá to vliv na Čas nahlášení Incidentu.
- 11.4. Dodavatel se zavazuje po dobu poskytování Plnění evidovat všechny nahlášené Incidenty a způsob jejich řešení, včetně časových údajů o průběhu řešení jednotlivých Incidentů ve Výkazech.
- 11.5. Není-li v Servisní smlouvě, jejích přílohách anebo Technické specifikaci stanoveno jinak, ustanovení článku 11. ZOP se použijí přiměřeně i na nahlášení a evidování Požadavků; v takovém případě se za Čas nahlášení Incidentu považuje Čas nahlášení Požadavku.

12. SERVISNÍ MODEL Y

- 12.1. Servisní model představuje standardizovaný model provozu a podpory aplikace, systému nebo instance služby.
- 12.2. Pokud je součástí Smlouvy zajištění provozu a podpory Software nebo Hardware, je ve smlouvě vymezen jeden z níže uvedených servisních modelů:

Servisní model	Dostupnost	Doba provozu		Doba zpracování Incidentu	Doba řešení Incidentu kategorie A	Doba řešení Incidentu kategorie B	RT O	RP O	Doba zpracování Požadavku	Doba řešení Požadavku kategorie A	Doba řešení Požadavku kategorie B
A1 Kritický	99.5%	7x2 4	(0- 24)	1 hod	2 hod	2 hod	4 hod	< 5 min	1 PD	1 PD	3 PD
A2 Kritický	99.5%	7x1 2	(6- 18)	1 hod	2 hod	2 hod	4 hod	< 5 min	1 PD	1 PD	3 PD
A3 Kritický	99.5%	5x8	(7- 15)	1 hod	2 hod	2 hod	4 hod	< 5 min	1 PD	1 PD	3 PD
A4 Kritický	99.5%	7x2 4	(0- 24)	1 hod	4 hod	12 hod	4 hod	< 5 min	1 PD	2 PD	5 PD
A5 Kritický	99.5%	5x8	(7- 15)	1 hod	4 hod	12 hod	4 hod	< 5 min	1 PD	2 PD	5 PD

B1 Závažný	98.0%	7x2 4	(0 - 24)	1 PD	2 PD	3 PD	48 hod	30 min	2 PD	3 PD	5 PD
B2 Závažný	98.0%	7x1 2	(6- 18)	1 PD	2 PD	3 PD	48 hod	30 min	2 PD	3 PD	5 PD
B3 Závažný	98.0%	5x8	(7- 15)	1 PD	2 PD	3 PD	48 hod	30 min	2 PD	3 PD	5 PD
C1 Normální	97.0%	5x1 2	(6- 18)	1 PD	3 PD	6 PD	96 hod	24 hod	3 PD	7 PD	10 PD
C2 Normální	97.0%	5x8	(7- 15)	1 PD	3 PD	6 PD	96 hod	24 hod	3 PD	7 PD	10 PD
D Minoritní	94.0%	5x8	(7- 15)	2 PD	10 PD	14 PD	96 hod	24 hod	5 PD	10 PD	14 PD

12.3. Doba řešení incidentu a Požadavku kategorie C je pro veškeré servisní modely stanovena na 15 PD.

12.4. Do měření úrovně Dostupnosti nejsou započítávány:

- dočasné vyřazení Software z provozu na základě předchozí dohody Objednatele a Dodavatele (odstávka),
- pravidelná vyřazení Software z provozu Dodavatelem v časech sjednaných ve Smlouvě nebo její příloze (servisní okna),
- smluvními stranami předem dohodnutý časový úsek za účelem instalace upgrade,
- výpadky Software způsobené Objednatelem přímo v důsledku jím provedených zásahů do Software, které nebyly Dodavatelem předem schváleny,

12.5. Nedostupnost Software dle článku 12.3. ZOP se nepovažuje za nedosažení sjednaných parametrů dostupnosti dle Smlouvy a nebude započítána do výpočtu dle článku 12.6. a 12.7. ZOP.

12.6. Nestanoví-li Smlouva jinak, bude Dostupnost Software měřena na základě následujícího vzorce:

$$Dostupnost (\%) = \frac{Doba\ provozu - Doba\ výpadku}{Doba\ provozu} \times 100$$

12.7. Doba výpadku Software je časový úsek z Doby provozu v hodinách, kdy je služba nedostupná, a počítá se podle následujícího vzorce:

$$Doba\ výpadku = \sum_i^n T_i$$

kde:

- Σ je celková doba všech výpadků Software za vyhodnocované období
 T_i je doba jednotlivého výpadku Software

12.8. Doba Provozu Software definovaná pro účely tohoto článku je celková doba provozu Software v hodinách za vyhodnocované období, kterým je kalendářní měsíc.

13. ÚČAST PODDODAVATELŮ

13.1. Poddodavatele, jejichž prostřednictvím Dodavatel prokazoval kvalifikaci ve Veřejné zakázce, je Dodavatel povinen využívat při plnění Smlouvy po celou dobu jejího trvání v rozsahu, v jakém jimi prokazoval kvalifikaci. Poddodavatele, jimiž Dodavatel prokazoval kvalifikaci ve Veřejné zakázce, lze vyměnit pouze s předchozím listinným souhlasem Objednatele, který může být dán výlučně za předpokladu, že tyto osoby budou nahrazeny osobami splňujícími kvalifikaci požadovanou ve Veřejné zakázce ve stejném rozsahu jako nahrazované osoby.

- 13.2. Dodavatel se zavazuje, že při poskytování plnění pro Objednatele budou všichni Poddodavatelé, které Dodavatel využívá k poskytnutí plnění dle Smlouvy, dodržovat veškeré požadavky vyplývající ze Smlouvy a Příloh Smlouvy. Dodavatel odpovídá za to, že jeho Poddodavatelé nebudou jednat v rozporu s ujednáními Smlouvy a jejími Přílohami, kterou mezi sebou uzavřel Dodavatel a Objednatel.
- 13.3. Významný dodavatel je oprávněn využít k Plnění dle Smlouvy Poddodavatele neuvedené ve Smlouvě jen v případě, že to Smlouva výslovně připouští, a to za podmínek v ní uvedených. Nestanoví-li Smlouva jinak, podléhají jednotliví Poddodavatelé Významného dodavatele předchozímu písemnému schválení ze strany Objednatele. Dodavatel může ke schválení navrhnout nebo do Plnění Smlouvy zapojit pouze takové Poddodavatele, kteří nejsou v rozporu s požadavky Objednatele na Významného dodavatele.

14. REALIZAČNÍ TÝM

- 14.1. Pokud je takový požadavek součástí Zadávací dokumentace, je Dodavatel povinen předat Objednateli seznam osob, které budou členy Realizačního týmu, který se bude podílet na Plnění dle Smlouvy. Členy Realizačního týmu lze měnit pouze s předchozím listinným souhlasem Objednatele, který může být dán výlučně za předpokladu, že tyto osoby budou nahrazeny osobami splňujícími kvalifikaci požadovanou ve Veřejné zakázce ve stejném rozsahu jako nahrazované osoby. Při změně Realizačního týmu není nutné uzavírat listinný dodatek ke Smlouvě a Dodavatel je povinen vypracovat a předat Objednateli v listinné podobě aktualizované znění seznamu členů Realizačního týmu. Tento článek se týká pouze Veřejných zakázek, které požadují provádění Plnění prostřednictvím Realizačního týmu.
- 14.2. Dodavatel se zavazuje provádět Plnění prostřednictvím členů Realizačního týmu uvedených v Příloze Smlouvy *Realizační tým* tak, aby jednotliví členové Realizačního týmu, kteří jsou kvalifikovanými osobami, prováděli činnosti na pozici dle jejich odbornosti (kvalifikace), které odpovídají tomu, pro jakou pozici prokazovali kvalifikaci v rámci Veřejné zakázky, a v rozsahu, který takové pozici běžně odpovídá.
- 14.3. Každá kvalifikovaná osoba musí po celou dobu provádění Plnění splňovat kvalifikaci uvedenou v nabídce Dodavatele a zároveň minimální technické kvalifikační předpoklady kladené na pozici, kterou daná osob zastává dle Zadávací dokumentace.
- 14.4. Nebude-li se kvalifikovaná osoba řádně podílet na provádění Plnění v rozsahu stanoveném Smlouvou, např. v důsledku ukončení její spolupráce s Dodavatelem nebo její dlouhodobé absence (zejména dlouhodobá nemoc pravděpodobně překračující délku jednoho měsíce), je Dodavatel povinen neprodleně namísto kvalifikované osoby zahájit provádění Plnění Náhradní kvalifikovanou osobou a nejpozději do tří (3) pracovních dnů ode dne, kdy taková situace nastala, informovat Objednatele o této skutečnosti.
- 14.5. Pokud Objednatel nesouhlasí s osobou Náhradní kvalifikované osoby, je oprávněn žádat Dodavatele o její výměnu za jinou osobu se stejnou kvalifikací navrženou Dodavatelem, čemuž je Dodavatel povinen vyhovět.

15. KOMUNIKACE STRAN

- 15.1. Objednatel a Dodavatel si pro vzájemnou komunikaci ohledně Smlouvy zvolí kontaktní osoby, jejichž seznam uvedou ve Smlouvě.
- 15.2. Jsou-li naplněny podmínky článku 20.1. ZOP, vykonává kontaktní osoba na straně Dodavatele povinnosti kontaktní osoby pro kybernetickou bezpečnost vyplývající z článku 20. ZOP, nebo je pro plnění takových povinností Dodavatel povinen určit zvláštní kontaktní osobu ve Smlouvě (v takovém případě obě Strany zvolí kontaktní osobu pro kybernetickou bezpečnost, která má na starosti komunikaci týkající se článku 20. ZOP).
- 15.3. Strany si navzájem oznámí jakékoliv změny v kontaktních osobách, přičemž taková změna je účinná uplynutím sedmého (7.) dne po jejím doručení.
- 15.4. Není-li ve Smlouvě výslovně stanovena jiná forma pro doručování dokumentů anebo jiných právních jednání, lze takové dokumenty a jednání doručit v elektronické formě na emailovou adresu příslušné kontaktní osoby, prostřednictvím datové zprávy zasláné v rámci ISDS, anebo v listinné podobě.

16. SMLUVNÍ POKUTY

- 16.1. Poruší-li Dodavatel některou ze svých povinností stanovených v Příloze Smlouvy *Specifikace Plnění*, zejména pak pokud poruší SLA, resp. stanovený servisní model dle článku 12.2. ZOP, je Objednatel oprávněn požadovat zaplacení smluvní pokuty ve výši stanovené v článku 16.2.

ZOP, pokud nejsou ve Smlouvě výslovně zakotveny jiné sankce, které vylučují aplikaci článku 16.2. ZOP.

16.2. Objednateli vzniká vůči Dodavateli právo na zaplacení smluvní pokuty:

- a. poruší-li Dodavatel svoji povinnost řádně a včas provést Paušální služby či Servisní služby ve výši 2 500 Kč za každý započatý den prodlení až do řádného splnění této povinnosti;
- b. vypuštěno
- c. poruší-li Dodavatel povinnost udělit nebo zajistit Objednateli ze strany třetí osoby/třetích osob udělovaná oprávnění v rozsahu práv duševního vlastnictví ve výši 1 000 000 Kč za každé jednotlivé porušení;
- d. poruší-li Dodavatel povinnost řádně a včas předat Objednateli Zdrojový kód a veškerou související Dokumentaci, ve výši 10 000 Kč za každý započatý den prodlení;
- e. poruší-li Dodavatel některou z povinností týkající se účasti Poddodavatelů anebo Realizačního týmu, ve výši 100 000 za každé jednotlivé porušení povinnosti;
- f. poruší-li Dodavatel svoji povinnost dodržet sjednanou Doby vyřešení Incidentu, ve výši:
 - (i) ve výši 5 000 Kč v případě každé započaté hodiny/den prodlení nad rámec sjednané Doby vyřešení v případě každého Incidentu kategorie A;
 - (ii) ve výši 2 500 v případě každé započaté hodiny/den prodlení nad rámec sjednané Doby vyřešení v případě každého Incidentu kategorie B;
 - (iii) ve výši 500 Kč v případě každé započaté hodiny/den prodlení nad rámec sjednané Doby vyřešení v případě každého Incidentu kategorie C;
- g. v případě prodlení nad rámec sjednané lhůty pro odstranění vad v Produkčním prostředí:
 - (i) Vada kategorie A ve výši 5 000 Kč za každou započatou hodinu/den v případě každé Vady;
 - (ii) Vada kategorie B ve výši 2 500 Kč za každou započatou hodinu/den v případě každé Vady;
 - (iii) Vada kategorie C ve výši 500 Kč za každou započatou hodinu/den v případě každé Vady;
- h. v případě prodlení nad rámec sjednané lhůty pro odstranění vad v Testovacím prostředí:
 - (i) Vada kategorie A ve výši 1 000 Kč za každý započatý pracovní den v případě každé Vady; a
 - (ii) Vada kategorie B ve výši 500 Kč za každý započatý pracovní den v případě každé Vady;
- i. V případě, že Dodavatel nedodrží Dostupnost stanovenou servisním modelem dle článku 12. ZOP, ve výši dle tabulky uvedené níže v závislosti na míře nedodržení požadované Dostupnosti:

Výše poklesu Dostupnosti oproti stanovené Dostupnosti modelem je	Výše smluvní pokuty
Do 2 %	10 000 Kč
2 do 5 %	15 000 Kč
5 do 10 %	25 000 Kč
10 % a více	50 000 Kč

- j. v případě prodlení Dodavatele reagovat na Požadavek Objednatele v době řešení incidentu uvedené v článku 12.2. ZOP ve výši z 2 000 Kč za každý jednotlivý případ;
- k. ve výši a za podmínek dle článku 20 ZOP v oblasti kybernetické bezpečnosti;
- l. ve výši a za podmínek dle článku 21 ZOP v oblasti ochrany osobních údajů;
- m. ve výši a za podmínek dle článku 22 ZOP v oblasti ochrany důvěrných informací; nebo

Vada kategorie A – kritická	do 4 hodin ¹
Vada kategorie B – střední	do 17:00 třetího pracovního dne od nahlášení vady ²
Vada kategorie C – nízká	do 17:00 pátého pracovního dne od nahlášení vady ³

Testovací prostředí

Kategorie vady	Lhůta k odstranění počítaná od nahlášení vady Objednatelem
Vada kategorie A – kritická	do 17:00 druhého pracovního dne od nahlášení vady ⁴
Vada kategorie B – střední	do 17:00 pátého pracovního dne od nahlášení vady ⁵
Vada kategorie C – nízká	do 17:00 desátého pracovního dne od nahlášení vady ⁶

17.3. Záruka vztahující se k Hardware

- 17.1.1. Poskytuje-li výrobce anebo Dodavatel kterékoliv části Hardware na své výrobky anebo služby záruku za jakost delší, než je záruka za jakost dle tohoto článku, zavazuje se Dodavatel udělit Objednateli nebo na Objednatele postoupit danou záruku za jakost tak, aby Objednatel byl oprávněn po skončení záruky za jakost uplatnit nároky ze záruky za jakost bez nutnosti součinnosti ze strany Dodavatele.
- 17.1.2. Zjevné vady Hardware a dalších hmotných věcí je Objednatel povinen u Dodavatele reklamovat v rámci Akceptačního řízení. V případě, že Objednatel zjistí vady hmotných věcí po akceptaci, je povinen tyto vady bez zbytečného odkladu reklamovat u Dodavatele.
- 17.1.3. V případě, že odstranění reklamovaných vad bude trvat déle než dva (2) pracovní dny, zavazuje se Dodavatel poskytnout Objednateli náhradní Hardware či jinou náhradní hmotnou věc po dobu trvání odstranění reklamované vady, nedohodnou-li se Strany jinak.

18. UKONČENÍ SMLUVNÍHO VZTAHU

18.1. Obecně k odstoupení od Smlouvy:

- Strany sjednávají, že vznikne-li Objednateli nárok na odstoupení od Smlouvy, může podle své volby odstoupit od Smlouvy v celém rozsahu či jen od některé části Plnění určené Objednatelem.
- Strany se dohodly na vyloučení použití § 1978 odst. 2 Občanského zákoníku, který stanoví, že marné uplynutí dodatečné lhůty stanovené k plnění může mít za následek odstoupení od této Smlouvy bez dalšího.
- Dodavatel nemá právo odstoupit od Smlouvy v případě nevhodných příkazů Objednatele či poskytnutí nevhodné věci Objednatelem dle § 2595 Občanského zákoníku.

18.2. Objednatel je oprávněn odstoupit od Smlouvy, v případě, že:

- Dodavatel je v prodlení s plněním dle Smlouvy či jakékoliv části Plnění déle než 30 dnů a nezjedná nápravu ani do 15 dnů od doručení písemného oznámení Objednatele o takovém prodlení.
- Dodavatel je v prodlení s Plněním dle Smlouvy déle než 60 dnů, a to i bez nutnosti zaslání předchozího upozornění.
- Nastane některý ze zákonem stanovených případů a zejména v případech podstatného porušení povinností Dodavatele stanovených ve Smlouvě. Za podstatné porušení povinností Dodavatele se považuje zejména:
 - Dodavatel je opakovaně v prodlení s prováděním Plnění dle Smlouvy;
 - prohlášení Dodavatele učiněné na základě Smlouvy se ukáže jako nepravdivé;

¹ Lhůta je stanovena v hodinách.

² Lhůta je stanovena ve dnech.

³ Lhůta je stanovena ve dnech.

⁴ Lhůta je stanovena v hodinách.

⁵ Lhůta je stanovena ve dnech.

⁶ Lhůta je stanovena ve dnech.

- (iii) Dodavatel bez upozornění a relevantního odůvodnění nepoužil k Plnění člena Realizačního týmu, ač k tomu byl povinen; nebo
 - (iv) Dodavatel poruší některou z povinností uvedenou v čl. 20. ZOP opakovaně nebo závažným způsobem.
 - d. Dodavatel poruší kteroukoliv svoji povinnost dle Smlouvy jiným než podstatným způsobem a ve lhůtě 15 dnů od doručení písemného oznámení Objednatele toto své porušení nenapraví.
 - e. Dodavatel poruší svou povinnost dle čl. 13.2. ZOP nebo čl. 13.3. ZOP nebo Poddodavatel Dodavatele poruší některou z povinností vyplývajících z požadavků dle čl. 13.2. ZOP;
 - f. Dodavatel podá insolvenční návrh jako dlužník ve smyslu § 98 Insolvenčního zákona nebo insolvenční soud nerozhodne o insolvenčním návrhu na Dodavatele do šesti (6) měsíců od zahájení insolvenčního řízení, nebo insolvenční soud vydá rozhodnutí o úpadku Dodavatele ve smyslu § 136 Insolvenčního zákona;
 - g. je přijato rozhodnutí o povinném nebo dobrovolném zrušení Dodavatele (vyjma případů sloučení nebo splynutí);
 - h. okolnost vylučující povinnost k náhradě újmy kterékoli ze Stran trvá déle než 30 dnů;
a
 - i. dojde k Významné změně dle čl. 4.2. ZOP;
 - j. dojde k Významné změně kontroly nad Dodavatelem nebo změny kontroly nad zásadními aktivy využívanými Dodavatelem k plnění Smlouvy, přičemž kontrolou se zde rozumí vliv, ovládnutí či řízení dle ust. § 71 a násl. ZOK, či ekvivalentní postavení;
 - k. dojde k Významné změně ovlivnění nebo ovládnutí Dodavatele podle ust. § 71 a násl. ZOK nebo změně vlastnictví zásadních aktiv, využívaných Dodavatelem k plnění Smlouvy a změně oprávnění nakládat s těmito aktivy, či dojde ke změně ekvivalentní těmto změnám a tato změna bude Objednatelem vyhodnocena jako riziko bezpečnosti informací, které nelze odstranit jiným opatřením; toto ustanovení se uplatní i pro případ, že Dodavatel o takových změnách dopředu a včas neinformuje Objednatele.
- 18.3. Dodavatel je oprávněn odstoupit od Smlouvy pouze v případech jejího podstatného porušení,
- 18.4. jestliže:
- a. Objednatel nezaplatil jakoukoli dlužnou částku za Plnění dle Smlouvy řádně a včas a toto porušení nenapravil ani do 60 dnů ode dne obdržení písemné výzvy k nápravě; nebo
 - b. Objednatel poruší jinou povinnost dle Smlouvy podstatným způsobem a ve lhůtě 60 dnů ode dne obdržení písemné výzvy k nápravě toto své porušení nenapraví.
- 18.5. Dodavatel není oprávněn odstoupit od Smlouvy ve vztahu k části Plnění, za kterou mu již bylo Objednatelem zapláceno.

19. ZMĚNY SMLOUVY A ZMĚNOVÉ ŘÍZENÍ

- 19.1. Není-li ve Smlouvě nebo jejích Přílohách stanoveno jinak, může být Smlouva měněna nebo zrušena pouze v listinné podobě, a to v případě změn Smlouvy číslovanými dodatky, který musí být podepsány oběma Stranami a uzavřeny v souladu se ZZVZ.
- 19.2. Pokud je ve Smlouvě upraveno Opční právo, vyhrazuje si Objednatel v souladu s ustanovením § 100 odst. 3 ZZVZ vyhrazenou změnu závazku z této Smlouvy spočívající v pořízení dalšího obdobného Plnění od vybraného účastníka v rámci zadávacího řízení Veřejné zakázky, tj. od Dodavatele dle Smlouvy. Předmětem plnění Opčního práva je poskytnutí dalšího obdobného Plnění dle Smlouvy tak, jak bylo podrobně vymezeno včetně dalších zákonných náležitostí vyhrazené změny závazku dle § 100 odst. 3 ZZVZ v Zadávací dokumentaci předmětné Veřejné zakázky.
- 19.3. Objednatel je oprávněn do uplynutí tří (3) let od nabytí účinnosti Smlouvy kdykoliv uplatnit toto Opční právo, a to i opakovaně do vyčerpání limitů Opčního práva definovaných v Zadávací dokumentaci. Vyhrazená změna závazku ze Smlouvy bude Stranami projednána v rámci jednacího řízení bez uveřejnění dle § 66 ZZVZ, které bude zahájeno Objednatelem v souladu s tímto ustanovením, a jehož výsledkem bude uzavření listinného dodatku k této Smlouvě či uzavření nové smlouvy mezi Objednatelem nebo Dodavatelem.

20. KYBERNETICKÁ BEZPEČNOST

- 20.1. Tento článek se uplatní v případě, kdy tak výslovně stanoví Smlouva, pokud je Předmětem Smlouvy Informační či komunikační systém, pokud má Plnění dopad na Informační či komunikační systém, nebo pokud je Smlouva uzavřena s Významným dodavatelem či Provozovatelem. Zda je Dodavatel Významným dodavatelem či Provozovatelem, stanoví Smlouva. Na jiné Smlouvy a vztahy se neuplatní, ledaže se Dodavatel stane významným dodavatelem či Provozovatelem v průběhu plnění Smlouvy. V takovém případě se na něj čl. 20. uplatní v rozsahu v jakém to po něm lze spravedlivě požadovat.
- 20.2. Dodavatel se při plnění Smlouvy zavazuje postupovat v souladu se ZKB, VKB a souvisejícími právními předpisy, dodržovat zásady bezpečnosti informací, Interní předpisy Objednatele a z nich vyplývající povinnosti týkající se bezpečnostních opatření, provozní řády prostor Objednatele, rozhodnutí, opatření obecné povahy, či jiný správní akt NÚKIB či jiného správního orgánu anebo závazné podmínky pro Objednatele stanovené orgánem veřejné moci ukládající Objednateli další povinnosti ve smyslu ZKB a VKB, včetně upozorňování a zajištění hlášení Kybernetických bezpečnostních událostí a Kybernetických bezpečnostních incidentů Objednateli, jakož i další bezpečnostní politiky, metodiky a postupy, se kterými byl Objednatelem seznámen.
- 20.3. Dodavatel je povinen seznámit se s bezpečnostními požadavky Objednatele uvedenými ve Smlouvě, jejích přílohách, těchto ZOP, Interních předpisech Objednatele a seznámit s nimi osoby podílející se na plnění Smlouvy dle potřeby s ohledem na charakter jejich plnění s přihlédnutím k zajištění bezpečnosti informací. Kontaktní osoba Dodavatele je povinna splnění povinnosti dle předchozí věty Objednateli potvrdit do 30 dnů od uzavření Smlouvy. Pokud je to potřebné, je Dodavatel povinen provést školení bezpečnostních požadavků dle tohoto odstavce a dále je provádět v pravidelných intervalech, nejméně 1x ročně. Dodavatel je také povinen aktivně vynucovat dodržování takových bezpečnostních požadavků dotčenými osobami na straně Dodavatele. Za porušení těchto pravidel osobami uvedenými v tomto odstavci odpovídá Dodavatel tak, jako by je porušil sám.
- 20.4. Není-li ve Smlouvě ujednáno jinak, je Dodavatel povinen vytvořit, pravidelně aktualizovat a vynucovat vůči osobám podílejícím se, byť i nepřímou, na předmětu Smlouvy:
- politiku řízení přístupu, na základě které přidělí oprávnění k výkonu činností jednotlivým rolím svých fyzických osob (přístup pro více osob na jednom účtu je nežádoucí a lze pouze se souhlasem Objednatele) podílejících se na plnění Smlouvy (zaměstnanci, programátoři podnikatelé apod.) v nejmenším možném a nutném rozsahu tak, aby měli přístup k aktivům Objednatele pouze ty osoby, které takový přístup skutečně potřebují k výkonu činností týkajících se předmětu Plnění dle Smlouvy; není-li ve Smlouvě ujednáno jinak, je Dodavatel dále povinen průběžně monitorovat a zaznamenávat přístupy všech osob účastnících se na Plnění dle Smlouvy, jakož i vyhodnocovat oprávněnost těchto přístupů (logování přístupů) a tuto svou povinnost v politice řízení přístupu zohlednit;
 - politiku zvládnání Kybernetických bezpečnostních událostí a Kybernetických bezpečnostních incidentů obsahující činnosti, role, odpovědnosti a pravomoci k rychlému a účinnému zvládnání Kybernetických bezpečnostních událostí a Kybernetických bezpečnostních incidentů.
- 20.5. Kontaktní osoba Dodavatele je povinna před započítím Plnění, nejpozději však do 30 dnů od uzavření Smlouvy, určit a popsat veškerá dotčená primární i podpůrná aktiva na straně Dodavatele potřebná pro plnění Smlouvy. Dodavatel je povinen při nakládání s veškerými aktivy (dotčenými aktivy Dodavatele a Objednatele) postupovat tak, aby chránil jejich důvěrnost, dostupnost a integritu a zavést přiměřená opatření na jejich ochranu. Dodavatel je povinen řídit rizika spojená s Plněním dle Smlouvy minimálně dle standardů požadovaných normou ISO 27001 a případně dle Interních předpisů, pokud obsahují závazná pravidla pro řízení rizik. Dodavatel je povinen bez zbytečného odkladu po uzavření Smlouvy kontaktní osobu Objednatele informovat o způsobu řízení rizik a o zbytkových rizicích souvisejících s Plněním Smlouvy a následně v pravidelných intervalech informovat o změnách.
- 20.6. Dodavatel je povinen zaslat kontaktní osobě Objednatele bez zbytečného odkladu všechna hlášení o událostech, která mají charakter Kybernetické bezpečnostní události nebo Kybernetického bezpečnostního incidentu včetně případů porušení zabezpečení Osobních údajů, vždy bez zbytečného odkladu, nejpozději však do tří (3) hodin po jejich zjištění, a sdělit Objednateli opatření, která již provedl ve vztahu k této Kybernetické bezpečnostní události anebo Kybernetickému bezpečnostnímu incidentu, případně zvolí jinou formu dohodnutou mezi Objednatelem a Dodavatelem určenou ke včasnému hlášení Kybernetické bezpečnostní události nebo Kybernetického bezpečnostního incidentu a/nebo již učiněných

opatření. Dodavatel je povinen veškeré Kybernetické bezpečnostní události a Kybernetické bezpečnostní incidenty zaznamenávat a po nezbytně dlouhou dobu uchovávat. Dodavatel je povinen poskytnout Objednateli veškerou nezbytnou součinnost k detekci, vyhodnocení či řešení Kybernetické bezpečnostní události nebo Kybernetického bezpečnostního incidentu, a to včetně případné realizace nutných opatření dle pokynů Objednatele. Zapříčinil-li Dodavatel Kybernetický bezpečnostní incident nebo podílel-li se na jeho vzniku, provede analýzu příčin Kybernetického bezpečnostního incidentu a navrhne opatření za účelem zamezení jeho opakování v budoucnu. Dodavatel je povinen ohlásit každou jednotlivou Kybernetickou bezpečnostní událost nebo Kybernetický bezpečnostní incident jedním z následujících způsobů:

- a. e-mailem na adresu kontaktní osoby uvedené ve Smlouvě nebo
- b. telefonicky na telefonní číslo kontaktní osoby uvedené ve Smlouvě nebo
- c. ohlášením do Helpdesku Objednatele.

- 20.7. Dodavatel je povinen pravidelně alespoň čtvrtletně předkládat Objednateli zprávu o počtu a druhu útoků a Kybernetických bezpečnostních událostí a Kybernetických bezpečnostních incidentů, které zaznamenal ve spojení s Plněním a/nebo Předmětem Smlouvy.
- 20.8. Dodavatel se zavazuje poskytnout Objednateli veškerou součinnost nezbytnou k tomu, aby Objednatel řádně naplňoval právní povinnosti stanovené ZKB, VKB a Interními předpisy. Zejména se Dodavatel zavazuje poskytnout Objednateli součinnost směřující k zavedení a provádění bezpečnostních opatření podle ZKB, VKB a Interních předpisů a řešení Kybernetických bezpečnostních událostí a Kybernetických bezpečnostních incidentů. Jestliže Dodavatel při plnění Smlouvy zjistí či jako odborník mohl a měl zjistit rozpor ustanovení Interních předpisů se ZKB, VKB a nebo rozhodnutím či jiným pokynem NÚKIB v souladu se ZKB, je povinen takový rozpor Objednateli neprodleně ohlásit a poskytnout Objednateli součinnost k jeho odstranění.
- 20.9. V případě, že dojde k jakémukoliv rozporu mezi Dodavatelem a třetí osobou, která není jeho Poddodavatelem a je dodavatelem Software nebo jiných technologií dotčených plněním povinností Dodavatele dle této Smlouvy, je Dodavatel povinen tuto skutečnost bez zbytečného odkladu oznámit Objednateli. Dodavatel je dále povinen poskytovat Objednateli nutnou součinnost pro jednání s těmito třetími osobami a sám se těchto jednání účastnit, nebo na základě žádosti Objednatele jednat s těmito třetími osobami napřímo.
- 20.10. Objednatel má právo v souladu s ustanoveními § 2593 Občanského zákoníku prostřednictvím určených osob kdykoli kontrolovat plnění Smlouvy u Dodavatele a jeho případných Poddodavatelů, a to i prostřednictvím třetí osoby; předchozí věta se uplatní obdobně v případě kontroly některé ze Stran ze strany kontrolního orgánu ve smyslu zákona č. 255/2012 Sb., kontrolní řád, ve znění pozdějších předpisů.
- 20.11. Objednatel má právo prostřednictvím určených osob provádět v pravidelných intervalech (1x ročně, není-li ve Smlouvě ujednáno jinak), jakož i v případě důvodného podezření na závažné porušení povinností Dodavatele dle těchto ZOP, v případě Kybernetických bezpečnostních incidentů a/nebo v jiných případech vyžadovaných ZKB a/nebo VKB, audit kybernetické bezpečnosti, tj. dodržování bezpečnosti informací dle Interních předpisů, ZKB a VKB u Dodavatele a jeho případných Poddodavatelů, a to i prostřednictvím třetí osoby. V rámci auditu kybernetické bezpečnosti je Objednatel oprávněn zejména porovnávat zjištěné skutečnosti s bezpečnostní dokumentací Objednatele a nad rámec obvyklý u auditu kybernetické bezpečnosti dále provádět následující činnosti:
 - a. nehlášená návštěva u Dodavatele v místě umístění členů Realizačního týmu či jiných osob podílejících se na plnění Smlouvy v rozsahu tří (3) hodin vždy nejčastěji čtyřikrát (4x) za rok; a
 - b. nehlášený telefonát s členem Realizačního týmu, který má přístup do Informačního či komunikačního systému, zahrnující konkrétní dotazy na zabezpečení a jiné aspekty informační bezpečnosti dotčeného Informačního či komunikačního systému.
- 20.12. Dodavatel je povinen umožnit Objednateli provedení kontroly a auditu kybernetické bezpečnosti a zajistit (i smluvně) právo na provedení této kontroly a auditu kybernetické bezpečnosti u svých případných Poddodavatelů, jakož i veškerou další součinnost nezbytnou pro provedení auditu. Kontrolu a audit kybernetické bezpečnosti může rovněž provést i třetí osoba pověřená Objednatelem. Průběh takového auditu je doložen např. auditní zprávou či jiným obdobným dokumentem. Případné náklady na straně Dodavatele na provedení auditu jsou součástí Ceny za Plnění dle Smlouvy. Dodavatel je oprávněn rozporovat výsledky auditu kybernetické bezpečnosti do 7 pracovních dnů od oznámení výsledku auditu kybernetické bezpečnosti. Dodavatel může rozporovat a) existenci vytčeného porušení či hrozby; b) že

porušení či hrozba byla Dodavatelem již odstraněna. V obou případech uvede skutečnosti a důkazy k podpoře svých tvrzení. Objednatel je v takovém případě povinen takové připomínky vypořádat. V případě, že Objednatel na svém zjištění setrvává, je Dodavatel povinen se tímto auditem řídit.

- 20.13. Pokud audit kybernetické bezpečnosti odhalí jakékoliv podstatné porušení či hrozbu takového porušení, je Dodavatel povinen napravit nedostatky vč. přijetí případných dalších bezpečnostních opatření a o tomto informovat Objednatele, pokud se jedná o Významného dodavatele, je povinen napravit nedostatky bezodkladně a informovat Objednatele do 7 dnů.
- 20.14. Je-li součástí předmětu Plnění správa síťové infrastruktury a/nebo jejích prvků (aktivních či pasivních), je Dodavatel povinen za součinnosti oprávněných osob na straně Objednatele:
- provádět analýzy topologie sítě či skenování aktivních částí předmětu Plnění;
 - zabezpečit vhodnými technickými prostředky přenos Dat a informací; a
 - realizovat bezpečnostní opatření pro odstranění nebo blokování síťových spojení, která neodpovídají požadavkům na ochranu integrity komunikační sítě.
- 20.15. Významný dodavatel je dále povinen:
- poskytnout Objednateli veškeré potřebné informace a součinnost v procesu řízení a evidence změn v souladu s § 11 VKB dle potřeb Objednatele (zejm. při posouzení, zda je změna Významnou změnou, analýze souvisejících rizik, přijímání opatření za účelem snížení všech nepříznivých dopadů spojených se změnami, aktualizaci bezpečnostní dokumentace, souvisejícím testováním, zajištění možnosti navrácení do původního stavu a provedení dalších činností dle VKB);
 - strpět a poskytnout Objednateli veškerou potřebnou součinnost v případě nutnosti provést penetrační testování;
 - zpracovat a pravidelně aktualizovat bezpečnostní dokumentaci v rozsahu stanoveném ve Smlouvě;
 - průběžně detekovat známé zranitelnosti dotčených aktiv Objednatele a bezodkladně na ně upozorňovat Objednatele; a
 - vést v elektronické formě provozní deník obsahující veškeré podstatné okolnosti související s plněním povinností Dodavatele dle článku 20. ZOP a/nebo Plněním, provozní události důležitých aktiv a relevantní záznamy o plnění povinností Dodavatele dle článku 20. ZOP a zpřístupnit jej Objednateli prostřednictvím zabezpečeného vzdáleného přístupu, není-li ve Smlouvě ujednáno jiný způsob; v provozním deníku Významný dodavatel dále do 20. dne následujícího měsíce uvede výstup z monitoringu dostupnosti, důvěrnosti a integrity aktiv Objednatele, se kterými pracuje v rámci plnění Smlouvy, prováděného nejméně jedenkrát měsíčně a vyhodnocovaného vždy k 10. dni následujícího měsíce.
- 20.16. Provozovatel je dále povinen:
- provádět pravidelné zálohy dat a programového vybavení vztahujících se k Plnění dle Smlouvy, zabezpečit je vhodnými prostředky proti neoprávněným přístupům nebo jejich ztrátě a v pravidelných intervalech testovat funkčnost těchto záloh, nejméně jedenkrát za měsíc, není-li ve Smlouvě ujednáno jinak;
 - plnit další povinnosti vyplývající pro Provozovatele ze ZKB a VKB.
- 20.17. Pokud Objednatel zjistí, že Dodavatel postupuje v rozporu s tímto článkem, je Objednatel v takovém případě oprávněn dožadovat se toho, aby Dodavatel odstranil vady vzniklé vadným postupem Dodavatele, zdržel se provádění postupů, které jsou v rozporu s tímto článkem, nebo konal, jak je od něj vyžadováno tímto článkem, a dále Smlouvou plnil řádným způsobem. Strany se dohodnou na podmínkách a lhůtě k odstranění nedostatků plnění Smlouvy ve smyslu tohoto odstavce, přičemž nedohodnou-li se Strany na konkrétní lhůtě, pak je Dodavatel povinen odstranit nedostatky do třiceti (30) dnů. Jestliže Dodavatel včas neodstraní nedostatky ve smyslu předchozí věty tohoto odstavce nebo se jedná o porušení povinnosti (bez ohledu na jeho závažnost), pak je Objednatel oprávněn od Smlouvy odstoupit.
- 20.18. Kontaktní osoby Stran vzájemně komunikují v průběhu plnění Smlouvy za účelem dosažení standardů pro bezpečnost informací dle. V případě ohrožení anebo porušení bezpečnosti informací, zejména v případě výskytu Kybernetické bezpečnostní události anebo Kybernetického bezpečnostního incidentu, jsou kontaktní osoby povinny vzájemně komunikovat, ihned po zjištění takových skutečností hlásit jejich výskyt druhé Straně a společně podnikat kroky k zajištění obnovení bezpečnosti informací.

- 20.19. Dodavateli nenáleží za plnění povinností souvisejících s bezpečností informací ve smyslu článku 20. ZOP jakákoliv další odměna, resp. taková odměna je součástí Ceny.
- 20.20. Objednatel je oprávněn požadovat na Dodavateli zaplacení smluvní pokuty:
- a. za každý den prodlení při zavedení bezpečnostních opatření podle ZKB, VKB, těchto ZOP a Interních předpisů
 - (i) ve výši 5 000 Kč po dobu prvních pěti (5) dnů prodlení;
 - (ii) ve výši 10 000 Kč po dobu od šestého (6.) dne prodlení do desátého (10.) dne prodlení; a
 - (iii) ve výši 20 000 Kč po dobu od jedenáctého (11.) dne prodlení;
 - b. za každý den Objednatel zjištěného soustavného porušování bezpečnostních opatření podle ZKB, VKB, těchto ZOP a Interních předpisů:
 - (i) ve výši 5 000 Kč do šestého (6.) dne soustavného porušování; a
 - (ii) ve výši 10 000 Kč od šestého (6.) dne soustavného porušování;
 - c. ve výši 100 000 Kč za každý případ porušení povinnosti hlášení událostí, které mají charakter Kybernetické bezpečnostní události nebo Kybernetického bezpečnostního incidentu;
 - d. ve výši 100 000 Kč za každý případ neumožnění nebo odepření provedení kontroly a auditu kybernetické bezpečnosti ve smyslu článku 20. ZOP;
 - e. ve výši 500 000 Kč za každý případ porušení článku 20. ZOP, přičemž toto porušení vedlo ke Kybernetickému bezpečnostnímu incidentu;
 - f. ve výši 10 000 Kč za každý započatý den trvání porušení povinností Významného dodavatele dle článku 20. ZOP, dané porušení nebylo odstraněno a negativní následek porušení povinnosti stále trvá; a
 - g. ve 50 000 Kč za každý případ jiného porušení článku 20. ZOP neuvedeného výše.

21. OCHRANA OSOBNÍCH ÚDAJŮ

- 21.1. Budou-li údaje, ke kterým Dodavatel získá přístup v souvislosti s Plněním dle Smlouvy, mít povahu Osobních údajů, je Dodavatel povinen přijmout veškerá opatření k tomu, aby nemohlo dojít k neoprávněnému nebo nahodilému přístupu k těmto Osobním údajům, jejich změně, zničení či ztrátě, neoprávněným přenosům či jinému zneužití, a zajistit nakládání s Osobními údaji v souladu s GDPR.
- 21.2. Pokud bude v rámci provádění Plnění docházet ke zpracování Osobních údajů, je rozsah zpracovávaných Osobních údajů uveden ve Smlouvě. Pokud dojde v rámci poskytování Plnění ke zpracování Osobních údajů, které Smlouva výslovně neuvádí, budou tato nová zpracování Osobních údajů prováděna za stejných podmínek.
- 21.3. Dodavatel bude zpracovávat Osobní údaje pro Objednatele výhradně za účelem poskytování služeb v rozsahu ujednaném podle Smlouvy. Dodavatel bude pro Objednatele zpracovávat Osobní údaje výhradně za uvedeným účelem, způsobem a na základě doložených pokynů a podmínek Objednatele a v souladu s nimi tak, jak vyplývají ze Smlouvy. Dodavatel neprodleně informuje Objednatele, pokud jsou podle jeho názoru určité pokyny Objednatele v rozporu s účinnými právními předpisy.
- 21.4. Dodavatel se zavazuje přijmout vhodná technická a organizační opatření podle GDPR, které se na něj jako na zpracovatele vztahují, a plnění těchto povinností na vyžádání doložit Objednateli.
- 21.5. Dodavatel může předávat Osobní údaje do třetí země nebo mezinárodní organizaci ve smyslu GDPR pouze na základě zvláštního pokynu Objednatele. Je-li takovéto předání založeno na povinnosti vyplývající z práva Unie nebo členského státu, které se na Objednatele vztahuje, informuje Dodavatel Objednatele o tomto právním požadavku před předáním, ledaže by tyto právní předpisy toto informování zakazovaly z důležitých důvodů veřejného zájmu.
- 21.6. Dodavatel je povinen zajistit, aby se osoby oprávněné zpracovávat osobní údaje zavázaly zachovávat mlčenlivost ve vztahu ke všem Osobním údajům, které zpracovává na základě Smlouvy, a rovněž tak o bezpečnostních opatřeních, jejichž zveřejnění by ohrozilo zabezpečení osobních údajů.
- 21.7. Dodavatel je povinen přijmout všechna opatření dle čl. 32 GDPR tak, aby byla zajištěna odpovídající bezpečnost Osobních údajů. Dodavatel může do zpracování zapojit Poddodavatele pouze na základě předchozího písemného souhlasu Objednatele. Dodavatel se zavazuje s těmito Poddodavateli uzavřít smlouvu v souladu s GDPR zajišťující dodržování

práv a povinností stanovených Smlouvou a/nebo těmito ZOP, zvláště pak povinnosti mlčenlivosti a zajištění bezpečnosti Osobních údajů a poskytnutí dostatečných záruk pro zavedení stejných technických a organizačních opatření Poddodavatelem, jakož i v souladu s dalšími aplikovatelnými právními předpisy. Dodavatel je dále povinen zohlednit povahu zpracování, být Objednateli nápomocen prostřednictvím vhodných technických a organizačních opatření pro splnění povinnosti Objednatele reagovat na žádost o výkon práv subjektu údajů dle GDPR.

- 21.8. Dodavatel je povinen být Objednateli nápomocen při zajišťování souladu s povinnostmi podle článku 32 až 36 GDPR, a to při zohlednění povahy zpracování informací, jež má Dodavatel k dispozici. V případech, kdy povaha věci vyžaduje informování Objednatele ze strany Dodavatele, informuje Dodavatel Objednatele bez zbytečného odkladu.
- 21.9. Dodavatel je povinen umožnit Objednateli a jím pověřené osobě během běžné pracovní doby Dodavatele provést v sídle Dodavatele kontrolu dodržování povinností týkajících se zpracování Osobních údajů vyplývajících ze Smlouvy, a to i po ukončení stanovené doby zpracování, tj. po ukončení této Smlouvy, a to do 3 měsíců od jejího ukončení.
- 21.10. Po ukončení zpracování Osobních údajů podle Smlouvy je Dodavatel povinen poskytnout Objednateli všechna Zařízení obsahující Osobní údaje, pokud je to možné, a vymazat všechny zpracovávané Osobní údaje ze všech svých systémů nebo databází, včetně vymazání všech záložních kopií, s výjimkou, kdy uchovávání vyžadují právní předpisy, nebo k tomu dal písemný souhlas Objednatel.
- 21.11. V případě, že Dodavatel zpracuje osobní údaje nad rámec vymezený Smlouvou/doloženými pokyny Objednatele, považuje se ve vztahu k takovému zpracování za správce. Pokud tímto zpracováním nad rámec vymezený Smlouvou/doloženými pokyny Objednatele vznikne Objednateli škoda, je Dodavatel povinen škodu uhradit.
- 21.12. Pokud Dodavatel poruší povinnost chránit Osobní údaje v souladu s tímto článkem, vzniká Objednateli nárok na zaplacení smluvní pokuty ve výši částky sankce případně uložené z tohoto důvodu Objednateli ze strany Úřadu pro ochranu osobních údajů či jiným správním orgánem, který bude v budoucnu vykonávat působnost Úřadu pro ochranu osobních údajů. Objednatel je však za předpokladu, že mu k tomu Dodavatel poskytne nezbytnou součinnost, povinen uplatnit v příslušných řízeních veškeré přiměřené námítky, které mohl uplatnit ve svém zájmu, a v rámci řízení je povinen řádně hájit svá práva.

22. OCHRANA DŮVĚRNÝCH INFORMACÍ

- 22.1. Dodavatel se zavazuje zachovávat mlčenlivost o všech Důvěrných informacích, které získal nebo mu byly poskytnuty či zpřístupněny v souvislosti s plněním povinností dle Smlouvy, a uchovávat je v tajnosti.
- 22.2. Dodavatel se zavazuje použít Důvěrné informace pouze k plnění svých povinností vyplývajících ze Smlouvy. Dodavatel nesmí použít Důvěrné informace k jinému účelu.
- 22.3. Dodavatel nesmí bez předchozího písemného souhlasu Objednatele zpřístupnit Důvěrné informace žádné třetí osobě, a to v jakékoli formě. To neplatí u Důvěrných informací, ohledně kterých byla Dodavateli pravomocným rozhodnutím soudu, správního orgánu, či jiného příslušného státního orgánu v konkrétním případě uložena povinnost Důvěrnou informaci poskytnout nebo plyne-li taková povinnost Dodavateli z právního předpisu.
- 22.4. Dodavatel nesmí Důvěrné informace bez předchozího písemného souhlasu Objednatele rozmnožovat, kopírovat či jakýmkoliv jiným způsobem reprodukovat. Dodavatel dále nesmí Důvěrné informace bez předchozího písemného souhlasu Objednatele uchovávat v jakémkoliv databázi, počítačovém programu, úložišti či na datovém nosiči, vyjma případů, kdy je takové uchovávání Důvěrných informací nezbytné pro účel vyplývající ze Smlouvy.
- 22.5. Dodavatel se zavazuje provést technická, organizační, právní a personální opatření, kterými zajistí dodržování povinností zachovat mlčenlivost o Důvěrných informacích a uchovat Důvěrné informace v tajnosti v rozsahu podle tohoto článku i ze strany svých zaměstnanců, Poddodavatelů, jakož i dalších osob, kterým budou Důvěrné informace poskytnuty či zpřístupněny.
- 22.6. Objednatel je oprávněn kdykoliv kontrolovat řádné plnění povinností Dodavatele uvedených v tomto článku, k čemuž se Dodavatel zavazuje bez zbytečného odkladu poskytnout Objednateli veškerou součinnost, zejména je Objednatel oprávněn kontrolovat řízení bezpečnosti Důvěrných informací Dodavatelem. V případě, že Objednatel vyzve Dodavatele na základě kontroly k nápravě, je Dodavatel povinen takové výzvě vyhovět v Objednatelem stanovené přiměřené lhůtě.
- 22.7. Objednatel je oprávněn požadovat na Dodavateli zaplacení smluvní pokuty:

(a) ve výši 500 000 Kč za každé jednotlivé jednání, které představuje porušení jakékoli z povinností Dodavatele dle tohoto článku, vyjma povinností stanovených v článku 22.6. ZOP

(a) ve výši 100 000 Kč za každé jednotlivé jednání, které představuje porušení jakékoli z povinností stanovených v článku 22.6. ZOP.

Příloha č. 4 Smlouvy o údržbě a provozu software

Realizační tým

Pozice	Kontaktní údaje
Projektový manažer	Jméno a příjmení: [DOPLNÍ ZHOTOVITEL] Telefon: [DOPLNÍ ZHOTOVITEL] E-mail: [DOPLNÍ ZHOTOVITEL]
Architekt technický	Jméno a příjmení: [DOPLNÍ ZHOTOVITEL] Telefon: [DOPLNÍ ZHOTOVITEL] E-mail: [DOPLNÍ ZHOTOVITEL]
Architekt aplikační	Jméno a příjmení: [DOPLNÍ ZHOTOVITEL] Telefon: [DOPLNÍ ZHOTOVITEL] E-mail: [DOPLNÍ ZHOTOVITEL]

Konzultant CO	Jméno a příjmení: [DOPLNÍ ZHOTOVITEL] Telefon: [DOPLNÍ ZHOTOVITEL] E-mail: [[DOPLNÍ ZHOTOVITEL]
Konzultant FI	Jméno a příjmení: [DOPLNÍ ZHOTOVITEL] Telefon: [DOPLNÍ ZHOTOVITEL] E-mail: [[DOPLNÍ ZHOTOVITEL]
Konzultant FI-AA (AM)	Jméno a příjmení: [DOPLNÍ ZHOTOVITEL] Telefon: [DOPLNÍ ZHOTOVITEL] E-mail: [[DOPLNÍ ZHOTOVITEL]
Konzultant SD	Jméno a příjmení: [DOPLNÍ ZHOTOVITEL] Telefon: [DOPLNÍ ZHOTOVITEL] E-mail: [[DOPLNÍ ZHOTOVITEL]

Konzultant MM	Jméno a příjmení: [DOPLNÍ ZHOTOVITEL] Telefon: [DOPLNÍ ZHOTOVITEL] E-mail: [[DOPLNÍ ZHOTOVITEL]
Konzultant HR	Jméno a příjmení: [DOPLNÍ ZHOTOVITEL] Telefon: [DOPLNÍ ZHOTOVITEL] E-mail: [[DOPLNÍ ZHOTOVITEL]
Konzultant RE-FX	Jméno a příjmení: [DOPLNÍ ZHOTOVITEL] Telefon: [DOPLNÍ ZHOTOVITEL] E-mail: [[DOPLNÍ ZHOTOVITEL]
Konzultant IS-U	Jméno a příjmení: [DOPLNÍ ZHOTOVITEL] Telefon: [DOPLNÍ ZHOTOVITEL] E-mail: [[DOPLNÍ ZHOTOVITEL]

Konzultant PM	Jméno a příjmení: [DOPLNÍ ZHOTOVITEL] Telefon: [DOPLNÍ ZHOTOVITEL] E-mail: [[DOPLNÍ ZHOTOVITEL]
Konzultant PS	Jméno a příjmení: [DOPLNÍ ZHOTOVITEL] Telefon: [DOPLNÍ ZHOTOVITEL] E-mail: [[DOPLNÍ ZHOTOVITEL]
Konzultant BC	Jméno a příjmení: [DOPLNÍ ZHOTOVITEL] Telefon: [DOPLNÍ ZHOTOVITEL] E-mail: [[DOPLNÍ ZHOTOVITEL]

Obchodní podmínky ke Smlouvě o poskytování služeb

OBSAH OBCHODNÍCH PODMÍNEK	1
ČÁST 1 - ÚVODNÍ USTANOVENÍ	2
ČÁST 2 - NÁVRH NA UZAVŘENÍ SMLOUVY O POSKYTOVÁNÍ SLUŽEB	3
ČÁST 3 - SLUŽBY	3
ČÁST 4 - CENA SLUŽEB	4
ČÁST 5 - ZMĚNA CENY SLUŽEB	4
ČÁST 6 - PLATEBNÍ PODMÍNKY	5
ČÁST 7 - MÍSTO PLNĚNÍ	5
ČÁST 8 - DOBA PLNĚNÍ	6
ČÁST 9 - PROVÁDĚNÍ SLUŽEB	6
ČÁST 10 - ZKUŠEBNÍ PROVOZ	8
ČÁST 11 - PŘEPRAVA SLUŽEB	9
ČÁST 12 - PODDODAVATELÉ	10
ČÁST 13 - PŘEDÁNÍ A PŘEVZETÍ SLUŽEB	10
ČÁST 14 - VLASTNICKÉ PRÁVO A NEBEZPEČÍ ŠKODY	11
ČÁST 15 - VADY PLNĚNÍ A ZÁRUKA	12
ČÁST 16 - UPLATNĚNÍ PRÁV Z VADNÉHO PLNĚNÍ	12
ČÁST 17 - PODMÍNKY ODSTRANĚNÍ VAD	13
ČÁST 18 - POJIŠTĚNÍ	14
ČÁST 19 - DUŠEVNÍ VLASTNICTVÍ	14
ČÁST 20 - SANKCE	15
ČÁST 21 - OBECNÁ ODPOVĚDNOST POSKYTOVATELE	15
ČÁST 22 - Odstoupení od smlouvy o poskytování služeb	16
ČÁST 23 - OSTATNÍ UJEDNÁNÍ	17

ČÁST 1 - ÚVODNÍ USTANOVENÍ

1. Pro účely těchto Obchodních podmínek mají následující slova význam u nich uvedený:
 - 1.1. **Občanský zákoník** – zákon č. 89/2012 Sb., občanský zákoník, ve znění pozdějších předpisů.
 - 1.2. **ZoDPH** – zákon č. 235/2004 Sb., o dani z přidané hodnoty, ve znění pozdějších předpisů.
 - 1.3. **ZoÚ** – zákon č. 563/1991 Sb., o účetnictví, ve znění pozdějších předpisů.
 - 1.4. **SZ** – zákon č. 183/2006 Sb., o územním plánování a stavebním řádu (stavební zákon), ve znění pozdějších předpisů.
 - 1.5. **ZZVZ** – zákon č. 134/2016 Sb., o zadávání veřejných zakázkách, ve znění pozdějších předpisů.
 - 1.6. **Objednatel** – Správa železnic, státní organizace, IČO 70994234, se sídlem Praha 1 – Nové Město, Dlážděná 1003/7, PSČ 110 00, zapsaná v obchodním rejstříku vedeném Městským soudem v Praze pod sp. zn. A 48384.
 - 1.7. **Poskytovatel** – osoba uvedená ve Smlouvě o poskytování služeb jako Poskytovatel; též všechny osoby, které jsou ve Smlouvě o poskytování služeb uvedené na straně Poskytovatele, je-li na straně Poskytovatele více než jedna osoba.
 - 1.8. **Smluvní strany** – Objednatel a Poskytovatel.
 - 1.9. **Smluvní strana** – Objednatel nebo Poskytovatel dle smyslu ujednání.
 - 1.10. **Nabídka** – souhrn dokumentů, které Poskytovatel podal jako návrh do zadávacího řízení, na jehož základě byla uzavřena Smlouva o poskytování služeb.
 - 1.11. **Smlouva o poskytování služeb** – smlouva uzavřená mezi Smluvními stranami, která odkazuje na Obchodní podmínky.
 - 1.12. **Obchodní podmínky** – tento text obchodních podmínek.
 - 1.13. **Předmět služeb** – věc, která má být zhotovena, nebo činnost s jiným výsledkem, specifikovaná ve Smlouvě o poskytování služeb.
 - 1.14. **Související plnění** – další plnění (práce, dodávky, služby, činnosti a výkony), která je Poskytovatel povinen dle Smlouvy o poskytování služeb poskytnout vedle samotného provedení Předmětu služeb.
 - 1.15. **Rozhodnutí Objednatele** – veškerá rozhodnutí, sdělení, souhlasy, povolení či jiné výsledky úkonů orgánů státní správy, samosprávy či jiných subjektů, které pro účely Služeb nebo v souvislosti s ním získal nebo do doby dokončení Služeb získá Objednatel a jež Objednatel Poskytovateli předal nebo s nimiž se Poskytovatel jinak seznámil.
 - 1.16. **Rozhodnutí Poskytovatele** – veškerá rozhodnutí, sdělení, souhlasy, povolení či jiné výsledky úkonů orgánů státní správy, samosprávy či jiných subjektů, které je Poskytovatel povinen dle Smlouvy o poskytování služeb získat. Jakékoliv Rozhodnutí Poskytovatele, které není v českém jazyku, musí být do českého jazyka přeloženo a překlad musí být úředně ověřen.
 - 1.17. **Veřejnoprávní podklady** – souhrn Rozhodnutí Objednatele a Rozhodnutí Poskytovatele.
 - 1.18. **Doklady** – veškeré listiny, které se vztahují k Předmětu služeb nebo Souvisejícímu plnění a které jsou třeba k jejich převzetí a užívání; veškerá Rozhodnutí Poskytovatele; veškeré další listiny, vyjma Výzvy k úhradě, které je Poskytovatel dle Smlouvy o poskytování služeb povinen předat Objednateli. Všechny Doklady musejí být v českém jazyku, nebo v původním jazyku s překladem do českého jazyka, není-li uvedeno jinak.
 - 1.19. **Služby** – souhrn veškerých plnění, která je Poskytovatel povinen provést za účelem splnění Smlouvy o poskytování služeb; zahrnuje zejm. provedení Předmětu služeb, poskytnutí či provedení Souvisejícího plnění a dodání Dokladů.
 - 1.20. **Cena služeb** – cena za Služby sjednaná ve Smlouvě o poskytování služeb (částka bez DPH).
 - 1.21. **Výzva k úhradě** – daňový doklad, je-li Poskytovatel povinen dle ZoDHP uhradit v souvislosti s provedením Služeb nebo jeho části DPH, nebo faktura, pokud

Poskytovatel v souvislosti s provedením Služeb nebo jeho části není dle ZoDPH povinen uhradit DPH.

- 1.22. **Vícepráce** – práce, dodávky nebo služby nad rámec Smlouvy o poskytování služeb, na jejichž provedení se Smluvní strany dohodnou po uzavření Smlouvy o poskytování služeb.
- 1.23. **Méněpráce** – práce, dodávky nebo služby v rámci Smlouvy o poskytování služeb, na jejichž vypuštění se Smluvní strany dohodnou po uzavření Smlouvy o poskytování služeb.
- 1.24. **Obalový materiál** – palety, dřevěné desky či jiné věci, které slouží pro potřeby přepravy nebo ochrany Předmětu služeb. Dle kontextu Smlouvy o poskytování služeb se rozumí Obalovým materiálem též jednotlivý kus palety, dřevěné desky nebo jiné věci.
- 1.25. **Přejímací řízení** – proces, při kterém Poskytovatel předává a Objednatel kontroluje a přebírá Služby, nebo je odmítá.
- 1.26. **Předávací protokol** – listina osvědčující předání a převzetí Služeb nebo jeho části, jejíž minimální náležitosti jsou uvedeny v části Předání a převzetí Služeb.
- 1.27. **Záruční doba** – doba, do jejíhož uplynutí je Objednatel oprávněn uplatňovat práva z vad plnění poskytnutého Poskytovatelem na základě Smlouvy o poskytování služeb; Záruční doba činí 24 měsíců.
- 1.28. **CTD** – Centrum telematiky a diagnostiky, organizační jednotka Objednatele.

ČÁST 2 - NÁVRH NA UZAVŘENÍ SMLOUVY O POSKYTOVÁNÍ SLUŽEB

2. Odpověď Smluvní strany na návrh na uzavření Smlouvy o poskytování služeb učiněný druhou Smluvní stranou, která vymezuje obsah návrhu jinými slovy nebo která obsahuje jakékoliv, byť nepodstatné, dodatky, odchylky, výhrady nebo omezení není přijetím návrhu.
3. I pozdní přijetí návrhu na uzavření Smlouvy o poskytování služeb má účinky včasného přijetí, pokud navrhuje Smluvní strana bez zbytečného odkladu alespoň ústně vyrozumí druhou Smluvní stranu, že přijetí považuje za včasné, nebo pokud se začne chovat ve shodě s návrhem.
4. Plyne-li z písemnosti, která vyjadřuje přijetí návrhu na uzavření Smlouvy o poskytování služeb, že byla odeslána za takových okolností, že by došla navrhuje Smluvní straně včas, kdyby její přeprava probíhala obvyklým způsobem, má pozdní přijetí účinky včasného přijetí, ledaže navrhuje Smluvní strana bez odkladu vyrozumí alespoň ústně druhou Smluvní stranu, že považuje návrh za zaniklý.
5. Bez ohledu na jakékoliv okolnosti nelze přijmout návrh na uzavření Smlouvy o poskytování služeb tak, že se Smluvní strana, jíž je návrh určen, podle návrhu zachová.
6. **Odkáží-li Smluvní strany v návrhu na uzavření Smlouvy o poskytování služeb i v přijetí návrhu na obchodní podmínky, které si odporují, je Smlouva o poskytování služeb přesto uzavřena s obsahem určeným v tom rozsahu, v jakém obchodní podmínky nejsou v rozporu; to platí i v případě, že to obchodní podmínky vylučují. Vyloučí-li to některá ze Smluvních stran nejpozději bez zbytečného odkladu po výměně projevů vůle, Smlouva o poskytování služeb uzavřena není.**
7. Smlouva o poskytování služeb může být uzavřena pouze v písemné podobě.

ČÁST 3 - SLUŽBY

8. Poskytovatel se zavazuje provést na svůj náklad a nebezpečí pro Objednatele Služby a Objednatel se zavazuje Služby převzít a zaplatit Poskytovateli Cenu služeb a příslušnou DPH, bude-li Poskytovatel povinen dle ZoDHP uhradit v souvislosti s provedením Služeb nebo jeho části DPH.
9. Poskytovatel je povinen provést Služby v jakosti, provedení a způsobem uvedeným ve Smlouvě o poskytování služeb a zároveň

- 9.1. v jakosti, provedení a způsobem, jenž odpovídá vlastnostem a způsobu, které Poskytovatel popsal nebo které Objednatel očekával s ohledem na povahu Služeb, a to v rozsahu, ve kterém není v rozporu s jakostí, provedením a způsobem sjednaným ve Smlouvě o poskytování služeb,
 - 9.2. v jakosti, provedení a způsobem, jenž se hodí k účelu vyplývajícimu ze Smlouvy o poskytování služeb a není-li v ní vyjádřen pak k účelu, ke kterému se Služby obvykle používá, a to v rozsahu, ve kterém není v rozporu s jakostí, provedením a způsobem sjednaným ve Smlouvě o poskytování služeb,
 - 9.3. v souladu s Veřejnoprávními podklady,
 - 9.4. v souladu s požadavky právních předpisů a příslušných ČSN.
10. Je-li jakost či provedení Předmětu služeb zároveň určeno vzorkem nebo předlohou, musí Předmět služeb odpovídat jakostí nebo provedením vzorku nebo předloze. Liší-li se jakost nebo provedení určené ve Smlouvě o poskytování služeb a vzorek nebo předloha, rozhoduje Smlouva o poskytování služeb. Určuje-li Smlouva o poskytování služeb a vzorek nebo předloha jakost nebo provedení rozdílně, nikoliv však rozporně, musí Předmět služeb odpovídat Smlouvě o poskytování služeb i vzorku nebo předloze.
 11. Opatřuje-li Poskytovatel věc za účelem jejího zpracování při provádění Služeb, je povinen opatřit věc novou, nepoužitou a neopotřebovanou.
 12. Je-li součástí Služeb povinnost Poskytovatele zajistit jakékoliv Rozhodnutí Poskytovatele, je Poskytovatel povinen provést veškeré činnosti, kterých je k získání příslušného Rozhodnutí Poskytovatele třeba.

ČÁST 4 - CENA SLUŽEB

13. Cena služeb zahrnuje veškeré náklady Poskytovatele spojené se splněním jeho povinností vyplývajících ze Smlouvy o poskytování služeb a Obchodních podmínek a zisk Poskytovatele.
14. Objednatel není povinen hradit v souvislosti se Smlouvou o poskytování služeb žádné jiné finanční částky, než Cenu služeb a případně příslušnou DPH, není-li uvedeno jinak (tím není dotčeno právo Poskytovatele na případnou úhradu smluvní pokuty, úroků z prodlení, či jiných sankcí, a právo na náhradu škody způsobené Objednatelem).
15. Cena služeb obsahuje předpokládaný vývoj cen vstupních nákladů a předpokládané zvýšení ceny v závislosti na čase plnění, a to až do dokončení Služeb.
16. Je-li Poskytovatel povinen dle ZoDHP uhradit v souvislosti s provedením Služeb nebo jeho části DPH, je Objednatel povinen Poskytovateli takovou DPH uhradit vedle Ceny služeb.
17. Cenu služeb lze měnit pouze za podmínek uvedených v části Změna ceny Služeb (viz ČÁST 5 - Obchodních podmínek).
18. Konečné finanční částky na fakturách/daňových dokladech nesmí být zaokrouhlovány na celé Kč. Objednatel nebude akceptovat zaokrouhlení a haléřové vyrovnání v případě uvedení na faktuře/daňovém dokladu nebude hradit.

ČÁST 5 - ZMĚNA CENY SLUŽEB

19. Změna ceny služeb je možná pouze v případě
 - 19.1. víceprací nebo méněprací,
 - 19.2. zjistí-li Poskytovatel při kontrole projektové dokumentace předané mu Objednatelem vady nebo její nevhodnost či neúplnost, které mají vliv na náklady Poskytovatele,
 - 19.3. v jiných případech jen pokud se na tom Smluvní strany dohodnou.
20. V případě víceprací i méněprací Poskytovatel provede ocenění jejich soupisu jednotkovými cenami položkového rozpočtu, je-li ve Smlouvě o poskytování služeb zahrnut.

21. Pokud práce, dodávky nebo služby nebudou v položkovém rozpočtu obsaženy nebo položkový rozpočet není ve Smlouvě o poskytování služeb zahrnut, užije se pro jejich ocenění cena obvyklá.
22. V případě vad, nevhodnosti nebo neúplnosti projektové dokumentace, kterou předal Objednatel Poskytovateli, je-li taková projektová dokumentace součástí Smlouvy o poskytování služeb, mají-li takové vady, nevhodnosti nebo neúplnosti vliv na náklady Poskytovatele, postupují smluvní strany obdobně jako při oceňování víceprací nebo méněprací.
23. Změnu Cen služeb lze provést jen uzavřením dodatku ke Smlouvě o poskytování služeb.

ČÁST 6 - PLATEBNÍ PODMÍNKY

24. Objednatel neposkytuje zálohy.
25. Poskytovatel vyúčtuje Objednateli Cenu služeb a případnou DPH Výzvou k úhradě.
26. Cenu služeb a případnou DPH je Objednatel povinen uhradit Poskytovateli do 30 dnů ode dne převzetí Služeb; má-li být dle Smlouvy o poskytování služeb proveden též zkušební provoz, pak do 30 dnů ode dne úspěšného ukončení zkušebního provozu, nastane-li den skončení zkušebního provozu později než převzetí Služeb Objednatelem.
27. Cena služeb a případná DPH je uhrazena dnem jejich odepsání z bankovního účtu Objednatele.
28. Je-li Výzva k úhradě fakturou, musí obsahovat náležitosti účetního dokladu dle §11 ZoÚ a náležitosti stanovené v §435 Občanského zákoníku.
29. Je-li Výzva k úhradě daňovým dokladem, musí obsahovat náležitosti daňového dokladu dle §28 ZoDPH a náležitosti stanovené v §435 Občanského zákoníku.
30. Výzva k úhradě musí vždy obsahovat číslo Smlouvy o poskytování služeb, včetně uvedení uzavřených dodatků, její přílohou musí být vždy jedno vyhotovení Protokolu o převzetí potvrzeného Objednatelem. Ve výzvě k úhradě musí být vždy uvedeny jako identifikace Objednatele nejméně následující údaje:
*Správa železnic, státní organizace
Dlážděná 1003/7, 110 00 Praha 1 – Nové Město
IČO: 709 94 234
Obchodní rejstřík u Městského soudu v Praze, sp. zn. A 48384*
31. Výzvu k úhradě je Poskytovatel povinen doručit Objednateli **ve dvou vyhotoveních** nejpozději 15 dnů před uplynutím doby uvedené v odstavci 25 Obchodních podmínek.
32. Splatnost Výzvy k úhradě musí být stanovena tak, aby nastala dříve, než uplyne doba stanovená v odstavci 25 Obchodních podmínek.
33. Stanoví-li Výzva k úhradě splatnost delší, než je jako minimální stanovena v předchozím odstavci, je Objednatel oprávněn uhradit Cenu služeb a případnou DPH ve lhůtě splatnosti určené ve Výzvě k úhradě.
34. Stane-li se Poskytovatel nespolehlivým plátcem nebo daňový doklad Poskytovatele bude obsahovat číslo bankovního účtu, na který má být plněno, aniž by bylo uvedeno ve veřejném registru spolehlivých účtů, je objednatel oprávněn z finančního plnění uhradit daň z přidané hodnoty přímo místně a věcně příslušnému správci daně Poskytovatele.
35. Je-li ve Smlouvě o poskytování služeb výslovně stanoveno, že Poskytovatel bude předávat Objednateli Služby po částech, je Poskytovatel oprávněn vystavit Výzvu k úhradě předávané části Služeb poté, co Objednatel převezme příslušnou část Služeb. Ustanovení odstavců 26 - 33 Obchodních podmínek se užijí obdobně.
36. Ustanovení §2611, §2620–2622 a §2624 Občanského zákoníku se neužijí.

ČÁST 7 - MÍSTO PLNĚNÍ

37. Poskytovatel je povinen předat Objednateli Služby v místě, jež vyplývá ze Smlouvy o poskytování služeb. Nelze-li takto místo předání Služeb zjistit, vyzve Poskytovatel Objednatele, aby sdělil, ve kterém místě má Poskytovatel Objednateli Služby předat.

Nesdělí-li Objednatel místo plnění do 5 pracovních dnů ode dne doručení výzvy Poskytovatele, je Poskytovatel povinen Služby předat Objednateli v sídle Objednatele.

ČÁST 8 - DOBA PLNĚNÍ

38. Poskytovatel je povinen zahájit provádění Služeb bez zbytečného odkladu po uzavření Smlouvy o poskytování služeb.
39. Je-li součástí povinností Poskytovatele doprava Služeb po jeho zhotovení do místa plnění dle Smlouvy o poskytování služeb, je Poskytovatel povinen dopravit Služby do místa plnění v pracovní den v době od 8 do 15 hodin. Dodá-li Poskytovatel Služby Objednateli v jiné než uvedené době, je Objednatel oprávněn odmítnout Služby převzít a není zároveň v prodlení s převzetím Služeb. Případně-li konec sjednané doby plnění na sobotu, neděli nebo svátek, není Poskytovatel v prodlení, dodá-li Služby nejbližší následující pracovní den v časovém rozmezí dle tohoto odstavce.
40. Není-li stanoveno jinak, je Poskytovatel povinen začít s plněním svých povinností vždy bez zbytečného odkladu.
41. Zjistí-li Poskytovatel jakékoliv skutečnosti, které by mohly mít vliv na dobu plnění, je Poskytovatel povinen bez zbytečného odkladu Objednatele o takových skutečnostech informovat.

ČÁST 9 - PROVÁDĚNÍ SLUŽEB

42. Poskytovatel provede Služby s potřebnou péčí v ujednaném čase a obstará vše, co je k provedení Služeb potřeba.
43. Při provádění Služeb postupuje Poskytovatel samostatně, je však vázán příkazy Objednatele ohledně způsobu provádění Služeb.
44. Poskytovatel se zavazuje brát v úvahu veškeré upozornění Objednatele, týkající se realizace Služeb a upozorňující na možné porušování smluvních i právními předpisy stanovených povinností Poskytovatele.
45. Poskytovatel je povinen upozornit Objednatele bez zbytečného odkladu na nevhodnou povahu věcí převzatých od Objednatele nebo příkazů daných mu Objednatelem k provedení Služeb, jestliže Poskytovatel mohl tuto nevhodnost zjistit při vynaložení odborné péče.
46. Překáží-li nevhodná věc nebo příkaz v řádném provádění Služeb, Poskytovatel je v nezbytném rozsahu přeruší až do výměny věci nebo změny příkazu; trvá-li Objednatel na provádění Služeb s použitím předané věci nebo podle daného příkazu, má Poskytovatel právo požadovat, aby tak Objednatel učinil v písemné formě.
47. Doba stanovená pro dokončení Služeb se prodlužuje o dobu vyvolanou přerušením dle předchozího odstavce.
48. Trvá-li Objednatel na provádění Služeb s použitím předané věci nebo podle daného příkazu a zachová-li se Poskytovatel podle toho, nemá Objednatel práva z vady Služeb vzniklé pro nevhodnost věci nebo příkazu.

Harmonogram

49. Je-li dle Smlouvy o poskytování služeb vyžadován Harmonogram provádění Služeb, je Poskytovatel povinen jej předložit Objednateli bez zbytečného odkladu po uzavření Smlouvy o poskytování služeb, nejpozději však do 10 dnů ode dne uzavření Smlouvy o poskytování služeb.
50. Poskytovatel je povinen udržovat harmonogram v aktuálním stavu a v případě změny vždy předat Objednateli bezodkladně aktualizovaný harmonogram.

Kontrola provádění prací

51. Objednatel je oprávněn kontrolovat provádění Služeb. Zjistí-li objednatel, že Poskytovatel provádí Služby v rozporu s povinnostmi vyplývajícími ze Smlouvy o poskytování služeb, Obchodních podmínek, Veřejnoprávních podkladů, právních předpisů nebo příslušných ČSN, je Objednatel oprávněn dožadovat se toho, aby Poskytovatel odstranil vady vzniklé vadným prováděním a Služby prováděl řádným způsobem. Jestliže

tak Poskytovatel neučiní v přiměřené lhůtě, jedná se o podstatné porušení Smlouvy o poskytování služeb.

52. Poskytovatel je povinen písemně vyzvat Objednatele ke kontrole a prověření prací, které v dalším postupu budou zakryty nebo se stanou nepřístupnými. Poskytovatel je povinen vyzvat Objednatele nejméně 3 pracovní dny před termínem, v němž budou předmětné práce zakryty nebo zneprístupněny.
53. Před zakrytím nebo zneprístupněním prací je Poskytovatel povinen pořídit podrobnou fotodokumentaci prací a předat ji Objednateli v digitální podobě na CD nebo DVD nosiči bez zbytečného odkladu po pořízení fotodokumentace.
54. Pokud se Objednatel ke kontrole přes včasné písemné vyzvání nedostaví, je Poskytovatel oprávněn předmětné práce zakrýt. Bude-li se v tomto případě Objednatel dodatečně požadovat jejich odkrytí, je Poskytovatel povinen toto odkrytí provést na náklady Objednatele. Pokud se však zjistí, že práce nebyly řádně provedeny, nese veškeré náklady spojené s odkrytím prací, opravou chybného stavu a následným zakrytím Poskytovatel.
55. Obdobně bude-li Objednatel požadovat vykonání zvláštních zkoušek nebo ověření jakékoliv části Služeb z důvodu podezření, že tato část Služeb neodpovídá Smlouvě o poskytování služeb, Obchodním podmínkám, Veřejnoprávním podkladům, právním předpisům nebo příslušným ČSN, a bude-li zjištěno, že podezření bylo správné, nese náklady spojené s vykonáním zkoušek nebo ověřením Poskytovatel.
56. Poskytovatel je povinen umožnit výkon technického a autorského dozoru.

Kontrolní dny

57. Pro účely kontroly průběhu provádění Služeb může Objednatel nebo jím pověřená osoba provést kontrolní dny v termínech nezbytných pro řádné provádění kontroly.
58. Kontrolních dnů se zúčastní zástupci Objednatele případně osob vykonávajících funkci technického dozoru a autorského dozoru.
59. Zástupci Poskytovatele jsou povinni se kontrolních dnů zúčastňovat. Poskytovatel má právo přizvat na kontrolní den své poddodavatele podílející se v souladu se Smlouvou o poskytování služeb a Obchodními podmínkami na provádění Služeb.
60. Kontrolní dny vede Objednatel nebo jím pověřená osoba.
61. Obsahem kontrolního dne je zejména zpráva Poskytovatele o postupu prací, kontrola postupu prací, připomínky a podněty osob vykonávajících funkci technického a autorského dozoru a stanovení případných nápravných opatření a úkolů.
62. Objednatel nebo jím pověřená osoba pořizuje z kontrolního dne zápis, který předá všem zúčastněným.

Dodržování zákazu požívání alkoholických nápojů a užívání jiných návykových látek

63. Objednatel je oprávněn provádět u všech osob, které Poskytovatel používá při provádění služeb, kontrolu, zda tyto osoby nejsou pod vlivem alkoholu nebo návykové látky. Osoby Objednatele oprávněné k provádění této kontroly určí ředitel organizační jednotky Správy železnic, státní organizace opatřením. V podmínkách Ředitelství Správy železnic, státní organizace vydá toto opatření ředitel odboru personálního.
64. Poskytovatel seznámí své zaměstnance a osoby, které používá při provádění služeb s povinnostmi podrobit se kontrole prováděné Objednatelem.
65. Kontrola bude prováděna orientační dechovou zkouškou na přítomnost alkoholu a slinným testem na přítomnost návykových látek.
66. Kontrola bude prováděna dle části třetí body 3.2–3.5 a části čtvrté body 4.2–4.5 Pokynu generálního ředitele č. 3/2011 „Dodržování zákazu požívání alkoholických nápojů a užívání jiných návykových látek“ č.j.: 12 373/10-PERS účinného od 1. 8. 2011.
67. Pozitivní výsledek ověření bude neprodleně oznámen Poskytovateli (telefonicky, emailem).
68. Náklady na vyšetření v případě pozitivního výsledku uhradí Poskytovatel.
69. V případě pozitivního výsledku kontroly nesmí dotčená osoba Poskytovatele pokračovat ve vykonávané činnosti a bude jí odebrán „Průkaz ke vstupu do objektů a provozované železniční dopravní cesty Správy železnic, státní organizace“.

70. V případě, že osoba, kterou Poskytovatel používá při provádění služeb, se odmítne podrobit zjištění, zda není pod vlivem alkoholu nebo návykové látky, nebo je-li u této osoby dosaženo pozitivního výsledku kontroly, je Objednatel oprávněn na základě posouzení souvisejících okolností, uplatnit vůči Poskytovateli sankci až do výše 100 000,- Kč za každý jednotlivý případ.

Dodržování podmínek stanovisek příslušných orgánů a organizací

71. Poskytovatel se zavazuje dodržet při provádění Služeb veškeré podmínky vyplývající z Veřejnoprávních podkladů.
72. Pokud nesplněním těchto podmínek vznikne Objednateli škoda, je Poskytovatel povinen nahradit škodu v plném rozsahu, ledaže prokáže, že škodě nemohl zabránit ani v případě vynaložení veškeré možné péče, kterou na něm lze spravedlivě požadovat.

Použité materiály a výrobky

73. Poskytovatel se zavazuje a odpovídá za to, že při realizaci Služeb nepoužije žádný materiál, o kterém je v době jeho užití známo, že je škodlivý. Pokud tak Poskytovatel učiní, je povinen na vyzvání Objednatele provést nápravu, přičemž veškeré náklady s tím spojené nese Poskytovatel.
74. Poskytovatel se zavazuje, že k realizaci Služeb nepoužije materiály, které nemají požadovanou certifikaci či předepsaný průvodní doklad, je-li to pro jejich použití nezbytné podle Smlouvy o poskytování služeb, Obchodních podmínek, Veřejnoprávních podkladů, právních předpisů nebo příslušných ČSN. Certifikace a průvodní doklady Poskytovatele použitých materiálů jsou součástí Dokladů.

Částečné plnění

75. Nabízí-li Poskytovatel Objednateli částečné plnění Předmětu služeb, aniž by částečné plnění bylo výslovně sjednáno ve Smlouvě o poskytování služeb, není Objednatel povinen částečné plnění přijmout. Přijme-li Objednatel částečné plnění, je Poskytovatel povinen nahradit Objednateli zvýšené náklady způsobené mu částečným plněním.

Ostatní ujednání

76. Vícepráce lze provést a méněpráce neprovést až poté, co budou vícepráce nebo méněpráce dohodnuty včetně změn Ceny služeb dodatkem ke Smlouvě o poskytování služeb. Provede-li Poskytovatel vícepráce v rozporu s tímto odstavcem, ponese náklady na ně ze svého.
77. Dojde-li k jakémukoliv úrazu při provádění Služeb nebo při činnostech souvisejících s prováděním Služeb je Poskytovatel povinen zabezpečit vyšetření úrazu a sepsání příslušného záznamu. Objednatel je povinen poskytnout Poskytovateli nezbytnou součinnost.
78. Žádný z podkladů, které Poskytovatel převzal od Objednatele v souvislosti s Dílem ani žádný Doklad není Poskytovatel oprávněn bez předchozího písemného svolení Objednatele užít k jiným účelům, než je provedení Služeb, zejména je nesmí poskytnout třetím osobám.
79. Poskytovatel je povinen při provádění Služeb postupovat v součinnosti s případnými jinými dodavateli Objednatele, a to dle pokynů udělených Objednatelům a nebudou-li pokyny uděleny, postupovat tak, aby umožnil ostatním dodavatelům v co největší míře plnit jejich závazky.
80. Objednatel se zavazuje poskytovat Poskytovateli součinnost při provádění Služeb v rozsahu a způsobem, ve kterém lze tuto součinnost po Objednateli spravedlivě požadovat. Bude-li Poskytovatelem požadována po Objednateli jakákoliv součinnost dle předchozí věty, je Poskytovatel povinen Objednatele k jejímu poskytnutí s dostatečným předstihem vyzvat a ve výzvě ji dostatečně specifikovat.
81. Poskytovatel na sebe přebírá nebezpečí změny okolností ve smyslu §1765 Občanského zákoníku.
82. Ustanovení §1912, §2595 Občanského zákoníku se neužijí.

ČÁST 10 - ZKUŠEBNÍ PROVOZ

83. Ustavení této části se užití v případě, že ze Smlouvy o poskytování služeb nebo z povahy Předmětu služeb vyplývá, že má být proveden zkušební provoz.

84. Zkušebním provozem se prověřuje, zda Předmět služeb je za předpokládaných provozních a výrobních podmínek schopen dosahovat výkonů (parametrů) v kvalitě a množství stanovených Smlouvou o poskytování služeb, Obchodními podmínkami, Veřejnoprávními podklady, právními předpisy a příslušnými ČSN.
85. Zkušební provoz je Poskytovatel povinen provést před předáním Služeb Objednateli, do doby úspěšného provedení zkušebního provozu není Služby dokončeno.
86. Zkušební provoz musí trvat minimálně 48 hodin, nestanoví-li Veřejnoprávní podklady, právní předpisy nebo příslušné ČSN jinak.
87. Poskytovatel se zavazuje v průběhu zkušebního provozu neprodleně odstraňovat veškeré vady, které bude Předmět služeb vykazovat.
88. Zkušební provoz bude úspěšně proveden, nebude-li Předmět služeb k poslednímu dni doby stanovené pro zkušební provoz vykazovat vady bránící jeho užívání.
89. Bude-li k poslednímu dni doby zkušebního provozu Předmět služeb vykazovat vady bránící užívání, prodlužuje se délka trvání zkušebního provozu o dobu dle dohody Smluvních stran, jinak o 24 hodin.
90. Úspěšné provedení zkušebního provozu je podmínkou převzetí služeb Objednatel.

ČÁST 11 - PŘEPRAVA SLUŽEB

91. Ustavení této části se užití v případě, je-li Služby po svém zhotovení za účelem předání Objednateli přepravováno.
92. Je-li dle Smlouvy o poskytování služeb nebo zvyklostí třeba Předmět služeb zabalit, Poskytovatel Předmět služeb zabalí dle Smlouvy o poskytování služeb; není-li ujednání o balení Předmětu služeb ve Smlouvě o poskytování služeb, pak dle zvyklostí, a není-li jich, pak způsobem potřebným pro uchování Předmětu služeb a jeho ochranu.
93. Jestliže Poskytovatel označí Obalový materiál nejpozději do doby převzetí Předmětu služeb Objednatel jako vratný, a to přímo na Obalovém materiálu, v Dokladech nebo jiným zřejmým způsobem, ze kterého bude zřejmé, který Obalový materiál je vratný, je Objednatel oprávněn předat Poskytovateli při předávacím řízení (viz ČÁST 13 - Obchodních podmínek) stejné množství Obalového materiálu téhož druhu a srovnatelného nebo nižšího stupně opotřebení. V rozsahu předání Obalového materiálu Objednatel Poskytovateli dle předchozí věty zaniká právo Poskytovatele na vrácení Obalového materiálu.
94. V rozsahu, v němž Objednatel nevrátí vratný Obalový materiál Poskytovateli dle předchozího odstavce, je Poskytovatel oprávněn Objednateli vyúčtovat zálohu na vratný Obalový materiál. Výše zálohy nesmí přesáhnout dvojnásobek pořizovací ceny Obalového materiálu.
95. Doposud nevrácený vratný Obalový materiál je Objednatel povinen na vlastní náklady dopravit do sídla Poskytovatele, a to nejpozději do jednoho roku od převzetí Předmětu služeb Objednatel. Objednatel je oprávněn nahradit nevrácený vratný Obalový materiál Obalovým materiálem stejného druhu a srovnatelného nebo nižšího stupně opotřebení. Bez zbytečného odkladu po převzetí vráceného Obalového materiálu nebo jeho náhrady Poskytovatelem, je Poskytovatel povinen vrátit Objednateli zaplacenou zálohu na vratný Obalový materiál. Nevrátí-li Objednatel dosud nevrácený vratný Obalový materiál nebo Obalový materiál stejného druhu a srovnatelného nebo nižšího stupně opotřebení ani do dvou let od převzetí Předmětu služeb Objednatel, stává se nevrácený vratný Obalový materiál vlastnictvím Objednatel a složená záloha se stává vlastnictvím Poskytovatele.
96. Pokud Poskytovatel Předmět služeb Objednateli odesílá prostřednictvím dopravce, umožní Poskytovatel Objednateli uplatnit práva z přepravní smlouvy vůči dopravci, pokud o to Objednatel Poskytovatele požádá.
97. Pokud Poskytovatel Předmět služeb Objednateli odesílá prostřednictvím dopravce, je Poskytovatel povinen zajistit dopravu u dopravce tak, aby Předmět služeb byl dodán Objednateli v době uvedené v odstavci 39 Obchodních podmínek.
98. Je-li třeba provést vyložení Předmětu služeb z dopravního prostředku, je vyložení povinen provést Poskytovatel na své náklady.

99. Je-li Objednatel v prodlení s převzetím Předmětu služeb, uchová jej Poskytovatel, může-li s ním nakládat, pro Objednatele způsobem přiměřeným okolnostem. Převzal-li Objednatel Předmět služeb, který zamýšlí odmítnout, uchová jej způsobem přiměřeným okolnostem. Smluvní strana, která uchovává Předmět služeb pro druhou Smluvní stranu, má právo na náhradu účelně vynaložených nákladů spojených s uchováním Předmětu služeb, nemůže jej však za účelem zajištění svého práva na úhradu nákladů zadržet.

ČÁST 12 - PODDODAVATELÉ

100. Poskytovatel je oprávněn pověřit provedením části Služeb třetí osobu – poddodavatele. Poskytovatel odpovídá za činnost poddodavatele tak, jako by činnost prováděl sám.
101. Poskytovatel je oprávněn pověřit provedením části Služeb poddodavatele pouze, pokud je poddodavatel uveden v příloze Smlouvy o poskytování služeb.
102. Poskytovatel se zavazuje, že poddodavatelé splní všechny povinnosti vyplývající Poskytovateli ze Smlouvy o poskytování služeb, a to přiměřeně k povaze a rozsahu poddodávky.
103. Poskytovatel se zavazuje, že poddodavatelé, kterými prokazoval splnění kvalifikace v zadávacím řízení, se budou podílet na provedení příslušné věcně vymezené části Služeb v rozsahu dle Nabídky Poskytovatele.
104. Poskytovatel je oprávněn změnit poddodavatele pouze s předchozím písemným souhlasem Objednatele. Objednatel vydá písemný souhlas se změnou do 10 dnů od doručení žádosti Poskytovatele. Objednatel souhlas se změnou nevydává, pokud
- 104.1. prostřednictvím původního poddodavatele Poskytovatel v zadávacím řízení prokazoval kvalifikaci a nový poddodavatel nebude mít stejnou či vyšší kvalifikaci jako původní nahrazovaný poddodavatel nebo
- 104.2. po Objednateli nelze spravedlivě požadovat, aby s takovou změnou souhlasil.

ČÁST 13 - PŘEDÁNÍ A PŘEVZETÍ SLUŽEB

105. Závazek Poskytovatele provést Služby je splněn jeho dokončením a převzetím Služeb Objednatelem, včetně převzetí veškerých Dokladů.
106. Součástí Dokladů je dle povahy a charakteru Služeb též
- 106.1. dodavatelská výrobní a dílenská dokumentace,
- 106.2. atesty, záruční listy, prohlášení o shodě všech věcí, jež byly použity při provádění Služeb,
- 106.3. zápisy a osvědčení o všech předepsaných zkouškách, měřeních,
- 106.4. dokumenty osvědčující průběh zkušebního provozu,
- 106.5. servisní plán, návod k obsluze a návod k použití částí Služeb,
- 106.6. doklady o zabezpečení likvidace odpadů v souladu s právními předpisy,
- 106.7. fotodokumentace z průběhu provádění Služeb, zejména fotodokumentace prací a konstrukcí, které byly dalším postupem prací zakryté nebo jinak zneprístupněné,
107. V případě, že Smlouva o poskytování služeb, Obchodní podmínky, Veřejnoprávní podklady, právní předpisy nebo příslušné ČSN předepisují provedení zkoušek, revizí, atestů a měření či zajištění prohlášení o shodě týkajících se Služeb, je Poskytovatel povinen zajistit jejich úspěšné provedení před předáním Služeb Objednateli.
108. Objednatel Služby převezme za předpokladu, že provedení Služeb odpovídá Smlouvě o poskytování služeb, Obchodním podmínkám, Veřejnoprávním podkladům, právním předpisům a příslušným ČSN, je dokončeno (plně funkční), a je prosté vad s výjimkou ojedinělých drobných vad, které samy o sobě ani ve spojení s jinými nebrání užívání Služeb funkčně nebo esteticky, ani jeho užívání podstatným způsobem neomezuje.
109. Splnění podmínek pro předání Služeb bude ověřeno v rámci přejímacího řízení. Poskytovatel je povinen písemně vyzvat Objednatele k převzetí Služeb (zahájení přejímacího řízení). Přejímací řízení bude Objednatelem zahájeno do 5 pracovních dnů po obdržení písemné výzvy Poskytovatele.

110. Objednatel je oprávněn přizvat k účasti v přejímacím řízení i jiné osoby, jejichž účast pokládá za nezbytnou.
111. O průběhu přejímacího řízení bude Poskytovatelem pořízen zápis s identifikací vad Služeb, pokud budou v průběhu přejímacího řízení zjištěny. Zápis bude použit jako podklad pro zpracování Předávacího protokolu. Zpracování návrhu Předávacího protokolu zajistí Poskytovatel.
112. Předávací protokol obsahuje
 - 112.1. výslovný souhlas Objednatele s převzetím Služeb
 - 112.2. datum převzetí Služeb,
 - 112.3. prohlášení Objednatele, zda přebírá Služby bez výhrad, nebo s výhradami,
 - 112.4. soupis zjištěných vad nebránících řádnému užívání Služeb,
 - 112.5. dohodnuté lhůty k odstranění zjištěných vad nebo jiná opatření (byla-li dohodnuta),
 - 112.6. soupis Dokladů předaných Poskytovatelem Objednateli.
113. Objednatel převezme Služby bez výhrad, je-li v předávacím řízení zjištěno, že Služby je prosté vad.
114. Převezme-li Objednatel Služby s výhradami, postupují Smluvní strany dále obdobně dle ustanovení odstavců 143 - 157 Obchodních podmínek, přičemž pro odstranění vad platí doba sjednaná v Předávacím protokolu, jinak doba 15 dní od oboustranného podpisu Předávacího protokolu a za reklamaci se považuje identifikace vad uvedená v Předávacím protokolu podepsaném Objednatel.
115. V případě, že Objednatel Služby nepřevzme, bude mezi Smluvními stranami sepsán záznam s uvedením důvodu nepřevzetí Služeb a s uvedením stanovisek Smluvních stran. Zpracování záznamu zajistí Poskytovatel.
116. V případě nepřevzetí Služeb Smluvní strany sjednají lhůtu pro odstranění zjištěných vad. Nebude-li vada odstraněna ve lhůtě sjednané, jinak do 15 dní, je Objednatel oprávněn zajistit odstranění vady jinou odborně způsobilou osobou na náklady Poskytovatele. Veškeré náklady vzniklé Objednateli v souvislosti s odstraněním vady způsobem dle předchozí věty je Poskytovatel povinen Objednateli uhradit. Poskytovatel je povinen ve stanovené lhůtě odstranit vady i v případě, kdy podle jeho názoru za vady neodpovídá. Náklady na odstranění v těchto sporných případech nese až do vyjasnění nebo do vyřešení rozporu Poskytovatel. Po odstranění vad vyzve Poskytovatel Objednatele k zahájení náhradního přejímacího řízení, které Objednatel zahájí bezodkladně, nejpozději do 2 pracovních dnů od obdržení výzvy Poskytovatele.
117. Podpisem Předávacího protokolu nebo záznamu o nepřevzetí Služeb je přejímací řízení ukončeno.
118. Pro průběh náhradního přejímacího řízení se užijí ustanovení odstavců 108 - 117 Obchodních podmínek obdobně.
119. Připouští-li to povaha Předmětu služeb, a není-li sjednán zkušební provoz, má Objednatel právo, aby byl Předmět služeb před ním přezkontrolován nebo aby byly předvedeny jeho funkce.
120. Ustanovení §1921, §2112, §2605 odst. 2, §2606, §2609, §2618 a §2629 Občanského zákoníku se neuzijí.

ČÁST 14 - VLASTNICKÉ PRÁVO A NEBEZPEČÍ ŠKODY

121. Vlastnické právo k Dílu náleží od počátku Objednateli.
122. Vlastnické právo k dodávkám materiálu a jiných hmotných movitých věcí nabývá Objednatel okamžikem jejich zpracování do Služeb, učiněním součástí Služeb nebo jakýmkoliv funkčním, estetickým či jiným spojením s Dílem.
123. Vlastnické právo k jakékoli dokumentaci vztahující se k Dílu, která není autorským dílem, nabývá Objednatel okamžikem jejího vyhotovení.
124. Je-li vlastníkem Služeb nebo jeho části v souladu s §1083 a §1084 Občanského zákoníku vlastník pozemku, užijí se ustanovení odstavců 121 a 122 přiměřeně.
125. Nebezpečí škody na Díle nese Poskytovatel, na Objednatele přechází okamžikem oboustranného podpisu Předávacího protokolu. Pokud nebyly s Předmětem služeb

- předány zároveň též všechny Doklady, nese Poskytovatel nebezpečí škody na dosud nepředaných Dokladech až do jejich převzetí Objednatelem.
126. Náklady nutné k odstranění škody na Díle vzniklé v době, kdy nebezpečí škody nese Poskytovatele, hradí Poskytovatel v plném rozsahu a tyto náklady nemají vliv na Cenu služeb.
 127. Škody na Díle vzniklé v době, kdy nebezpečí škody nese Poskytovatele, je povinen Poskytovatel odstranit v součinnosti s Objednatelem jako vlastníkem poškozené věci a dle jeho pokynů.
 128. Ustanovení §2599 Občanského zákoníku se neužijí.

ČÁST 15 - VADY PLNĚNÍ A ZÁRUKA

129. Poskytovatel se zavazuje, že Služby bude v okamžiku jeho převzetí Objednatelem vyhovovat všem požadavkům na Služby stanoveným Smlouvou o poskytování služeb, Obchodními podmínkami, Veřejnoprávními podklady, právními předpisy a příslušnými ČSN.
130. Poskytovatel se zavazuje, že Služby bude vyhovovat též plnění nabídnutému Poskytovatelem v Nabídce.
131. Služby musí být prosté všech faktických a právních vad. Plnění má právní vadu, pokud k němu uplatňuje právo třetí osoba.
132. Poskytovatel se zavazuje (poskytuje Objednateli záruku), že Služby a veškeré jeho části si po celou dobu od okamžiku jeho převzetí Objednatelem, až do uplynutí Záruční doby zachová vlastnosti stanovené v odstavcích 129 - 131 Obchodních podmínek.
133. Záruční doba začíná běžet dnem převzetí Služeb Objednatelem, nebo jeho poslední části, je-li Služby dodáváno po částech, nebo ode dne úspěšného ukončení zkušebního provozu, je-li dle Smlouvy o poskytování služeb vyžadován a nastane-li okamžik úspěšného ukončení zkušebního provozu později než okamžik převzetí Služeb, resp. jeho poslední části.
134. Služby má vady (Poskytovatel plnil vadně), jestliže při převzetí Objednatelem nebo kdykoliv od převzetí Objednatelem do konce Záruční doby nebude mít vlastnosti stanovené v odstavcích 129 - 131 Obchodních podmínek.
135. Objednatel má práva z vadného plnění i v případě, jedná-li se o vadu, kterou musel s vynaložením obvyklé pozornosti poznat již při uzavření Smlouvy o poskytování služeb.
136. Objednatel nemá práva z vadného plnění, způsobila-li vadu po přechodu nebezpečí škody na věci na Objednatele vnější událost. To neplatí, způsobil-li vadu Poskytovatel nebo jakákoliv třetí osoba, jejímž prostřednictvím plnil své povinnosti vyplývající ze Smlouvy o poskytování služeb.
137. Poskytovatel neodpovídá za vady spočívající v opotřebení Předmětu služeb, které je obvyklé u věcí stejného nebo obdobného druhu jako Předmět služeb.
138. Poskytovatel odpovídá za vady spočívající v opotřebení Předmětu služeb, ke kterému do konce Záruční doby vzhledem k požadavkům Smlouvy o poskytování služeb, Obchodních podmínek, Veřejnoprávních podkladů, právních předpisů a příslušných ČSN na jakost a provedení Předmětu služeb nemělo dojít.
139. Poskytovatel nenese odpovědnost za vady způsobené Objednatelem nebo třetími osobami, ledaže Objednatel nebo takové osoby postupovaly v souladu s Doklady nebo pokyny, které obdrželi od Poskytovatele.

ČÁST 16 - UPLATNĚNÍ PRÁV Z VADNÉHO PLNĚNÍ

140. Odpovídá-li Poskytovatel za vady Služeb, má Objednatel práva z vadného plnění.
141. Objednatel je oprávněn vady reklamovat u Poskytovatele jakýmkoliv způsobem, preferovaná je písemná forma. Poskytovatel je povinen přijetí reklamace bez zbytečného odkladu písemně potvrdit. V reklamaci Objednatel uvede popis vady nebo uvede, jak se vada projevuje.

142. Vada je uplatněna včas, je-li písemná forma reklamace odeslána Poskytovateli nejpozději v poslední den Záruční doby. Případně-li konec Záruční doby na sobotu, neděli nebo svátek, je vada včas uplatněna, je-li písemná forma reklamace odeslána Poskytovateli nejbližší následující pracovní den.
143. Má-li Předmět služeb vady, za které Poskytovatel odpovídá, má Objednatel právo
 - 143.1. na odstranění vady dodáním nového Předmětu služeb nebo jeho části bez vady, pokud to není vzhledem k povaze vady zcela zřejmě nepřiměřené, nebo dodání chybějící části Předmětu služeb,
 - 143.2. na odstranění vady opravou Předmětu služeb nebo jeho části,
 - 143.3. na přiměřenou slevu z Ceny služeb, nebo
 - 143.4. odstoupit od Smlouvy o poskytování služeb.
144. Objednatel je oprávněn požadovat odstranění vad dodáním nového Předmětu služeb nebo jeho části bez vady, vyskytla-li se stejná vada po její opravě opětovně, nebo nemůže-li Objednatel řádně užívat Předmět služeb nebo jeho část pro větší počet vad.
145. Objednatel je oprávněn nároky dle odstavce 143 kombinovat, je-li to vzhledem k okolnostem možné. Objednatel není oprávněn kombinovat nároky, které si navzájem odporují (např. dodání nové části Předmětu služeb a zároveň slevy z Ceny služeb na tutéž část Předmětu služeb).
146. Objednatel sdělí Poskytovateli volbu nároku z vady v reklamaci, nebo bez zbytečného odkladu po reklamaci. Provedenou volbu nemůže Objednatel změnit bez souhlasu Poskytovatele; to neplatí, žádal-li Objednatel opravu vady, která se ukáže jako neopravitelná.
147. Nesdělí-li Objednatel Poskytovateli, jaké právo si zvolil ani bez zbytečného odkladu poté, co jej k tomu Poskytovatel vyzval, může Poskytovatel odstranit vady podle své volby opravou nebo dodáním nového Předmětu služeb nebo jeho části; volba nesmí Objednateli způsobit nepřiměřené náklady.
148. Objednatel má nárok na náhradu nákladů účelně vynaložených v souvislosti s oznámením vad Poskytovateli.

ČÁST 17 - PODMÍNKY ODSTRANĚNÍ VAD

149. Pokud Objednatel požaduje v reklamaci odstranění vady, je Poskytovatel povinen neprodleně po obdržení reklamace zahájit činnosti vedoucí k odstranění reklamované vady. Pokud Objednatel v reklamaci uvede, že se jedná o havárii, je Poskytovatel povinen zahájit odstraňování vady nejpozději do 48 hodin po obdržení reklamace.
150. Poskytovatel je povinen odstranit Objednatel reklamovanou vadu nejpozději do 30 dnů ode dne oznámení vady Poskytovateli. Jde-li o vadu označenou Objednatel v reklamaci jako havarijní, je Poskytovatel povinen odstranit vadu nejpozději do 5 dnů.
151. Nezahájí-li Poskytovatel činnosti vedoucí k odstranění vady do 10 dnů od oznámení vady Poskytovateli, nebo nebude-li vada odstraněna ve lhůtě dle předcházejícího odstavce, je Objednatel oprávněn
 - 151.1. zajistit odstranění vady jinou odborně způsobilou právnickou nebo fyzickou osobou na účet Poskytovatele,
 - 151.2. požadovat slevu z Ceny služeb, nebo
 - 151.3. od Smlouvy o poskytování služeb odstoupit.
152. Veškeré náklady vzniklé Objednateli v souvislosti s odstranění vady způsobem dle předchozího odstavce je Poskytovatel povinen Objednateli uhradit.
153. Poskytovatel je povinen odstranit vadu bez ohledu na to, zda je uplatnění vady oprávněné či nikoli. Prokáže-li se však kdykoli později, že uplatnění vady Objednatel nebylo oprávněné, tj. že Poskytovatel za vadu neodpovídal, je Objednatel povinen uhradit Poskytovateli veškeré jím účelně vynaložené náklady v souvislosti s odstraněním vady.
154. Objednatel je povinen poskytnout Poskytovateli součinnost nezbytnou k odstranění vady.
155. Do odstranění vady nemusí Objednatel platit dosud nezaplacenou část Ceny služeb a případnou příslušnou DPH odhadem přiměřeně odpovídající jeho právu na slevu.

156. Při dodání nového Předmětu služeb nebo jeho části vrátí Objednatel Poskytovateli na náklady Poskytovatele Předmět služeb nebo jeho část původně dodanou.
157. Týká-li se vada Dokladů nebo jiného plnění poskytnutého Poskytovatelem dle Smlouvy o poskytování služeb než Předmětu služeb, užití se ustanovení odstavců 140 – 156 obdobně.
158. Ustanovení §1917–1924, §2099–2101, §2103 – 2117, §2165 – 2172, §2618 a §2629 Občanského zákoníku se neužijí.

ČÁST 18 - POJIŠTĚNÍ

159. Ustanovení této části se užití v případě, že ze Smlouvy o poskytování služeb vyplývá, že Poskytovatel je povinen být pojištěn pro případ odpovědnosti za škodu způsobenou při výkonu činnosti.
160. Poskytovatel je povinen mít ode dne zahájení provádění Služeb, nejpozději však do 15 dnů od uzavření Smlouvy o poskytování služeb, až do uplynutí Záruční doby uzavřenou pojistnou smlouvu o pojištění odpovědnosti za škodu způsobenou Poskytovatelem při výkonu činnosti třetím osobám s limitem pojistného plnění pro 1 pojistnou událost ve výši odpovídající Ceně služeb.
161. Poskytovatel je povinen předložit Objednateli uzavřenou pojistnou smlouvu dle této části nebo odpovídající pojistku nejpozději do 15 dnů ode dne uzavření Smlouvy o poskytování služeb a dále kdykoli v průběhu provádění Služeb nebo trvání Záruční doby do 10 dnů ode dne, kdy k tomu byl Objednatelem vyzván. V případě změn v pojištění je Poskytovatel povinen bezodkladně tyto změny oznámit Objednateli a předložit dokumenty dokládající tyto změny.
162. Poskytovatel se zavazuje, že všichni poddodavatelé, kteří se budou podílet na provedení Služeb, budou nejméně po dobu provádění poddodávky pojištěni pro případ škody způsobené poddodavatelem při výkonu činnosti třetím osobám s limitem pojistného plnění pro 1 pojistnou událost minimálně ve výši odpovídající ceně poddodávky.
163. Porušení jakékoli povinnosti Poskytovatele dle této části je podstatným porušením Smlouvy o poskytování služeb.
164. Náklady na pojištění nese Poskytovatel, jsou zahrnuty v Ceně služeb.

ČÁST 19 - DUŠEVNÍ VLASTNICTVÍ

165. Poskytovatel je povinen při provádění Služeb postupovat tak, aby při provádění Služeb ani následným užíváním Služeb Objednatelem nedošlo k porušení práv duševního vlastnictví. Bude-li v souvislosti s Dílem, jakkoliv dotčeno právo k duševnímu vlastnictví, je Poskytovatel povinen upravit veškeré právní vztahy s osobami, kterým taková práva náležejí nebo jež jsou oprávněny je vykonávat, tak, aby zamezil vznášení jakýchkoli oprávněných nároků těchto osob ve vztahu k Objednateli.
166. Poskytovatel tímto poskytuje Objednateli oprávnění k výkonu práva duševního vlastnictví (licenci nebo podlicenci) ke všem plněním poskytnutým Objednateli při provádění Služeb, které jsou nebo budou předmětem duševního vlastnictví a ke kterým je oprávněn takové oprávnění poskytnout. Oprávnění Poskytovatel poskytuje
 - 166.1. bezúplatně,
 - 166.2. jako nevýhradní,
 - 166.3. z hlediska časového a územního v rozsahu neomezeném,
 - 166.4. z hlediska věcného rozsahu (způsobu užití) tak, že opravňuje Objednatele ke všem známým způsobům užití,
 - 166.5. bez množstevního omezení.
167. Objednatel není povinen oprávnění využít.
168. Objednatel je oprávněn oprávnění tvořící součást licence nebo podlicence poskytnout nebo též postoupit třetí osobě zcela nebo zčásti.

169. Poskytovatel se zavazuje, že na žádost Objednatele autor nebo autoři autorského služeb, jež je součástí nebo příslušenstvím Služeb, udělí Objednateli bez zbytečného odkladu bezúplatně právo
- 169.1. upravit či jinak změnit označení autora,
 - 169.2. autorské Služby nebo jeho název upravit či jinak měnit,
 - 169.3. autorské Služby s jakýmkoliv jiným autorským dílem spojit či zařadit do služeb souborného.
170. Žádný výsledek činnosti provedené na základě Smlouvy o poskytování služeb nebo v souvislosti s ní, který je předmětem duševního vlastnictví, není Poskytovatel oprávněn bez předchozího písemného svolení Objednatele užít k jiným účelům, než je provedení Služeb, zejména je nesmí poskytnout třetím osobám.

ČÁST 20 - SANKCE

171. Poruší-li Poskytovatel povinnost provést Služby ve sjednané době, je Poskytovatel povinen uhradit Objednateli smluvní pokutu ve výši 0,5 % z Ceny služeb za každý den prodlení.
172. Poruší-li Objednatel povinnost zaplatit Cenu služeb ve sjednané době, je povinen uhradit Poskytovateli zákonný úrok z prodlení ve výši dle právních předpisů.
173. Poruší-li Poskytovatel povinnost odstranit vadu Služeb ve sjednané době, je povinen uhradit Objednateli smluvní pokutu ve výši 0,5 % z Ceny služeb za každý den prodlení až do odstranění vady. Jde-li o vadu, kterou Objednatel označil v reklamaci jako havárii, je Poskytovatel povinen uhradit smluvní pokutu ve dvojnásobné výši.
174. Poruší-li Poskytovatel povinnost nepostoupit žádnou svou pohledávku za Objednatelem vyplývající ze Smlouvy o poskytování služeb a/nebo poruší zákaz zřídit zástavní právo k pohledávce, byť by takové postoupení a/nebo zřízení zástavního práva bylo neplatné či neúčinné, je Poskytovatel povinen uhradit Objednateli smluvní pokutu ve výši 10 % z nominální hodnoty postoupené a/nebo zastavené pohledávky, včetně hodnoty případného příslušenství ke dni účinnosti postoupení vůči postupníkovi.
175. Poruší-li Poskytovatel jakékoliv jiné povinnosti vyplývající ze Smlouvy o poskytování služeb, Obchodních podmínek nebo Veřejnoprávních podkladů než povinnosti, na které se vztahuje smluvní pokuta dle této části, je Poskytovatel povinen uhradit Objednateli smluvní pokutu ve výši 5% z Ceny služeb za každý jednotlivý případ porušení povinnosti.
176. Zaplacení smluvní pokuty nezabavuje Poskytovatele povinnosti splnit dluh smluvní pokutou utvrzený.
177. Objednatel je oprávněn požadovat náhradu škody a nemajetkové újmy způsobené porušením povinnosti, na kterou se vztahuje smluvní pokuta, v plné výši.

ČÁST 21 - OBECNÁ ODPOVĚDNOST POSKYTOVATELE

178. Poskytovatel je povinen po dobu plnění povinností ze Smlouvy o poskytování služeb chránit majetek Objednatele i třetích osob před jeho poškozením, znehodnocením, zničením a ztrátou a postupovat tak, aby neomezoval práva osob nad míru nezbytnou k provádění Služeb.
179. Způsobí-li Poskytovatel v souvislosti s Dílem nebo porušením svých povinností vyplývajících ze Smlouvy o poskytování služeb, Obchodních podmínek, Veřejnoprávních podkladů, právních předpisů a příslušných ČSN jakoukoli újmu Objednateli nebo třetím osobám, je povinen nahradit Objednateli škodu a nemajetkovou újmu, včetně případných sankcí udělených Objednateli orgány státní správy, jejichž příčinou bylo porušení smluvních povinností Poskytovatele, a jde-li o újmu způsobenou třetím osobám, je povinen způsobenou újmu na vlastní náklady bezodkladně odčinit.
180. Újmou se pro účely Obchodních podmínek rozumí zejm. jakékoliv poškození, znehodnocení, či znečištění věcí nebo prostor nebo jejich jiná nežádoucí změna a jakékoliv neoprávněné omezení práv Objednatele nebo třetích osob.

181. Poskytovatel odpovídá za jakékoli porušení svých povinností stanovených Smlouvou o poskytování služeb, Obchodními podmínkami, Veřejnoprávními podklady, právními předpisy a příslušnými ČSN a je povinen uhradit veškeré pokuty udělené mu příslušnými orgány státní správy v souvislosti s prováděním Služeb ze svého, ledaže mu byla pokuta udělena v souvislosti s respektováním příkazu Objednatele, proti kterému uplatnil písemnou výhradu a na jehož splnění Objednatel trval anebo v souvislosti s užitím Objednatelem opatřené věci, na jejíž nevhodnost Objednatele písemně upozornil a Objednatel na jejím užití trval.
182. Povinnosti k náhradě újmy způsobené porušením svých povinností ze Smlouvy o poskytování služeb, Obchodních podmínek, Veřejnoprávních podkladů, právních předpisů a příslušných ČSN se Poskytovatel vůči Objednateli zproští, prokáže-li, že mu ve splnění povinnosti zabránila mimořádná nepředvídatelná a nepřekonatelná překážka vzniklá nezávisle na jeho vůli. Překážka vzniklá z osobních poměrů Poskytovatele nebo vzniklá až v době, kdy byl Poskytovatel s plněním povinnosti v prodlení, ani překážka, kterou byl Poskytovatel povinen překonat, jej však povinnosti k náhradě nezproští.

ČÁST 22 - ODSTOUPENÍ OD SMLOUVY O POSKYTOVÁNÍ SLUŽEB

183. Poruší-li Smluvní strana Smlouvu o poskytování služeb podstatným způsobem, může druhá Smluvní strana písemnou formou od Smlouvy o poskytování služeb odstoupit.
184. Podstatné je takové porušení povinnosti, o němž Smluvní strana porušující Smlouvu o poskytování služeb již při uzavření Smlouvy o poskytování služeb věděla nebo musela vědět, že by druhá Smluvní strana Smlouvu o poskytování služeb neuzavřela, pokud by toto porušení předvídala, nebo je-li porušení povinnosti ve Smlouvě o poskytování služeb nebo v Obchodních podmínkách jako podstatné označeno; v ostatních případech se má za to, že porušení podstatné není.
185. Podstatným porušením Smlouvy o poskytování služeb je též prodlení Poskytovatele a Objednatele s plněním povinností vyplývajících Poskytovateli a Objednateli ze Smlouvy o poskytování služeb o více než 30 dní.
186. Objednatel je oprávněn od Smlouvy o poskytování služeb odstoupit též
 - 186.1. z důvodů uvedených v části Předání a převzetí Služeb (viz ČÁST 13 - Obchodních podmínek),
 - 186.2. nabylo-li právní moci rozhodnutí o nařízení exekuce vůči Poskytovateli jako povinnému,
 - 186.3. ocitne-li se Poskytovatel ve stavu úpadku nebo hrozícího úpadku,
 - 186.4. jestliže Poskytovatel nebo jeho poddodavatel, nebo z jejich pokynu jakákoliv osoba, nabídne nebo poskytne jakékoliv osobě úplatek nebo jiný majetkový či jiný prospěch za účelem získání neoprávněného prospěchu nebo výhody v souvislosti s Dílem nebo jeho prováděním,
 - 186.5. uvedl-li Poskytovatel v Nabídce informace nebo doklady, které neodpovídají skutečnosti a měly nebo mohly mít vliv na výsledek řízení,
 - 186.6. stanoví-li tak Smlouvy o poskytování služeb.
187. Smluvní strana může od Smlouvy o poskytování služeb odstoupit, pokud z chování druhé Smluvní strany nepochybně vyplývá, že poruší Smlouvu o poskytování služeb podstatným způsobem, a nedá-li na výzvu oprávněné Smluvní strany přiměřenou jistotu.
188. Jakmile Smluvní strana oprávněná odstoupit od Smlouvy o poskytování služeb oznámí druhé Smluvní straně, že od Smlouvy o poskytování služeb odstupuje, nebo že na Smlouvě o poskytování služeb setrvává, nemůže volbu již sama změnit.
189. Zakládá-li prodlení Smluvní strany nepodstatné porušení její povinnosti ze Smlouvy o poskytování služeb, může druhá Smluvní strana od Smlouvy o poskytování služeb odstoupit poté, co prodlévající Smluvní strana svoji povinnost nesplní ani v dodatečně přiměřené lhůtě, kterou jí druhá Smluvní strana poskytla výslovně nebo mlčky.
190. Oznámí-li Smluvní strana Smluvní straně prodlévající, že jí určuje dodatečnou lhůtu k plnění a že jí lhůtu již neprodlouží, platí, že marným uplynutím této lhůty od Smlouvy o poskytování služeb odstoupila.

191. Poskytla-li Smluvní strana Smluvní straně prodlévající nepřiměřeně krátkou dodatečnou lhůtu k plnění a odstoupí-li od Smlouvy o poskytování služeb po jejím uplynutí, nastávají účinky odstoupení teprve po marném uplynutí doby, která měla být prodlévající Smluvní straně poskytnuta jako přiměřená. To platí i tehdy, odstoupila-li Smluvní strana od Smlouvy o poskytování služeb, aniž by prodlévající Smluvní straně dodatečnou lhůtu k plnění poskytla.
192. Plnil-li Poskytovatel zčásti, může Smluvní strana od Smlouvy o poskytování služeb odstoupit jen ohledně nesplněného zbytku plnění. Nemá-li však částečné plnění pro Objednatele význam, může Objednatel od Smlouvy o poskytování služeb odstoupit ohledně celého plnění. Odstoupil-li od nesplněného zbytku plnění Poskytovatel, je Objednatel oprávněn odstoupit od splněné části Smlouvy o poskytování služeb, nemá-li částečné plnění pro Objednatele význam.
193. Zavazuje-li Smlouva o poskytování služeb Poskytovatele k opakované činnosti nebo k postupnému dílčímu plnění, může Objednatel od Smlouvy o poskytování služeb odstoupit jen s účinky do budoucna. To neplatí, nemají-li již přijatá dílčí plnění sama o sobě pro Objednatele význam.
194. Smluvní strany se dohodly, že dojde-li k odstoupení od Smlouvy o poskytování služeb jen ohledně nesplněného zbytku plnění, užití se na splněnou část plnění obdobně všechna ustanovení Smlouvy o poskytování služeb a Obchodních podmínek týkající se předání a převzetí Služeb, přičemž přejímací řízení Smluvní strany zahájí nejpozději do 3 pracovních dnů ode dne odstoupení od Smlouvy o poskytování služeb, a dále všechna ustanovení Smlouvy o poskytování služeb a Obchodních podmínek o právech a povinnostech Smluvních stran, které jsou Smluvní strany povinny plnit v době ode dne převzetí Služeb Objednatelem, tedy zejm. ustanovení o vadách Služeb.
195. Ustanovení §1977, §2002–2003 Občanského zákoníku se neužijí.

ČÁST 23 - OSTATNÍ UJEDNÁNÍ

Částečné plnění

196. Ustanovení Smlouvy o poskytování služeb a Obchodních podmínek platí obdobně též pro části Služeb, provádí-li Poskytovatel Služby v souladu se Smlouvou o poskytování služeb po částech, není-li uvedeno jinak.

Postoupení, započtení

197. Poskytovatel není oprávněn postoupit žádnou svou pohledávku za Objednatelem vyplývající ze Smlouvy o poskytování služeb nebo vzniklou v souvislosti se Smlouvou o poskytování služeb.
198. K pohledávce za Objednatelem vyplývající se Smlouvy o poskytování služeb nebo vzniklé v souvislosti se Smlouvou o poskytování služeb nesmí být zřízeno zástavní právo.
199. Poskytovatel není oprávněn provést jednostranné započtení žádné své pohledávky za Objednatelem vyplývající ze Smlouvy o poskytování služeb nebo vzniklé v souvislosti se Smlouvou o poskytování služeb na jakoukoliv pohledávku Objednatele za Poskytovatelem.
200. Objednatel je oprávněn provést jednostranné započtení jakékoliv své splatné i nesplatné pohledávky za Poskytovatelem vyplývající ze Smlouvy o poskytování služeb nebo vzniklé v souvislosti se Smlouvou o poskytování služeb (zejm. smluvní pokutu) na jakoukoliv splatnou či nesplatnou pohledávku Poskytovatele za Objednatelem.

Mlčenlivost

201. Poskytovatel je povinen zachovávat mlčenlivost o všech skutečnostech a informacích, které jsou obsažené ve Smlouvě o poskytování služeb a dále o všech skutečnostech a informacích, které mu byly v souvislosti se Smlouvou o poskytování služeb nebo jejím plněním, jakkoliv zpřístupněny, předány či sděleny, nebo o nichž se jakkoliv dozvěděl, vyjma těch, které jsou v okamžiku, kdy se s nimi Poskytovatel seznámil, prokazatelně veřejně přístupné, nebo těch, které se bez zavinění Poskytovatele veřejně přístupnými stanou. Poskytovatel nesmí takové skutečnosti a informace použít v rozporu s jejich účelem, nesmí je použít ve prospěch svůj nebo třetích osob a nesmí je použít ani v neprospěch Objednatele. Povinnosti dle tohoto odstavce je Poskytovatel povinen

zachovávat i po zániku závazku ze Smlouvy o poskytování služeb, vyjma případů, kdy se takové skutečnosti a informace stanou prokazatelně veřejně přístupné bez zavinění Poskytovatele. Povinnosti dle tohoto odstavce se nevztahují na případy, kdy je Poskytovatel povinen zveřejnit takové skutečnosti nebo informace na základě povinnosti uložené mu právním předpisem nebo rozhodnutím orgánu veřejné moci.

Poskytování informací

202. Vzhledem k veřejnoprávnímu charakteru Objednatele Poskytovatel výslovně prohlašuje, že je s touto skutečností obeznámen a souhlasí se zveřejněním Smlouvy o poskytování služeb včetně Obchodních podmínek v rozsahu a za podmínek vyplývajících z příslušných právních předpisů.

Kontrola

203. Poskytovatel si je vědom, že je ve smyslu §2 písm. e) zákona č. 320/2001 Sb., o finanční kontrole ve veřejné správě a o změně některých zákonů, ve znění pozdějších předpisů, povinen spolupůsobit při výkonu finanční kontroly a zavazuje se finanční kontrolu strpět.
204. Je-li Služby z jakékoliv části financováno z prostředků Evropské unie, je Poskytovatel povinen
- 204.1. strpět veškeré kontroly vyplývající z režimu financování Služeb z prostředků Evropské unie,
- 204.2. poskytnout při takových kontrolách veškerou nezbytnou součinnost,
- 204.3. archivovat veškerou dokumentaci týkající se Smlouvy o poskytování služeb po dobu stanovenou pravidly, jimiž se řídí financování Služeb z prostředků Evropské unie.

Jazyk

205. Ve všech záležitostech souvisejících se Smlouvou o poskytování služeb budou zástupci Smluvních stran komunikovat v českém jazyce. Všichni zástupci musí plynně český jazyk ovládat. Jestliže český jazyk plyně neovládají, jsou povinni na náklady své Smluvní strany zajistit, aby byl po celou dobu vzájemné osobní komunikace k dispozici kvalifikovaný tlumočnick.

Forma, označení času

206. Písemnou formou (podobou) se rozumí listina podepsaná oprávněnou osobou Smluvní strany nebo email podepsaný zaručeným elektronickým podpisem oprávněné osoby Smluvní strany.
207. Je-li ve Smlouvě o poskytování služeb nebo Obchodních podmínkách uvedena lhůta nebo doba počítané podle dnů, měsíců nebo let, rozumí se tím vždy kalendářní den, měsíc nebo rok, není-li uvedeno jinak.

Reference

208. Poskytovatel je oprávněn uvádět Služby a jméno Objednatele jako referenci na svou činnost pouze s předchozím písemným souhlasem Objednatele.

Salvatorní klauzule

209. Je-li nebo stane-li se některé oddělitelné ustanovení Smlouvy o poskytování služeb nebo Obchodních podmínek neplatné, neúčinné či nevymahatelné, nedotýká se tato skutečnost ostatních ustanovení. Smluvní strany se zavazují nahradit takové ustanovení jiným ustanovením, které svým obsahem a smyslem bude nejvíce odpovídat obsahu a smyslu ustanovení nahrazovaného.

Příloha č. 7 Zadávací dokumentace – **Účastník předloží pouze v případě postupu dle čl. 24.2. a 24.3 Zadávací dokumentace.**

Čestné prohlášení

v souvislosti s ustanovením 3 odst. 1 zákona č. 340/2015 Sb., o zvláštních podmínkách účinnosti některých smluv, uveřejňování těchto smluv a o registru smluv (zákon o registru smluv), ve znění pozdějších předpisů, (dále jen „ZRS“)

Účastník:

Obchodní firma/jméno

Sídlo/místo podnikání

IČO

Zastoupen

.....
.....
.....
.....

který podává nabídku na nadlimitní sektorovou veřejnou zakázku s názvem „**Přechod ze systému SAP ECC 6.0 na SAP S/4 HANA**“, č.j. 84550/2022-SŽ-GŘ-O8, tímto čestně prohlašuje, že dále uvedené údaje a další skutečnosti uvedené či jinak řádně označené ve smlouvě na plnění předmětu veřejné zakázky/rámcové dohodě, jež je součástí jeho nabídky (dále jen „**smlouva**“), považuje účastník za obchodní tajemství ve smyslu ustanovení § 504 zákona č. 89/2012 Sb., občanský zákoník, ve znění pozdějších předpisů (dále jen „**obchodní tajemství**“ a „**občanský zákoník**“), nebo se jedná o jiné informace, které nemohou být v registru smluv uveřejněny na základě ustanovení § 3 odst. 1 ZRS:

Obchodní tajemství či jiné informace dle § 3 odst. 1 ZRS	Umístění ve smlouvě či jejích přílohách
Zvolte položku.	Klikněte sem a zadejte text, např. „ Čl. 6 odst. 6.1 smlouvy. “
	Klikněte sem a zadejte text.
	Klikněte sem a zadejte text.

Účastník tímto čestně prohlašuje, že údaje a skutečnosti uvedené ve smlouvě, která je nedílnou součástí nabídky, označené jako obchodní tajemství, naplňují současně všechny definiční znaky obchodního tajemství, tak jak je vymezeno v ustanovení § 504 občanského zákoníku, tj. obchodní tajemství tvoří konkurenčně významné, určitelné, ocenitelné a v příslušných obchodních kruzích běžně nedostupné skutečnosti, které souvisejí se závodem a jejichž vlastník zajišťuje ve svém zájmu odpovídajícím způsobem jejich utajení. Účastník dále čestně prohlašuje, že nese veškerou odpovědnost v případě, že část obsahu smlouvy, která se týká obchodního tajemství účastníka a která v důsledku toho bude pro účely uveřejnění smlouvy v registru smluv znečitelněna, pokud by smlouva v důsledku takového označení byla uveřejněna způsobem odporujícím ZRS, a to bez ohledu na to, zda byla smlouva uveřejněna prostřednictvím registru smluv ze strany zadavatele nebo účastníka.

Účastník tímto čestně prohlašuje, že neprodleně písemně sdělí zadavateli skutečnost, že takto označené informace přestaly naplňovat znaky obchodního tajemství.

Účastník tímto čestně prohlašuje, že údaje a skutečnosti uvedené ve smlouvě, která je nedílnou součástí nabídky, jsou údaji nebo skutečnostmi (s výjimkou obchodního tajemství, uvedeného výše), které nemohou být v registru smluv uveřejněny na základě ustanovení § 3 odst. 1 ZRS. Účastník dále čestně prohlašuje, že nese veškerou odpovědnost v případě, že část obsahu smlouvy, která obsahuje informace označené účastníkem jako informace ve smyslu § 3 odst. 1 ZRS a která v důsledku toho bude pro účely uveřejnění smlouvy v registru smluv znečitelněna, pokud by smlouva v důsledku takového označení byla uveřejněna způsobem odporujícím ZRS, a to bez ohledu na to, zda byla smlouva uveřejněna prostřednictvím registru smluv ze strany zadavatele nebo účastníka.

V dne

Příloha č. 8 Zadávací dokumentace

Čestné prohlášení účastníka

Účastník:

Obchodní firma/jméno

Sídlo/místo podnikání

IČO

Zastoupen

.....
.....
.....
.....

který podává nabídku v řízení na zadání nadlimitní sektorové veřejné zakázky s názvem „Přechod ze systému SAP ECC 6.0 na SAP S/4 HANA“, č.j. 84550/2022-SŽ-GR-O8 (dále jen „**Veřejná zakázka**“ a „**Zadávací řízení**“), tímto čestně prohlašuje, že:

- a. **není** obchodní společností, ve které veřejný funkcionář uvedený v ust. § 2 odst. 1 písm. c) zákona č. 159/2006 Sb., o střetu zájmů, ve znění pozdějších předpisů (dále jen „**Zákon o střetu zájmů**“) nebo jím ovládaná osoba vlastní podíl představující alespoň 25 % účasti společníka v obchodní společnosti, a
- b. žádní poddodavatelé, jimiž prokazuje kvalifikaci v Zadávacím řízení, **nejsou** obchodní společností, ve které veřejný funkcionář uvedený v ust. § 2 odst. 1 písm. c) Zákona o střetu zájmů nebo jím ovládaná osoba vlastní podíl představující alespoň 25 % účasti společníka v obchodní společnosti.

Účastník dále čestně prohlašuje, že dostane-li se Účastník nebo poddodavatel, jímž prokazoval kvalifikaci v Zadávacím řízení, do střetu zájmů dle § 4b Zákona o střetu zájmů, a to kdykoliv až do okamžiku ukončení Zadávacího řízení, oznámí tuto skutečnost bez zbytečného odkladu zadavateli Veřejné zakázky.

Účastník si je vědom všech právních důsledků, které pro něj mohou vyplývat z nepravdivosti zde uvedených údajů a skutečností.

V dne

Příloha č. 9 Zadávací dokumentace

Čestné prohlášení účastníka

Účastník řízení:

Obchodní firma/jméno

Sídlo/místo podnikání

IČO

Zastoupen

.....
.....
.....
.....

který podává nabídku o účast v řízení na zadání nadlimitní sektorové veřejné zakázky s názvem „Přechod ze systému SAP ECC 6.0 na SAP S/4 HANA“, č.j. 84550/2022-SŽ-GR-O8 (dále jen „**Veřejná zakázka**“ a „**Zadávací řízení**“), tímto čestně prohlašuje, že:

- a. on sám jakožto dodavatel, případně dodavatelé v jeho rámci sdružení za účelem účasti v Zadávacím řízení, ani žádný z jeho poddodavatelů nebo jiných osob, jejichž způsobilost je využívána ve smyslu evropských směrnic o zadávání veřejných zakázek, **nejsou** osobami dle článku 5k nařízení Rady (EU) č. 833/2014 ze dne 31. července 2014 o omezujících opatřeních vzhledem k činnostem Ruska destabilizujícím situaci na Ukrajině, ve znění pozdějších předpisů, jimž se zakazuje zadat nebo dále plnit jakoukoli veřejnou zakázku nebo koncesní smlouvu spadající do oblasti působnosti směrnic o zadávání veřejných zakázek, jakož i čl. 10 odst. 1, 3, odst. 6 písm. a) až e), odst. 8, 9 a 10, článků 11, 12, 13 a 14 směrnice 2014/23/EU, článků 7 a 8, čl. 10 písm. b) až f) a písm. h) až j) směrnice 2014/24/EU, článku 18, čl. 21 písm. b) až e) a písm. g až i), článků 29 a 30 směrnice 2014/25/EU a čl. 13 písm. a) až d), f) až h) a j) směrnice 2009/81/ECa¹
- b. on sám jakožto dodavatel, případně dodavatelé v jeho rámci sdružení za účelem účasti v Zadávacím řízení, ani žádný z jeho poddodavatelů nebo jiných osob, jejichž způsobilost je využívána ve smyslu evropských směrnic o zadávání veřejných zakázek, **nejsou** osobami dle článku 2² nařízení Rady (EU) č. 269/2014 ze dne 17. března 2014, o omezujících opatřeních vzhledem k činnostem narušujícím nebo ohrožujícím územní celistvost, svrchovanost a nezávislost Ukrajiny, ve znění pozdějších předpisů, a dalších prováděcích předpisů k tomuto nařízení Rady (EU) č. 269/2014 (**tzv. sankční seznamy**)³.

¹ Dle článku 5k nařízení Rady (EU) č. 833/2014 ze dne 31. července 2014 o omezujících opatřeních vzhledem k činnostem Ruska destabilizujícím situaci na Ukrajině, ve znění pozdějších předpisů, se zakazuje zadat nebo dále plnit jakoukoli veřejnou zakázku nebo koncesní smlouvu spadající do oblasti působnosti směrnic o zadávání veřejných zakázek, jakož i čl. 10 odst. 1, 3, odst. 6 písm. a) až e), odst. 8, 9 a 10, článků 11, 12, 13 a 14 směrnice 2014/23/EU, článků 7 a 8, čl. 10 písm. b) až f) a písm. h) až j) směrnice 2014/24/EU, článku 18, čl. 21 písm. b) až e) a písm. g až i), článků 29 a 30 směrnice 2014/25/EU a čl. 13 písm. a) až d), f) až h) a j) směrnice 2009/81/EC:

a. jakémukoli ruskému státnímu příslušníkovi, fyzické či právnické osobě nebo subjektu či orgánu se sídlem v Rusku,
b. právnické osobě, subjektu nebo orgánu, které jsou z více než 50 % přímo či nepřímo vlastněny některým ze subjektů uvedených v písmeni a) tohoto odstavce, nebo
c. fyzické nebo právnické osobě, subjektu nebo orgánu, které jednají jménem nebo na pokyn některého ze subjektů uvedených v písmeni a) nebo b) tohoto odstavce,
včetně subdodavatelů, dodavatelů nebo subjektů, jejichž způsobilost je využívána ve smyslu směrnic o zadávání veřejných zakázek, pokud představují více než 10 % hodnoty zakázky, nebo společně s nimi.

² Dle článku 2 nařízení Rady (EU) č. 269/2014 ze dne 17. března 2014, o omezujících opatřeních vzhledem k činnostem narušujícím nebo ohrožujícím územní celistvost, svrchovanost a nezávislost Ukrajiny, ve znění pozdějších předpisů, nesmějí být žádné finanční prostředky ani hospodářské zdroje přímo ani nepřímo zpřístupněny fyzickým nebo právnickým osobám, subjektům či orgánům nebo fyzickým nebo právnickým osobám, subjektům či orgánům s nimi spojeným uvedeným v příloze I Nařízení nebo v jejich prospěch.

³ Zejm. Prováděcí nařízení Rady (EU) 2022/581 ze dne 8. dubna 2022, kterým se provádí nařízení (EU) č. 269/2014 o omezujících opatřeních vzhledem k činnostem narušujícím nebo ohrožujícím územní celistvost, svrchovanost a nezávislost Ukrajiny a prováděcí nařízení Rady (EU) 2022/658 ze dne 21. dubna 2022, kterým se provádí nařízení (EU) č. 269/2014 o

Účastník dále čestně prohlašuje, že přestane-li on sám jakožto dodavatel, případně dodavatelé v jeho rámci sdružení za účelem účasti v Zadávacím řízení, nebo některý z jeho poddodavatelů nebo jiných osob, jejichž způsobilost je využívána ve smyslu evropských směrnic o zadávání veřejných zakázek, splňovat výše uvedené podmínky, k nimž se toto čestné prohlášení vztahuje, a to kdykoliv až do okamžiku ukončení Zadávacího řízení, oznámí tuto skutečnost bez zbytečného odkladu, nejpozději však **do 3 pracovních dnů** ode dne, kdy přestal splňovat výše uvedené podmínky, k nimž se toto čestné prohlášení vztahuje, zadavateli Veřejné zakázky.

Účastník si je vědom všech právních důsledků, které pro něj mohou vyplývat z nepravdivosti zde uvedených údajů a skutečností.

V dne

—

—

omezujících opatřeních vzhledem k činnostem narušujícím nebo ohrožujícím územní celistvost, svrchovanost a nezávislost Ukrajiny.

Realizační tým

U pozice **Aplikační Architekt** jsou hodnoceny následující parametry:

Jméno nominovaného	Počet let praxe navíc oproti kvalifikaci (5 let) v oblasti činnosti architekta platform ERP a S/4HANA a IS-U (nebo S/4Hana for Utilities), kterou se rozumí zejména plánování a návrhy architektury řešení a návrh způsobu integrace řešení s okolními systémy	Body za kritérium 1	Počet absolovaných projektů navíc oproti kvalifikaci (5 projektů) dle kvalifikačních požadavků	Body za kritérium 2		
<vyplňte jméno>	<vyplňte celé číslo>	0	<vyplňte celé číslo>	0		

Kompetence, znalosti, zkušenosti	Způsob doložení	Identifikace a popis projektů nebo činností, kterou člen realizačního týmu prokazuje dané požadavky
Praxe navíc oproti kvalifikaci (5 let) v oblasti činnosti architekta platform ERP a S/4HANA a IS-U (nebo S/4Hana for Utilities), kterou se rozumí zejména plánování a návrhy architektury řešení a návrh způsobu integrace řešení s okolními systémy	Identifikace a popis projektu nebo činnosti, kterou člen realizačního týmu prokazuje požadovanou zkušenost + životopis pracovníka	<vyplňte všechny projekty / činnosti prokazující zkušenost>
Zkušenost na projektech navíc oproti kvalifikaci (5 projektů) v oblasti analýzy, implementace nebo významného rozšíření (tj. analýza a implementace) SAP s pozicí architekta, které jednotlivě nebo v souhrnu zahrnují platformy ERP a S/4HANA, IS-U (nebo S/4Hana for Utilities)	Identifikace a popis projektu nebo činnosti, kterou člen realizačního týmu prokazuje požadovanou zkušenost + životopis pracovníka	<vyplňte všechny projekty / činnosti prokazující zkušenost>

U pozice **Technický Architekt** jsou hodnoceny následující parametry:

Jméno nominovaného	Počet let praxe navíc oproti kvalifikaci (5 let) v oblasti činnosti architekta modulu/produktu/oblasti SAP PI/PO/XI, Báze SAP, NW Enterprise Portal.	Body za kritérium 1	Počet absolovaných projektů navíc oproti kvalifikaci (3 projekty) dle kvalifikačních požadavků	Body za kritérium 2	Počet let praxe navíc oproti kvalifikaci (3 roky) v oblasti činnosti architekta modulu/produktu/oblasti SAP Cloud Platform Integration, SAP Cloud Platform Identity management, SAP Cloud Platform Portal, UX (Fiori, Gateway, Launchpad, CDS Views)	Body za kritérium 3
<vyplňte jméno>	<vyplňte celé číslo>	0	<vyplňte celé číslo>	0	<vyplňte celé číslo>	0

Kompetence, znalosti, zkušenosti	Způsob doložení	Identifikace a popis projektů nebo činností, kterou člen realizačního týmu prokazuje dané požadavky
Praxe navíc oproti kvalifikaci (5 let) v oblasti činnosti architekta modulu/produktu/oblasti SAP PI/PO/XI, Báze SAP, NW Enterprise Portal	Identifikace a popis projektu nebo činnosti, kterou člen realizačního týmu prokazuje požadovanou zkušenost + životopis pracovníka	<vyplňte všechny projekty / činnosti prokazující zkušenost>
Zkušenost na projektech navíc oproti kvalifikaci (3 projekty) v oblasti analýzy, implementace nebo významného rozšíření (tj. analýza a implementace) SAP s pozicí architekta, které jednotlivě nebo v souhrnu obsahují SAP modulu/produktu/oblast SAP PI/PO/XI, Báze SAP, SAP Identity management, SAP Cloud Platform Integration, SAP Cloud Platform Identity management, SAP Cloud Platform Portal, UX (Gateway, Launchpad), NW Enterprise Portal	Identifikace a popis projektu nebo činnosti, kterou člen realizačního týmu prokazuje požadovanou zkušenost + životopis pracovníka	<vyplňte všechny projekty / činnosti prokazující zkušenost>
Praxe navíc oproti kvalifikaci (3 roky) v oblasti činnosti architekta modulu/produktu/oblasti SAP Cloud Platform Integration, SAP Cloud Platform Identity management, SAP Cloud Platform Portal, UX (Fiori, Gateway, Launchpad, CDS Views)	Identifikace a popis projektu nebo činnosti, kterou člen realizačního týmu prokazuje požadovanou zkušenost + životopis pracovníka	<vyplňte všechny projekty / činnosti prokazující zkušenost>

U pozice **Konzultant**

Jméno nominovaného	Modul	Počet projektů navíc oproti kvalifikaci (3 projekty) se zkušeností na pozici konzultanta příslušného modulu v min. objemu 10 milionů Kč bez DPH	Body za kritérium 1	Doložení parametrů	
				Způsob doložení zkušenosti na projektech navíc oproti kvalifikaci (3 projekty)	Identifikace a popis projektů nebo činností, kterou člen realizačního týmu prokazuje dané požadavky
<vyplňte jméno>	CO	<vyplňte celé číslo>	0	Identifikace a popis projektu nebo činnosti, kterou člen realizačního týmu prokazuje dané požadavky + životopis pracovníka	<vyplňte všechny projekty / činnosti prokazující zkušenost>
<vyplňte jméno>	FI	<vyplňte celé číslo>	0	Identifikace a popis projektu nebo činnosti, kterou člen realizačního týmu prokazuje dané požadavky + životopis pracovníka	<vyplňte všechny projekty / činnosti prokazující zkušenost>
<vyplňte jméno>	FI-AA (AM)	<vyplňte celé číslo>	0	Identifikace a popis projektu nebo činnosti, kterou člen realizačního týmu prokazuje dané požadavky + životopis pracovníka	<vyplňte všechny projekty / činnosti prokazující zkušenost>
<vyplňte jméno>	SD	<vyplňte celé číslo>	0	Identifikace a popis projektu nebo činnosti, kterou člen realizačního týmu prokazuje dané požadavky + životopis pracovníka	<vyplňte všechny projekty / činnosti prokazující zkušenost>
<vyplňte jméno>	MM	<vyplňte celé číslo>	0	Identifikace a popis projektu nebo činnosti, kterou člen realizačního týmu prokazuje dané požadavky + životopis pracovníka	<vyplňte všechny projekty / činnosti prokazující zkušenost>
<vyplňte jméno>	HR	<vyplňte celé číslo>	0	Identifikace a popis projektu nebo činnosti, kterou člen realizačního týmu prokazuje dané požadavky + životopis pracovníka	<vyplňte všechny projekty / činnosti prokazující zkušenost>
<vyplňte jméno>	RE-FX	<vyplňte celé číslo>	0	Identifikace a popis projektu nebo činnosti, kterou člen realizačního týmu prokazuje dané požadavky + životopis pracovníka	<vyplňte všechny projekty / činnosti prokazující zkušenost>
<vyplňte jméno>	IS-U (BI, CS, FI-CA)	<vyplňte celé číslo>	0	Identifikace a popis projektu nebo činnosti, kterou člen realizačního týmu prokazuje dané požadavky + životopis pracovníka	<vyplňte všechny projekty / činnosti prokazující zkušenost>
<vyplňte jméno>	PM	<vyplňte celé číslo>	0	Identifikace a popis projektu nebo činnosti, kterou člen realizačního týmu prokazuje dané požadavky + životopis pracovníka	<vyplňte všechny projekty / činnosti prokazující zkušenost>
<vyplňte jméno>	PS	<vyplňte celé číslo>	0	Identifikace a popis projektu nebo činnosti, kterou člen realizačního týmu prokazuje dané požadavky + životopis pracovníka	<vyplňte všechny projekty / činnosti prokazující zkušenost>
<vyplňte jméno>	BC	<vyplňte celé číslo>	0	Identifikace a popis projektu nebo činnosti, kterou člen realizačního týmu prokazuje dané požadavky + životopis pracovníka	<vyplňte všechny projekty / činnosti prokazující zkušenost>